

**PHILIPS**

HD5830

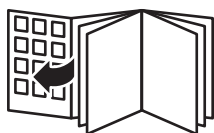







**English 6**  
**Tiếng Việt 14**

# Introduction

Congratulations on your purchase and welcome to Philips!

To fully benefit from the support that Philips offers, register your product at [www.philips.com/welcome](http://www.philips.com/welcome).

# General description

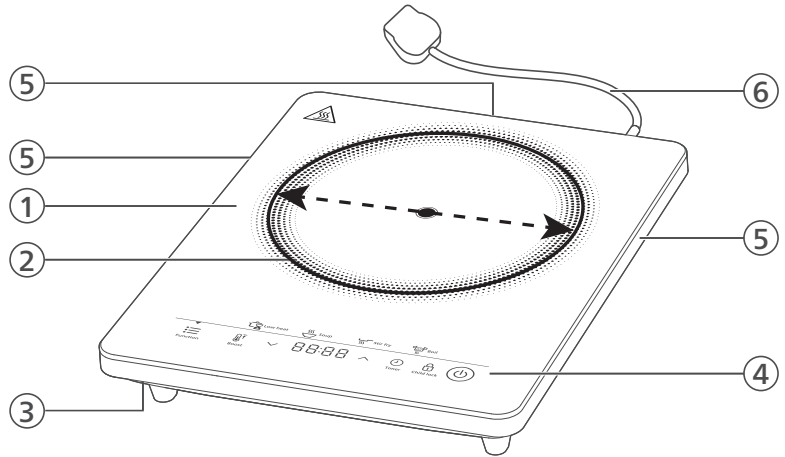

- 1 Cooking plate
- 2 Cooking zone (heating zone)
  - Cooking Zone Diameter: Ø 208 mm
  - For optimal heating performance and safety, always use cookware that matches the size of the cooking zone.
- 3 Air inlet
- 4 Control Panel
- 5 Air outlets
- 6 Power cord

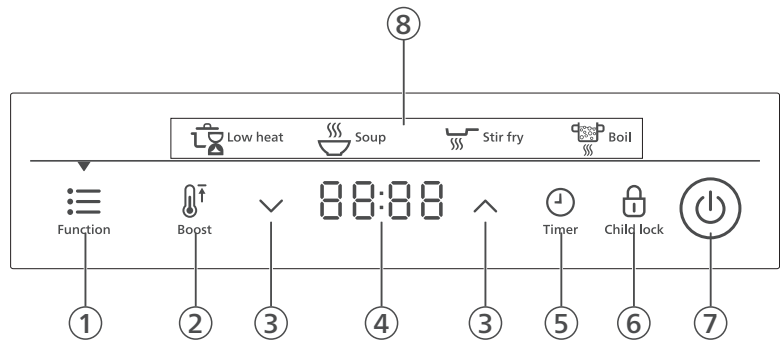

### Control Panel

- 1 Function button
- 2 Boost button
- 3 Increase  $\wedge$  and decrease  $\vee$  button
- 4 Status display
- 5 Timer Button
- 6 Child lock button
- 7 ON/OFF button
- 8 Preset cooking mode indicator

## Preparing for use

- 1 Place the appliance on a dry, stable and level surface.
- 2 Make sure there is at least 10cm free space around the appliance to prevent overheating.
- 3 Always place the cookware on the cooking zone during cooking.
- 4 Make sure you use cookware of the correct types and sizes (see the tables below).

## Choosing the proper cookware

Use cookware that meets below requirements:

Material	Cookware with a bottom made of iron or magnetic stainless steel
----------	---

Shape	Cookware with a flat bottom
-------	-----------------------------

Do not use cookware described as below:

Material	Cookware with a bottom made of non-iron metal, heat resistant glass pots, ceramic, glass, aluminum or copper.
----------	---

Shape	Cookware with a concave or convex bottom
-------	--

Size	Cookware with a bottom diameter of less than 12 cm or more than 24 cm
------	---

# Using the appliance

## Cooking power level

P1	P2	P3	P4	P5	P6	P7	P8
120W	300W	800W	1000W	1300W	1600W	1800W	2000W

## Cooking modes

Cooking mode	Default Cooking Power	Default Cooking Time	Adjustable Cooking Power	Adjustable Cooking Time
Low Heat	P2	120 min	P1-P3	1-180 min
Soup	P6-P4-P5-P2	120 min	P1-P8	1-180 min
Stir Fry	P7	60 min	P1-P8	1-180 min
Boil	P8	15 min	P1-P8	1-180 min
Boost	b	60 min	P1-P8	1-180 min
Manual mode		60 min	P1-P8	1-180 min

Cooking Mode	Usage
Low Heat	Used for gentle cooking or keeping food warm over extended periods. Ideal for delicate dishes and maintaining serving temperature.
Soup	Used for making soup with automatic power adjustments to maintain optimal simmering and flavor extraction. Follows several automatic power stages.
Stir Fry	Used for stir-frying with high heat and quick cooking. Power can be freely adjusted to suit different ingredients and techniques.
Boil	Used for boiling water or food items. Starts at default power and allows manual adjustment of temperature and time for precise cooking.
Boost	Provides high heat quickly for searing or rapid cooking. Suitable for tasks requiring immediate high temperature.
Manual Mode	Allows manual setting of power level using increase or decrease buttons. Suitable for users who prefer full control over cooking settings.

## Using the preset cooking modes

There are four preset cooking modes: Low Heat, Soup, Stir Fry, and Boil.

- 1 Follow the steps in "Preparing for use".

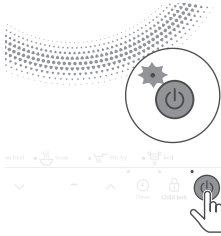

- 2 Press the ON/OFF button to switch on the appliance.
  - The ON/OFF indicator lights up.

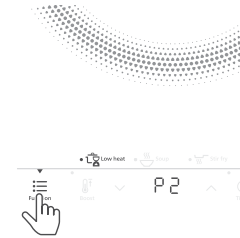

- 3 Press the **Function** button repeatedly to select a cooking mode (see the table below):

Button Press	Cooking Mode
1 time	Low Heat
2 times	Soup
3 times	Stir Fry
4 times	Boil

- The corresponding indicator lights up.
- To increase or decrease cooking power, press  $\wedge$  and  $\nabla$ .
- The appliance starts working in the selected mode.

- 4 When the cooking is finished, press the ON/OFF button to switch off the appliance.

- 5 Unplug the appliance after the fan stops working.

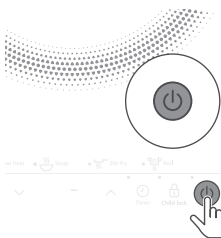

During cooking, you can change the power level by pressing the increase and decrease button.

The time for induction cooking may be less than the time taken on a gas stove. Make sure that you keep all the ingredients you need ready before you start cooking.

If the function button is held for over 5 seconds, the buzzer of the appliance will sound. If the function button is held for 9 seconds or more, the appliance will enter standby mode and stop heating

## Using the manual cooking mode

- 1 Follow the steps in "Preparing for use".

## 10 English

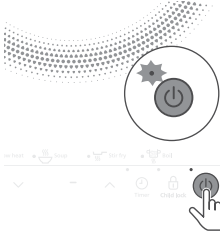

- 2 Press the ON/OFF button to switch on the appliance.
  - The ON/OFF indicator lights up.



- 3 Press  $\wedge$  and  $\vee$  to increase or decrease the cooking power.
  - The appliance starts working at the selected cooking power.

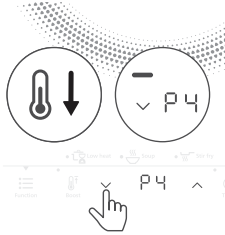

- 4 When the cooking is finished, press the ON/OFF button to switch off the appliance.
- 5 Unplug the appliance after the fan stops working.

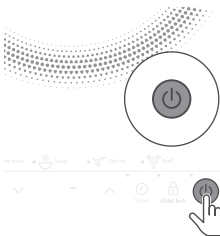

## Using the Timer function

You can use the **Timer** button to decide how much time you want the appliance to work at different cooking modes.

- 1 Follow the steps in "Preparing for use".

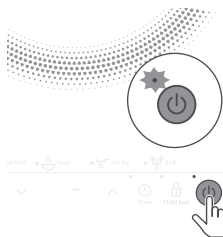

- 2 Press the ON/OFF button.
- The ON/OFF indicator lights up.

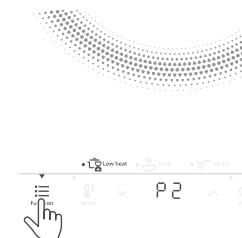

- 3 Press the **Function** button repeatedly to select the desired cooking mode.

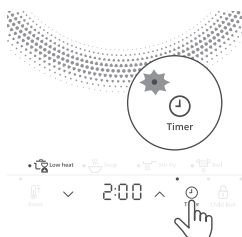

- 4 Press the **Timer** button.
- The timer indicator lights up.



- 5 Press **^** and **v** to adjust the cooking time.
- Short press: increase or decrease by 1 minute.
  - Long press: increase or decrease in 5-minute increments.

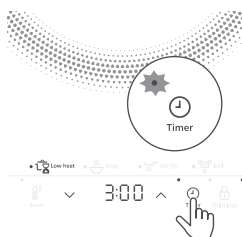

- 6 Press the **Timer** button again to confirm your selection.
- The appliance starts working in the selected mode.

## Using the Child lock function

You can use the **Child Lock** button to lock the control panel to prevent accidental operation.

- 1 Press the **Child Lock** button during any cooking mode or after cooking to activate the lock.
- 2 When the Child Lock is on, you can still use the ON/OFF button. All other buttons are disabled to prevent accidental use.

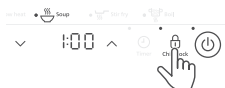

- 3 To deactivate this function, press and hold the **Child Lock** button for 3 seconds until the lock is released.



## Cleaning

Unplug the appliance 3 minutes after the cooking is finished and let it cool down.

Clean the appliance with a damp cloth and, if necessary, with some mild cleaning agent.

Do not unplug the appliance before the fan stops working.

Never immerse the appliance in water nor rinse it under the tap.

Never use scouring pads, abrasive cleaning agents or aggressive liquids such as petrol or acetone to clean the appliance.

Do not put vinegar on the cooking plate.

## Maintenance

Improper use can lead to scratches on the cooking plate. To avoid discoloring and scratches, use the appliance according to the instructions in this user manual and always clean the appliance and cookware properly after use.

## Storage

Do not place heavy objects on the cooking plate as it is breakable.

Do not store the appliance in a hot place, for example near a cooker.

If you are not going to use the appliance for a longer period of time, store the appliance in a cool and dry place.

## Giới thiệu

Chúc mừng bạn đã mua hàng và chào mừng bạn đến với Philips!

Để có được lợi ích đầy đủ từ sự hỗ trợ do Philips cung cấp, hãy đăng ký sản phẩm tại [www.philips.com/welcome](http://www.philips.com/welcome).

## Mô tả chung

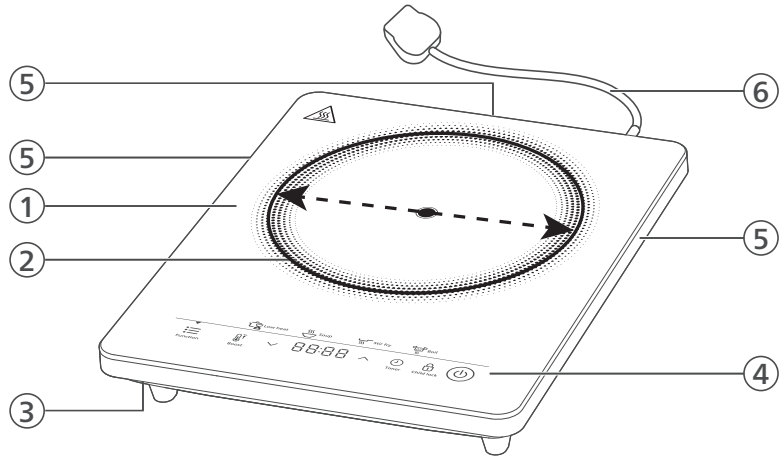

- 1 Mặt bếp
- 2 Vùng nấu (vùng làm nóng)
  - Đường kính vùng nấu: Ø 208 mm
  - Để đạt hiệu suất làm nóng tối ưu và đảm bảo an toàn, hãy luôn sử dụng dụng cụ nấu ăn có kích thước phù hợp với vùng nấu.
- 3 Cửa hút gió
- 4 Bảng điều khiển
- 5 Cửa thoát khí
- 6 Dây điện

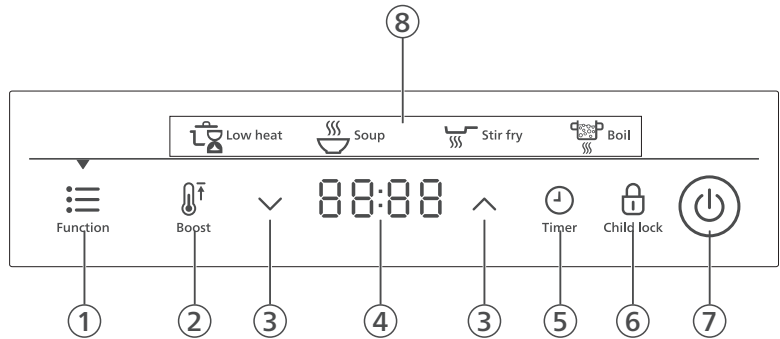

### Bảng điều khiển

- 1 Nút chức năng
- 2 Nút tăng cường
- 3 Nút tăng  $\wedge$  và giảm  $\vee$
- 4 Màn hình trạng thái
- 5 Nút hẹn giờ
- 6 Nút khóa trẻ em
- 7 Nút BẬT/TẮT
- 8 Chỉ báo chế độ nấu cài đặt sẵn

## Chuẩn bị sử dụng

- 1 Đặt thiết bị trên bề mặt khô ráo, chắc chắn và bằng phẳng.
- 2 Đảm bảo có ít nhất 10cm khoảng trống xung quanh thiết bị để tránh quá nhiệt.
- 3 Luôn đặt dụng cụ nấu lên vùng nấu trong suốt quá trình nấu.
- 4 Đảm bảo bạn sử dụng dụng cụ nấu đúng loại và kích cỡ (xem bảng bên dưới).

## Chọn dụng cụ nấu phù hợp

Sử dụng dụng cụ nấu đáp ứng các yêu cầu sau:

Chất liệu	Dụng cụ nấu có đáy làm bằng sắt hoặc thép không gỉ từ tính
Hình dạng	Dụng cụ nấu có đáy phẳng

Không sử dụng dụng cụ nấu được mô tả như sau:

Chất liệu	Dụng cụ nấu có đáy làm bằng kim loại không chứa sắt, nồi thủy tinh chịu nhiệt, gốm sứ, thủy tinh, nhôm hoặc đồng.
Hình dạng	Dụng cụ nấu có đáy lõm hoặc lồi
Kích thước	Dụng cụ nấu có đường kính đáy nhỏ hơn 12 cm hoặc lớn hơn 24 cm

## Sử dụng thiết bị

### Mức công suất nấu

P1	P2	P3	P4	P5	P6	P7	P8
120 W	300 W	800 W	1000 W	1300 W	1600 W	1800 W	2000 W

### Chế độ nấu

Chế độ nấu	Công suất nấu mặc định	Thời gian nấu mặc định	Công suất nấu có thể điều chỉnh	Thời gian nấu có thể điều chỉnh
Lửa nhỏ	P2	120 phút	P1-P3	1–180 phút
Xúp	P6-P4-P5-P2	120 phút	P1-P8	1–180 phút
Xào nhanh với lửa lớn	P7	60 phút	P1-P8	1–180 phút
Luộc	P8	15 phút	P1-P8	1–180 phút
Tăng cường	b	60 phút	P1-P8	1–180 phút
Chế độ thủ công		60 phút	P1-P8	1–180 phút

Chế độ nấu	Cách sử dụng
Lửa nhỏ	Dùng để nấu chậm ở nhiệt độ thấp hoặc giữ ấm thức ăn trong thời gian dài. Lý tưởng cho các món ăn tinh tế và duy trì nhiệt độ món ăn.
Xúp	Dùng để nấu xúp với tính năng tự động điều chỉnh công suất để duy trì độ sôi liu riu tối ưu và chiết xuất hương vị. Tuân theo nhiều mức công suất tự động.
Xào nhanh với lửa lớn	Dùng để xào với nhiệt độ cao và nấu nhanh. Có thể điều chỉnh công suất dễ dàng để phù hợp với các nguyên liệu và kỹ thuật nấu khác nhau.
Luộc	Dùng để luộc nước hoặc thức ăn. Khởi động ở công suất mặc định và cho phép điều chỉnh nhiệt độ và thời gian thủ công để nấu chín chính xác.
Tăng cường	Cung cấp nhiệt độ cao nhanh chóng để áp chảo hoặc nấu nhanh. Thích hợp cho các món ăn cần nhiệt độ cao ngay lập tức.
Chế độ thủ công	Cho phép điều chỉnh mức công suất thủ công bằng các nút tăng hoặc giảm. Thích hợp cho người dùng muốn kiểm soát hoàn toàn các cài đặt nấu ăn.

### Sử dụng các chế độ nấu cài đặt sẵn

Có bốn chế độ nấu cài đặt sẵn: Lửa nhỏ, Xúp, Xào nhanh với lửa lớn và Luộc.

**1** Làm theo các bước trong phần “Chuẩn bị sử dụng”.

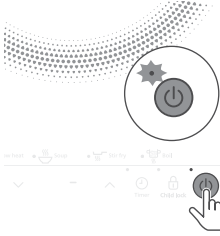

- 2 Nhấn nút **BẬT/TẮT** để bật thiết bị.
- Đèn báo **BẬT/TẮT** sẽ sáng lên.

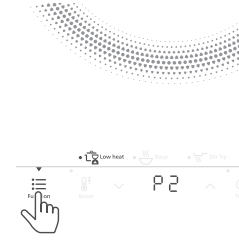

- 3 Nhấn nút **Function** (Chức năng) nhiều lần để chọn chế độ nấu (xem bảng bên dưới):

Số lần nhấn nút	Chế độ nấu
1 lần	Lửa nhỏ
2 lần	Xúp
3 lần	Xào nhanh với lửa lớn
4 lần	Luộc

- Đèn báo tương ứng sẽ sáng lên.
- Để tăng hoặc giảm công suất nấu, nhấn **^** và **∨**.
- Thiết bị sẽ bắt đầu hoạt động ở chế độ đã chọn.

- 4 Khi quá trình nấu hoàn tất, nhấn nút **BẬT/TẮT** để tắt thiết bị.

- 5 Rút phích cắm thiết bị sau khi quạt ngừng hoạt động.

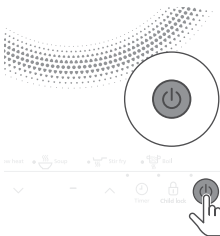

Trong khi nấu, bạn có thể thay đổi mức công suất bằng cách nhấn nút tăng và giảm.

Thời gian nấu bằng bếp từ có thể ngắn hơn so với bếp ga. Hãy đảm bảo rằng bạn đã chuẩn bị sẵn tất cả các nguyên liệu cần thiết trước khi bắt đầu nấu.

Nếu nhấn giữ nút chức năng quá 5 giây, chuông báo của thiết bị sẽ kêu. Nếu nhấn giữ nút chức năng từ 9 giây trở lên, thiết bị sẽ chuyển sang chế độ chờ và ngừng làm nóng.

## Sử dụng chế độ nấu thủ công

- 1 Làm theo các bước trong phần "Chuẩn bị sử dụng".

## 18 Tiếng Việt

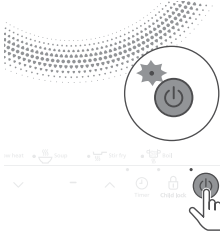

- 2 Nhấn nút BẬT/TẮT để bật thiết bị.
  - Đèn báo BẬT/TẮT sẽ sáng lên.

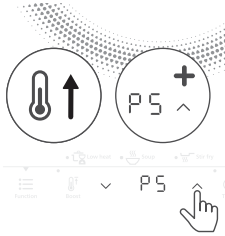

- 3 Nhấn ^ và v để tăng hoặc giảm công suất nấu.
  - Thiết bị sẽ bắt đầu hoạt động ở công suất nấu đã chọn.



- 4 Khi quá trình nấu hoàn tất, nhấn nút BẬT/TẮT để tắt thiết bị.
- 5 Rút phích cắm thiết bị sau khi quạt ngừng hoạt động.

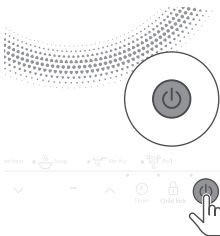

## Sử dụng chức năng Hẹn giờ

Bạn có thể sử dụng nút **Timer** (Hẹn giờ) để quyết định thời gian thiết bị hoạt động ở các chế độ nấu khác nhau.

- 1 Làm theo các bước trong phần “Chuẩn bị sử dụng”.

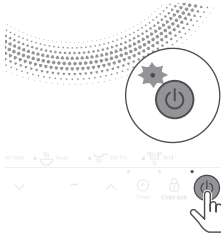

- 2 Nhấn nút **BẬT/TẮT**.
- Đèn báo **BẬT/TẮT** sẽ sáng lên.



- 3 Nhấn nút **Function** (Chức năng) nhiều lần để chọn chế độ nấu mong muốn.

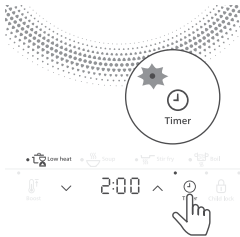

- 4 Nhấn nút **Timer** (Hẹn giờ).
- Đèn báo tương ứng sáng lên.



- 5 Nhấn **^** và **∨** để điều chỉnh thời gian nấu.
- Nhấn nhanh: tăng hoặc giảm 1 phút.
  - Nhấn giữ: tăng hoặc giảm 5 phút.

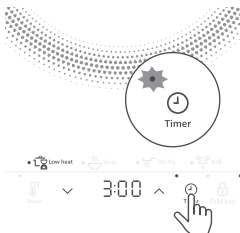

- 6 Nhấn nút **Timer** (Hẹn giờ) một lần nữa để xác nhận lựa chọn của bạn.
- Thiết bị sẽ bắt đầu hoạt động ở chế độ đã chọn.

## Sử dụng chức năng Khóa trẻ em

Bạn có thể sử dụng nút **Child Lock** (Khóa trẻ em) để khóa bảng điều khiển nhằm tránh thao tác ngoài ý muốn.

- 1 Nhấn nút **Child Lock** (Khóa trẻ em) trong bất kỳ chế độ nấu nào hoặc sau khi nấu xong để kích hoạt khóa.
- 2 Khi Khóa trẻ em được bật, bạn vẫn có thể sử dụng nút BẬT/TẮT. Tất cả các nút khác đều bị vô hiệu hóa để tránh sử dụng ngoài ý muốn.

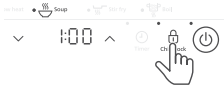

- 3 Để tắt chức năng này, nhấn và giữ nút **Child Lock** (Khóa trẻ em) trong 3 giây cho đến khi khóa được nhả ra.



## Vệ sinh

Rút phích cắm thiết bị 3 phút sau khi nấu xong và để thiết bị nguội.

Vệ sinh thiết bị bằng khăn ẩm và dùng một chút chất làm sạch nhẹ, nếu cần thiết.

Không rút phích cắm thiết bị trước khi quạt ngừng hoạt động.

Tuyệt đối không nhưng thiết bị vào nước hoặc rửa dưới vòi nước.

Không sử dụng miếng tẩy rửa, chất tẩy rửa có tính ăn mòn hoặc những chất lỏng mạnh như là xăng hoặc axêton để lau chùi thiết bị.

Không đổ giấm lên mặt bếp.

## Bảo trì

Sử dụng không đúng cách có thể dẫn đến trầy xước trên mặt bếp. Để tránh bị đổi màu và trầy xước, hãy sử dụng thiết bị theo hướng dẫn trong sách hướng dẫn sử dụng này và luôn vệ sinh thiết bị và dụng cụ nấu đúng cách sau khi sử dụng.

## Bảo quản

Không đặt vật nặng lên mặt bếp vì mặt bếp dễ vỡ.

Không cất giữ thiết bị ở nơi nóng, ví dụ như gần bếp nấu.

Nếu bạn không sử dụng thiết bị trong thời gian dài, hãy cất giữ thiết bị ở nơi khô ráo và thoáng mát.









2026 © Versuni Holding B.V.

PHILIPS and the Philips Shield Emblem are registered trademarks of Koninklijke Philips N.V. and are used under license.

This product has been manufactured by and is sold under the responsibility of Versuni Holding B.V., and Versuni Holding B.V. is the warrantor in relation to this product.

xxxx.yyy.zzzz.a (04/2026)



100%   
www.home.id