

**PHILIPS**

HD7350



English 3  
Türkçe 13  
العربية 23  
فارسى 33

# Contents

<b>Important safety instruction</b>	3
Danger	3
Warning	3
Caution	4
<b>Boil-dry protection</b>	4
<b>Recycling</b>	5
<b>Warranty and support</b>	5
<b>Introduction</b>	5
<b>General description</b>	6
<b>Before first use</b>	6
<b>Using the appliance</b>	7
Prepare the Appliance	7
Prepare the Tea Pot	8
Boil the Water	9
Brew the Tea	10
Serve the Tea	11
<b>Cleaning and maintenance</b>	12
<b>Descaling the kettle</b>	12

## Important safety instruction

Read this important information carefully before you use the appliance and save it for future reference.

### Danger

- Do not immerse the appliance or the mains cord in water or any other liquid.

### Warning

- Avoid spillage on the connector
- Do not misuse this kettle for other than its intended use to avoid potential injury
- Do not use the appliance if the plug, the mains cord, the base or the kettle itself is damaged. If the mains cord is damaged, you must have it replaced by Philips, a service centre authorised by Philips or similarly qualified persons in order to avoid a hazard.
- This appliance can be used by children aged from 8 years and above and by persons with reduced physical, sensory or mental capabilities or lack of experience and knowledge if they have been given supervision or instruction concerning use of the appliance in a safe way and if they understand the hazards involved. Cleaning and user maintenance shall not be made by children unless they are older than 8 and supervised. Keep the appliance and its cord out of reach of children aged less than 8 years.

- Children shall not play with the appliance.
- Keep the mains cord, the base and the kettle away from hot surfaces.
- Do not place the appliance on an enclosed surface (e.g. a serving tray), as this could cause water to accumulate under the appliance, resulting in a hazardous situation.
- Unplug the appliance and let it cool down before you clean it. Do not immerse the kettle or base in water or any other liquid. Only clean the appliance with a moist cloth and a mild cleaning agent.
- Before you clean the appliance, switch it off and remove the plug from the wall socket.
- Make sure the kettle is filled with sufficient water and do not keep warm for too long, as prolonged keep warm operation may cause the water to fully evaporate.

## Caution

- Only connect the appliance to an earthed wall socket.
- Only use the kettle in combination with its original base.
- Descale the appliance when you notice excessive steaming or when the brewing time increases. It is advisable to descale every two months. Only use white vinegar to descale, as other products may cause damage to the appliance.
- The kettle is only intended for heating up and boiling water.
- Never fill the kettle beyond the maximum level indication. If the kettle has been overfilled, boiling water may be ejected from the spout and cause scalding.
- Be careful: the outside of the kettle and the water in it become hot during and some time after use. Only lift the kettle by its handle. Also beware of the hot steam that comes out of the kettle.
- This appliance is intended to be used in household and similar applications such as farm houses, bed and breakfast type environments, staff kitchen areas in shops, in offices and in other working environments and by clients in hotels, motels and other residential type environments.
- When boiling water, keep the lid or glass pot on top of the appliance. Be careful when you remove the lid or glass pot immediately after the water has boiled: the steam that comes out of the kettle and pot is very hot.
- Some condensation may appear on the base of the kettle. This is perfectly normal and does not mean that the kettle has any defects.

## Boil-dry protection

This kettle is equipped with boil-dry protection: it switches off automatically if you accidentally switch it on with no or not enough water in it. Let the kettle cool down for 10 minutes and then lift the kettle off its base. Then the kettle is ready for use again.

## Recycling



- This symbol means that electrical products shall not be disposed of with normal household waste.
- Follow your country's rules for the separate collection of electrical products.

## Warranty and support

Versuni Netherlands B.V., registered at Claude Debussylaan 88, Amsterdam, NL, offers a two-year warranty on this product after the date of purchase (or the date of delivery, if later). This warranty is not valid if a defect is due to incorrect use or poor maintenance. Our warranty does not affect your rights under law as a consumer. For more information, for spare parts, or for invoking the warranty, please visit our website [home.id/warranty](https://www.home.id/warranty).

## Introduction

Congratulations on your purchase and welcome to Philips!

To fully benefit from the support that we offer, register your product at [www.home.id](https://www.home.id).

## General description

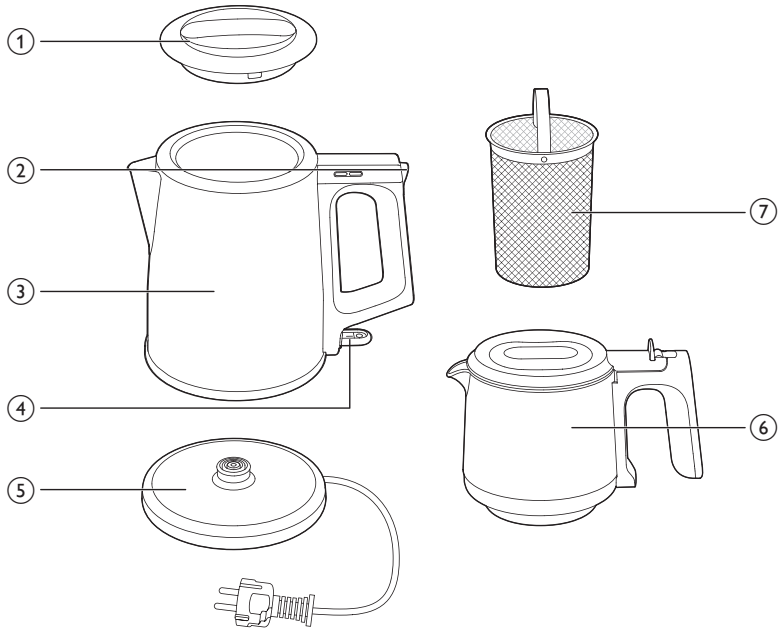

- 1 Kettle lid
- 2 Boiling switch
- 3 Power lever
- 4 Kettle
- 5 Power base
- 6 Tea pot
- 7 Filter

## Before first use

Before using the kettle for the first time, clean it to remove any residues from manufacturing.

- 1 Put the mains plug into an earthed wall socket.
- 2 Open the kettle lid.
- 3 Rinse the inside of the kettle and the filter with warm water.
  - If needed, use a small amount of mild detergent. Rinse thoroughly.
- 4 Fill the kettle with fresh drinking water. Ensure the water level does not exceed the MAX indication.
- 5 Place the kettle securely onto the power base.
- 6 Lift the power lever to switch on the appliance and press the boiling switch to start heating.
- 7 When the water has boiled and the appliance switches to Keep Warm mode automatically, pour out the water.
- 8 Repeat this procedure once.
  - The kettle is now ready for use.

# Using the appliance

## Prepare the Appliance

- 1 Put the mains plug in an earthed wall socket.

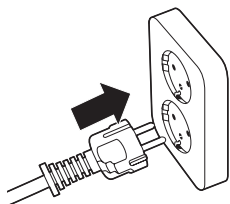

- 2 Open the kettle lid.

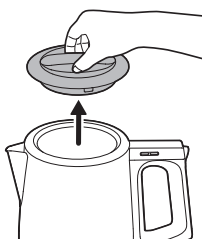

- 3 Fill the kettle with water.

Ensure the water level does not exceed the MAX indication.



- 4 Place the kettle securely onto the base.

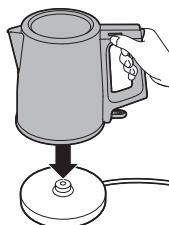

## Prepare the Tea Pot

- 1 Open the lid of the tea pot.



- 2 Remove the tea filter from inside the tea pot.

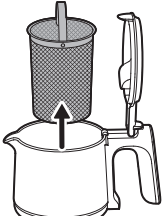

- 3 Add your preferred amount of loose tea leaves into the filter.

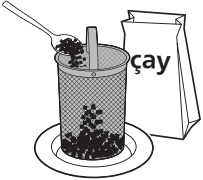

- 4 Insert the filled filter back into the tea pot.

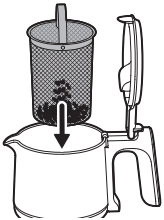

- 5 Close the tea pot lid.



- 6 Place the tea pot on top of the kettle.

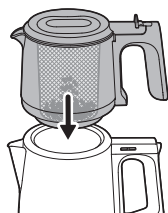

## Boil the Water

- 1 Lift the Power lever to turn the appliance on.

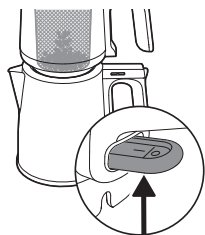

- 2 Press the Boiling switch to start heating.



- 3 Once boiling is complete, the appliance automatically switches to Keep Warm mode.



## Brew the Tea



1 Carefully lift and remove the tea pot from the kettle.



2 Open the tea pot lid.



3 Pour hot water from the kettle into the tea pot to brew the tea to your desired strength.



4 Close the tea pot lid.

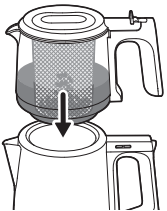

5 Place the filled tea pot back onto the kettle.

- 6 Press the Boiling switch again to heat the brewed tea.



- 7 When heating is finished, the appliance returns to Keep Warm mode automatically.

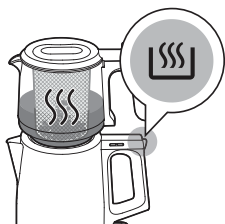

## Serve the Tea

- 1 Pour the freshly brewed tea into cup.



- 2 Pour boiled water from the kettle into the same cup to adjust the tea strength as desired.

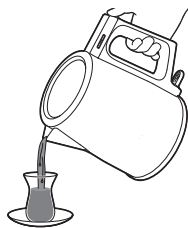

- 3 Press the Power lever down to turn off the appliance when finished.



# Cleaning and maintenance

Always unplug the appliance and allow all parts to cool down completely before cleaning.

## Kettle and Tea Pot

- Do not immerse the kettle, the base, or any electrical parts in water or other liquids.
- Clean the kettle, tea pot, and exterior surfaces with a moist cloth and a mild cleaning agent.
- Be careful when cleaning immediately after use—both the outside of the kettle and the water inside remain hot for some time.

## Filter

- Remove the tea filter after each use and rinse thoroughly under warm water.
- If needed, use a soft brush to remove tea residue.

## Lid and Glass Pot Handling

- When cleaning the lid or glass tea pot, handle with care—steam condensation may still be present if recently used.

## Base Unit

- Wipe the base with a dry or slightly damp cloth.
- Ensure no water enters the connector area.

# Descaling the kettle

Depending on the water hardness in your area, limescale may build up inside the kettle over time and affect performance. Regular descaling helps extend the lifetime of the appliance, ensures proper operation, and saves energy.

Descal the appliance when you notice excessive steam, unusual noise, or longer boiling time. It is recommended to descale the kettle every two months.

When scale starts to build up inside the kettle, follow the steps below to descale your kettle:

- 1 Add white vinegar or slices of fresh lemon into the kettle.
- 2 Fill the kettle with water up to the maximum water level.
- 3 Boil the mixture.
- 4 Switch off the appliance and let the solution sit for 1.5–2 hours, depending on the amount of scale.
- 5 Empty the kettle and remove any remaining scale with a soft brush or cloth.
- 6 Rinse thoroughly, then fill the kettle with clean water and boil it twice before normal use.

# İçerik

<b>Önemli güvenlik talimatları</b>	13
Tehlike	13
Uyarı	13
Dikkat	14
<b>Susuz kaynamaya karşı koruma</b>	14
<b>Geri dönüşüm</b>	15
<b>Garanti ve destek</b>	15
<b>Giriş</b>	15
<b>Genel açıklama</b>	16
<b>İlk kullanımdan önce</b>	16
<b>Cihazı kullanma</b>	17
Cihazı Hazırlama	17
Çaydanlığı Hazırlama	18
Suyu Kaynatma	19
Çayı Demleme	20
Çay Servisi	21
<b>Temizlik ve bakım</b>	22
<b>Su ısıtıcının kirecini temizleme</b>	22

## Önemli güvenlik talimatları

Cihazı kullanmadan önce bu önemli bilgileri dikkatle okuyun ve gelecekte başvurmak üzere saklayın.

### Tehlike

- Cihazı veya elektrik kablosunu suya ya da başka bir sıvıya batırmayın.

### Uyarı

- Konektöre sıvı dökülmesini önleyin
- Olası yaralanmaları önlemek için bu su ısıtıcıyı amacı dışında kullanmayın
- Su ısıtıcının fişi, elektrik kablosu, tabanı veya kendisi hasarlıysa cihazı kesinlikle kullanmayın. Cihazın elektrik kablosu hasarlıysa bir tehlike oluşturmasını önlemek için mutlaka Philips'in yetki verdiği bir servis merkezi veya benzer şekilde yetkilendirilmiş kişiler tarafından değiştirilmesini sağlayın.
- Bu cihazın 8 yaşın üzerindeki çocuklar ve fiziksel, duymasal ya da zihinsel becerileri gelişmemiş veya bilgi ve tecrübe açısından eksik kişiler tarafından kullanımı, sadece bu kişilerin gözetim altında olmaları veya cihazı güvenli kullanmaya yönelik talimatların bu kişilere sağlanması ve dahil olan tehlikeleri anlamaları durumunda mümkündür. Temizlik ve kullanıcı bakımı, 8 yaşından büyük ve gözetim altında olmadıkları sürece, çocuklar tarafından yapılmamalıdır. Cihazı ve kablosunu 8 yaşından küçük çocukların erişemeyecekleri yerlerde muhafaza edin.

- Çocuklar cihazla oynamamalıdır.
- Elektrik kablosunu, tabanı ve su ısıtıcıyı sıcak yüzeylerden uzak tutun.
- Cihazı kapalı bir yüzeye (ör. servis tepsi) yerleştirmeyin; aksi takdirde cihazın altında su birikerek tehlikeli bir duruma yol açabilir.
- Temizlemeden önce cihazın fişini prizden çekerek soğumasını bekleyin. Su ısıtıcıyı veya tabanı su veya başka bir sıvıya daldırmayın. Cihazı sadece nemli bir bez ve yumuşak bir temizlik maddesi ile temizleyin.
- Cihazı temizlemeden önce cihazı kapatın ve fişini prizden çekin.
- Su ısıtıcıya yeterli miktarda su doldurulduğundan emin olun ve uzun süre sıcak tutmayın, cihazın sıcak tutma modunda uzun süre çalışması suyun tamamen buharlaşmasına neden olabilir.

## Dikkat

- Cihazı sadece topraklı prize takın.
- Su ısıtıcıyı yalnızca orijinal tabanıyla birlikte kullanın.
- Aşırı buharlanma fark ettiğinizde veya demlenme süresi arttığında cihazın kirecini temizleyin. Kireç temizleme işlemini iki ayda bir yapmanız önerilir. Kireci temizlemek için sadece beyaz sirke kullanın, aksi halde diğer ürünler cihaza zarar verebilir.
- Su ısıtıcı yalnızca su ısıtmak ve kaynatmak için tasarlanmıştır.
- Su ısıtıcıyı asla maksimum seviye göstergesini aşacak miktarda doldurmayın. Su ısıtıcı maksimum seviye aşılacak kadar doldurulursa kaynayan su taşabilir ve yanmanıza sebep olabilir.
- Dikkatli olun: Su ısıtıcının dış kısmı ve içindeki su, kullanım sırasında ve sonrasında bir süre sıcak kalır. Su ısıtıcıyı her zaman sapından tutarak kaldırın. Su ısıtıcıdan çıkan sıcak buhara karşı da dikkatli olun.
- Bu cihaz; çiftlik evleri, pansiyonlar, mağazalardaki personel mutfağı alanları, ofisler ve diğer çalışma ortamları gibi ve oteller, moteller ve diğer konaklama ortamlarındaki müşteriler tarafından olacak şekilde, ev ve benzeri yerlerde kullanıma uygundur.
- Su kaynatırken, kapağı veya cam hazneyi cihazın üzerinde tutun. Su kaynadıktan hemen sonra kapağı veya cam hazneyi çıkarırken dikkatli olun: Su ısıtıcıdan ve haznededen çıkan buhar çok sıcaktır.
- Su ısıtıcının tabanında bir miktar yoğunlaşma görülebilir. Bu tamamen normal olup su ısıtıcıda bir kusur olduğu anlamına gelmez.

## Susuz kaynamaya karşı koruma

Bu su ısıtıcı, susuz kaynamaya karşı koruma özelliğine sahiptir: İçinde su yokken veya yeterli su yokken yanlışlıkla açıldığında otomatik olarak kapanır. Su ısıtıcıyı 10 dakika soğumaya bırakın ve ardından su ısıtıcıyı tabanından kaldırın. Su ısıtıcı tekrar kullanıma hazırdır.

## Geri dönüşüm



- Bu sembol, elektrikli ürünlerin normal evsel atıklarla birlikte atılmaması gerektiği anlamına gelir.
- Ülkenizin, elektrikli ürünlerin ayrı olarak toplanması ile ilgili kurallarına uyun.

## Garanti ve destek

Claude Debussylaan 88, Amsterdam, NL adresinde kayıtlı Versuni Netherlands B.V., bu ürün için satın alma tarihinden (veya teslimat tarihinden, daha geç ise) itibaren iki yıl garanti vermektedir. Bu garanti, yanlış kullanım veya yetersiz bakımdan kaynaklanan bir kusur olması durumunda geçerli değildir. Bu garanti, bir tüketici olarak yasalar kapsamında sunulan haklarınızı etkilemez. Yedek parçalar hakkında daha fazla bilgi edinmek veya garantiyi kullanmak için lütfen [home.id/warranty](http://home.id/warranty) adresindeki web sitemizi ziyaret edin.

## Giriş

Satın alma tercihiniz için teşekkür ederiz, Philips'e hoş geldiniz!  
Sunduğumuz destekten tam olarak yararlanmak için ürününüzü [www.home.id](http://www.home.id) adresinde kaydettirin.

## Genel açıklama

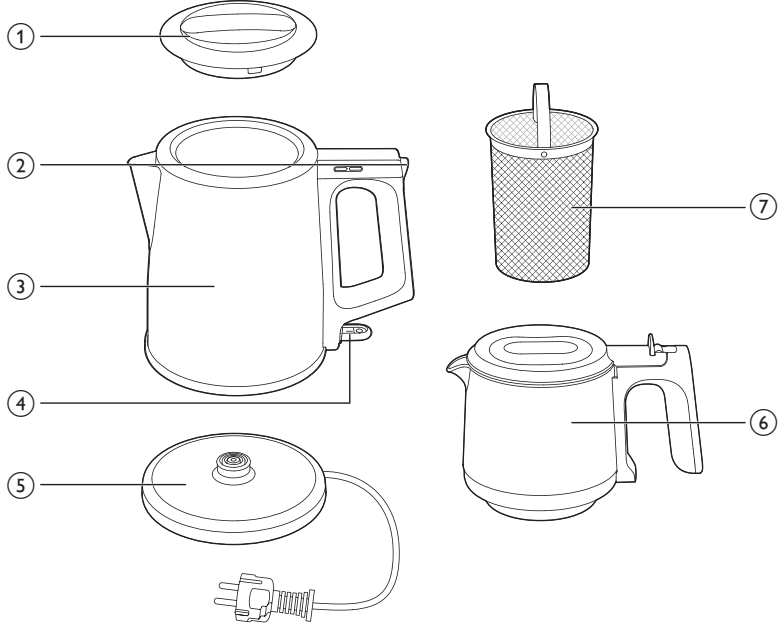

- 1 Su ısıtıcı kapağı
- 2 Kaynatma anahtarı
- 3 Güç seviyesi
- 4 Su ısıtıcı
- 5 Güç tabanı
- 6 Çaydanlık
- 7 Filtre

## İlk kullanımdan önce

İlk kez kullanmadan önce su ısıtıcıyı temizleyerek üretime ait kalıntıları giderin.

- 1 Cihazın fişini topraklı prize takın.
- 2 Su ısıtıcının kapağını açın.
- 3 Su ısıtıcının içini ve filtreyi ılık suyla durulayın.
  - Gerekirse az miktarda hafif deterjan kullanın. İyice durulayın.
- 4 Su ısıtıcıya temiz içme suyu doldurun. Su seviyesinin MAX göstergesini aşmadığından emin olun.
- 5 Su ısıtıcıyı tam oturacak şekilde güç tabanına yerleştirin.
- 6 Cihazı açmak için güç kolunu kaldırın ve ısıtmayı başlatmak için kaynatma anahtarına basın.
- 7 Su kaynadığında ve cihaz Sıcak Tutma moduna otomatik olarak geçtiğinde, suyu boşaltın.
- 8 Bu prosedürü bir kez tekrarlayın.
  - Su ısıtıcı artık kullanıma hazırdır.

# Cihazı kullanma

## Cihazı Hazırlama

- 1 Cihazın fişini topraklı prize takın.

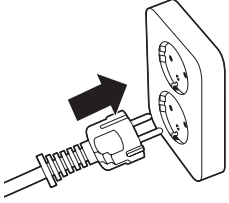

- 2 Su ısıtıcının kapağını açın.



- 3 Su ısıtıcıyı suyla doldurun.

Su seviyesinin MAX göstergesini aşmadığından emin olun.



- 4 Su ısıtıcıyı tam oturacak şekilde tabana yerleştirin.

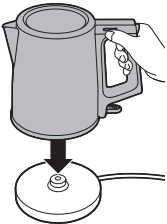

## Çaydanlığı Hazırlama

- 1 Çaydanlığın kapağını açın.



- 2 Çay filtresini çaydanlığın içinden çıkarın.

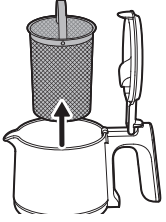

- 3 Filtreye tercih ettiğiniz miktarda gevşek çay yaprağı ekleyin.

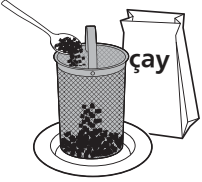

- 4 Doldurulan filtreyi çaydanlığın içine geri koyun.

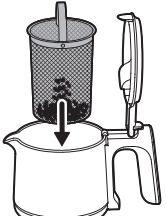

- 5 Çaydanlık kapağını kapatın.



- 6 Çaydanlığı su ısıtıcının üzerine yerleştirin.

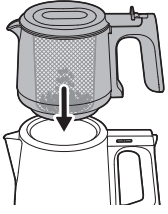

## Suyu Kaynatma

- 1 Cihazı açmak için Güç kolunu kaldırın.

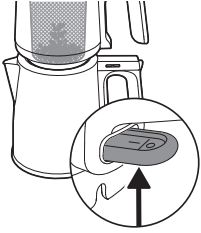

- 2 Isıtmayı başlatmak için Kaynatma anahtarına basın.

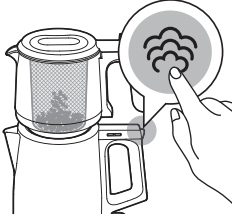

- 3 Kaynatma işlemi tamamlandığında, cihaz otomatik olarak Sıcak Tutma moduna geçer.

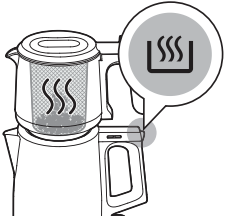

## Çayı Demleme



1 Çaydanlığı su ısıtıcıdan dikkatlice kaldırın ve çıkarın.



2 Çaydanlık kapağını açın.



3 Su ısıtıcıdan çay haznesine, dilediğiniz dem oranını oluşturacak miktarda sıcak su dökün.



4 Çaydanlık kapağını kapatın.

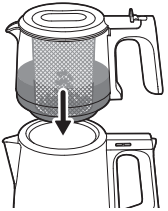

5 Doldurulan çaydanlığı su ısıtıcının üzerine geri koyun.

6 Demlenen çayı ısıtmak için Kaynatma anahtarına tekrar basın.



7 Isıtma bittiğinde, cihaz otomatik olarak Sıcak Tutma moduna döner.



## Çay Servisi

1 Taze demlenmiş çayı fincana dökün.

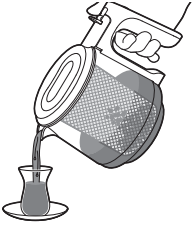

2 Su ısıtıcıdaki kaynatılmış suyu aynı fincana dökerek çayın demini istediğiniz gibi ayarlayın.

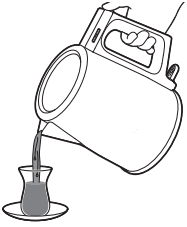

3 Bittiğinde cihazı kapatmak için Güç kolunu aşağı doğru bastırın.



## Temizlik ve bakım

Cihazı temizlemeden önce mutlaka fişini prizden çekin ve tüm parçaların tamamen soğumasını bekleyin.

### Su Isıtıcı ve Çaydanlık

- Su ısıtıcıyı, tabanı veya elektrikli parçaları suya ya da başka bir sıvıya batırmayın.
- Su ısıtıcıyı, çaydanlığı ve dış yüzeyleri nemli bir bez ve hafif bir temizlik maddesiyle temizleyin.
- Kullanımdan hemen sonra temizlik yaparken dikkatli olun; su ısıtıcısının dış kısmı ve içindeki su bir süre sıcak kalır.

### Filtre

- Her kullanımdan sonra çay filtresini çıkarın ve ılık su altında iyice durulayın.
- Gerekirse çay artıklarını temizlemek için yumuşak bir fırça kullanın.

### Kapak ve Cam Hazne Kullanımı

- Kapağı veya cam çaydanlığı temizlerken dikkatli olun; yakın zamanda kullanıldıysa buhar yoğunlaşması devam edebilir.

### Taban Ünitesi

- Tabanı kuru veya hafif nemli bir bezle silin.
- Konektör alanına su girmediğinden emin olun.

## Su ısıtıcısının kirecini temizleme

Bölgenizdeki su sertliğine bağlı olarak su ısıtıcısının içinde zamanla kireç birikebilir ve bu durum performansı etkileyebilir. Düzenli kireç temizleme, cihazın kullanım ömrünü uzatmaya yardımcı olur, düzgün çalışmasını ve enerji tasarrufunu sağlar.

Aşırı buharlanma ya da olağan dışı bir ses fark ettiğinizde veya kaynatma süresi arttığında cihazın kirecini temizleyin. Su ısıtıcısının kirecini temizleme işlemini iki ayda bir yapmanız önerilir.

Su ısıtıcı kireçlenmeye başladığında kireci temizlemek için aşağıdaki adımları uygulayın:

- 1 Su ısıtıcıya beyaz sirke veya taze limon dilimleri ekleyin.
- 2 Su ısıtıcıyı maksimum su seviyesine kadar suyla doldurun.
- 3 Karışımı kaynatın.
- 4 Cihazı kapatın ve kireç miktarına bağlı olarak solüsyonu 1,5-2 saat bekletin.
- 5 Su ısıtıcıyı boşaltın ve kalan kireci yumuşak bir fırça veya bezle temizleyin.
- 6 Su ısıtıcıyı iyice durulayın, ardından temiz suyla doldurun ve normal kullanımdan önce iki kez kaynatın.

## المحتويات

23	تعليمات السلامة الهامة
23	خطر
23	Warning
24	Caution
24	الحماية من الطهي الجاف
25	إعادة التدوير
25	الضمان والدعم
25	المقدمة
26	وصف عام
26	قبل الاستخدام للمرة الأولى
27	استخدام الجهاز
27	تحضير الجهاز
28	تحضير إبريق الشاي
29	غلي الماء
30	تحضير الشاي
31	تقديم الشاي
32	التنظيف والصيانة
32	إزالة الترسبات الكلسية من الغلاية

## تعليمات السلامة الهامة

اقرأ هذه المعلومات المهمة بدقة قبل استخدام الجهاز، واحتفظ بها للرجوع إليها في المستقبل.

### خطر

- لا تغمر الجهاز أو سلك الطاقة الرئيسي في الماء أو أي سائل آخر.

### Warning

- تفادَ انسكاب أي سائل على الموصل
- لا تستخدم هذه الغلاية لأغراض غير تلك المخصصة لها، لتفادي التعرّض لإصابة
- لا تستخدم الجهاز إذا كان المقبس أو سلك الطاقة الرئيسي أو القاعدة أو الغلاية نفسها تالفة. إذا كان سلك الطاقة الرئيسي تالفاً، فيجب استبداله من قبل Philips أو مركز خدمة مخوّل من قبل Philips أو أشخاص مؤهلين لتجنب أي خطر.
- يمكن استخدام هذا الجهاز من قبل الأطفال الذين تبلغ أعمارهم 8 سنوات فما فوق والأشخاص الذين يعانون من نقص في القدرات الجسدية أو الحسية أو العقلية أو نقص في الخبرة والمعرفة، إذا تم الإشراف عليهم أو إعطاؤهم تعليمات تتعلق باستخدام الجهاز بطريقة آمنة وإذا كانوا يستوعبون المخاطر المرتبطة به. يجب ألا يتولى الأطفال أعمال التنظيف والصيانة إلا إذا كانوا تحت المراقبة وفوق سن الثامنة. أبقِ الجهاز واصله بعيداً عن متناول الأطفال دون 8 سنوات.
- يمنع على الأطفال اللعب بالجهاز.

- احرص على إبقاء سلك الطاقة الرئيسي، والقاعدة، والغلاية بعيداً عن الأسطح الساخنة.
- لا تضع الجهاز على سطح محاط بحواف (مثل صينية التقديم)، لأن ذلك قد يؤدي إلى تراكم الماء أسفل الجهاز، ما يشكل خطراً.
- افضل الجهاز عن الطاقة ودعه يبرد قبل تنظيفه. لا تغمر الغلاية أو القاعدة في الماء أو أي سائل آخر. لا تنظف الجهاز إلا باستخدام قطعة قماش مبللة ومنظف خفيف.
- قبل تنظيف الجهاز، يجب إيقاف تشغيله وإزالة المقبس من مأخذ الحائط.
- تأكد من أن الغلاية ممتلئة بكمية كافية من الماء، ولا تتركها على وضع المحافظة على سخونة فترة طويلة، لأن ذلك قد يؤدي إلى تبخر الماء بالكامل.

## Caution

- قم بتوصيل الجهاز بمأخذ في الحائط مؤرّض فقط.
- استخدم الغلاية فقط مع قاعدتها الأصلية.
- قم بإزالة الترسبات الكلسية من الجهاز عند ملاحظة زيادة البخار أو عند زيادة وقت التحضير. يُنصح بإزالة الترسبات الكلسية كل شهرين. استخدم الخل الأبيض فقط لإزالة الترسبات الكلسية، لأن المنتجات الأخرى قد تلحق ضرراً بالجهاز.
- الغلاية مخصصة لتسخين الماء وغليه فقط.
- لا تملأ الغلاية أبداً فوق علامة الحد الأقصى المحدد. إذا تم ملء الغلاية بشكل مفرط، فقد يتسرب الماء المغلي من الفوهة ويتسبب في حروق.
- احذر: يصبح الجزء الخارجي للغلاية والماء الموجود في داخلها ساخناً في أثناء الاستخدام وحتى بعد انتهاء الاستخدام بفترة، لا تحمل الغلاية إلا بواسطة المقبض. احذر أيضاً من البخار الساخن الذي يخرج من الغلاية.
- إن هذا الجهاز مخصص للاستخدام في المنزل وللخدمات المشابهة، مثل المزارع، والأماكن التي تقدّم المبيت والإفطار، والمطابخ المخصصة للموظفين في المتاجر والمكاتب وغيرها من أماكن العمل ومن قبل النزلاء في الفنادق والموتيلات وغيرها من الأماكن السكنية.
- عند غلي الماء، تأكد من وضع الغطاء أو الوعاء الزجاجي فوق الجهاز. توخّ الحذر عند إزالة الغطاء أو الوعاء الزجاجي مباشرة بعد غليان الماء: فالبخار الذي يخرج من الغلاية والوعاء يكون ساخناً جداً.
- قد يظهر بعض التكثيف على قاعدة الغلاية. هذا أمر طبيعي جداً ولا يشير إلى أي عيوب في الغلاية.

## الحماية من الطهي الجاف

هذه الغلاية مزودة بخاصية الحماية من الغليان الجاف: فهي تتوقف تلقائياً عن العمل إذا قمت بتشغيلها بالخطأ من دون وجود ماء أو مع وجوده لكن بكمية غير كافية. دع الغلاية تبرد مدة 10 دقائق، ثم ارفعها عن قاعدتها. بعد ذلك، تصيح الغلاية جاهزة للاستخدام مرة أخرى.

## إعادة التدوير

- يشير هذا الرمز إلى ضرورة عدم التخلص من المنتجات الكهربائية مع النفايات المنزلية العادية.
- اتبع القوانين المعتمدة في بلدك لجمع المنتجات الكهربائية بطريقة منفصلة.



## الضمان والدعم

تقدم شركة .Versuni Netherlands B.V.، المسجلة في 88 Claude Debussylaan، أمستردام، هولندا، ضمانًا لمدة عامين على هذا المنتج اعتباراً من تاريخ الشراء (أو تاريخ التسليم، أيهما أحدث). هذا الضمان غير صالح إذا كان العيب ناتجاً عن الاستخدام غير الصحيح أو الصيانة السيئة. لا يؤثر الضمان الخاص بنا على حقوقك كمستهلك بموجب القانون. لمزيد من المعلومات أو لطلب قطع غيار أو لتفعيل الضمان، يُرجى زيارة موقعنا الإلكتروني [home.id/warranty](http://home.id/warranty).

## المقدمة

تهانينا على شرائك المنتج، ومرحبًا بك في Philips!  
للاستفادة بالكامل من الدعم الذي نقدمه، سجل منتجك على [www.home.id](http://www.home.id).

## وصف عام

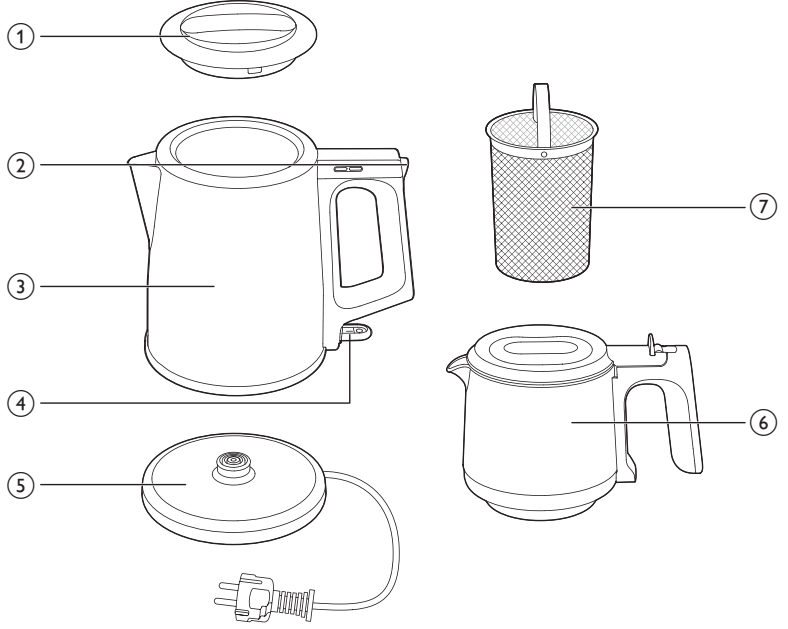

- 1 غطاء الغلاية
- 2 مفتاح الغليان
- 3 نراع الطاقة
- 4 الغلاية
- 5 قاعدة الطاقة
- 6 إبريق الشاي
- 7 الفلتر

## قبل الاستخدام للمرة الأولى

- قبل استخدام الغلاية للمرة الأولى، تأكد من تنظيفها لإزالة أي بقايا ناتجة عن عملية التصنيع.
- 1 ضع مقبس الطاقة الرئيسي في مأخذ حائط مؤرّض.
  - 2 افتح غطاء الغلاية.
  - 3 اشطف الجزء الداخلي للغلاية والفلتر بالماء الدافئ.
  - إذا لزم الأمر، فاستخدم كمية قليلة من المنظف الخفيف. اشطف جيداً.
  - 4 امأد الغلاية بماء الشرب العذب. تأكد من أن مستوى الماء لا يتجاوز علامة الحد الأقصى.
  - 5 ضع الغلاية بشكل آمن على قاعدة الطاقة.
  - 6 ارفع نراع الطاقة لتشغيل الجهاز واضغط على مفتاح الغليان لبدء التسخين.
  - 7 عندما يغلي الماء وينتقل الجهاز تلقائياً إلى وضع المحافظة على السخونة، قم بصب الماء.
  - 8 قم بتكرار هذه العملية مرة واحدة.
  - تكون الغلاية آنذاك جاهزة للاستخدام.

# استخدام الجهاز

## تحضير الجهاز

1 ضع مقبس الطاقة الرئيسي في مأخذ حائط مؤرّض.

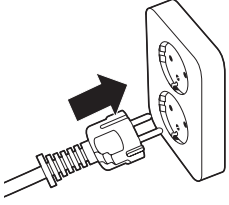

2 افتح غطاء الغلاية.



3 املاّ الغلاية بالماء.

تأكد من أن مستوى الماء لا يتجاوز علامة الحد الأقصى.



4 ضع الغلاية على القاعدة بشكل آمن.

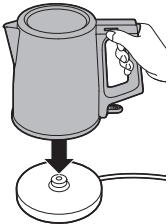

## تحضير إبريق الشاي

1 افتح غطاء إبريق الشاي.

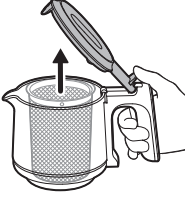

2 أخرج فلتر الشاي من داخل إبريق الشاي.

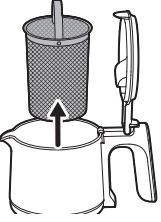

3 أضع الكمية المفضلة لديك من أوراق الشاي السائبة إلى الفلتر.

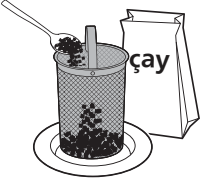

4 ضع الفلتر الممتلئ مرة أخرى داخل إبريق الشاي.

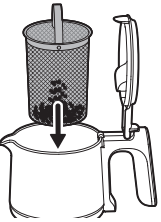

5 أغلق غطاء إبريق الشاي.



6 ضع إبريق الشاي فوق الغلاية.

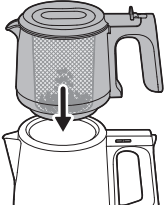

## غلي الماء

1 ارفع ذراع الطاقة لتشغيل الجهاز.

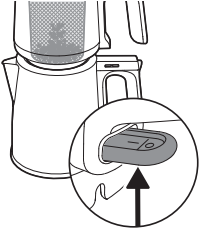

2 اضغط على مفتاح الغليان لبدء عملية التسخين.



3 بمجرد اكتمال عملية الغليان، ينتقل الجهاز تلقائيًا إلى وضع المحافظة على السخونة.

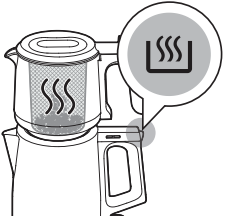

## تحضير الشاي

1 ارفع إبريق الشاي بعناية وأخرجه من الغلاية.



2 افتح غطاء إبريق الشاي.



3 صب الماء الساخن من الغلاية في إبريق الشاي لتحضير الشاي بالدرجة التي تفضلها.



4 أغلق غطاء إبريق الشاي.



5 ضع إبريق الشاي الممتلئ مرة أخرى فوق الغلاية.

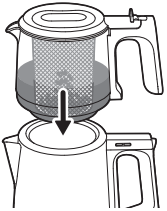

6 اضغط على زر الغليان مرة أخرى لتسخين الشاي المعد.



7 عند انتهاء عملية التسخين، يعود الجهاز تلقائيًا إلى وضع المحافظة على السخونة.



## تقديم الشاي

1 صب الشاي المحضّر حديثًا في الكوب.



2 صب الماء المغلي من الغلاية في الكوب نفسه لضبط قوة الشاي حسب رغبتك.

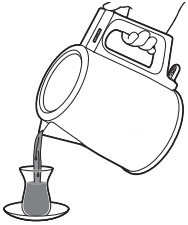

3 اضغط على نراع التشغيل إلى أسفل لإيقاف تشغيل الجهاز بعد الانتهاء من استخدامه.



## التنظيف والصيانة

تأكد دائماً من فصل الجهاز عن الطاقة وانتظر حتى تبرد جميع أجزائه تماماً قبل البدء في تنظيفه.

### الغلاية وإبريق الشاي

- لا تغمر الغلاية أو القاعدة أو أي أجزاء كهربائية في الماء أو السوائل الأخرى.
- نظف الغلاية وإبريق الشاي والأسطح الخارجية باستخدام قطعة قماش مبللة ومنظف خفيف.
- توخّ الحذر عند التنظيف فوراً بعد الاستخدام، فكل من الجزء الخارجي للغلاية والماء في داخلها يظلان ساخنين لبعض الوقت.

### الفلتر

- أزل فلتر الشاي بعد كل استخدام واشطفه جيداً بالماء الدافئ.
- إذا لزم الأمر، فاستخدم فرشاة ناعمة لإزالة بقايا الشاي.

### التعامل مع الغطاء والوعاء الزجاجي

- عند تنظيف الغطاء أو وعاء الشاي الزجاجي، تعامل معه بعناية، فقد يظل تكثف البخار موجوداً إذا تم استخدامه مؤخراً.

### وحدة القاعدة

- امسح القاعدة بقطعة قماش جافة أو رطبة قليلاً.
- تأكد من عدم دخول الماء إلى منطقة الموصل.

## إزالة الترسبات الكلسية من الغلاية

قد تتراكم الترسبات الجيرية داخل الغلاية مع مرور الوقت، وذلك اعتماداً على درجة عسر الماء في منطقتك، ما يؤثر في أدائها. يساعد التنظيف المنتظم لإزالة الترسبات الكلسية على إطالة عمر الجهاز، وضمان عمله بشكل صحيح، وتوفير الطاقة.

قم بإزالة الترسبات الكلسية من الجهاز عند ملاحظة زيادة البخار أو صدور أصوات غير طبيعية أو زيادة وقت الغليان. يُنصح بتنظيف الغلاية من الترسبات الكلسية كل شهرين.

عندما تبدأ الترسبات الكلسية بالتراكم داخل الغلاية، اتبع الخطوات أدناه لإزالة الترسبات الكلسية منها:

- 1 أضف الخل الأبيض أو شرائح الليمون الطازج إلى الغلاية.
- 2 املاّ الغلاية بالماء حتى علامة حد الماء الأقصى.
- 3 اغل المزيج.
- 4 أطفئ الجهاز وارك المحلول مدةً تتراوح بين ساعة ونصف وساعتين، حسب كمية الترسبات.
- 5 أفرغ الغلاية وأزل أي ترسبات متبقية باستخدام فرشاة ناعمة أو قطعة قماش.
- 6 اشطفها جيداً، ثم املاّ الغلاية بالماء النظيف واغليها مرتين قبل الاستخدام العادي.

## فهرست مطالب

33	_____	دستورالعمل‌های مهم ایمنی
33	_____	خطر
33	_____	هشدار
34	_____	احتیاط
34	_____	محافظت در برابر بی‌آب بودن دستگاه
35	_____	باز یافت
35	_____	ضمانت نامه و پشتیبانی
35	_____	مقدمه
36	_____	قسمت‌های مختلف دستگاه در یک نگاه
36	_____	قبل از اولین استفاده
37	_____	استفاده از دستگاه
37	_____	آماده‌سازی دستگاه
38	_____	آماده‌سازی قوری
39	_____	جوشاندن آب
40	_____	دم کردن چای
41	_____	سرو چای
42	_____	تمیز کردن و مراقبت از دستگاه
42	_____	جرم‌زدایی کتری

## دستورالعمل‌های مهم ایمنی

قبل از استفاده از دستگاه، این اطلاعات مهم را به دقت بخوانید و آن برای مراجعات بعدی نزد خود نگه دارید.

### خطر

- دستگاه یا سیم برق آن را در آب یا مایعات دیگر فرو نکنید.

### هشدار

- از بار زیاد الکتریکی در رابط جلوگیری کنید
- برای جلوگیری از جراحات شخصی، از این کتری برای مصارف غیر از مصارف مورد نظر استفاده نکنید
- اگر دوشاخه، سیم برق یا جایگاه قرار گرفتن کتری آسیب دیده است از دستگاه استفاده نکنید. در صورتی که سیم برق آسیب دیده است برای جلوگیری از بروز خطر، آن را نزد نمایندگی های Philips، مرکز خدمات مجاز Philips یا اشخاص متخصص تعویض کنید.
- کودکان بالای 8 سال و افرادی که از توانایی جسمی، حسی و ذهنی کافی برخوردار نیستند یا تجربه و آگاهی ندارند می‌توانند با نظارت بزرگترها یا آموختن استفاده ایمن از دستگاه و آگاهی از خطرات ممکن، از دستگاه استفاده کنند. تمیز کردن و سرویس دستگاه نباید توسط کودکان انجام شود مگر آن که بزرگتر از 8 سال بوده و تحت نظارت بزرگترها این کار را انجام دهند. دستگاه و سیم آن را دور از دسترس کودکان زیر 8 سال قرار دهید.
- کودکان نباید با دستگاه بازی کنند.

- سیم برق، جایگاه قرار گرفتن کتری و کتری را دور از سطوح داغ قرار دهید.
- از گذاشتن دستگاه در سطوحی (مانند سینی پذیرایی) خودداری کنید، چون ممکن است آب به بیرون و زیر دستگاه بریزد و شرایط خطرناکی ایجاد شود.
- همیشه قبل از تمیز کردن دستگاه، دوشاخه آن را از پریز کشیده و بگذارید خنک شود. کتری یا جایگاه قرار گرفتن کتری را در آب یا مایع دیگری قرار ندهید. دستگاه را با یک پارچه مرطوب و شوینده ملایم تمیز کنید.
- قبل از تمیز کردن دستگاه، آن را خاموش کرده و دوشاخه را از پریز بکشید.
- مطمئن شوید که کتری با آب کافی پر شده است و آن را برای مدت طولانی در حالت گرم نگه‌دارنده قرار ندهید، زیرا طولانی شدن این فرایند می‌تواند باعث تیخیر کامل آب شود.

## احتیاط

- دستگاه را فقط به پریزی که به زمین اتصال دارد وصل کنید.
- از کتری فقط بر روی جایگاه اصلی آن استفاده کنید.
- زمانی که متوجه بخار بیش از حد یا افزایشی زمان دم‌آوری شدید، دستگاه را رسوب‌زدایی کنید. توصیه می‌شود هر دو ماه یکبار رسوب‌زدایی انجام شود. برای رسوب‌زدایی فقط از سرکه سفید استفاده کنید، زیرا سایر محصولات ممکن است به دستگاه آسیب برسانند.
- کتری فقط برای گرم کردن و جوش آوردن آب ساخته شده است.
- هرگز آب را بیشتر از سطح حداکثر پر نکنید. اگر کتری بیش از حد پر شود، آب ممکن است از دهانه آن بیرون زده و باعث سوختگی شود.
- مراقب باشید؛ بدنه بیرونی کتری و آب داخل آن، در حین استفاده و تا مدتی پس از آن داغ هستند. کتری را فقط با دسته آن بلند کنید. همچنین مراقب بخار داغی که از کتری بیرون می‌آید باشید.
- این دستگاه برای استفاده در منزل و کاربردهای مشابه مانند خانه‌ها، سرویس‌های اتاق و صبحانه هتل‌ها، محیط آشپزی در فروشگاه‌ها، دفاتر کار و محیط‌های کاری و استفاده مشتریان در هتل‌ها، متل‌ها و سایر محیط‌های مسکونی ساخته شده است.
- هنگام جوشاندن آب، در کتری یا قوری شیشه‌ای را روی دستگاه قرار دهید. هنگام برداشتن در کتری یا قوری شیشه‌ای بلافاصله پس از جوش آمدن آب، احتیاط کنید؛ بخاری که از کتری و قوری خارج می‌شود بسیار داغ است.
- ممکن است مقداری رطوبت یا قطرات آبد ناشی از میعان روی پایه کتری ظاهر شود. این کاملاً طبیعی است و به معنای وجود هیچ‌گونه ایرادی در کتری نیست.

## محافظت در برابر بی‌آب بودن دستگاه

این کتری به محافظ بی‌آب بودن مجهز است: اگر شما به طور اتفاقی بدون آب یا با آب ناکافی دستگاه را روشن کردید، به طور خودکار خاموش می‌شود. اجازه دهید کتری به مدت 10 دقیقه خنک شود و سپس کتری را از روی جایگاه قرار گرفتن کتری بردارید. حال کتری برای استفاده مجدد آماده است.

## بازیافت

- این علامت نشان می‌دهد که محصولات برقی نباید با زباله‌های معمولی خانگی دور انداخته شوند.
- در این خصوص بر طبق قوانین کشور خود نسبت به جمع‌آوری محصولات الکتریکی اقدام نمایید.



## ضمانت نامه و پشتیبانی

Versuni Netherlands B.V. ثبت شده در Claude Debussylaan 88, Amsterdam, NL. این محصول را به مدت دو سال از تاریخ خرید (یا تاریخ ارسال محصول، اگر بعد از تاریخ خرید باشد) ضمانت می‌کند. در صورت بروز ایراد ناشی از استفاده نادرست یا عدم نگهداری مناسب، ضمانت مربوطه معتبر نخواهد بود. ضمانت ما بر حقوق قانونی شما به عنوان مصرف‌کننده تأثیر ندارد. برای کسب اطلاعات بیشتر، دریافت قطعات یدکی یا استفاده از خدمات گارانتی، لطفاً به وبسایت ما [home.id/warranty](http://home.id/warranty) مراجعه کنید.

## مقدمه

به دنیای محصولات Philips خوش آمدید. به شما برای خرید این محصول تبریک می‌گوییم! برای بهره‌مندی کامل از پشتیبانی ما، دستگاه خود را در سایت [www.philips.com/welcome](http://www.philips.com/welcome) ثبت کنید.

## قسمت های مختلف دستگاه در یک نگاه

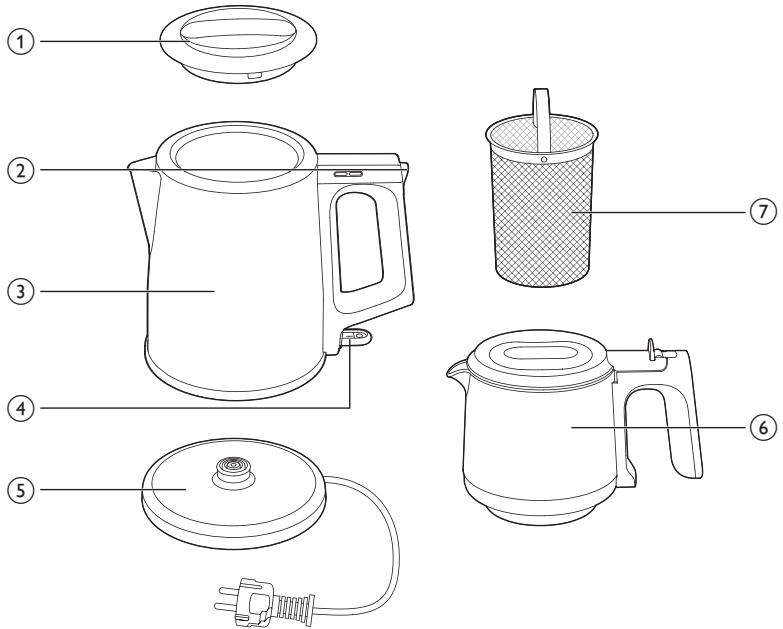

- 1 در کتری
- 2 کلید جوش آوردن
- 3 اهرم روشن/خاموش
- 4 کتری
- 5 پایه برق
- 6 قوری
- 7 فیلتر

## قبل از اولین استفاده

- قبل از اولین استفاده از کتری، آن را تمیز کنید تا هرگونه باقیمانده مواد حاصل از فرایند تولید از بین برود.
- 1 دوشاخه اصلی را به پریز برق دارای اتصال زمین وصل کنید.
  - 2 در کتری را باز کنید.
  - 3 داخل کتری و فیلتر را با آب گرم بشویید.
  - در صورت نیاز، از مقدار کمی شوینده ملایم استفاده کنید. کاملاً آبکشی کنید.
  - 4 کتری را با آب آشامیدنی تازه پر کنید. مطمئن شوید که سطح آب از نشانگر حداکثر (MAX) بالاتر نرود.
  - 5 کتری را به طور ایمن و محکم روی پایه قرار دهید.
  - 6 برای روشن کردن دستگاه، اهرم روشن/خاموش را بالا ببرید و سپس کلید جوش آوردن را فشار دهید تا فرایند گرم شدن آغاز شود.
  - 7 هنگامی که آب جوش آمد و دستگاه به طور خودکار به حالت گرم نگه داشتن (Keep Warm) تغییر حالت داد، آب را بیرون بریزید.
  - 8 این فرایند را یک بار دیگر تکرار کنید.

- اکنون کتری آماده استفاده است.

## استفاده از دستگاه

### آماده‌سازی دستگاه

1 دوشاخه اصلی را به پریز دارای اتصال زمین بزنید.

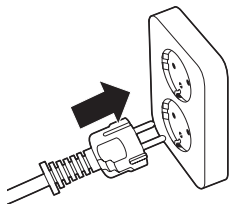

2 در کتری را باز کنید.

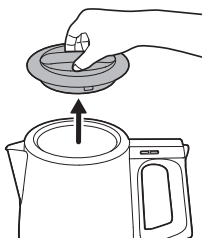

3 کتری را با آب پر کنید.

مطمئن شوید که سطح آب از نشانگر حداکثر (MAX) بالاتر نرود.



4 کتری را به‌طور ایمن روی پایه قرار دهید.

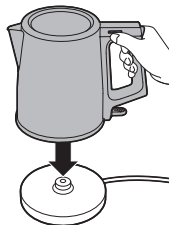

## آماده‌سازی قوری

1 در قوری را باز کنید.



2 فیلتر چای را از داخل قوری خارج کنید.

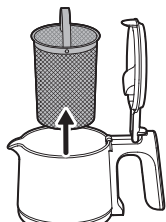

3 مقدار دلخواه از برگ‌های چای خشک را داخل فیلتر بریزید.



4 فیلتر پرشده را دوباره داخل قوری قرار دهید.

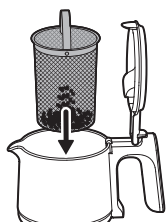

5 در قوری را ببندید.



6 قوری را روی کتری قرار دهید.

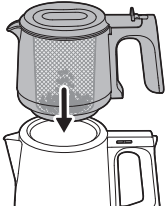

## جوشاندن آب

1 اهرم روشن/خاموش را بالا ببرید تا دستگاه روشن شود.

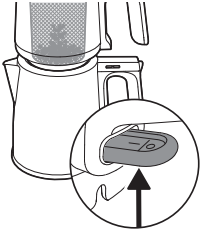

2 کلید جوش آوردن را فشار دهید تا فرایند گرم شدن آغاز شود.



3 پس از اتمام جوشیدن آب، دستگاه به صورت خودکار به حالت گرم نگه داشتن (Keep Warm) تغییر می‌کند.

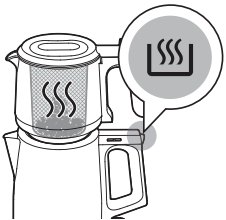

## دم کردن چای

1 قوری چای را با احتیاط بلند کرده و از روی کتری بردارید.

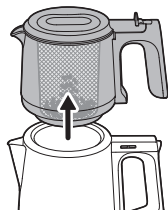

2 در قوری را باز کنید.



3 مقداری آب داغ از کتری داخل قوری بریزید تا چای به غلظت دلخواه شما دم بکشد.



4 در قوری را ببندید.



5 قوری پرشده را دوباره روی کتری قرار دهید.

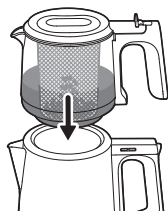

6 برای گرم کردن چای دم شده، دوباره کلید جوش آوردن را فشار دهید.



7 پس از پایان گرم شدن، دستگاه به طور خودکار به حالت گرم نگه داشتن (Keep Warm) بازمی‌گردد.



## سرو چای

1 چای تازه دم را در فنجان بریزید.



2 برای تنظیم غلظت چای مطابق سلیقه خود، مقداری آب جوش از کتری به همان فنجان اضافه کنید.

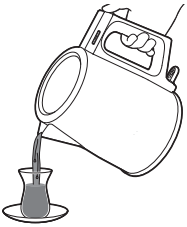

3 پس از اتمام کار، اهرم روشن/خاموش را به پایین فشار دهید تا دستگاه خاموش شود.



## تمیز کردن و مراقبت از دستگاه

همیشه پیش از تمیز کردن، دوشاخه دستگاه را از پریز برق بکشید و اجازه دهید همه قطعات کاملاً خنک شوند.

### کتری و قوری

- کتری، پایه، یا هیچ‌یک از قطعات الکتریکی را در آب یا سایر مایعات فرو نبرید.
- کتری، قوری و سطوح خارجی دستگاه را با یک پارچه مرطوب و مقدار کمی شوینده ملایم تمیز کنید.
- هنگام تمیز کردن بلافاصله پس از استفاده احتیاط کنید—بدنه کتری و آب داخل آن تا مدتی داغ باقی می‌مانند.

### فیلتر

- پس از هر بار استفاده، فیلتر چای را خارج کرده و آن را با آب گرم به خوبی بشویید.
- در صورت نیاز، از یک برس نرم برای پاک کردن باقی‌مانده‌های چای استفاده کنید.

### تمیز کردن درپوش و قوری شیشه‌ای

- هنگام تمیز کردن درپوش یا قوری شیشه‌ای با دقت عمل کنید—اگر دستگاه به‌تازگی استفاده شده باشد، ممکن است هنوز بخار تقطیرشده روی آنها وجود داشته باشد.

### پایه دستگاه

- پایه را با یک پارچه خشک یا کمی مرطوب پاک کنید.
- مطمئن شوید که هیچ آبی وارد محل اتصال برق نشود.

## جرم‌زدایی کتری

بسته به سختی آب در منطقه شما، ممکن است به مرور زمان در کتری رسوبات آهکی ایجاد شود و در عملکرد کتری تاثیر بگذارد. رسوب‌زدایی منظم به افزایش طول عمر دستگاه، تضمین عملکرد صحیح و صرفه‌جویی در مصرف انرژی کمک می‌کند.

در صورتی که متوجه خروج بخار بیش از حد، صدای غیرعادی یا طولانی‌تر شدن زمان جوش آمدن آب شدید، دستگاه را رسوب‌زدایی کنید. توصیه می‌شود هر دو ماه یکبار کتری را رسوب‌زدایی کنید.

وقتی رسوبات در داخل کتری شروع به تشکیل شدن کردند، مراحل زیر را دنبال کرده و کتری را رسوب‌زدایی کنید:

- 1 مقداری سرکه سفید یا چند برش لیموی تازه داخل کتری بریزید.
- 2 کتری را تا سطح حداکثر با آب پر کنید.
- 3 مخلوط را بجوشانید.
- 4 دستگاه را خاموش کنید و بسته به میزان رسوب، اجازه دهید محلول به مدت 1.5 تا 2 ساعت داخل کتری باقی بماند.
- 5 کتری را خالی کرده و رسوبات باقی‌مانده را با یک برس یا پارچه نرم پاک کنید.
- 6 کتری را به‌طور کامل آبکشی کنید، سپس آن را با آب تمیز پر کرده و پیش از استفاده عادی، دو بار بجوشانید.

2026 © Versuni Holding B.V.

PHILIPS and the Philips Shield Emblem are registered trademarks of Koninklijke Philips N.V. and are used under license.

This product has been manufactured by and is sold under the responsibility of Versuni Holding B.V., and Versuni Holding B.V. is the warrantor in relation to this product.

(06/2026)



**100%**   
www.home.id