

PHILIPS

7000 Series

Cordless Vacuum

Aqua

XC7065, XC7067
XC7163, XC7167



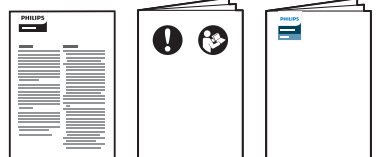
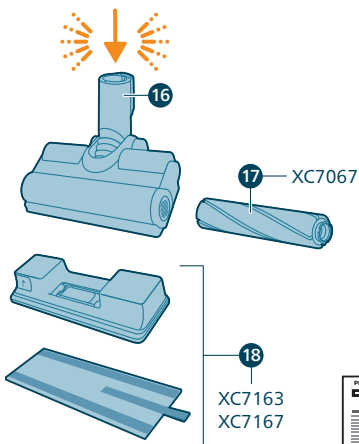
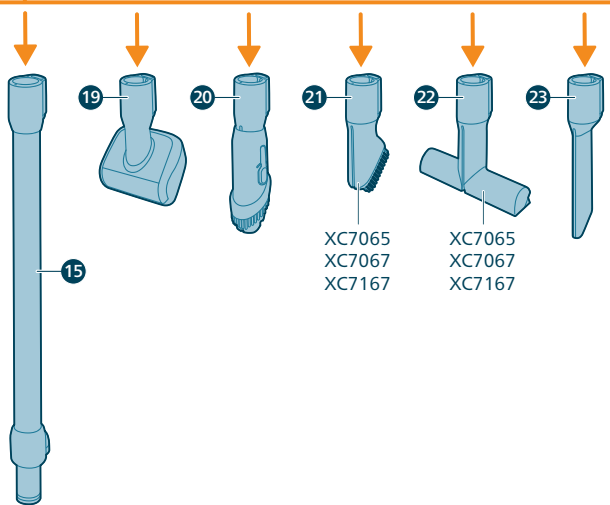
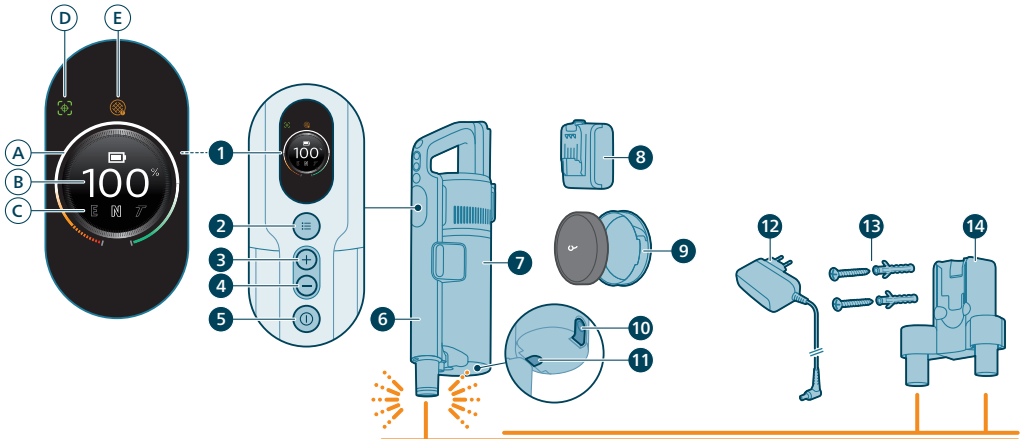

English 4
Čeština 38
Dansk 72
Deutsch 107
Eesti 143
Español 177
Français 212
Hrvatski 247
Italiano 281
Latviešu 316
Lietuviškai 351
Magyar 385
Nederlands 420
Norsk 455
Polski 489
Português 524
Română 559
Shqip 594
Slovenščina 629
Slovensky 663
Srpski 697
Suomi 731
Svenska 765
Türkçe 799
Ελληνικά 833
Български 869
Македонски 905
Русский 941
Українська 977
Қазақша 1012

Contents

Introduction	4
General description	4
Before first use	5
Installing the wall mount	5
Storing the accessories on the wall mount	6
Preparing for use	7
Using the appliance	8
Assembling the appliance	8
Vacuuming soft and hard floors	8
Vacuuming while mopping hard floors	9
Versatile usage and accessories	12
Customizations and additional information	16
After use – Maintenance	18
Frequent maintenance after each cleaning cycle	18
Periodic maintenance intermittently	21
Replacement	30
User interface signals and their meaning	31
Troubleshooting	33
Dry cleaning	33
Wet cleaning	37

Introduction

Thank you for buying this product! To fully benefit from the support that we offer, register your product at www.philips.com/mycordlessvacuum-7000s.

General description

- 1 Digital display
 - a Ring indicator of battery level
 - b Percentage of battery level
 - c Selected power level
 - d 'Floor Type Recognition feature activated' icon
 - e Filter cleaning reminder icon
- 2 Menu/Confirm button
- 3 + Button
- 4 – Button
- 5 On/off button
- 6 Handheld
- 7 Dust bucket
- 8 Battery
- 9 Replacement filter
- 10 Easy empty button
- 11 Dust bucket release button

- 12 Adapter
- 13 Screws
- 14 Wallmount
- 15 Tube
- 16 TriActive Smart LED nozzle
- 17 Delicate floor brush (XC7067 only)
- 18 Aqua tank & Microfiber mopping pad ((XC7163,XC7167 only)
- 19 PetPro Nozzle
- 20 Combination tool
- 21 Soft brush (XC7065, XC7067, XC7167 only)
- 22 Upholstery nozzle (XC7065, XC7067, XC6167 only)
- 23 Crevice tool

Before first use

Installing the wall mount

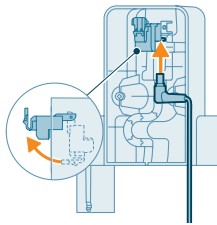

- 1 Invert the wall mount and unlatch the gray lever. Insert the charging port, ensuring the metal part is visible and pointing upright on the front side of the wall mount.

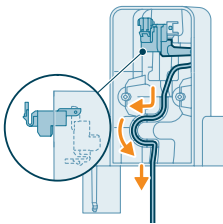

- 2 Neatly arrange the cable by tucking it into the designated groove.

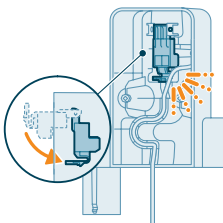

- 3 Close the gray lever. Make sure the gray lever is locked in place with a "CLICK" sound.

6 English

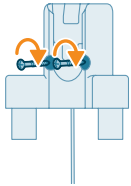
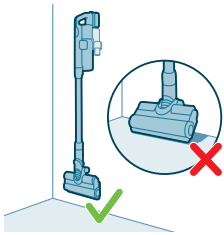
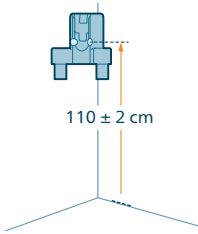

- 4 Securely affix the wall mount to your preferred position on the wall, ensuring that the mounting screw holes are approximately 110 cm from the floor.

⚠ Caution: Be careful when you drill holes in the wall to fasten the wall mount, to avoid the risk of electric shock.

i Note: Verify that the placement of the wall mount allows the entire appliance to hang on the wall without the nozzle coming into contact with the floor.

- 5 Once you have determined the optimal position and height for storing and charging your appliance, firmly tighten the screws to secure the wall mount in place.

Storing the accessories on the wall mount

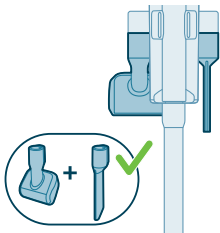

All accessories can be stored on the wallmount with exception of combining PetPro Nozzle & Upholstery tool.

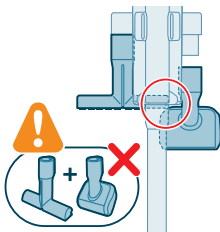

i Note: Be cautious that the PetPro Nozzle and the Upholstery tool could not be stored on the wall mount together.

Preparing for use

The appliance is equipped with a Li-Ion battery. Charging from empty to full takes about 6 hours.

- 1 Attach the battery pack to the main body of the appliance, ensuring a secure connection that's confirmed with a "CLICK" sound.

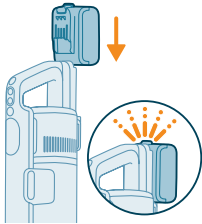

- 2 Charge your appliance by placing it onto the assembled wall mount.

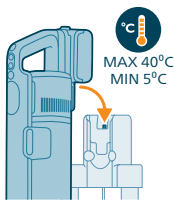

⚠ Warning: Store and charge the appliance at a temperature above 5 °C and below 40 °C.

i Note: You can also place the handheld on a level and stable surface, and directly connect the charging cable to the appliance.

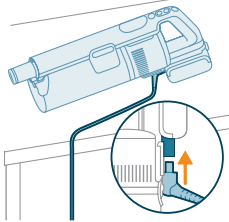

- 3 The appliance is designed to reach a complete charge within 6 hours. You can monitor the charging progress on the screen. When the appliance is fully charged, the value 100% lights up on the screen. After a few minutes, the display will switch off.



Using the appliance

Assembling the appliance



- 1 Attach the handheld to the tube. Confirm the attachment with a "CLICK" sound.

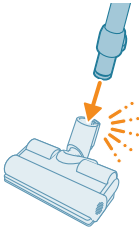

- 2 Attach the tube to the nozzle. Confirm the attachment with a "CLICK" sound.

Vacuuming soft and hard floors

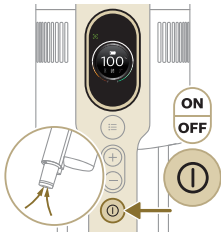

- 1 Press the on/off button to switch on the appliance.

i Note: To switch off the appliance, press the on/off button again.

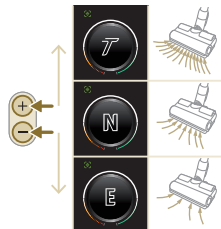

- 2 Use the + and – buttons to toggle through three different power settings.

T - turbo mode
N - normal mode
E - eco mode



3 You can clean on hard or soft floors with the vacuum cleaner.

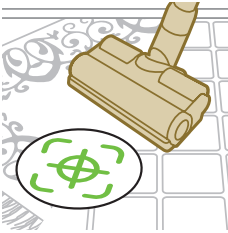

i With Floor Type Recognition enabled, the appliance recognizes the floor type and automatically optimizes its performance within the power settings you have selected. To disable this feature, check how to customize settings below.



⚠ **Warning: Do not vacuum up water or other liquids.**

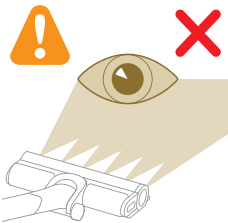

⚠ **Caution: Do not look directly into the illuminated LEDs or point the LEDs at someone's eyes. The LED light is very bright.**

Vacuuming while mopping hard floors

⚠ **Caution: Only use the aqua tank on hard floors with a water-resistant top coat (such as linoleum, enameled tiles and varnished parquet) and stone floors (such as marble). If your floor has not been treated to make it water-resistant, check with the manufacturer if you can use water to clean it. Do not use the aqua tank on hard floors of which the water-resistant top coat is damaged.**

i Note: Do not use the aqua tank to clean carpets.

i Note: Do not move the appliance with aqua tank assembled sideways, as this leaves water traces. Only move forwards and backwards.

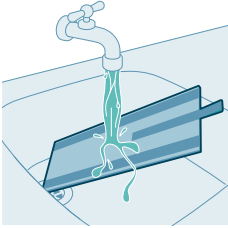

1 Pre-wet the microfiber mopping pad with water before use.

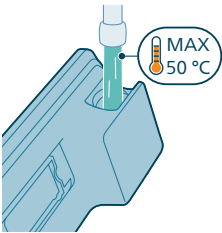

2 Fill the tank with water, ensuring the water temperature does not exceed 50 °C.

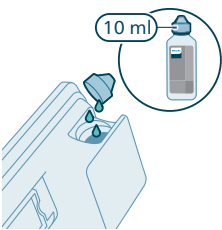

3 (Optional) If you wish to add a liquid floor cleaner into the aqua tank, opt for a low-foaming or non-foaming variety that can be diluted. We recommend the XV1792 Philips Floor Cleaner. Add only a few drops of the liquid cleaner to the water.

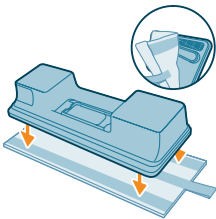

4 Secure the microfiber mopping pad underneath the aqua tank. Align the velcro straps under the aqua tank and behind the cloth.

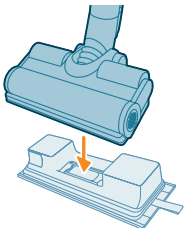

5 Attach the prepared aqua tank to the aqua nozzle and you're set to begin.



- 6 Press the on/off button to switch on the appliance. You can effectively clean hard floors with the attached aqua module on the nozzle.



i Note: The aqua module is not suitable for soft floors like carpet.



⚠ Caution: The aqua module should not be used to pick up water puddles.

Tips and other important information

- It is not necessary to vacuum the floor before mopping, as the Vacuum & Mop set-up actively wet-cleans your hard floor to capture all kinds of dirt, including liquids and stains. On carpets and rugs, use the Vacuum only set-up.
- The appliance can leave a small puddle of water on the floor if you do not move the appliance while switching it off. You can reduce the size of the puddle by moving the appliance while switching it off. If needed, you can remove the last drops with a cloth.

Usage restrictions

- The Vacuum & Mop set-up is suitable for vacuuming and mopping all types of hard floors, except uncoated wooden floors.
- The Vacuum & Mop set-up is intended for regular cleaning of hard floors. Always follow the cleaning instructions for your hard floor when you use this appliance.
- If you want to add a liquid floor cleaner other than XV1792 Philips Floor Cleaner to the water in the clean aqua tank, make sure that you use a low-foaming or non-foaming liquid floor cleaner that can be diluted in water like XV1792 Philips Floor Cleaner.
- As the clean aqua tank has a capacity of 250 ml, you only have to add a few drops (max 10ml) of liquid floor cleaner to the water.

- If you use the Vacuum & Mop set-up on linoleum floors, only do so on linoleum floors that are properly affixed to prevent linoleum from being drawn into the nozzle.
- If you move/lift the appliance over a carpet or rug when it is switched off, wastewater droplets may end up on your carpet or rug.
- Do not push the appliance over the floor grilles of convector heaters. As the appliance cannot pick up water that comes out of the nozzle when you move it over the grille, water ends up at the bottom of the convector pit.
- While cleaning, do not lift the nozzle from the floor or move the nozzle sideways, and do not make strong turns, as this leaves water traces. Only move forwards and backwards.

i Note: The operating time depends on the power level used during cleaning.

Versatile usage and accessories

⚠ Warning: When using any accessory, do not vacuum up water or other liquids.

⚠ Caution: Do not look directly into the illuminated LEDs or point the LEDs at someone's eyes. The LED light is very bright.

Using the handheld

You can use the handheld directly without any cleaning tool to vacuum up dusts.

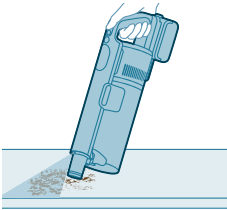

Using the nozzle

- 1 Attach the nozzle directly to the handheld.



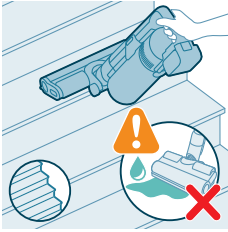

2 This combination is for cleaning dynamic surface height, such as stair case.

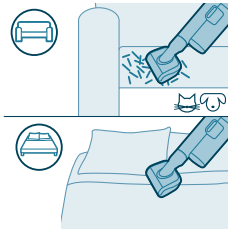

Using the PetPro Nozzle

The PetPro Nozzle effectively removes pet hair and small messes like crumbs, and is ideal for soft surfaces such as beds and couches.



To attach the PetPro Nozzle, insert the tube of the handheld into the PetPro Nozzle. Adjust the power setting to match your cleaning needs.

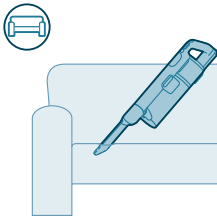

Using the crevice tool

Crevice tool can be used for cleaning tight, narrow spaces like between couch cushions, along baseboards, or in car interiors.



To attach the crevice tool, insert the tube or handheld into the crevice tool.

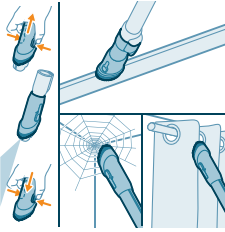

Using the combination tool

The combination tool has a soft brush to clean spiderwebs or delicate surfaces like curtains and a narrow nozzle for tight or hard-to-reach spots like window frames.

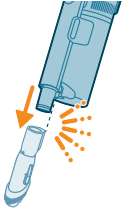

To attach the combination tool, insert the tube or handheld into the combination tool.

Using the soft brush

Soft brush gently cleans fragile or delicate surfaces like lampshades, blinds, and screens. It's included in models XC7065, XC7067 and XC7167.



To attach the soft brush, insert the tube or handheld into the soft brush.

Using the upholstery tool

Upholstery tool cleans soft fabric furniture like sofas, cushions, and chairs. It's included in models XC7065, XC7067 and XC7167.

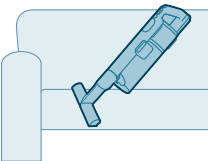



To attach the upholstery tool, insert the tube or handheld into the upholstery tool.

Using the Delicate Floor brush

Delicate Floor brush is the soft brush with grey and orange material and can be used to gently clean delicate hard floor types like cork, hard wood and natural stone. It's included in XC7067.

To replace the brush, follow the below steps:

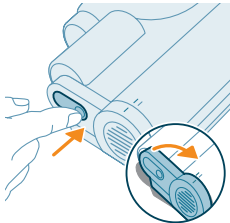

- 1 To access the brush, locate the button on the side of the nozzle. Press it and rotate to open. Gently remove the brush and the side cap of the nozzle.

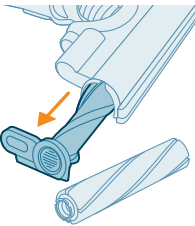

- 2 Pull the brush out of the side cover with force. Remove the side cap from the original brush roll and cap in onto the Delicate Floor brush.

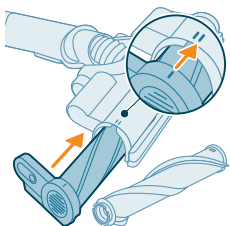

- 3 Insert the Delicate Floor brush back to the side cover with force, please make sure the brush is firmly installed. When reassembling, ensure proper alignment of the brush.

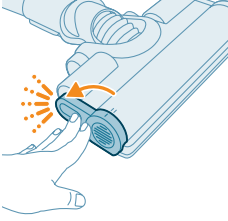

- 4 Lock the brush by securing it until you hear a "CLICK" sound.

Customizations and additional information

The appliance is equipped with various options to customize and monitor in the menu.



- 1 To access the menu settings, press the menu button.
- 2 Toggle through the options using the + and - buttons. These options include adjusting illumination, enabling or disabling Floor Type Recognition, accessing additional information about your appliance, and returning to the previous screen.
- 3 Once your desired option is highlighted, confirm your choice by pressing the menu button again.

Modify the illumination brightness

Press the menu button and toggle to the illumination feature. Confirm by pressing the menu button again.

To modify the illumination brightness, toggle through the available levels and confirm by pressing the menu button.

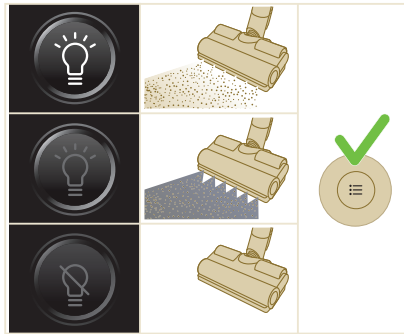



Floor Type Recognition

Press the menu button and toggle to the Floor Type Recognition feature. Confirm by pressing the menu button again.

In the Floor Type Recognition screen, toggle this function and confirm your decision by pressing the menu button. When successfully enabled, a green icon will appear at the upper left corner of the display after you go back to the main screen.

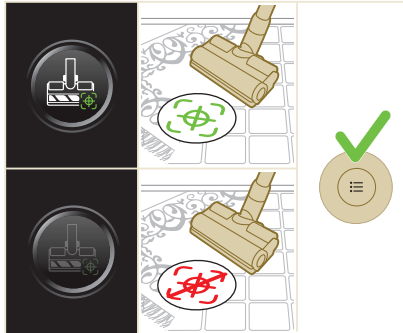

i Note: Floor Type Recognition can only be enabled or disabled when the motorized nozzle is attached to the handheld. As a result, when no motorized nozzle in combination with the main brush is attached to the main appliance, there will be one item less in your menu. Attach the motorized nozzle to see this Floor Type Recognition item in your menu.

i Note: When you first receive your appliance, Floor Type Recognition is enabled.

i Note: The Floor Type Recognition function becomes active when the nozzle identifies different cleaning surfaces while in motion.

i Floor Type Recognition does not work in combination with the Delicate Floor Brush (included in model XC7067).

Additional information

Press the menu button and toggle to the "additional information" option. Confirm by pressing the menu button again.

In the "additional information" screen, you can check the filter health, battery health, total usage time, model of your appliance, and access of a QR code for additional online information.



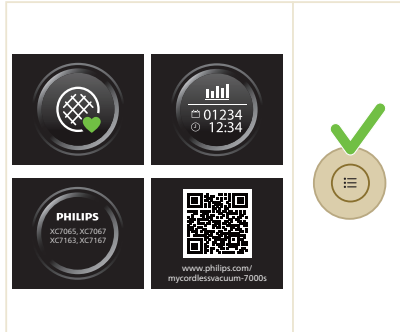

Return

To exit the menu and return to the previous screen, select the "Return" option.

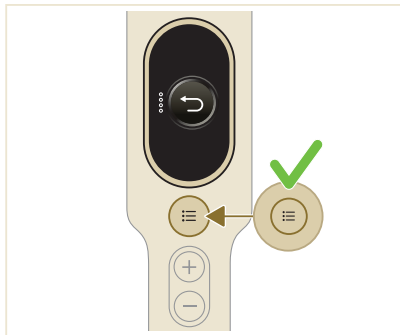

After use – Maintenance

Frequent maintenance after each cleaning cycle

Dust management system maintenance

Empty the dust bucket after each use or when the dust is reaching the MAX level indicator.

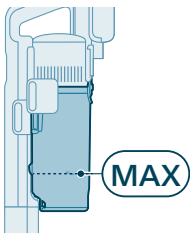

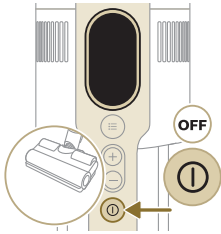

1 Switch off the appliance.

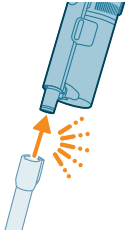

2 Remove the handheld include the dust bucket from the tube.

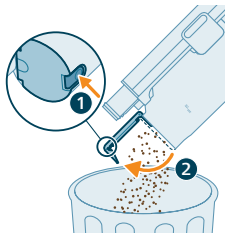

3 Hold the dust bucket above a trash bin and press the Easy Empty Button (1) to empty the bucket (2).

Aqua tank maintenance

Clean the aqua tank after each use.

1 Remove the microfiber mopping pad.

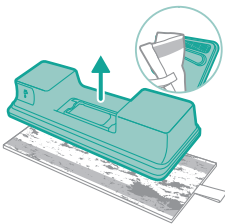

20 English

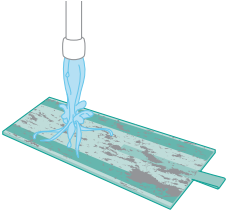

2 Rinse the mopping pad under the tap and wash it by hand or in a washing machine.

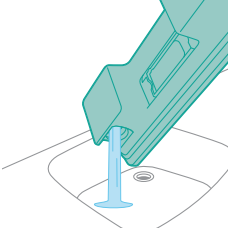

3 Pour out any remaining water in the aqua tank.

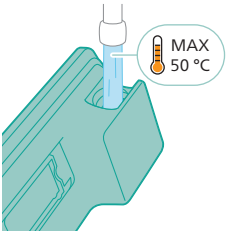

4 Fill the aqua tank with water.

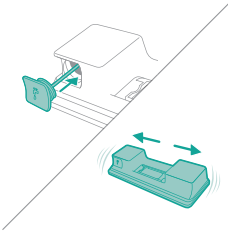

5 Close the aqua tank properly and shake the aqua tank to remove detergent residuals.

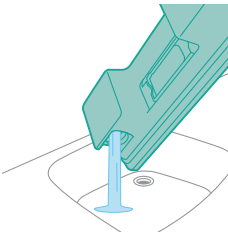

6 Empty the aqua tank and leave it open to dry.

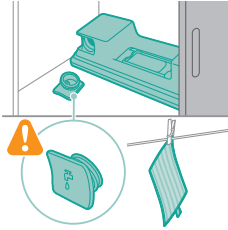

- 7 Make sure to not lose the tank cap during storage. Hang the microfiber mopping pad dry.

Periodic maintenance intermittently

Cleaning the filter

Clean the filter at least once every month or when you see the notification for filter cleaning (i8).

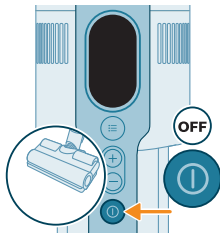

- 1 Turn off appliance .

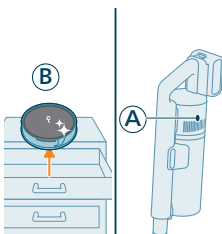

- 2 While the dirty filter (A) is still in the appliance, make sure to have your replacement filter (B) ready on the side.

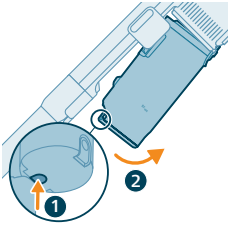

3 Remove the bucket by pressing the bucket release button.

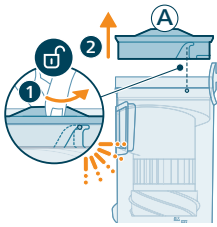

4 Rotate the filter (A) counter-clockwise to remove it from the dust bucket.

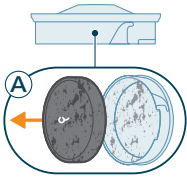

5 Remove the foam filter (A) from the plastic filter case.

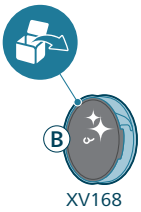

6 Unpack the replacement filter (B).

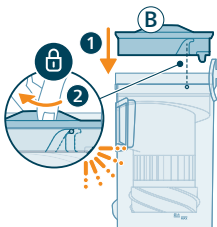

7 Install the clean filter (B) in the dust bucket. Rotate the filter clock-wise to fix it in place.

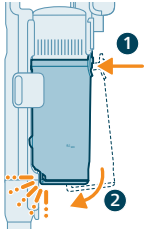

8 Place the dust bucket back onto the handheld. First align the filter side of the bucket before hinging it in place.

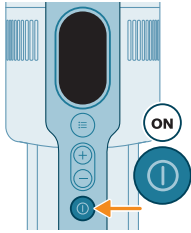

9 Turn on the appliance.

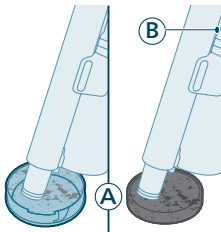

10 Vacuum the polluted filter case and foam filter (A).

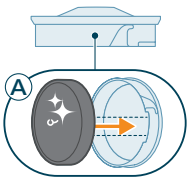

11 Reassemble the clean foam filter (A) in the clean filter case.

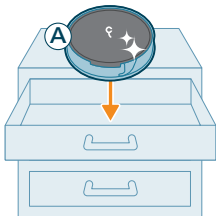

i Note: The filter (A) is now cleaned thoroughly and can be stored for future use when the current filter (B) needs to be cleaned.

Cleaning the bucket and cyclone

1 Turn off appliance.

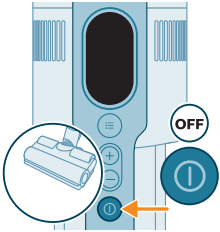

2 Remove the bucket by pressing the bucket release button.

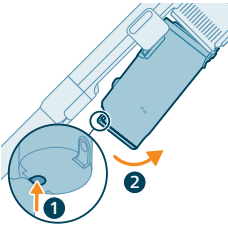

3 Hold onto the black grip. Remove the cyclone from the dust bucket by lifting it out from the bucket.

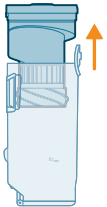

4 Tap the cyclone against a bin to remove remaining dust & dirt.



5 For thorough maintenance, clean the dust bucket and cyclone under a running tap or in warm soapy water.

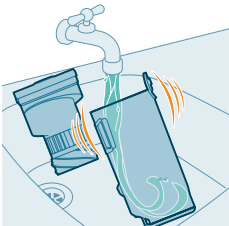

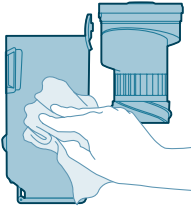

- 6 Wipe the cleaned dust bucket and cyclone dry.

Caution: Make sure all parts are completely dry before you reassemble them.

Note: all parts cannot be cleaned in the dishwasher.



- 7 Reassemble the cyclone in the dust bucket.

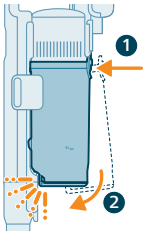

- 8 Place back the assembled bucket. First align the filter side of the bucket before hinging it in place.

Note: After maintenance, always make sure the filter is assembled in the appliance before using it.

PrecisionPower Smart Nozzle maintenance

- 1 Always switch off the appliance before cleaning the nozzle brush roll.

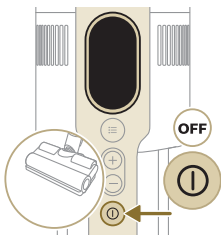

- 2 To access the brush roll, locate the button on the side of the nozzle. Press it and rotate to open.

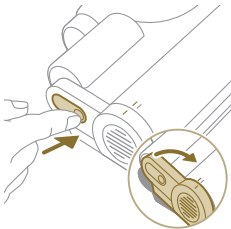

26 English

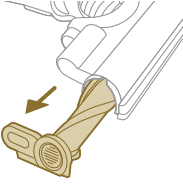

3 Gently remove the brush roll and the side cap of the nozzle.

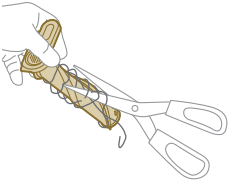

4 Carefully detach any tangled hair from the brush roll. Support the removal of pollution with a pair of scissors.

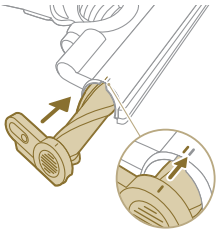

5 When reassembling, ensure proper alignment of the brush roll.

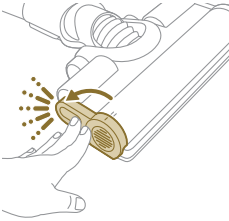

6 Lock the nozzle brush roll by securing it until you hear a "CLICK" sound.

PetPro Nozzle maintenance

1 Turn the brush over to access the cleaning area.

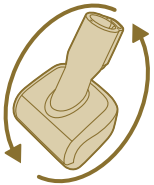

- 2 Slide the side button to release the brush from its position.

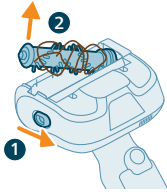

- 3 Use your hands or a pair of scissors to remove any pollution from the brush.

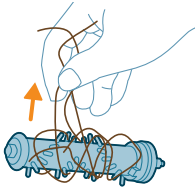

- 4 When reassembling the brush, start by placing one side in position before attaching the other side. When the brush is properly assembled, you will hear a "CLICK" sound.

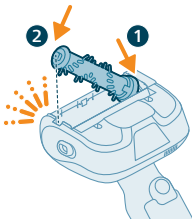

Delicate Floor brush maintenance (for XC7067)

- 1 To access the brush, locate the button on the side of the nozzle. Press it and rotate to open. Gently remove the brush and the side cap of the nozzle.

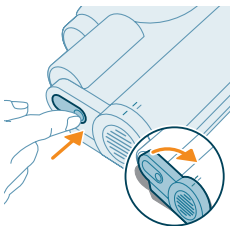

- 2 Pull the brush out of the side cover with force.

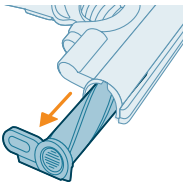

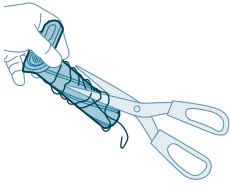

3 Carefully detach any tangled hair from the brush roll. Support the removal of pollution with a pair of scissors.

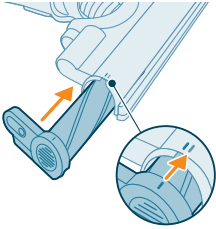

4 Insert the brush back to the side cover with force, please make sure the brush is firmly installed. When reassembling, ensure proper alignment of the brush.

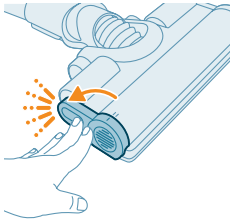

5 Lock the brush by securing it until you hear a "CLICK" sound.

Aqua tank maintenance

Descal the aqua tank once every month to avoid limescale build-up.

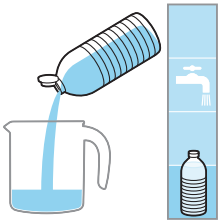

1 Add some descaling liquid to a measuring cup.

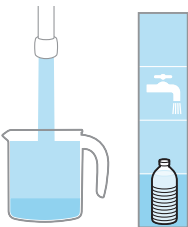

2 Add the correct amount of water in the measuring cup.

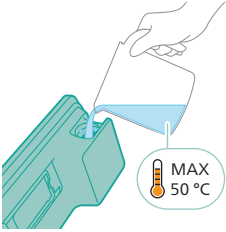

3 Add the mixed liquid in the aqua tank.

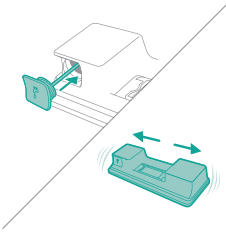

4 Close the Aqua tank properly before shaking the tank for the descaling liquid to spread evenly.

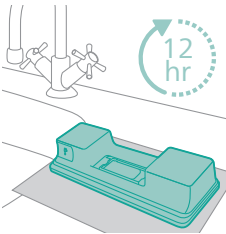

5 Leave the aqua tank (without the microfiber mopping pad) upright over 12 hours. Water is expected to slowly come out from the bottom of the aqua tank. We recommend to place the aqua tank inside the sink or over a cloth.

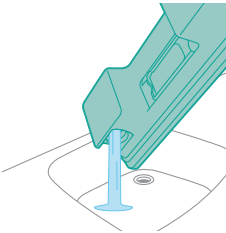

6 Rinse and remove any remaining liquid inside the aqua tank.

Water strip maintenance

1 Remove the water strip from the bottom of the aqua tank for a thorough cleaning.

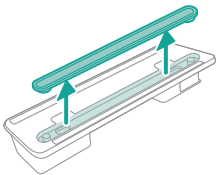

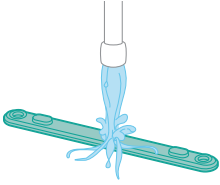

2 Rinse the water strip under the tap.

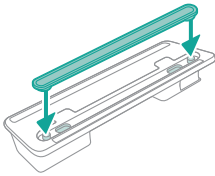

3 Attach the water strip back to the aqua tank after cleaning.

Replacement

To buy accessories or spare parts, visit www.philips.com/parts-and-accessories or go to your Philips dealer. You can also contact the Philips Consumer Care Center in your country.

Replacement parts and type numbers:

Replacement filter XV1681/01

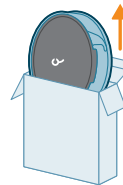

XV1681/01

Brush roll CP0667/01

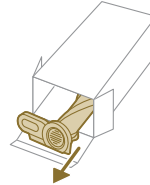

CP0667/01

Microfiber mopping pad XV1670/02

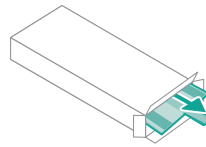

XV1670/02



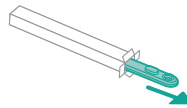

Water strip CP0381/01











CP0381/01

i Note: Replace the filter and the microfiber mopping pad every 6 months to ensure maximum performance.

User interface signals and their meaning

Signal	Meaning of signal
E1 	Malfunction of the appliance. Remove the battery, wait 10 seconds, and then put the battery back. If this does not work, please take the appliance to a Philips service center or contact the Consumer Care Center.
E2 	The appliance is operated below the functioning temperature. Move the appliance to a warmer room. Do not store, charge or use the appliance at a temperature below 5 °C or above 40 °C.
E3 	The appliance is operated above the functioning temperature. Move the appliance to a cooler room. Do not store, charge or use the appliance at a temperature below 5 °C or above 40 °C.
E5 	The battery is damaged. Take the appliance to a Philips service center or contact the Consumer Care Center.

Signal	Meaning of signal	
E9		<p>The nozzle is operated above the functioning temperature.</p> <p>Switch off the appliance and wait 15 minutes. Touch the upper housing of the nozzle to feel if it is still warm. If the nozzle is still warm, wait longer for the nozzle to cool down. Once the nozzle has cooled down, try switching the appliance back on.</p>
i4		<p>The nozzle is clogged.</p> <p>Make sure the appliance is switched off. Clean the nozzle according to the user manual and check the tube by removing the tube from the main appliance. Remove the object in the nozzle or tube and restart the appliance.</p>
i5		<p>Foreign object is stuck in the airflow passage.</p> <p>Make sure the appliance is switched off. Clean the nozzle according to the user manual and check the tube by removing the tube from the main appliance. Remove the object in the nozzle, tube, or handheld and restart the appliance.</p>
i6		<p>The adapter is not removed.</p> <p>Remove the adapter before operating the appliance.</p>
i7		<p>A wrong adapter is used.</p> <p>Only use the original adapter to charge the appliance.</p>
i8		<p>The filter is polluted.</p> <p>Clean the filter. Follow the instructions on the screen or in the users manual. You can buy new filters in the online Philips shop at www.philips.com/support or at your Philips dealer.</p> <p>If you keep getting an i8 information code after cleaning the filter, check the troubleshooting table below.</p>
i10		<p>The battery is not properly inserted.</p> <p>Remove the battery, and then put the battery back. If this does not work, please take the appliance to a Philips service center or contact the Consumer Care Center.</p>
		<p>The battery level is low and needs to be charged. Charge the appliance or the battery via the suggested charging method.</p>

Troubleshooting

This chapter summarizes the most common problems you could encounter with the appliance. If you are unable to solve the problem with the information below, visit www.philips.com/support for a list of frequently asked questions or contact the Consumer Care Center in your country.

Dry cleaning

Problem	Possible cause	Solution
The appliance does not respond when the on/off button is pushed.	The display shows the battery empty icon.	To charge the battery, connect the appliance to the charging station or attach the handheld vacuum cleaner directly to the power plug of the adapter.
The charging station is not stable on the wall.	The screws holding the charging station are loose.	Tighten the screws.
	The screws are not the right size.	Mount the charging station with the supplied screws.
	The charging station is not attached to a stable wall.	Check that the wall on which the charging station will be mounted is stable.
The appliance suddenly stops working.	When the appliance has an internal malfunction, the buttons will not respond and the screen will remain blank.	Connect the appliance to the charging station or attach the handheld vacuum cleaner directly to the adapter. Check the display. If an error code appears, you can find its meaning in the user manual.
	(code: E2, E3) The appliance is not working at a suitable temperature.	Make sure the appliance is used at a temperature of 5-40 °C.
	(code: i4, i5) The brush roll is stuck or objects are stuck in the air flow channel.	Make sure the appliance is switched off. Clean the nozzle according to the user manual and check the tube by removing the tube from the main appliance. Remove the object in the nozzle or tube and restart the appliance.
	(code: E9) The motorized nozzle is overheated.	Switch off the appliance and wait 15 minutes. Touch the upper housing of the nozzle to feel if it is still warm. If the nozzle is still warm, wait longer for the nozzle to cool down. Once the nozzle has cooled down, try switching the appliance back on.
The appliance has a lower suction power than usual.	The filter and the cyclone are dirty.	Empty the dust bucket. Clean the filter and the cyclone. Make sure the filter is washed at least once a month, when using the appliance regularly. Make sure hair and dirt stuck in the cyclone are removed.

Problem	Possible cause	Solution
	The dust container is not attached properly to the appliance.	Make sure the dust container is attached properly.
Dust escapes from the appliance.	The filter is dirty.	Clean the filter. See also the user manual.
	The filter is not present in the appliance.	Make sure that the filter is in the appliance and assembled correctly.
	Something is blocking the cyclone.	Check the cyclone for stuck objects and remove any object blocking the cyclone. Also ensure all hair and dirt stuck in the cyclone are removed.
	The dust container is not properly attached to the appliance.	Empty the dust container and attach the dust container correctly to the appliance.
	The appliance is rotated or flipped when the power is off.	Keep the appliance upright when the power is off.
The appliance does not move smoothly across the floor when cleaning a carpet.	The floor type recognition function is not on.	Switch on the floor type recognition function in the digital menu.
	The selected suction power has been too high.	Decrease the suction power. See also the user manual.
The brush does not turn anymore.	The brush is clogged with hair or dirt.	Clean the brush by hand or with a pair of scissors.
	(code i4) The brush may stop turning when it encounters too much resistance from a high-pile carpet.	Switch off the appliance and then switch it back on again.
	The roller brush has not been assembled properly into the nozzle after cleaning.	Follow the instructions in the cleaning chapter of the user manual to slide the roller brush into the nozzle properly. Secure the roller brush inside the nozzle by snapping the locking lever in place.
	(code: E9) The motorized nozzle is overheated.	Switch off the appliance and wait 15 minutes. Touch the upper housing of the nozzle to feel if it is still warm. If the nozzle is still warm, wait longer for the nozzle to cool down. Once the nozzle has cooled down, try switching the appliance back on.
The LEDs in the nozzle do not come on.	The nozzle has not been attached to the tube or appliance properly.	Attach the nozzle to the appliance or handheld properly.
	The lighting feature is disabled.	Enable this feature in the menu. Adjust the brightness of nozzle LEDs in the menu.

Problem	Possible cause	Solution
The LEDs in the handheld do not come on.	The lighting feature is disabled.	Enable this feature in the menu. Adjust the brightness of handheld LEDs in the menu.
The light in the accessory does not come on.	The accessory is attached to the tube.	Remove the tube and attach the accessory directly to the handheld.
	The accessory is not attached to the appliance properly.	Attach the accessory to the appliance properly.
The lighting in my nozzle, handheld, and accessories is not bright enough.	The brightness is dimmed.	Adjust the brightness of lighting in the menu.
The appliance is not charging.	The power plug is not connected properly to the appliance or the adapter is not inserted into the wall socket properly.	Make sure that the power plug is connected properly to the appliance and that the adapter is inserted into the wall socket properly.
	The power plug is not placed properly in the charging station.	Make sure the plug is fixed properly in the charging station. Check if the plug is angled and the charging station is holding the plug in place.
	(code i7) An adapter other than the supplied adapter is being used.	Make sure that you use the adapter supplied.
	(code i10) The battery is not properly installed.	Make sure that the battery is pushed all the way in the slot and properly installed.
	(code E5) The battery malfunctions.	The battery has failed. Replace the battery.
		If you have checked the above and the appliance still does not charge, take it to a Philips service center or contact the Consumer Care Center.
The appliance is charging very slow.	An external adapter or an adapter from other appliances is used.	Charge the appliance with the supplied adapter.
The battery is charged and attached, but the appliance cannot be switched on.	The appliance is still connected to the adapter.	Remove the appliance from the adapter before restarting it.
	(code: E1) Something is wrong with the appliance.	Remove the battery, wait 10 seconds, and then put the battery back. If this does not work, please take the appliance to a Philips service center or contact the Consumer Care Center.
The display shows the filter icon (code: i8).	The filter is dirty.	Clean the filter. Follow the instructions on the screen or in the users manual.

Problem	Possible cause	Solution
		<p>If you keep getting an i8 information code after cleaning the filter, you can consider the following solutions:</p> <ul style="list-style-type: none"> - If you have a spare clean filter, you can replace the old filter with the new one. Then, use the handheld to carefully clean the old foam filter and the filter case. - Alternatively, if you have access to another vacuum cleaner or a mini vacuum, you can use it to easily clean both the foam filter and the filter case. <p>Note: Always ensure that a filter is present in the appliance before switching it on.</p>
	The filter is old.	You can buy new filters in the online Philips shop at www.philips.com/support or at your Philips dealer.
		If you have checked the above and the appliance still shows the error, take it to a Philips service center or contact the Consumer Care Center.
The mini Turbo brush does not function properly.	The roller brush is blocked.	Remove hairs from the brush with a pair of scissors. Follow the instructions in the user manual.
	The roller brush is blocked by fabric or surfaces during cleaning.	Keep the mini Turbo brush aligned with the surface and do not push the Turbo brush into soft surfaces.
	The roller brush is not properly inserted into the mini Turbo brush.	Make sure that roller brush and the mini Turbo brush are properly connected and that there is no gap between the parts. Follow the instructions in the manual.
The suction power does not feel stable.	Nothing is wrong. This is the feature of "Floor Type Recognition" being triggered. Your appliance is detecting the floor type and cleaning with an optimized performance for that floor.	No action needed. If you prefer to clean with a consistent power of your choice, disable this smart feature in the menu of your appliance.
The Floor Type Recognition is not reacting logically.	The brush is clogged with hair or dirt.	Clean the brush with a pair of scissors or by hand. See the instructions in the user manual.

Problem	Possible cause	Solution
The appliance delivers static shocks.	The appliance builds up static electricity. The lower the air humidity, the more static electricity is build up.	Discharge the appliance by frequently holding the tube against other metal objects in the room (for example the legs of a table or chair, etc.). Or raise the air humidity level in the room.
	The dust and dirt that is vacuumed up is static.	Empty the dust container and clean the filter according to the instructions in the user manual.

Wet cleaning

Problem	Possible cause	Solution
The water flow from the water tank is reduced.	The wetting strip is blocked by dirt.	Remove the wetting strip and clean it. Place the clean wetting strip back.
	The microfiber mopping pad is not placed correctly and blocks the wetting strip as a result.	Make sure that you place the mopping pad correctly. Check the user manual for proper placement.
	The water tank is empty or nearly empty.	Refill the water tank.
	A microfiber mopping pad is used that is not supplied by Philips.	Only use an original Philips microfiber mopping pad. The mopping pads can be bought in the online Philips shop at www.philips.com/support or at your Philips dealer.
	Lime scale has build up in the wetting strip.	Buy a new wetting strip in the online Philips shop at www.philips.com/support or at your Philips dealer.
Too much water flows out of the water tank at a too high speed.	The water tank cap is not attached properly.	Check the cap and make sure it is fully and properly closed.
	The strip is not placed properly in the bottom of the water tank.	Check the strip and make sure that it is fitted properly in the bottom plate of the water tank.
The floor dries with stripes.	Too much liquid cleaner has been added to the water.	Use only a few drops of liquid cleaner or use a cleaner that foams less.
	The microfiber mopping pad is not placed correctly.	Make sure that the mopping pad is placed correctly. Check the user manual for proper placement.
	An incorrect mopping pad is used.	Only use Philips XV1670/02 microfiber mopping pad for the 7000 series. The mopping pads can be bought in the online Philips shop at www.philips.com/support or at your Philips dealer.

Obsah

Úvod	38
Všeobecný popis	38
Před prvním použitím	39
Instalace nástěnného držáku	39
Uložení příslušenství na nástěnný držák	40
Příprava k použití	41
Použití přístroje	42
Sestavení přístroje	42
Vysávání měkkých a tvrdých podlah	42
Vysávání za současného vytírání tvrdých podlah	43
Univerzální použití a příslušenství	46
Přizpůsobení a dodatečné informace	50
Po použití – údržba	52
Častá údržba po každém cyklu čištění	52
Pravidelná údržba v intervalech	55
Výměna	64
Signály v uživatelském rozhraní a jejich význam	65
Řešení problémů	66
Suché čištění	66
Mokrě čištění	70

Úvod

Děkujeme za zakoupení tohoto výrobku. Chcete-li plně využívat výhod, které nabízíme, zaregistrujte výrobek na adrese
www.philips.com/mycordlessvacuum-7000s.

Všeobecný popis

- 1 Digitální displej
 - a Kruhový indikátor stavu baterie
 - b procentuální poměr úrovně baterie
 - c Zvolená úroveň výkonu
 - d Ikona „Funkce rozpoznání typu podlahy aktivována“
 - e Ikona připomenutí čištění filtru
- 2 Tlačítko nabídky/potvrzení
- 3 Tlačítko +
- 4 Tlačítko –
- 5 vypínač
- 6 ruční vysavač
- 7 prachová nádoba
- 8 baterie
- 9 Náhradní filtr
- 10 Tlačítko Snadné vyprázdnění

- 11 tlačítko uvolnění prachové nádoby
- 12 adaptér
- 13 Šrouby
- 14 nástěnný držák
- 15 trubice
- 16 Hubice TriActive Smart LED
- 17 Jemný podlahový kartáček (pouze XC7067)
- 18 Nádrž na vodu a mopovací polštářek z mikrovláken (pouze XC7163, XC7167)
- 19 Hubice PetPro
- 20 kombinovaný nástavec
- 21 Jemný kartáček (pouze XC7065, XC7067, XC7167)
- 22 Hubice na čalounění (pouze XC7065, XC7067, XC6167)
- 23 nástavec na štěrbinu

Před prvním použitím

Instalace nástěnného držáku

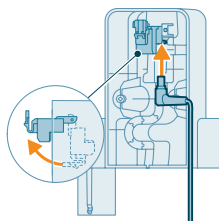

- 1 Nástěnný držák obraťte a odjistěte šedou páku. Vložte nabíjecí port. Zkontrolujte, že kovová část je vidět a ukazuje nahoru na přední stranu nástěnného držáku.

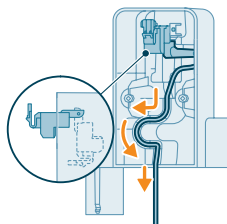

- 2 Lehkým zatlačením úhledně poskládejte kabel do určené drážky.

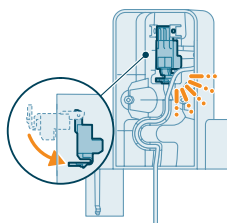

- 3 Zavřete šedou páku. Podle slyšitelného cvaknutí se ujistěte, že je šedá páka na svém místě.

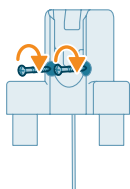
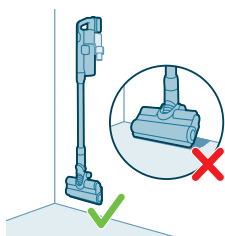
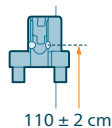

- 4 Pevně připevněte nástěnný držák do zvolené pozice na stěně. Montážní otvory pro šrouby by měly být přibližně 110 cm nad zemí.

⚠ Upozornění: Při vrtání otvorů do stěny může dojít k úrazu elektrickým proudem, buďte proto opatrní.

i Poznámka: Zkontrolujte, že umístění nástěnného držáku je zvoleno tak, že může celý přístroj viset na stěně, aniž by se hubicí dotýkal podlahy.

- 5 Jakmile určíte optimální umístění a výšku pro skladování a nabíjení přístroje, pevně šrouby utáhněte, aby byl nástěnný držák řádně upevněn.

Uložení příslušenství na nástěnný držák

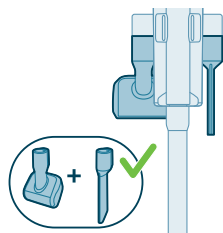

Na nástěnný držák lze uložit veškeré příslušenství s výjimkou kombinace hubice PetPro a nástavce na čalounění.

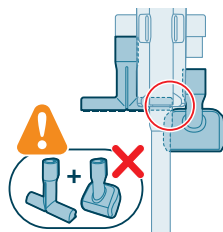

i Poznámka: Dbejte na to, abyste hubici PetPro a nástavec na čalounění neukládali na nástěnný držák společně.

Příprava k použití

Přístroj je vybaven baterií Li-Ion. Nabíjení vybité baterie na plné nabití trvá asi 6 hodin.

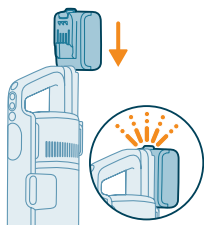

- 1 Připojte akumulátor do těla přístroje. Podle slyšitelného cvaknutí se ujistěte, že je řádně připojen.

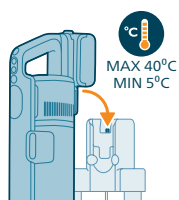

- 2 Přístroj nabíjejte tak, že jej umístíte do namontovaného nástěnného držáku.

⚠ Varování: Přístroj uschovávejte a nabíjejte při teplotě v rozmezí 5 °C až 40 °C.

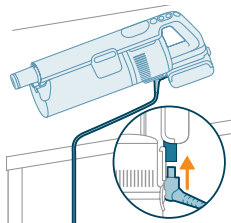

i Poznámka: Také můžete položit ruční vysavač na rovný a stabilní povrch a zapojit nabíjecí kabel přímo do přístroje.



- 3 Přístroj je navržen tak, aby dosáhl úplného nabití do 6 hodin. Průběh nabíjení můžete sledovat na displeji. Jakmile se přístroj plně nabije, na displeji se rozsvítí hodnota 100 %. Po pár minutách se displej automaticky vypne.

Použití přístroje

Sestavení přístroje



1 Připojte ruční vysavač k trubici. Připojení ověřte podle slyšitelného kliknutí.

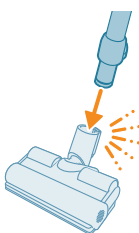

2 Připojte trubici k hubici. Připojení ověřte podle slyšitelného kliknutí.

Vysávání měkkých a tvrdých podlah

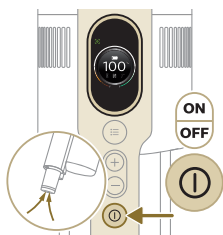

1 Stisknutím vypínače zařízení zapněte.

i Poznámka: Pokud chcete přístroj vypnout, znovu stiskněte tlačítko pro zapnutí/vypnutí přístroje.

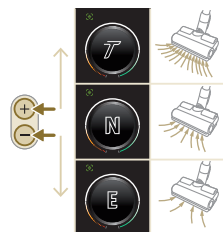

2 Pomocí tlačítek + a – můžete přepínat mezi třemi různými nastaveními výkonu.

T – režim Turbo

N – normální režim

E – režim Eco



3 Vysavačem můžete čistit tvrdé nebo měkké podlahy.

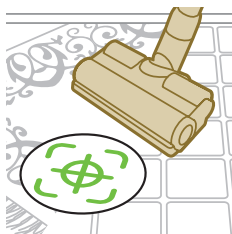

i Pokud je aktivována funkce rozpoznání typu podlahy, přístroj rozpozná typ podlahy a automaticky optimalizuje svůj výkon v rámci zvoleného nastavení výkonu. Chcete-li tuto funkci vypnout, přečtěte si níže, jak můžete změnit nastavení.



⚠ Varování: Nevysávejte vodu ani jiné tekutiny.

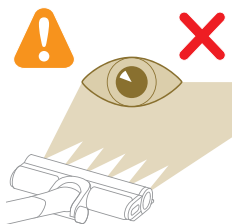

⚠ Upozornění: Nedívejte se přímo do osvětlených LED diod ani nemiřte LED diodami nikomu do očí. LED dioda je velmi jasná.

Vysávání za současného vytírání tvrdých podlah

⚠ Upozornění: Nádržku na vodu používejte pouze k čištění tvrdých podlah s voděodolným povrchem (například linolea, dlažby nebo lakovaných parket) a kamenných podlah (například mramorové podlahy). Pokud vaše podlaha nemá voděodolnou úpravu, informujte se u výrobce, zda je možné k čištění použít vodu. Nepoužívejte nádržku na vodu na tvrdé podlahy s poškozeným voděodolným povrchem.

i Poznámka: Nepoužívejte nádržku na vodu k čištění koberců.

i Poznámka: Nepohybujte přístrojem se sestavenou nádržkou na vodu do stran, jinak zanechá mokré stopy. Pohybujte přístrojem pouze směrem dopředu a dozadu.

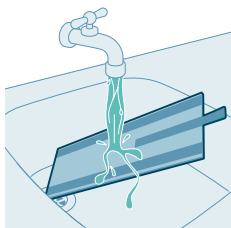

1 Vytírací polštářek z mikrovláken před použitím navlhčete vodou.

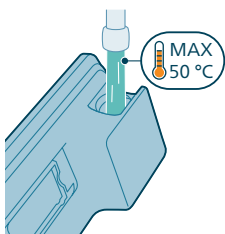

2 Naplňte nádržku vodou. Teplota vody nesmí přesáhnout 50 °C.

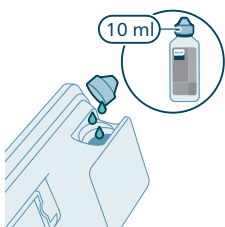

3 (Volitelné) Pokud chcete do nádržky na vodu přidat tekutý prostředek na čištění podlahy, volte takový prostředek, který pění málo nebo vůbec a je rozpustný. Doporučujeme prostředek na čištění podlah Philips XV1792. Do vody přidejte pouze několik kapek čistícího prostředku.

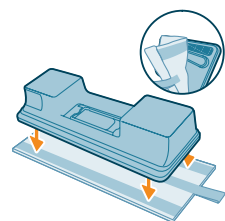

4 Připevněte vytírací polštářek z mikrovláken pod nádržku na vodu. Zarovnejte pásky se suchým zipem pod nádržkou na vodu a z rubu polštářku.

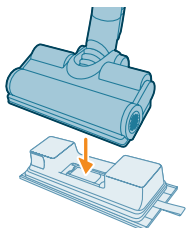

5 Připravenou nádržku na vodu připevněte k vodní hubici a můžete začít.



- 6 Stisknutím vypínače zařízení zapněte. Po připevnění vodního modulu k hubici můžete účinně čistit tvrdé podlahy.



i Poznámka: Vodní modul není vhodný pro měkké podlahy, jako je koberec.



⚠ Upozornění: Vodní modul nesmí být používán k odsávání vody z louží.

Tipy a další důležité informace

- Před mopováním není nutné podlahu vysávat, protože sestava vysavače a mopu aktivně mokře čistí tvrdou podlahu a zachycuje všechny druhy nečistot, včetně tekutin a skvrn. Na koberce a rohože používejte sestavu samotného vysavače.
- Po vypnutí přístroje může na podlaze zůstat malá louže vody, pokud přístrojem v okamžiku jeho vypnutí nepohybujete. Tuto louži můžete zmenšit tak, že při vypínání budete přístrojem pohybovat. V případě potřeby můžete poslední kapky odstranit hadříkem.

Omezení použití

- Tato sestava vysavače a mopu je vhodná pro současné vysávání a vytírání všech typů tvrdých podlah s výjimkou dřevěných podlah bez povrchové úpravy.
- Sestava vysavače a mopu je určena pro automatické čištění tvrdých podlah. Při používání tohoto přístroje vždy postupujte podle pokynů pro čištění pro vaši tvrdou podlahu.
- Chcete-li do nádržky na čistou vodu přidat tekutý prostředek na čištění podlah jiný než Philips XV1792, používejte výhradně takový prostředek, který pění málo nebo vůbec a je rozpustný ve vodě, stejně jako prostředek na čištění podlah Philips XV1792.

- Objem nádržky na čistou vodu je 250 ml. Do vody proto stačí přidat pouze několik kapek (max. 10 ml) tekutého prostředku na čištění podlah.
- Pokud použijete sestavu vysavače a mopu na podlahy z linolea, ujistěte se, že jsou správně upevněné, aby nedocházelo k nasávání linolea do hubice.
- Pokud s vypnutým přístrojem pohybujete nebo jej zvedáte nad koberec nebo rohožku, mohou na koberci nebo rohožce skončit kapky odpadní vody.
- Nepřejíždějte přístrojem přes ventilační mřížky podlahového topení. Na mřížce přístroj není schopen vysát vodu, která vytéká z hubice, a voda pak zateče do topného tělesa.
- Při čištění nezvedejte hubici z podlahy, nepohybujte s ní do stran a neprovádějte prudké otáčky, protože by zanechávala stopy vody. Pohybujte přístrojem pouze směrem dopředu a dozadu.

i Poznámka: Provozní doba závisí na úrovni výkonu použité během čištění.

Univerzální použití a příslušenství

⚠ Varování: Ať použijete jakékoli příslušenství, nevysávejte vodu ani jiné tekutiny.

⚠ Upozornění: Nedívejte se přímo do osvětlených LED diod ani nemiřte LED diodami nikomu do očí. LED dioda je velmi jasná.

Používání ručního vysavače

Ruční vysavač můžete použít k vysávání prachu přímo bez jakéhokoli čistícího nástavce.

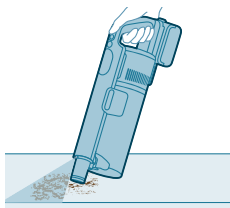

Používání hubice

- 1 Hubici připojte přímo k ručnímu vysavači.

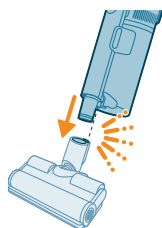

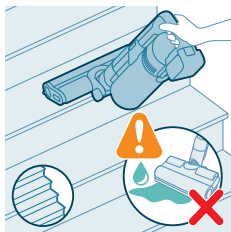

2 Tato kombinace je vhodná k čištění dynamických výšek povrchu, například na schodišti.

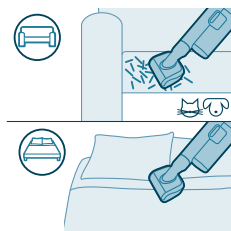

Používání hubice PetPro

Hubice PetPro účinně odstraňuje zvířecí chlupy a drobné nečistoty, jako jsou drobků, a je ideální pro měkké povrchy, jako jsou postele a pohovky.

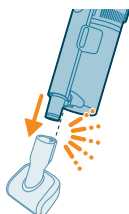

Chcete-li připevnit hubici PetPro, zasuňte trubici ručního vysavače do hubice PetPro. Nastavení výkonu můžete upravit podle svých potřeb.

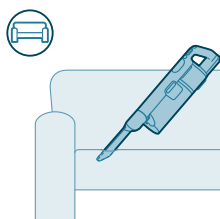

Používání štěrbinového nástavce

Nástavec na štěrbiny lze použít k úklidu těsných, úzkých prostor, například mezi polštáři pohovky, podél soklových lišt nebo v interiérech automobilů.



Chcete-li připevnit štěrbinový nástavec, zasuňte trubici nebo ruční vysavač do štěrbinového nástavce.

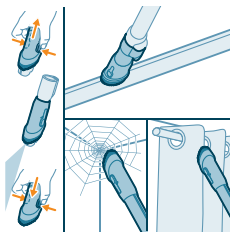

Používání kombinovaného nástavce

Kombinovaný nástavec má jemný kartáček pro úklid pavučin nebo choulostivých povrchů, jako jsou závěsy, a úzkou hubici na úzká nebo těžko přístupná místa, jako jsou okenní rámy.



Chcete-li připevnit kombinovaný nástavec, zasuňte trubici nebo ruční vysavač do kombinovaného nástavce.

Použití jemného kartáčku

Jemný kartáček slouží k úklidu křehkých nebo choulostivých povrchů, jako jsou stínidla, žaluzie a obrazovky. Je součástí modelů XC7065, XC7067 a XC7167.



Chcete-li připevnit jemný kartáček, zasuňte trubici nebo ruční vysavač do jemného kartáčku.

Používání nástavce na čalounění

Nástavec na čalounění slouží k úklidu nábytku s jemnými látkami, jako jsou pohovky, polštáře a židle. Je součástí modelů XC7065, XC7067 a XC7167.

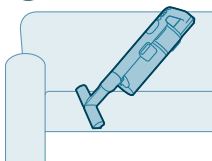



Chcete-li připevnit nástavec na čalounění, zasuňte trubici nebo ruční vysavač do nástavce na čalounění.

Použití jemného podlahového kartáčku

Jemný podlahový kartáček je měkký kartáček s šedým a oranžovým materiálem a lze jej použít k jemnému úklidu choulostivých tvrdých podlah, jako je korek, dřevo a přírodní kámen. Je součástí modelu XC7067.

Chcete-li kartáček vyměnit, postupujte podle kroků uvedených níže:

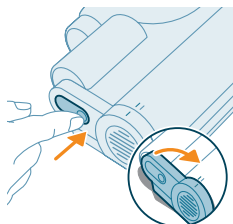

- 1 K válci kartáčku se dostanete pomocí tlačítka na boku hubice. Stiskněte jej a otáčením válec uvolněte. Jemně vyjměte válec kartáčku a boční víčko.

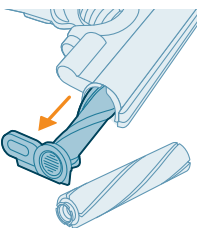

- 2 Silou vytáhněte kartáček z bočního krytu. Sejměte boční víčko z původního válečku kartáčku a nasadte ho na jemný podlahový kartáček.

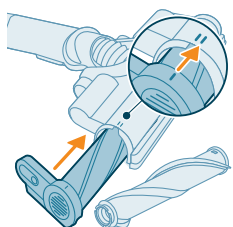

- 3 Silou nasuňte jemný podlahový kartáček zpět do bočního krytu a ujistěte se, že je kartáček pevně nasazen. Při opětovném sestavení zkontrolujte, že je kartáček správně zarovnan.

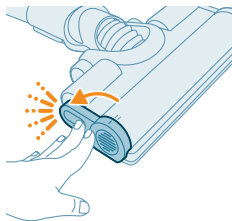

- Uzamkněte kartáček utahováním, dokud neuslyšíte cvaknutí.

Přizpůsobení a dodatečné informace



Přístroj je vybaven různými možnostmi nastavení a sledování v nabídce.

- Do nastavení nabídky se dostanete stisknutím tlačítka nabídky.
- Mezi možnostmi přepínejte pomocí tlačítek + a -. Tyto možnosti zahrnují úpravu osvětlení, aktivaci nebo deaktivaci rozpoznání typu podlahy, přístup k dodatečným informacím o přístroji a návrat na předchozí obrazovku.
- Jakmile se zvýrazní požadovaná možnost, potvrďte svou volbu opětovným stisknutím tlačítka nabídky.

Změna jasu osvětlení

Stiskněte tlačítko nabídky a přepněte na funkci osvětlení. Potvrďte opakovaným stisknutím tlačítka nabídky.

Chcete-li změnit jas osvětlení, přepínejte mezi dostupnými úrovněmi a svou volbu potvrďte stisknutím tlačítka nabídky.

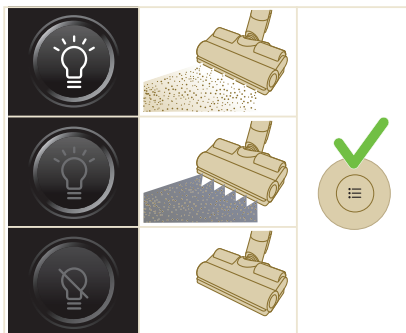

Rozpoznání typu podlahy

Stiskněte tlačítko nabídky a přepněte na funkci rozpoznání typu podlahy. Potvrďte opakovaným stisknutím tlačítka nabídky.

Na obrazovce rozpoznání typu podlahy přepněte aktivaci této funkce a svou volbu potvrďte stisknutím tlačítka nabídky. Po úspěšné aktivaci se po návratu na hlavní obrazovku zobrazí v levém horním rohu displeje zelená ikona.



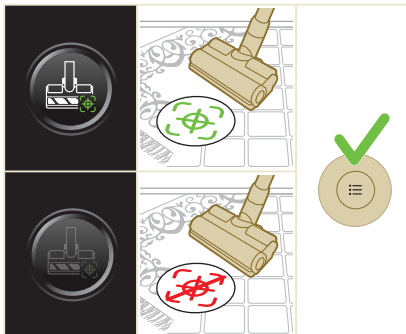

i Poznámka: Funkci rozpoznání typu podlahy lze aktivovat nebo deaktivovat, pouze pokud je k ručnímu vysavači připojena motorizovaná hubice. Pokud k hlavnímu přístroji není připojena motorizovaná hubice v kombinaci s hlavním kartáčem, budete mít v nabídce o jednu položku méně. Pro zobrazení položky Rozpoznání typu podlahy v nabídce je třeba připojit motorizovanou hubici.

i Poznámka: V okamžiku dodání přístroje je funkce rozpoznání typu podlahy aktivována.

i Poznámka: Funkce rozpoznání typu podlahy se projeví, pokud bude hubice v pohybu a při vysávání identifikuje různé povrchy.

i Rozpoznávání typu podlahy nefunguje v kombinaci s jemným podlahovým kartáčkem (součástí modelu XC7067).

Dodatečné informace

Stiskněte tlačítko nabídky a přepněte na možnost „Dodatečné informace“. Potvrďte opakovaným stisknutím tlačítka nabídky.

Na obrazovce „Dodatečné informace“ můžete zjistit stav filtru, stav baterie, celkovou dobu používání, model svého prostředku a QR kód k přístupu k dalším informacím online.

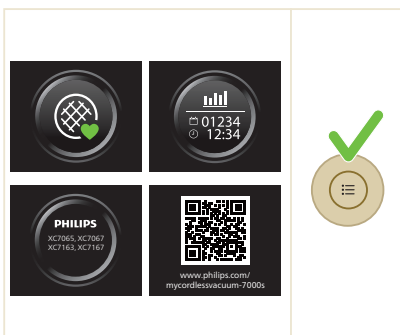

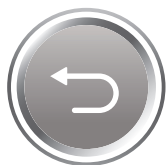

Návrat

Chcete-li z nabídky odejít a vrátit se na předchozí obrazovku, vyberte možnost „Návrat“.

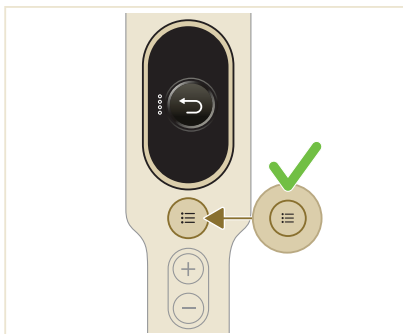

Po použití – údržba

Častá údržba po každém cyklu čištění

Údržba systému odsávání prachu

Nádobu na prach vyprázdněte po každém použití, nebo dosahuje-li prach na úroveň značky MAX.

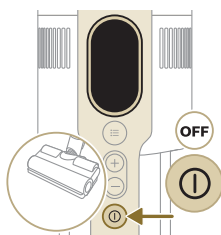
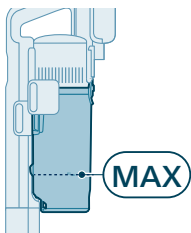

- 1 Příklad vypněte.



2 Vyjměte ruční vysavač včetně nádoby na prach z hadice.

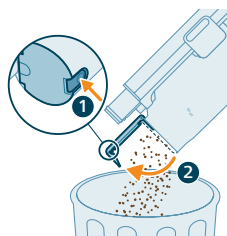

3 Držte nádobu na prach nad odpadkovým košem a stisknutím tlačítka Snadné vyprázdnění (1) vyprázdníte nádobu (2).

Údržba nádržky na vodu

Nádržku na vodu po každém použití vyčistěte.

1 Sejměte mopovací polštářek z mikrovláken.

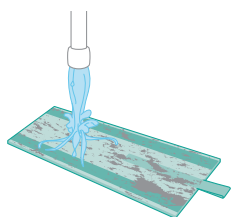
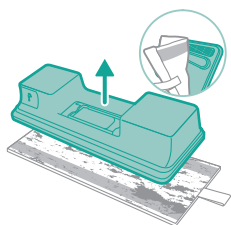

2 Opláchněte mopovací polštářek pod kohoutkem a vyperte jej v ruce nebo v pračce.

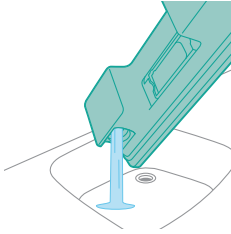

3 Veškerou zbývající vodu z nádržky na vodu vylijte.

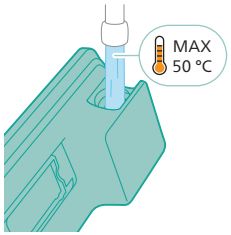

4 Naplňte nádržku na vodu vodou.

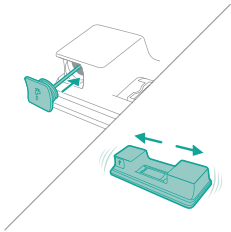

5 Pevně nádržku na vodu uzavřete a zatřeste s ní, abyste odstranili zbytky čisticího prostředku.

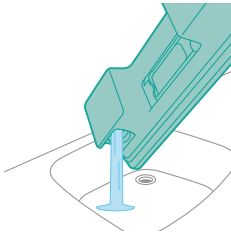

6 Nádržku na vodu vyprázdněte a nechejte ji otevřenou uschnout.

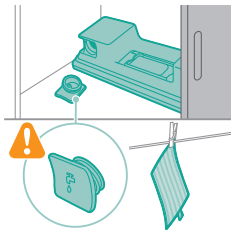

7 Dejte si pozor, abyste během skladování neztratili víko nádržky. Mopovací polštářek z mikrovláken pověste a nechejte uschnout.

Pravidelná údržba v intervalech

Čištění filtru

Filtr čistěte nejméně jednou za měsíc, nebo pokud se zobrazí upozornění na čištění filtru (i8).



1 Vypněte přístroj.

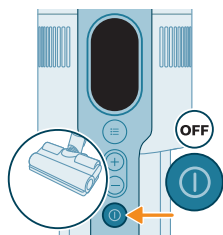

2 Zatímco je znečištěný filtr (A) stále v přístroji, ujistěte se, že máte připravený náhradní filtr (B).

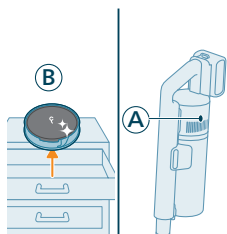

3 Vjměte nádobu stisknutím tlačítka pro uvolnění nádoby.

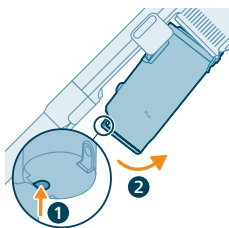

4 Otočením proti směru hodinových ručiček filtr (A) vyjměte z nádoby na prach.

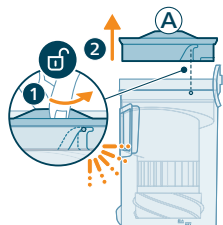

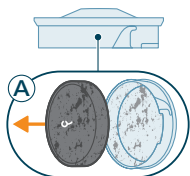

5 Z plastového pouzdra filtru vyjměte pěnový filtr (A).

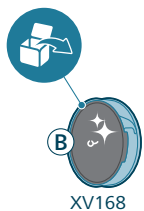

6 Vybalte náhradní filtr (B).

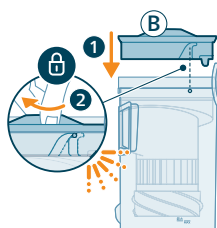

7 Nainstalujte čistý filtr (B) do nádoby na prach. Otáčejte jím po směru hodinových ručiček, dokud správně nedrží.

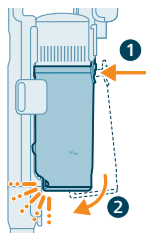

8 Nasadte nádobu na prach zpět na ruční vysavač. Před jejím zavěšením na místo nejprve vyrovnejte stranu filtru nádoby.

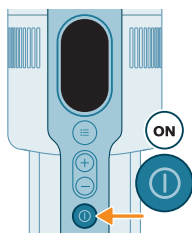

9 Zapněte přístroj.

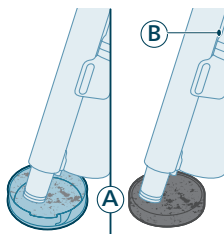

10 Vysajte znečištěné pouzdro filtru a pěnový filtr (A).

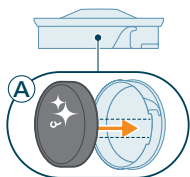

11 Znovu sestavte čistý pěnový filtr (A) do čistého pouzdra filtru.

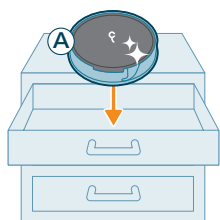

i Poznámka: Filtr (A) je nyní důkladně vyčištěn a lze jej uložit pro budoucí použití, když bude třeba vyčistit aktuální filtr (B).

Čištění nádoby a cyklonu

1 Vypněte přístroj.

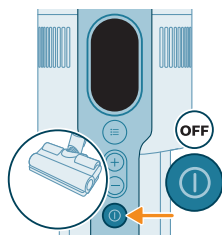

2 Vyměňte nádobu stisknutím tlačítka pro uvolnění nádoby.

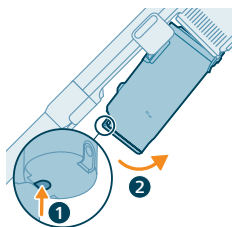

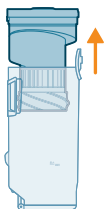

3 Uchopte černou rukojeť. Vytažením vyjměte cyklon z nádoby na prach.



4 Nad košem na cyklon poklepejte, abyste z něj odstranili prach a nečistoty.

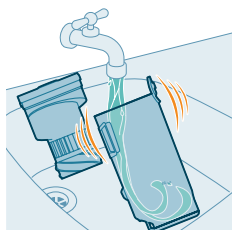

5 V rámci důkladné údržby omyjte nádobu na prach a cyklon pod tekoucí vodou nebo v teplé mýdlové vodě.

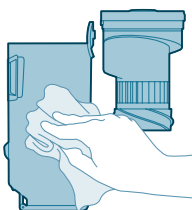

6 Omytou nádobu na prach a cyklon otřete dosucha.

Upozornění: Než vše znovu složíte dohromady, zkontrolujte, zda jsou všechny součásti dokonale suché.

Poznámka: Žádné součásti nelze mýt v myčce.



7 Cyklon znovu vložte do nádoby na prach.

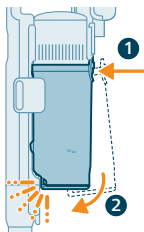

- 8** Sestavenou nádobu vraťte zpět. Nejprve správně natočte stranu s filtrem a teprve poté zavěste nádobu tam, kam patří.

Poznámka: Před použitím po provedené údržbě vždy zkontrolujte, že je filtr namontován v přístroji.

Údržba inteligentní hubice PrecisionPower

- 1** Před čištěním válce kartáče přístroj vždy vypněte.

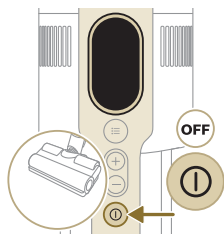

- 2** K válci kartáče se dostanete pomocí tlačítka na boku hubice. Stiskněte jej a otáčením válec uvolněte.

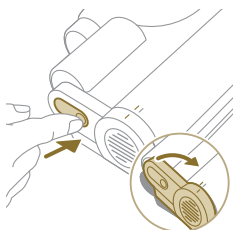

- 3** Jemně vyjměte válec kartáče a boční víčko.

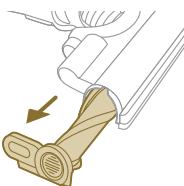

- 4** Opatrně z válce kartáče odstraňte všechny zamotané vlasy. Při odstranění znečištění si pomozte nůžkami.

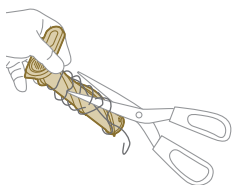

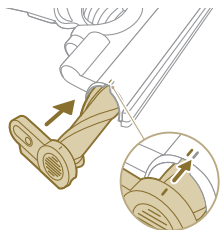

5 Při opětovném sestavení zkontrolujte, že je válec kartáče správně zarovnan.

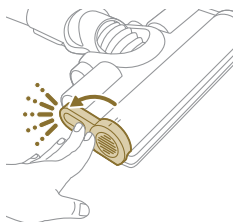

6 Uzamkněte válec kartáče v hlavici utahováním, dokud neuslyšíte cvaknutí.

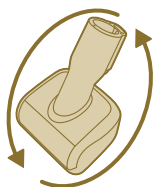

Údržba hubice PetPro

1 Obráťte kartáč vzhůru nohama, abyste se dostali k oblasti, kterou je třeba vyčistit.

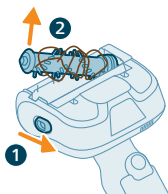

2 Posunutím bočního tlačítka uvolněte kartáč z jeho místa.

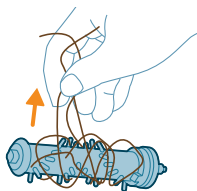

3 Rukama nebo pomocí nůžek z kartáče odstraňte veškeré znečištění.

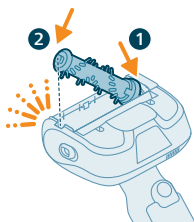

- 4 Při opětovném sestavování kartáče začněte nasazením jedné strany a poté připojte i druhou. Pokud kartáč správně sestavíte, uslyšíte cvaknutí.

Údržba jemného podlahového kartáčku (pro XC7067)

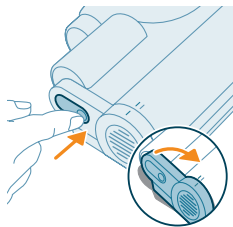

- 1 K válci kartáčku se dostanete pomocí tlačítka na boku hubice. Stiskněte jej a otáčením válce uvolněte. Jemně vyjměte válec kartáčku a boční víčko.

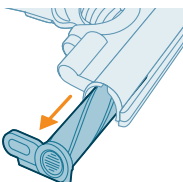

- 2 Silou vytáhněte kartáček z bočního krytu.

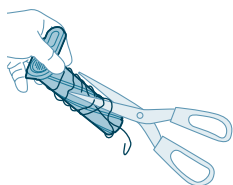

- 3 Opatrně z válce kartáče odstraňte všechny zamotané vlasy. Při odstranění znečištění si pomozte nůžkami.

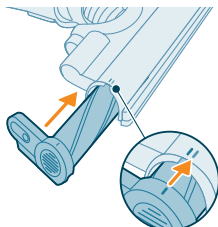

- 4 Silou nasuňte kartáček zpět do bočního krytu a ujistěte se, že je kartáček pevně nasazen. Při opětovném sestavení zkontrolujte, že je kartáček správně zarovnan.

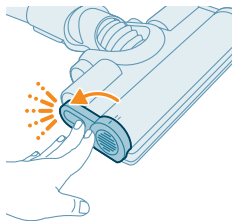

- 5 Uzamkněte kartáček utahováním, dokud neuslyšíte cvaknutí.

Údržba nádržky na vodu

Jednou za měsíc nádržku na vodu odvápněte, abyste předešli hromadění vodního kamene.

- 1 Do odměrky nalijte trochu odvápnovací kapaliny.

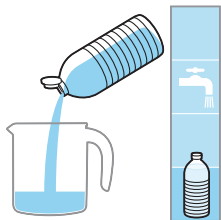

- 2 Dále do odměrky přidejte správné množství vody.

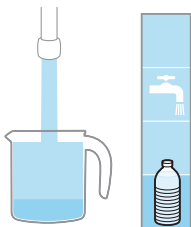

- 3 Smíchanou kapalinu přidejte do nádržky na vodu.



- 4 Pevně nádržku na vodu uzavřete a poté s ní zatřeste, aby se odvápnovací kapalina rovnoměrně rozprostřela.

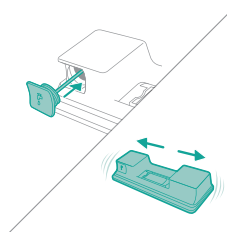

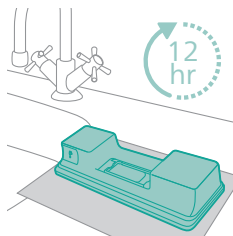

- 5 Nádržku na vodu (bez mopovacího polštářku z mikrovláken) nechejte stát ve svislé poloze nejméně 12 hodin. Předpokládá se, že voda bude postupně unikat dnem vodní nádržky. Doporučujeme proto nádržku na vodu vložit do dřezu nebo na hadřík.

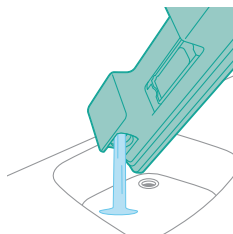

- 6 Nádobku na vodu vypláchněte a odstraňte z ní veškerou zbývající kapalinu.

Údržba smáčecího pásku

- 1 Sejměte smáčecí pásek ze spodní části nádržky na vodu a důkladně jej očistěte.

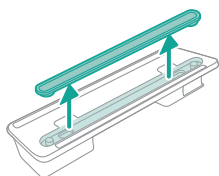

- 2 Opláchněte smáčecí pásek tekoucí vodou.

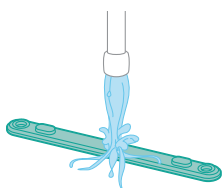

- 3 Po očištění připevňte smáčecí pásek zpět na nádržku na vodu.

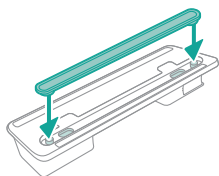

Výměna

Chcete-li koupit příslušenství nebo náhradní díly, navštivte adresu www.philips.com/parts-and-accessories nebo se obraťte na prodejce výrobků Philips. Také se můžete obrátit na středisko péče o zákazníky společnosti Philips ve své zemi.

Náhradní součásti a typová označení:

Náhradní filtr XV1681/01

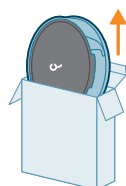

XV1681/01

Váleček kartáče CP0667/01

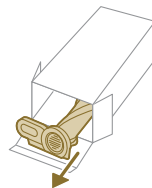

CP0667/01

Mopovací polštářek z mikrovláken XV1670/02

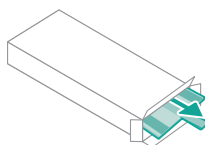

XV1670/02



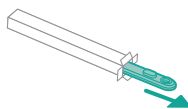



Smáčecí pásek CP0381/01







CP0381/01

i Poznámka: Filtr a mopovací polštářek z mikrovláken vyměňujte každých 6 měsíců, abyste zaručili maximální výkon.

Signály v uživatelském rozhraní a jejich význam

Signalizace	Význam signalizace
E1 	Porucha přístroje. Vyjměte baterii, počkejte 10 sekund a poté ji vložte zpět. Pokud to nepomůže, odneste přístroj do servisního střediska Philips nebo se obraťte na centrum péče o zákazníky.
E2 	Přístroj je provozován při nižší teplotě, než je provozní teplota. Přemístěte přístroj do teplejší místnosti. Přístroj neskladujte, nenabíjejte ani nepoužívejte při teplotách nižších než 5 °C nebo vyšších než 40 °C.
E3 	Přístroj je provozován při vyšší teplotě, než je provozní teplota. Přemístěte přístroj do chladnější místnosti. Přístroj neskladujte, nenabíjejte ani nepoužívejte při teplotách nižších než 5 °C nebo vyšších než 40 °C.
E5 	Baterie je poškozená. Odneste přístroj do servisního střediska Philips nebo se obraťte na centrum péče o zákazníky.
E9 	Hubice je provozována při vyšší teplotě, než je provozní teplota. Vypněte přístroj a vyčkejte 15 minut. Dotykem zjistíte, jestli je horní část krytu hubice stále teplá. Pokud ano, počkejte, až hubice vychladne. Jakmile hubice vychladne, můžete přístroj znovu zapnout.
i4 	Hubice je ucpaná. Ujistěte se, že je přístroj vypnutý. Vyčistěte hubici podle uživatelské příručky a zkontrolujte trubici jejím vyjmutím z hlavního přístroje. Vyjměte předmět z hubice nebo trubice a přístroj znovu spusťte.
i5 	V kanálu proudění vzduchu uvízl cizí předmět. Ujistěte se, že je přístroj vypnutý. Vyčistěte hubici podle uživatelské příručky a zkontrolujte trubici jejím vyjmutím z hlavního přístroje. Vyjměte předmět z hubice, trubice nebo ručního vysavače a přístroj znovu spusťte.

Signalizace	Význam signalizace
i6 	Adaptér není odebrán. Před použitím přístroje odeberte adaptér.
i7 	Je použit nesprávný adaptér. K nabíjení přístroje používejte pouze originální adaptér.
i8 	Filtr je znečištěný. Vyčistěte filtr. Postupujte podle pokynů na obrazovce nebo v uživatelské příručce. Nové filtry můžete zakoupit v e-shopu společnosti Philips na adrese www.philips.com/support nebo u prodejce Philips. Pokud se i po vyčištění filtru zobrazuje informační kód i8, zkontaktujte tabulku odstraňování problémů níže.
i10 	Baterie není řádně zasunuta. Vyměňte baterii a poté ji vložte zpět. Pokud to nepomůže, odneste přístroj do servisního střediska Philips nebo se obraťte na centrum péče o zákazníky.
	Baterie je téměř vybitá a je nutné ji nabít. Nabijte přístroj nebo baterii pomocí doporučeného způsobu nabíjení.

Řešení problémů

V této kapitole jsou shrnuty nejběžnější problémy, se kterými se můžete u přístroje setkat. Pokud se vám nepodaří problém vyřešit podle následujících informací, navštivte web **www.philips.com/support**, kde najdete odpovědi na nejčastější dotazy. Případně kontaktujte středisko péče o zákazníky ve své zemi.

Suché čištění

Problém	Možná příčina	Řešení
Přístroj nereaguje na stisknutí tlačítka zapnutí/vypnutí.	Na displeji se zobrazí ikona prázdné baterie.	Chcete-li baterii nabít, připojte přístroj k nabíjecí stanici nebo připojte ruční vysavač přímo do zástrčky adaptéru.

Problém	Možná příčina	Řešení
Nabíjecí stanice není na stěně stabilní.	Šrouby držící nabíjecí stanici jsou uvolněné.	Utáhněte šrouby.
	Šrouby nemají správnou velikost.	Nabíjecí stanici namontujte pomocí dodaných šroubů.
	Nabíjecí stanice není připevněna ke stabilní stěně.	Zkontrolujte, zda je stěna, na kterou bude nabíjecí stanice namontována, stabilní.
Přístroj najednou přestal fungovat.	Pokud má přístroj vnitřní poruchu, tlačítka nebudou reagovat a obrazovka zůstane prázdná.	Připojte přístroj k nabíjecí stanici nebo připojte ruční vysavač přímo k adaptéru. Zkontrolujte displej. Pokud se zobrazí chybový kód, jeho význam můžete nalézt v uživatelské příručce.
	(kód: E2, E3) Přístroj nepracuje při vhodné teplotě.	Dbejte na to, aby se přístroj používal při teplotách 5 až 40 °C.
	(kód: i4, i5) Váleček kartáče se zasekl nebo v kanálu proudění vzduchu uvízly předměty.	Ujistěte se, že je přístroj vypnutý. Vyčistěte hubici podle uživatelské příručky a zkontrolujte trubici jejím vyjmutím z hlavního přístroje. Vyjměte předmět z hubice nebo trubice a přístroj znovu pusťte.
	(kód: E9) Motorizovaná hubice je přehřátá.	Vypněte přístroj a vyčkejte 15 minut. Dotykem zjistěte, jestli je horní část krytu hubice stále teplá. Pokud ano, počkejte, až hubice vychladne. Jakmile hubice vychladne, můžete přístroj znovu zapnout.
	Sací výkon přístroje je nižší, než je obvyklé.	Filtr a cyklon jsou znečištěné.
Z přístroje uniká prach.	Prachová nádoba není k přístroji správně připevněna.	Ujistěte se, že je prachová nádoba k přístroji správně připevněna.
	Filtr je znečištěný.	Vyčistěte filtr. Viz také uživatelská příručka.
	V přístroji není nainstalován filtr.	Ověřte, zda je filtr správně sestaven a vložen do přístroje.
	Cyklon je ucpán.	Zkontrolujte, zda není v cyklonu nějaký předmět a odstraňte případné nečistoty, které cyklon ucpaly. Zajistěte také, aby byly odstraněny veškeré vlasy a nečistoty uvízlé v cyklonu.
	K přístroji není správně připevněna nádoba na prach.	Nádobu na prach vyprázdňte a připevněte ji správně k přístroji.

Problém	Možná příčina	Řešení
	Přístroj se při vypnutém napájení otáčí nebo převrací.	Když je přístroj vypnutý, udržujte jej ve svislé poloze.
Přístroj se při čištění koberce nepohybuje hladce po podlaze.	Funkce rozpoznání typu podlahy není zapnutá.	V digitálním menu zapněte funkci rozpoznání typu podlahy.
	Zvolený sací výkon je příliš vysoký.	Snižte sací výkon. Viz také uživatelská příručka.
Kartáč se přestal otáčet.	Kartáč je ucpaný vlasy nebo nečistotami.	Vyčistěte kartáček rukou nebo nůžkami.
	(kód i4) Pokud vlákna koberce s dlouhým vlasem kladou příliš velký odpor, může se kartáček přestat otáčet.	Vypněte přístroj a poté ho znovu zapněte.
	Rotační kartáček nebyl po čištění správně vsazen do hubice.	Rotační kartáč správně vsadte do hubice podle pokynů v kapitole čištění v uživatelské příručce. Rotační kartáč zajistěte v hubici zacvaknutím upínací páky.
	(kód: E9) Motorizovaná hubice je přehřátá.	Vypněte přístroj a vyčkejte 15 minut. Dotykem zjistěte, jestli je horní část krytu hubice stále teplá. Pokud ano, počkejte, až hubice vychladne. Jakmile hubice vychladne, můžete přístroj znovu zapnout.
LED světla na hubici nesvítí.	Hubice není správně připojena k trubici nebo přístroji.	Připojte hubici k přístroji nebo ručním vysavači správným způsobem.
	Funkce osvětlení je vypnutá.	Povolte tuto funkci v nabídce. Jas LED diod na hubici upravte v nabídce.
Diody LED na ručním vysavači nesvítí.	Funkce osvětlení je vypnutá.	Povolte tuto funkci v nabídce. Jas diod LED na ručním vysavači upravte v nabídce.
Světlo na příslušenství nesvítí.	Příslušenství je připevněno k trubici.	Odpojte trubici a připojte příslušenství přímo k ručnímu vysavači.
	Příslušenství není správně připevněno k přístroji.	Připevněte příslušenství k přístroji správně.
Světlo na mé hubici, ručním vysavači a příslušenství nesvítí dostatečně jasně.	Jas je ztlumen.	Jas světla upravte v nabídce.
Přístroj se nenabíjí.	Napájecí zástrčka není správně zapojena do přístroje nebo adaptér není správně zapojený do zásuvky.	Ujistěte se, že je napájecí zástrčka správně zapojena do přístroje a že adaptér je správně zapojený do zásuvky.

Problém	Možná příčina	Řešení
	Zástrčka není v nabíjecí stanici správně umístěna.	Zkontrolujte, zda je zástrčka správně upevněna v nabíjecí stanici. Zkontrolujte, zda je zástrčka nakloněná a zda nabíjecí stanice drží zástrčku na místě.
	(kód i7) Je použit jiný než dodaný adaptér.	Ujistěte se, že používáte dodaný síťový adaptér.
	(kód i10) Baterie není správně vložena.	Přesvědčte se, zda je baterie zcela zasunuta na místo a správně instalována.
	(kód E5) Baterie nefunguje správně.	Baterie selhala. Vyměňte baterii.
		Pokud tyto kroky nepomohou a přístroj se stále nenabíjí, obraťte se na naše servisní středisko nebo centrum péče o zákazníky.
Přístroj se nabíjí velice pomalu.	Je použit externí adaptér nebo adaptér z jiných přístrojů.	Nabíjejte přístroj pomocí dodávaného adaptéru.
Baterie je nabitá a připojená, ale přístroj nelze zapnout.	Přístroj je stále ještě připojen k adaptéru.	Před restartováním vyjměte přístroj z adaptéru.
	(kód: E1) S přístrojem není něco v pořádku.	Vyjměte baterii, počkejte 10 sekund a poté ji vložte zpět. Pokud to nepomůže, odneste přístroj do servisního střediska Philips nebo se obraťte na centrum péče o zákazníky.
Na displeji se zobrazí ikona filtru (kód: i8).	Filtr je znečištěný.	Vyčistěte filtr. Postupujte podle pokynů na obrazovce nebo v uživatelské příručce.
		<p>Pokud se i po vyčištění filtru zobrazuje informační kód i8, zvažte následující řešení:</p> <ul style="list-style-type: none"> - Pokud máte k dispozici náhradní čistý filtr, vyměňte starý filtr za nový. Poté použijte ruční vysavač a pečlivě vyčistěte starý pěnový filtr a pouzdro filtračního válce. - Pokud máte k dispozici jiný vysavač nebo mini vysavač, můžete je použít k vyčištění pěnového filtru a pouzdra filtračního válce. <p>Poznámka: Před zapnutím přístroje vždy zkontrolujte, že v přístroji je filtr.</p>
	Filtr je starý.	Nové filtry můžete zakoupit v e-shopu společnosti Philips na adrese www.philips.com/support nebo u prodejce Philips.
		Pokud jste zkontrolovali výše uvedené a přístroj stále hlásí chybu, obraťte se na servisní středisko Philips nebo centrum péče o zákazníky.

Problém	Možná příčina	Řešení
Mini Turbo kartáč nefunguje správně.	Rotační kartáč je zablokovaný.	Nůžkami odstraňte z kartáče chlupy. Postupujte podle pokynů v uživatelské příručce.
	Rotační kartáč je při čištění blokován tkaninou nebo povrchem.	Udržujte mini Turbo kartáč v úrovni povrchu a nezatlačujte ho do měkkých povrchů.
	Rotační kartáč není správně umístěn v mini Turbo kartáči.	Ujistěte se, že rotační kartáček a mini Turbo kartáček jsou správně připojeny a není mezi nimi mezera. Postupujte podle pokynů uvedených v příručce.
Sací výkon není stabilní.	Nejde o závadu. Jedná se o spuštění funkce „Rozpoznání typu podlahy“. Váš přístroj zjišťuje typ podlahy a čistí s optimalizovaným výkonem pro danou podlahu.	Není třeba nic dělat. Pokud dáváte přednost čištění s konstantním výkonem, který si sami zvolíte, vypněte tuto chytrou funkci v nabídce přístroje.
Rozpoznávání typu podlahy nereaguje logicky.	Kartáč je ucpaný vlasy nebo nečistotami.	Vyčistěte kartáč nůžkami nebo rukou. Viz pokyny v uživatelské příručce.
Přístroj způsobuje statické výboje.	V přístroji vzniká statická elektřina. Čím nižší je vlhkost vzduchu, tím více statické elektřiny vzniká.	Vybíjejte přístroj tak, že trubici často přiložíte k jiným kovovým předmětům v místnosti (například nohám stolu nebo židle atd.). Nebo zvýšte vlhkost vzduchu v místnosti.
	Vysávaný prach a nečistoty se nehybají.	Vyprázdněte nádobu na prach a očistěte filtr podle pokynů v uživatelské příručce.

Mokrě čištění

Problém	Možná příčina	Řešení
Něco blokuje průtok vody z nádržky na vodu.	Smáčecí pásek je ucpan nečistotami.	Vyjměte smáčecí pásek a zbavte ho nečistot. Vraťte čistý smáčecí pásek zpět.
	Mopovací polštářek z mikrovláken není správně umístěn, čímž blokuje smáčecí pásek.	Ujistěte se, že mopovací polštářek je správně umístěn. Postup pro správné umístění naleznete v uživatelské příručce.
	Nádržka na vodu je prázdná nebo téměř prázdná.	Doplňte nádržku na vodu.
	Je použit mopovací polštářek z mikrovláken, který není dodáván společností Philips.	Používejte pouze originální mopovací polštářek z mikrovláken značky Philips. Mopovací polštářky lze zakoupit v e-shopu Philips na adrese www.philips.com/support nebo u prodejce Philips.

Problém	Možná příčina	Řešení
	Ve smáčecím pásku se vytvořil vodní kámen.	Kupte si nový smáčecí pásek v e-shopu Philips na adrese www.philips.com/support nebo u prodejce Philips.
Z nádržky na vodu vytéká příliš rychle příliš mnoho vody.	Není správně připevněno víčko nádržky na vodu.	Zkontrolujte víčko a ujistěte se, že je správně uzavřeno a dotaženo.
	Pásek není správně umístěn na dně nádržky.	Zkontrolujte pásek a ujistěte se, že je správně umístěn na desce dna nádržky na vodu.
Po uschnutí jsou na podlaze pruhy.	Do vody bylo přidáno příliš mnoho tekutého čisticího prostředku.	Použijte pouze pár kapek tekutého čisticího prostředku nebo použijte čisticí prostředek, který méně pění.
	Mopovací polštářek z mikrovláken je nesprávně umístěn.	Ujistěte se, že mopovací polštářek je správně umístěn. Postup pro správné umístění naleznete v uživatelské příručce.
	Je použit nesprávný mopovací polštářek.	Pro řadu 7000 používejte pouze mopovací polštářek z mikrovláken značky Philips XV1670/02. Mopovací polštářky lze zakoupit v e-shopu Philips na adrese www.philips.com/support nebo u prodejce Philips.

Indhold

Introduktion	72
Generel beskrivelse	72
Før apparatet tages i brug	73
Installation af vægbeslag	73
Opbevaring af tilbehør på vægbeslaget	74
Klargøring	75
Sådan bruges apparatet	76
Samling af apparatet	76
Støvsugning af bløde og hårde gulve	76
Støvsugning, mens du vasker hårde gulve	77
Alsided anvendelse og tilbehør	80
Tilpasninger og yderligere information	84
Efter brug – vedligeholdelse	86
Hyppig vedligeholdelse efter hver rengøringscyklus	86
Periodisk vedligeholdelse med jævne mellemrum	89
Udskiftning	98
Brugergrænsefladesignaler og deres betydning	99
Fejlfinding	101
Tørrensning	101
Vådrensning	105

Introduktion

Tak, fordi du har købt dette produkt! For at få fuldt udbytte af den support, vi tilbyder, skal du registrere dit produkt på www.philips.com/mycordlessvacuum-7000s.

Generel beskrivelse

- 1 Digitalt display
 - a Ringindikator for batteriniveau
 - b Batteriniveau i procent
 - c Valgt effektniveau
 - d Ikon for "funktion til gulvtypegenkendelse aktiveret"
 - e Ikon for påmindelse om rengøring af filter
- 2 Menu-/bekræftelsesknop
- 3 + knap
- 4 – knap
- 5 Afbryderknop
- 6 Håndholdt enhed
- 7 Støvbeholder
- 8 Batteri
- 9 Udskiftningsfilter
- 10 Knap til nem tømning

- 11 Udløserknap til støvbeholder
- 12 Adapter
- 13 Skruer
- 14 Vægbeslag
- 15 Støvsugerør
- 16 TriActive-mundstykke med smart-LED
- 17 Børste til sarte gulve (kun XC7067)
- 18 Vandtank og mikrofibermoppepude (kun XC7163, XC7167)
- 19 PetPro-mundstykke
- 20 Kombimundstykke
- 21 Blød børste (kun XC7065, XC7067, XC7167)
- 22 Mundstykke til møbelstof (kun XC7065, XC7067, XC7167)
- 23 Sprækkemundstykke

Før apparatet tages i brug

Installation af vægbeslag

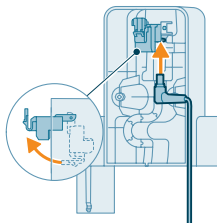

- 1 Vend vægbeslaget om, og lås det grå håndtag op. Sæt opladningsporten i, og sørg for, at metaldelen er synlig og peger lodret på forsiden af vægbeslaget.

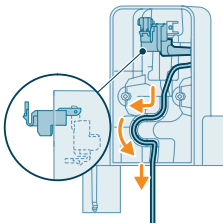

- 2 Arranger kablet omhyggeligt ved at stikke det ind i den dertil beregnede rille.

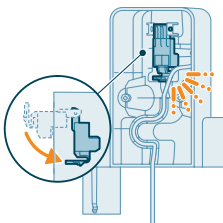

- 3 Luk det grå håndtag. Sørg for, at det grå håndtag låses på plads med en "KLIK"-lyd.

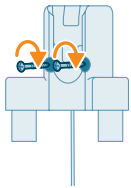
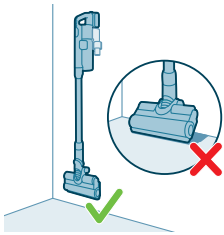
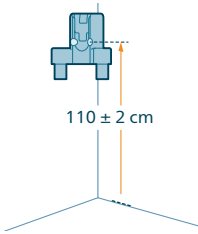

- 4 Fastgør vægbeslaget sikkert til den ønskede placering på væggen, og sørg for, at monteringskruehullerne er ca. 110 cm fra gulvet.

⚠ Forsigtig: Pas på, når du borer hullerne for at montere vægbeslaget, så du ikke risikerer at få elektrisk stød.

i Bemærk: Kontrollér, at placeringen af vægbeslaget gør det muligt at hænge hele apparatet på væggen, uden at mundstykket kommer i kontakt med gulvet.

- 5 Når du har fundet den optimale position og højde til opbevaring og opladning af apparatet, skal du spænde skrueerne godt fast, så vægbeslaget hænger sikkert fast.

Opbevaring af tilbehør på vægbeslaget

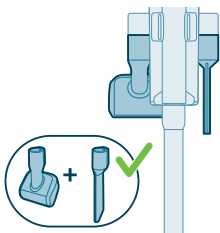

Alt tilbehør kan opbevares på vægbeslaget med undtagelse af kombinationen af PetPro-mundstykket og mundstykket til møbelstof.

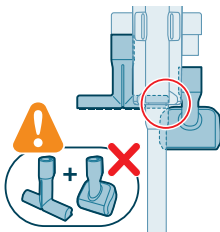

i Bemærk: Vær opmærksom på, at PetPro-mundstykket og mundstykket til møbelstof ikke kan opbevares på vægbeslaget sammen.

Klargøring

Apparatet er udstyret med et li-ion-batteri. Det tager ca. 6 timer at oplade fra tom til fuld.

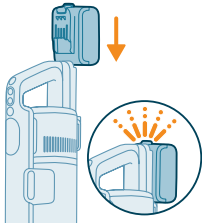

- 1 Sæt batteripakken fast på apparatets hoveddel, og sørg for en sikker tilslutning, der kan høres med en "KLIK"-lyd.

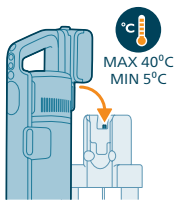

- 2 Oplad apparatet ved at placere det på det monterede vægbeslag.

⚠ Advarsel: Opbevar og oplad apparatet ved en temperatur over 5 °C og under 40 °C.

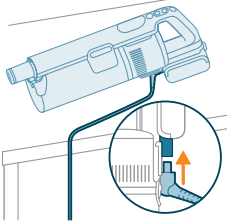

i Bemærk: Du kan også placere den håndholdte enhed på en plan og stabil overflade og tilslutte opladningskablet direkte til apparatet.



- 3 Apparatet er designet til at nå en komplet opladning inden for 6 timer. Du kan følge med i opladningen på skærmen. Når apparatet er fuldt opladet, lyser værdien 100 % på skærmen. Efter et par minutter slukker displayet.

Sådan bruges apparatet

Samling af apparatet



- 1 Fastgør den håndholdte enhed til røret. Bekræft fastgørelsen med en "KLIK"-lyd.

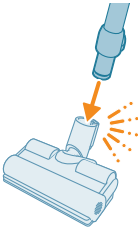

- 2 Fastgør røret til mundstykket. Bekræft fastgørelsen med en "KLIK"-lyd.

Støvsugning af bløde og hårde gulve

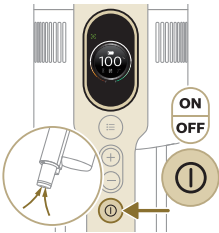

- 1 Tænd apparatet ved tryk på on/off-knappen.

i Bemærk: Tryk på afbryderknappen igen for at slukke for apparatet.

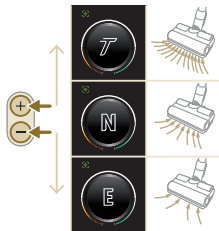

- 2 Brug knapperne + og - til at skifte mellem tre forskellige indstillinger for sugestyrke.

T – turbo-tilstand
N – normal tilstand
E – eco-tilstand



3 Du kan gøre rent på hårde eller bløde gulve med støvsugeren.

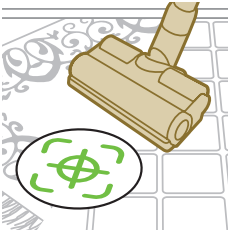

i Når genkendelse af gulvtype er aktiveret, genkender apparatet gulvtypen og optimerer automatisk sin ydeevne inden for de indstillinger for sugestyrke, du har valgt. Hvis du vil deaktivere denne funktion, kan du se, hvordan du tilpasser indstillingerne nedenfor.



⚠ Advarsel: Støvsug aldrig vand eller andre væsker op.

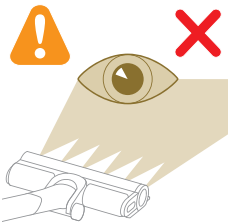

⚠ Forsigtig: Undgå at se direkte ind i de lysende LED'er eller at rette dem mod andres øjne. LED-lys er meget skarpt.

Støvsugning, mens du vasker hårde gulve

⚠ Forsigtig: Vandtanken må kun bruges på hårde gulve med en vandfast overfladebehandling (f.eks. linoleum, emaljerede klinker eller lakeret parketgulv) og stengulve (f.eks. marmor). Hvis dit gulv ikke er blevet behandlet, så det er vandfast, skal du spørge producenten, om du må bruge vand til at gøre det rent. Brug ikke vandtanken på hårde gulve, hvor den vandfaste overfladebehandling er beskadiget.

i Bemærk: Vandtanken må ikke bruges til tæpperens.

i Bemærk: Flyt ikke apparatet sidelæns med monteret vandtank, da det efterlader vandstriber. Bevæg kun apparatet frem og tilbage.

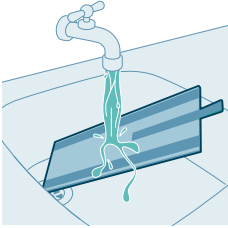

1 Fugt mikrofibermoppepuden med vand før brug.

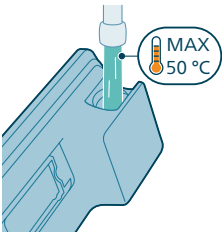

2 Fyld tanken med vand, og sørg for, at vandtemperaturen ikke overstiger 50 °C.

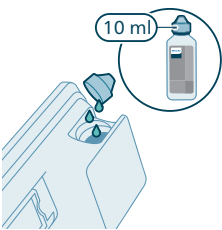

3 (Valgfrit) Hvis du ønsker at tilsætte et flydende gulvrenørgøringsmiddel til vandtanken, skal du vælge et lavtskummende eller ikke-skummende produkt, der kan fortyndes. Vi anbefaler XV1792 Philips-gulvrenørgøringsmiddel. Tilsæt kun et par dråber af det flydende renørgøringsmiddel til vandet.

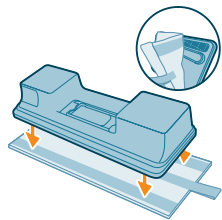

4 Fastgør mikrofibermoppepuden under vandtanken. Juster velcrobåndene under vandtanken og bag klædet.

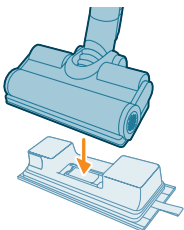

5 Sæt den klargjorte vandtank på vandmundstykket, og så er du klar til at gå i gang.



- 6 Tænd apparatet ved tryk på on/off-knappen. Du kan effektivt rengøre hårde gulve med det påmonterede vandmodul på mundstykket.



i Bemærk: Vandmodulet er ikke egnet til bløde gulve såsom tæpper.



⚠ Forsigtig: Vandmodulet bør ikke bruges til at samle vandpytter op.

Tip og andre vigtige oplysninger

- Det er ikke nødvendigt at støvsuge gulvet før vask, da støvsugnings- og moppesystemet aktivt vådrener dit hårde gulv for at opfange al slags snavs, inklusive væsker og pletter. På tæpper skal du kun bruge systemet kun til støvsugning.
- Apparatet kan efterlade en lille vandpyt på gulvet, hvis du ikke bevæger apparatet, mens du slukker det. Du kan reducere vandpyttens størrelse ved at bevæge apparatet, mens du slukker det. Hvis det er nødvendigt, kan du fjerne de sidste dråber med en klud.

Begrænsninger for brug

- Støvsugnings- og moppesystemet er velegnet til støvsugning og vask alle typer hårde gulve, undtagen ubehandlede trægulve.
- Støvsugnings- og moppesystemet er beregnet til regelmæssig rengøring af hårde gulve. Følg altid rengøringsinstruktionerne for dit hårde gulv, når du bruger apparatet.
- Hvis du vil tilsætte et andet flydende gulvrengøringsmiddel end XV1792 Philips-gulvrengøringsmiddel til vandet i vandtanken, skal du sørge for at bruge et lavtskummende eller ikke-skummende flydende gulvrengøringsmiddel, der kan fortyndes i vand, ligesom XV1792 Philips-gulvrengøringsmiddel.

- Da vandtanken har en kapacitet på 250 ml, behøver du kun at tilsætte et par dråber (maks. 10 ml) flydende gulvrengøringsmiddel til vandet.
- Hvis du bruger støvsugnings- og moppesystemet på linoleumsgulve, skal du kun gøre det på gulve, der ligger helt fast, for at undgå, at linoleum trækkes ind i mundstykket.
- Hvis du bevæger/løfter apparatet hen over et tæppe, når det er slukket, kan der komme dråber af snavset vand på tæppet.
- Skub ikke apparatet hen over konvektorvarmeres gitteråbninger i gulvet. Da apparatet ikke kan opsamle vand, der kommer ud af mundstykket, når du bevæger det hen over en åbning, ender vandet på bunden af konvektorhullet.
- Under rengøringen må du ikke løfte mundstykket fra gulvet eller bevæge det sidelæns, og du må ikke lave kraftige drejninger, da det efterlader vandspor. Bevæg kun apparatet frem og tilbage.

i Bemærk: Brugstiden afhænger af, hvor stort effektniveau der er brugt under rengøringen.

Alsidig anvendelse og tilbehør

⚠ Advarsel: Når du bruger tilbehør, må du ikke støvsuge vand eller andre væsker op.

⚠ Forsigtig: Undgå at se direkte ind i de lysende LED'er eller at rette dem mod andres øjne. LED-lys er meget skarpt.

Brug af den håndholdte enhed

Du kan bruge den håndholdte enhed direkte uden noget rengøringsværktøj til at støvsuge støv op.



Brug af mundstykket

- 1 Sæt mundstykket direkte på den håndholdte enhed.



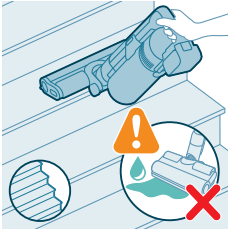

- 2 Denne kombination er beregnet til rengøring af dynamiske overflader i højden som f.eks. trapper.

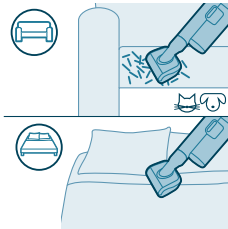

Brug af PetPro-mundstykket

PetPro-mundstykket fjerner effektivt dyrehår og mindre snavs såsom krummer og er ideelt til bløde overflader som f.eks. senge og sofaer.



PetPro-mundstykket fastgøres ved at sætte den håndholdte enheds rør i PetPro-mundstykket. Juster indstillingerne for sugestyrke, så de passer til dine rengøringsbehov.

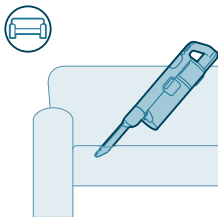

Brug af sprækkemundstykket

Sprækkemundstykket kan bruges til rengøring af tætte, smalle mellemrum mellem sofapuder, langs fodlister eller indvendigt i biler.



Sprækkemundstykket fastgøres ved at sætte røret eller den håndholdte enhed ind i mundstykket.

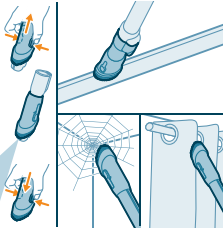

Brug af kombimundstykket

Kombimundstykket har en blød børste til fjernelse af edderkoppespid eller rengøring af sarte overflader som f.eks. gardiner og et smalt mundstykke til tætte steder eller andre steder, hvor det er svært at komme til som f.eks. vinduesrammer.



Kombimundstykket fastgøres ved at sætte røret eller den håndholdte enhed ind i mundstykket.



Brug af den bløde børste

En blød børste rengør forsigtigt skrøbelige eller sarte overflader som lampeskærme, persiener og skærme. Den følger med modellerne XC7065, XC7067 og XC7167.



Den bløde børste fastgøres ved at sætte røret eller den håndholdte enhed ind i børsten.

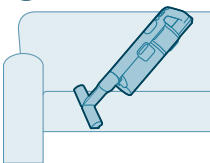

Brug af mundstykket til møbelstof

Mundstykket til møbelstof bruges til at rengøre bløde stofmøbler som sofaer, hynder og stole. Det følger med modellerne XC7065, XC7067 og XC7167.



Mundstykket til møbelstof fastgøres ved at sætte røret eller den håndholdte enhed ind i mundstykket.

Brug af børsten til sart gulve

Børsten til sart gulve er den bløde børste med gråt og orange materiale. Den kan bruges til forsigtigt at rengøre sart hårde gulvtyper som f.eks. kork, hårdt træ og natursten. Den følger med XC7067.

Følg nedenstående vejledning for at udskifte børsten.

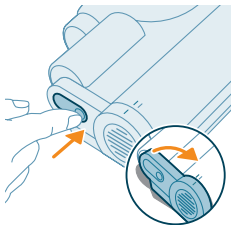

- 1 Knappen på siden af mundstykket giver adgang til børsten. Tryk på den, og drej for at åbne. Fjern forsigtigt børsten og sidedækslet på mundstykket.

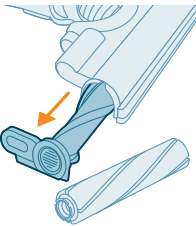

- 2 Træk børsten ud af sidedækslet. Der skal trækkes med en vis kraft. Fjern sidedækslet fra den originale børsterulle og sæt det på børsten til sart gulve.

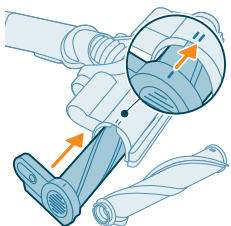

- 3 Sæt børsten til sart gulve tilbage på sidedækslet med et fast tryk, og sørg for, at børsten sidder ordentligt fast. Sørg for at justere børsten korrekt, når du samler den igen.

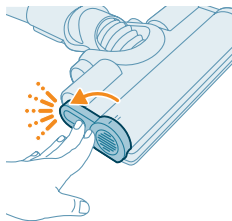

- 4 Lås børsten fast ved at fastgøre den, indtil du hører en "KLIK"-lyd.

Tilpasninger og yderligere information

Du kan bruge menuen på apparatet til at angive indstillinger for tilpasning og overvågning.



- 1 Tryk på menuknappen for at få adgang til menuindstillingerne.
- 2 Skift mellem indstillingerne med knapperne + og -. Indstillingerne omfatter justering af lyset, aktivering eller deaktivering af genkendelse af gulvtype, adgang til yderligere oplysninger om apparatet og tilbagevenden til den forrige skærm.
- 3 Når den ønskede indstilling er fremhævet, skal du bekræfte dit valg ved at trykke på menuknappen igen.

Ændring af lysstyrken

Tryk på menuknappen, og skift til lysfunktionen. Bekræft ved at trykke på menuknappen igen.

Hvis du vil ændre lysstyrken, skal du skifte mellem de tilgængelige niveauer og bekræfte ved at trykke på menuknappen.

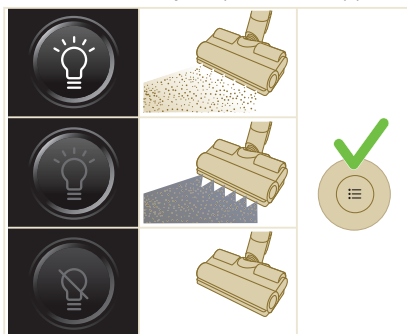



Genkendelse af gulvtype

Tryk på menuknappen, og skift til genkendelse af gulvtype. Bekræft ved at trykke på menuknappen igen.

Skift indstilling på skærmen til genkendelse af gulvtype, og bekræft din beslutning ved at trykke på menuknappen. Når funktionen er aktiveret, vises et grønt ikon i øverste venstre hjørne af displayet, når du vender tilbage til hovedskærmen.

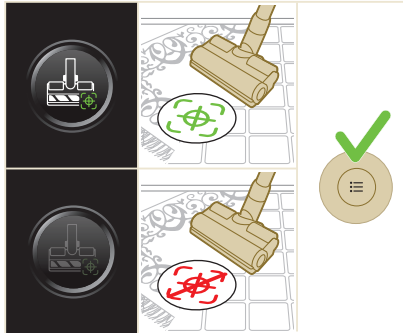

i Bemærk: Genkendelse af gulvtype kan kun aktiveres eller deaktiveres, når det motoriserede mundstykke er fastgjort til den håndholdte enhed. Når der ikke er monteret et motoriseret mundstykke sammen med hovedbørsten på hovedapparatet, vil der derfor være et punkt mindre på din menu. Fastgør det motoriserede mundstykke for at se dette punkt til genkendelse af gulvtype i din menu.

i Bemærk: Når du får dit apparat, er genkendelse af gulvtype aktiveret.

i Bemærk: Genkendelse af gulvtype bliver aktiv, når mundstykket identificerer forskellige rengøringsoverflader, mens apparatet er i bevægelse.

i Genkendelse af gulvtype fungerer ikke sammen med børsten til sarte gulve (følger med model XC7067).

Yderligere information

Tryk på menuknappen, og skift til indstillingen med yderligere information. Bekræft ved at trykke på menuknappen igen.

På skærmen med "yderligere information" kan du tjekke filterets tilstand, batteriets tilstand, den samlede brugstid og apparatets model og få adgang til en QR-kode for yderligere onlineinformation.



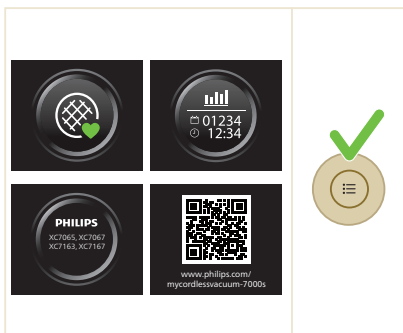

Retur

For at forlade menuen og vende tilbage til det forrige skærmbillede skal du vælge indstillingen Retur.

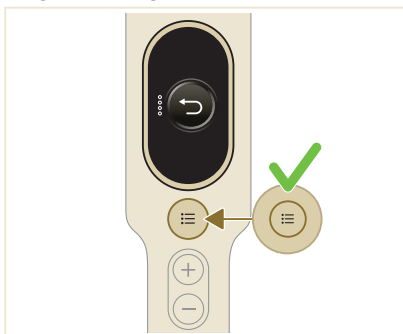
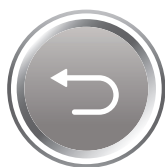

Efter brug – vedligeholdelse

Hypig vedligeholdelse efter hver rengøringscyklus

Vedligeholdelse af støvhåndteringssystem

Tøm støvbeholderen efter hver brug, eller når støvet er ved at nå MAKS-niveauindikatoren.

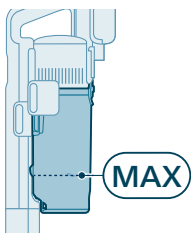

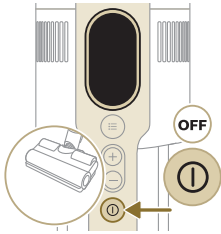

1 Sluk for apparatet.

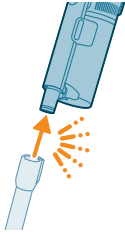

2 Fjern den håndholdte enhed med støvbeholderen fra røret.

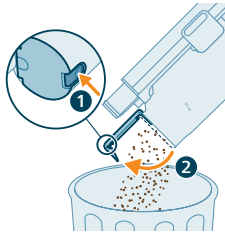

3 Hold støvbeholderen over en skraldespand, og tryk på knappen til nem tømning (1) for at tømme beholderen (2).

Vedligeholdelse af vandtank

Rengør altid vandtanken efter brug.

1 Fjern mikrofiber moppepuden.

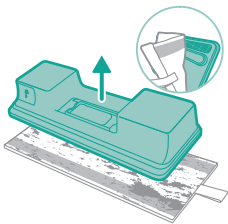

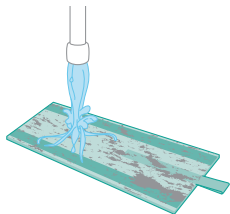

2 Skyl moppepuden under vandhanen, og vask den i hånden eller i vaskemaskinen.

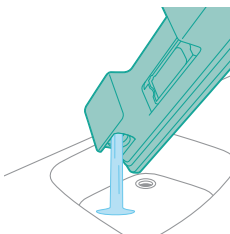

3 Hæld det resterende vand ud af vandtanken.

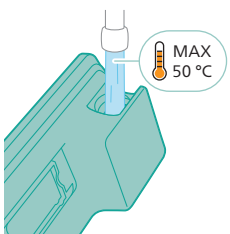

4 Fyld vandtanken med vand.

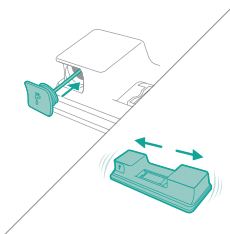

5 Luk vandtanken ordentligt, og ryst vandtanken for at fjerne rester af rengøringsmiddel.

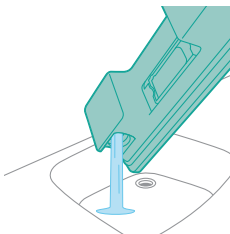

6 Tøm vandtanken, og lad den stå åben, så den kan tørre.

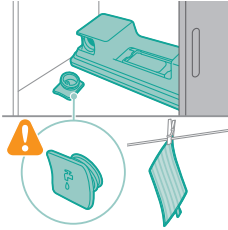

- 7 Sørg for ikke at miste tanklåget under opbevaring. Hæng mikrofiber moppepuden til tørre.

Periodisk vedligeholdelse med jævne mellemrum

Rengøring af filteret

Rens filteret mindst en gang om måneden, eller når du ser meddelelsen om filterrensning (i8).

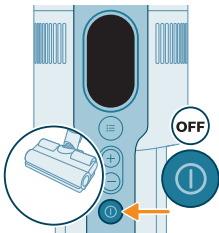

- 1 Sluk for apparatet.

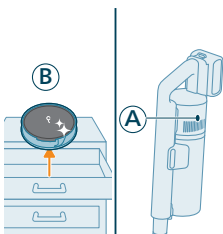

- 2 Mens det snavsede filter (A) stadig er i apparatet, skal du sørge for at have dit udskiftningsfilter (B) klar ved siden af.

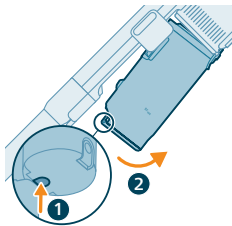

3 Fjern støvbeholderen ved at trykke på udløserknappen til beholderen.

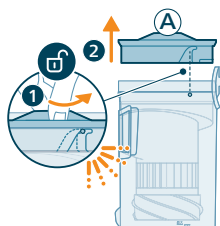

4 Drej filteret (A) mod uret for at fjerne det fra støvbeholderen.

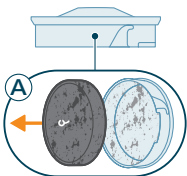

5 Tag det vaskbare skumfilter (A) ud af plastikfilterkabinnet.

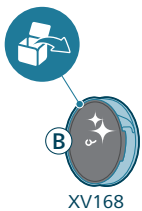

6 Pak udskiftningsfilteret (B) ud.

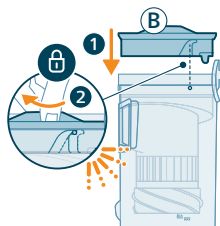

7 Installer det rene filter (B) i støvbeholderen. Drej filteret i urets retning for at sætte det på plads.

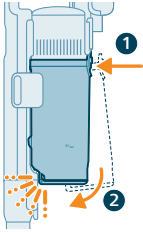

8 Sæt støvbeholderen tilbage på den håndholdte enhed. Ret beholderens filterside ind, før den hængsles på plads.

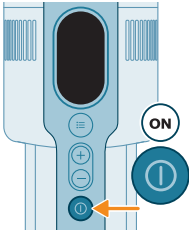

9 Tænd for apparatet.

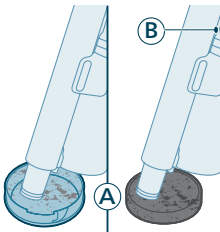

10 Støvsug det snavsede filterkabinet og skumfilter (A).

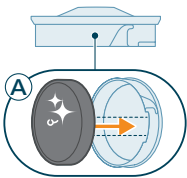

11 Sæt det rene skumfilter (A) tilbage i det rene filterkabinet.

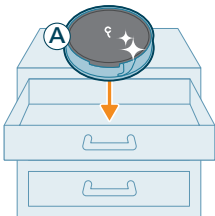

i Bemærk: Filteret (A) rengøres nu grundigt og kan opbevares til fremtidig brug, når det aktuelle filter (B) skal rengøres.

Rengøring af beholderen og cyklonen

1 Sluk for apparatet.

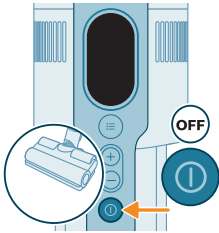

2 Fjern støvbeholderen ved at trykke på udløserknappen til beholderen.

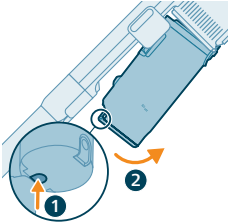

3 Hold fast i det sorte håndtag. Fjern cyklonen fra støvbeholderen ved at løfte den ud af beholderen.

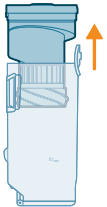

4 Bank cyklonen mod en skraldespand for at fjerne resterende støv og snavs.



5 Rengør støvbeholderen og cyklonen under rindende vand eller i varmt sæbevand for at sikre en grundig vedligeholdelse.

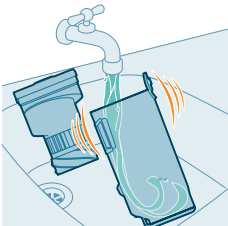

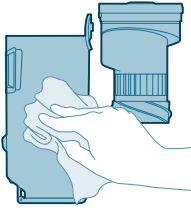

6 Aftør den rengjorte støvbeholder og cyklonen.

Forsigtig: Sørg for, at alle delene er helt tørre, før du samler dem igen.

Bemærk: Ikke alle dele kan vaskes i opvaskemaskinen.



7 Sæt cyklonen tilbage i støvbeholderen.

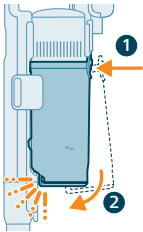

8 Sæt den samlede støvbeholder tilbage. Ret først beholderen til på filtersiden, før den hængsles på plads.

Bemærk: Sørg altid for, at filteret er på plads i apparatet efter vedligeholdelse, før du bruger det.

Vedligeholdelse af intelligent PrecisionPower-mundstykke

1 Sluk altid for apparatet, før du rengør mundstykkets børsterulle.

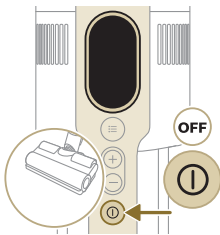

2 Knappen på siden af mundstykket giver adgang til børsterullen. Tryk på den, og drej for at åbne.

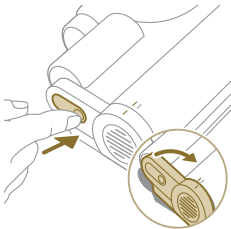

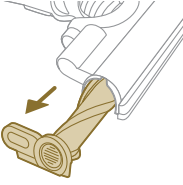

3 Fjern forsigtigt børsterullen og sidedækslet på mundstykket.

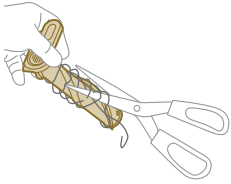

4 Fjern forsigtigt sammenfiltrede hår fra børsterullen. Brug en saks til at hjælpe med at fjerne snavs.

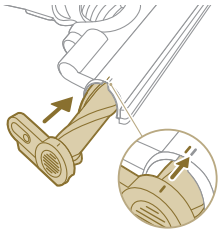

5 Sørg for at justere børsterullen korrekt, når du samler den igen.

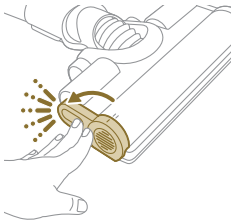

6 Lås børsterullen på mundstykket ved at fastgøre den, indtil du hører en "KLIK"-lyd.

Vedligeholdelse af PetPro-mundstykket

1 Vend børsten om for at komme til rengøringsområdet.

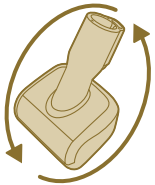

- 2 Skub sideknappen for at frigøre børsten fra dens position.

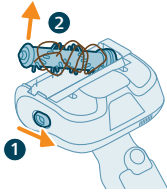

- 3 Brug dine hænder eller en saks til at fjerne snavs fra børsten.

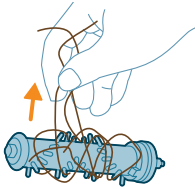

- 4 Når du samler børsten igen, skal du starte med at sætte den ene side på plads, før du sætter den anden side på. Når børsten er samlet korrekt, vil du høre en "KLIK"-lyd.

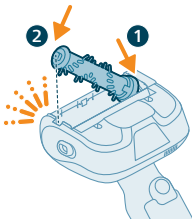

Vedligeholdelse af børste til sarte gulve (til XC7067)

- 1 Knappen på siden af mundstykket giver adgang til børsten. Tryk på den, og drej for at åbne. Fjern forsigtigt børsten og sidedækslet på mundstykket.

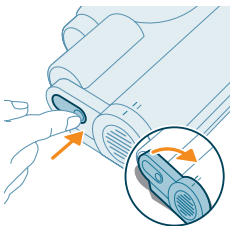

- 2 Træk børsten ud af sidedækslet. Der skal trækkes med en vis kraft.

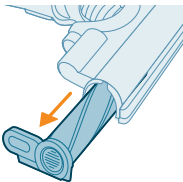

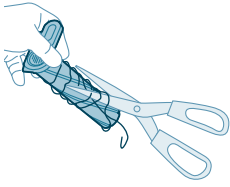

3 Fjern forsigtigt sammenfiltrede hår fra børsterullen. Brug en saks til at hjælpe med at fjerne snavs.

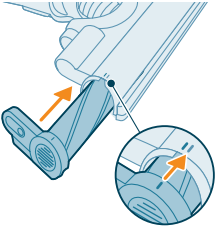

4 Sæt børsten tilbage på sidedækslet med et fast tryk, og sørg for, at børsten sidder ordentligt fast. Sørg for at justere børsten korrekt, når du samler den igen.

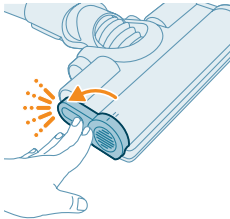

5 Lås børsten fast ved at fastgøre den, indtil du hører en "KLIK"-lyd.

Vedligeholdelse af vandtank

Afkalk vandtanken en gang om måneden for at undgå kalkaflejringer.

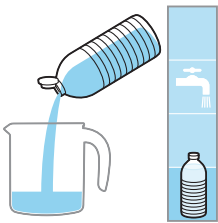

1 Hæld lidt afkalkningsmiddel i et målebæger.

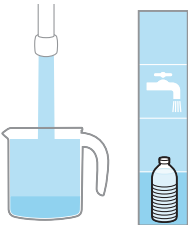

2 Tilsæt den korrekte mængde vand i målebægeret.

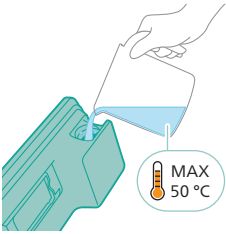

3 Hæld den blandede væske i vandtanken.

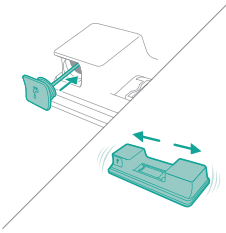

4 Luk vandtanken ordentligt, før du ryster den, så afkalkningsvæsken fordeles jævnt.

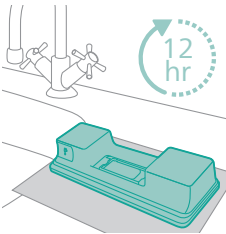

5 Lad vandtanken (uden mikrofibermoppepuden) stå oprejst i over 12 timer. Vandet skal langsomt sive ud fra bunden af vandtanken. Vi anbefaler at placere vandtanken i vasken eller over et klæde.

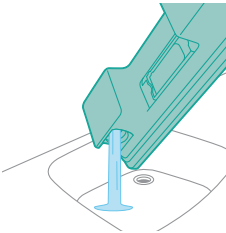

6 Skyl og fjern eventuel resterende væske inde i vandtanken.

Vedligeholdelse af vandstrimmel

1 Fjern vandstrimlen fra bunden af vandtanken for at rengøre den grundigt.

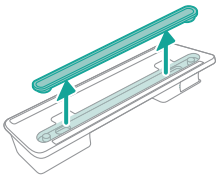

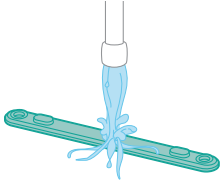

2 Skyl vandstrimlen under rindende vand.

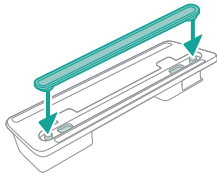

3 Sæt vandstrimlen tilbage på vandtanken efter rengøring.

Udskiftning

Du kan købe tilbehør og reservedele på www.philips.com/parts-and-accessories eller hos din Philips-forhandler. Du kan også kontakte det lokale Philips kundecenter.

Reservedele og typenumre:

Udskiftningsfilter XV1681/01

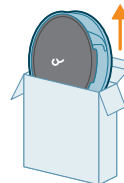

XV1681/01

Børsterulle CP0667/01

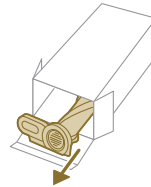

CP0667/01

Mikrofiber moppepude XV1670/02

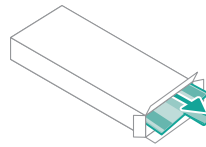

XV1670/02



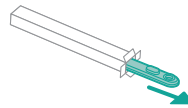

Vandstrimmel CP0381/01



CP0381/01

i Bemærk: Udskift filteret og mikrofiber moppepuden hver 6. måned for at sikre maksimal ydelse.

Brugergrænsefladesignaler og deres betydning

Signal	Signalets betydning
E1 	Fejl i apparatet. Fjern batteriet, vent 10 sekunder og tilslut det så igen. Hvis dette ikke virker, skal apparatet medbringes til et Philips servicecenter, eller du kan kontakte kundeplejecenteret.
E2 	Apparatet er blevet betjent under den funktionelle temperatur. Flyt apparatet til et varmere rum. Opbevar, oplad og brug ikke apparatet ved en temperatur under 5 °C eller over 40 °C.
E3 	Apparatet er blevet betjent over den funktionelle temperatur. Flyt apparatet til et koldere rum. Opbevar, oplad og brug ikke apparatet ved en temperatur under 5 °C eller over 40 °C.
E5 	Batteriet er beskadiget. Afløber apparatet hos et autoriseret Philips-servicecenter, eller kontakt kundeplejecenteret.

Signal	Signalets betydning	
E9		<p>Mundstykke er blevet betjent over den funktionelle temperatur.</p> <p>Sluk apparatet og vent i 15 minutter. Rør ved den øverste del af mundstykkets armaturhus for at mærke, om det stadig er varmt. Hvis mundstykket stadig er varmt, skal du vente længere tid på, at det køler af. Når mundstykket er kølet af, kan du prøve at tænde for apparatet igen.</p>
i4		<p>Mundstykket er tilstoppet.</p> <p>Kontrollér, at apparatet er slukket. Rengør dysen efter brugervejledningens anvisninger, og kontrollér slangen ved at fjerne den fra hovedapparatet. Fjern genstanden i dysen eller slangen, og genstart apparatet.</p>
i5		<p>Et fremmedlegeme har sat sig fast i luftpassagen.</p> <p>Kontrollér, at apparatet er slukket. Rengør dysen efter brugervejledningens anvisninger, og kontrollér slangen ved at fjerne den fra hovedapparatet. Fjern objektet i dysen, slangen eller den håndholdte enhed, og genstart apparatet.</p>
i6		<p>Adapteren er ikke fjernet.</p> <p>Fjern adapteren, inden apparatet betjenes.</p>
i7		<p>Der bruges en forkert adapter.</p> <p>Brug kun den originale adapter til at oplade apparatet.</p>
i8		<p>Filteret er tilsnævset.</p> <p>Rengør filteret. Følg instruktionerne på skærmen eller dem i brugervejledningen. Du kan købe nye filtre i Philips onlinebutikken på www.philips.com/support eller hos din Philips-forhandler.</p> <p>Hvis du bliver ved med at få en i8-informationskode efter rengøring af filteret, skal du kontrollere fejlfindingstabellen nedenfor.</p>
i10		<p>Batteriet er ikke sat korrekt i.</p> <p>Tag batteriet ud, og sæt det i igen. Hvis dette ikke virker, skal apparatet medbringes til et Philips servicecenter, eller du kan kontakte kundeplejecenteret.</p>
		<p>Batteriniveauet er lavt og skal oplades. Oplad apparatet eller batteriet vha. den anbefalede opladningsmetode.</p>

Fejlfinding

Dette afsnit opsummerer de mest almindelige problemer, der kan forekomme ved brug af apparatet. Har du brug for yderligere hjælp og vejledning, så besøg www.philips.com/support for at se en liste med ofte stillede spørgsmål, eller kontakt dit lokale Philips Kundecenter.

Tørrensning

Problem	Mulig årsag	Løsning
Apparatet reagerer ikke, når der trykkes på afbryderknappen.	Displayet viser ikonet for tomt batteri.	For at lade batteriet op skal apparatet forbindes med opladestationen eller den håndholdte støvsuger skal forbindes direkte til adapterens stik.
Opladestationen er ikke stabil mod væggen.	De skruer, der holder opladestationen, er løse.	Spænd skruerne.
	Skruerne har ikke den rigtige størrelse.	Fastspænd opladestationen med de medfølgende skruer.
	Opladestationen er ikke monteret på en stabil væg.	Kontrollér, at den væg, opladestationen vil blive monteret på, er stabil.
Apparatet holder pludselig op med at fungere.	Når apparatet har en intern funktionsfejl, vil knapperne ikke reagere, og skærmen vil forblive blank.	Forbind apparatet med opladestationen eller forbind den håndholdte støvsuger direkte til adapterens stik. Tjek displayet. Hvis der vises en fejlkode, kan du finde dens betydning i brugervejledningen.
	(kode: E2, E3) Apparatet kører ikke ved en passende temperatur.	Sørg for, at apparatet anvendes i temperaturer indenfor 5–40 °C.
	(kode: i4, i5) Børsterullen sidder fast, eller der sidder objekter fast under luftstrømskanalen.	Kontrollér, at apparatet er slukket. Rengør mundstykket efter brugervejledningens anvisninger, og kontrollér slangen ved at fjerne den fra hovedapparatet. Fjern genstanden i mundstykket eller slangen, og genstart apparatet.
	(kode: E9) Det motoriserede mundstykke er overophedet.	Sluk apparatet og vent i 15 minutter. Rør ved den øverste del af mundstykkets armaturhus for at mærke, om det stadig er varmt. Hvis mundstykket stadig er varmt, skal du vente længere tid på, at det køler af. Når mundstykket er kølet af, kan du prøve at tænde for apparatet igen.
Apparatet har en lavere sugestyrke end normalt.	Filteret og cyklonfilteret er snavsede.	Tøm støvbeholderen. Rengør filteret og cyklonen. Sørg for, at filteret vaskes mindst én gang om måneden, når apparatet bruges jævnligt. Sørg for, at hår og snavs, der sidder fast i cyklonen, fjernes.

Problem	Mulig årsag	Løsning
	Støvbeholderen er ikke sat korrekt på apparatet.	Sørg for, at støvbeholderen er sat korrekt på.
Der slipper støv ud af apparatet.	Filteret er snavset.	Rengør filteret. Se også brugervejledningen.
	Filteret sidder ikke i apparatet.	Sørg for, at filteret er placeret i apparatet, og at apparatet er samlet korrekt.
	Noget blokerer cyklonen.	Kontrollér, om der sidder objekter fast i cyklonen, og fjern ethvert objekt, der blokerer den. Sørg også for, at hår og snavs, der sidder fast i cyklonen, fjernes.
	Støvbeholderen er ikke sat korrekt på apparatet.	Tøm støvbeholderen, og sæt den korrekt på apparatet.
	Apparatet er roteret eller vendt om, når det er slukket.	Sørg for, at apparatet vender rigtigt, når det er slukket.
Apparatet bevæger sig ikke jævnt hen over gulvet under rengøring af tæpper.	Funktionen til genkendelse af gulvtype er ikke slået til.	Slå funktionen til genkendelse af gulvtype er til i den digitale menu.
	Den valgte sugestyrke er for høj.	Formindsk sugestyrken. Se også brugervejledningen.
Børsten drejer ikke længere.	Børsten er tilstoppet med hår eller snavs.	Rengør børsten med fingrene eller med en saks.
	(kode i4) Børsten kan stoppe med at rotere, når den møder for meget modstand fra et langhåret tæppe.	Sluk apparatet, og tænd det igen.
	Rullebørsten er ikke blevet sat korrekt i mundstykket efter rengøring.	Følg instruktionerne i kapitlet om rengøring i brugervejledningen for at skubbe rullebørsten korrekt ind i mundstykket. Fastgør rullebørsten i mundstykket ved at klikke låseklemmen på plads.
	(kode: E9) Det motoriserede mundstykke er overophedet.	Sluk apparatet og vent i 15 minutter. Rør ved den øverste del af mundstykkets armaturhus for at mærke, om det stadig er varmt. Hvis mundstykket stadig er varmt, skal du vente længere tid på, at det køler af. Når mundstykket er kølet af, kan du prøve at tænde for apparatet igen.
LED'erne i mundstykket lyser ikke.	Mundstykket er ikke blevet sat korrekt på slangen eller apparatet.	Fastgør mundstykket korrekt til apparatet eller den håndholdte enhed.

Problem	Mulig årsag	Løsning
	Lysfunktion er deaktiveret.	Slå funktionen til i menuen. Justér lysstyrken i LEDene i mundstykket i menuen.
LEDene i håndstykket lyser ikke op.	Lysfunktion er deaktiveret.	Slå funktionen til i menuen. Justér lysstyrken i LEDene i håndstykket i menuen.
Lysset i tilbehøret tændes ikke.	Tilbehøret er sat fast på slangen.	Fjern slangen, og sæt tilbehøret direkte på håndstykket.
	Tilbehøret er ikke sat korrekt på apparatet.	Sæt tilbehøret korrekt på apparatet.
Lysset i mit mundstykke, håndholdt, og tilbehøret er ikke lysstærkt nok.	Lysstyrken er dæmpet.	Juster lysstyrken af lyset i menuen.
Apparatet oplader ikke.	Stikket er ikke sat korrekt i apparatet, eller adapteren er ikke sluttet korrekt til stikkontakten.	Sørg for, at stikket er sat korrekt i apparatet, og at adapteren er sluttet korrekt til stikkontakten.
	Stikket er ikke sat korrekt i opladestationen.	Sørg for, at stikket er sat korrekt i opladestationen. Kontroller, om stikket er vinklet og om opladestationen holder stikket på plads.
	(kode i7) Der er anvendt en anden adapter end den leverede.	Sørg for, at du bruger den medfølgende adapter.
	(kode i10) Batteriet er ikke installeret korrekt.	Sørg for, at batteriet er skubbet helt ind i åbningen og er korrekt installeret.
	(kode E5) Batteriet fungerer ikke.	Fejl i batteriet. Udskift batteriet.
		Hvis du har kontrolleret ovenstående, og apparatet stadig ikke oplader, skal du aflevere det til et Philips-servicecenter eller kontakte kundeplejecenteret.
Apparatet oplader meget langsomt.	Der anvendes en ekstern adapter eller en adapter fra andre apparater.	Oplad apparatet med den leverede adapter.
Batteriet er opladt og påsat, men apparatet kan ikke tændes.	Batteriet er stadig er tilsluttet adapteren.	Fjern apparatet fra adapteren, inden den startes igen.
	(kode: E1) Der er noget galt med apparatet.	Fjern batteriet, vent 10 sekunder og tilslut det så igen. Hvis dette ikke virker, skal apparatet medbringes til et Philips servicecenter, eller du kan kontakte kundeplejecenteret.

Problem	Mulig årsag	Løsning
Displayet viser ikonet for filteret (kode: i8).	Filteret er snavset.	Rengør filteret. Følg instruktionerne på skærmen eller dem i brugervejledningen. Hvis du bliver ved med at få en i8-informationskode efter rengøring af filteret, kan du overveje følgende løsninger: <ul style="list-style-type: none"> - Hvis du har et ekstra rent filter, kan du udskifte det gamle med det nye. Brug derefter den håndholdte enhed til at rengøre det gamle skumfilter og filterkabinettet. - Hvis du har en anden støvsuger eller ministøvsuger, kan du alternativt bruge den til nemt at rengøre både skumfilteret og filterkabinettet. Bemærk: Sørg for, at der altid er et filter i enheden, inden du tænder for den.
	Filteret er gammelt.	Du kan købe nye filtre i Philips onlinebutikken på www.philips.com/support eller hos din Philips-forhandler.
		Hvis du har kontrolleret ovenstående og apparatet stadig ikke virker, skal apparatet medbringes til et Philips servicecenter, eller du kan kontakte kundecenteret.
Mini Turbo børsten fungerer ikke korrekt.	Rullebørsten er blokeret.	Fjern hår fra børsten med en saks. Følg instruktionerne i brugervejledningen.
	Rullebørsten bliver blokeret af stofrester eller urenheder under rengøring.	Sørg for, at mini Turbo børsten flugter med overfladen, og brug ikke Turbo børsten på bløde overflader.
	Rullebørsten er ikke korrekt isat i mini Turbo børsten.	Sørg for, at rullebørsten og mini Turbo-børsten er korrekt sat på, og at der ikke er et mellemrum mellem delene. Følg vejledningen i brugervejledningen.
Sugestyrken føles ikke stabil.	Der er ikke noget i vejen. Det er funktionen "Genkendelse af gulvtype", der starter. Dit apparat registrerer gulvtypen og rengør med den optimale ydelse for det gulv.	Det er ikke nødvendigt at gøre noget. Hvis du foretrækker at rengøre med en jævn styrke, du selv vælger, kan du slå denne smartfunktion fra i apparatets menu.
Funktionen til genkendelse af gulvtype reagerer ikke logisk.	Børsten er tilstoppet med hår eller snavs.	Rengør børsten med en saks eller med fingrene. Se instruktionerne i brugervejledningen.

Problem	Mulig årsag	Løsning
Apparatet afgiver stød som følge af statisk elektricitet.	Apparatet opbygger statisk elektricitet. Jo lavere luftfugtighed, jo mere statisk elektricitet bliver der opbygget.	Aflad jævnligt apparatet ved at holde røret mod andre metalobjekter i rummet (f.eks. bord- og stoleben osv.). Eller øge luftfugtigheden i rummet.
	Støvet og snavset, der suges op, er statisk elektrisk.	Tøm støvbeholderen, og rengør filteret ifølge anvisningerne i brugervejledningen.

Vådrensning

Problem	Mulig årsag	Løsning
Vandudstrømningen fra vandtanken reduceres.	Vædestrimlen blokeres af snavs.	Tag vædestrimlen ud, og rengør den. Isæt den rene vædestrimmel igen.
	Mikrofibermoppepuden er ikke placeret korrekt og blokerer vædestrimlen som resultat.	Sørg for, at mikrofibermoppepuden er placeret korrekt. Kontrollér brugervejledningen for korrekt placering.
	Vandtanken er tom eller næsten tom.	Fyld vandtanken op igen.
	Der anvendes en moppepude af mikrofiber, som ikke er leveret af Philips.	Brug kun en original Philips-moppepude af mikrofiber. Moppepuderne kan købes i Philips onlinebutikken på www.philips.com/support eller hos din Philips-forhandler.
	Der er blevet dannet kalk i vædestrimlen.	En ny vædestrimmel kan købes i Philips onlinebutikken på www.philips.com/support eller hos din Philips-forhandler.
Der flyder for meget vand ud af vandtanken ved for høj hastighed.	Vandtanken er ikke sat korrekt på.	Kontrollér dækslet, og sørg for, at det er lukket helt og ordentligt.
	Strimlen er ikke placeret ordentligt i bunden af vandtanken.	Kontroller strimlen, og sørg for, at den er placeret korrekt i vandtankens bundplade.
Gulvet tørrer med striber på.	Der er tilsat for meget flydende rengøringsmiddel til vandet.	Brug kun ganske få dråber flydende rengøringsmiddel, eller brug et rengøringsmiddel, der skummer mindre.

Problem	Mulig årsag	Løsning
	Mikrofibermoppepuden er ikke placeret korrekt.	Sørg for, at mikrofibermoppepuden sidder korrekt. Kontroller brugervejledningen for korrekt placering.
	Der anvendes en forkert type moppepude.	Brug kun Philips XV1670/02 mikrofiberpuder for gulvvask til 7000-serien. Moppepuderne kan købes i Philips onlinebutikken på www.philips.com/support eller hos din Philips-forhandler.

Inhalt

Einführung _____	107
Allgemeine Beschreibung _____	107
Vor dem ersten Gebrauch _____	108
Anbringen der Wandhalterung _____	108
Aufbewahren des Zubehörs in der Wandhalterung _____	109
Für den Gebrauch vorbereiten _____	110
Das Gerät verwenden _____	111
Zusammensetzen des Geräts _____	111
Weiche und harte Fußböden saugen _____	111
Gleichzeitiges Saugen und Wischen von Hartböden _____	112
Vielseitige Verwendung und Zubehör _____	115
Einstellungen und weitere Informationen _____	119
Pflege – nach der Verwendung _____	121
Häufige Pflege nach jedem Reinigungsvorgang _____	121
Pflege in regelmäßigen Abständen _____	124
Ersatz _____	133
Die Signale der Benutzeroberfläche und deren Bedeutung _____	134
Fehlerbehebung _____	136
Trockenreinigung _____	136
Nassreinigung _____	141

Einführung

Vielen Dank für den Kauf dieses Produkts! Um unseren Support optimal nutzen zu können, registrieren Sie Ihr Produkt unter www.philips.com/mycordlessvacuum-7000s.

Allgemeine Beschreibung

- 1 Digitales Display
 - a Ringanzeige des Akkustands
 - b Prozentsatz des Akkustands
 - c Ausgewählter Betriebsmodus
 - d Symbol für aktivierte Bodenarterkennung
 - e Symbol für Erinnerung zur Filterreinigung
- 2 Menü-/Bestätigungs-Taste
- 3 Taste +
- 4 Taste –
- 5 Ein-/Ausschalter
- 6 Handstaubsauger
- 7 Staubbehälter
- 8 Batterie
- 9 Ersatzfilter
- 10 Taste für leichtes Entleeren

- 11 Entriegelungstaste für Staubbehälter
- 12 Adapter
- 13 Schrauben
- 14 Wandhalterung
- 15 Rohr
- 16 TriActive Smart-LED-Düse
- 17 Bürste für empfindliche Böden (nur XC7067)
- 18 Aqua-Behälter und Mikrofaserwischtuch (nur XC7163, XC7167)
- 19 PetPro-Düse
- 20 Kombinationsdüse
- 21 Weiche Bürste (nur XC7065, XC7067, XC7167)
- 22 Polsterdüse (nur XC7065, XC7067, XC6167)
- 23 Fugendüse

Vor dem ersten Gebrauch

Anbringen der Wandhalterung

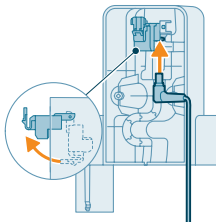

- 1 Drehen Sie die Wandhalterung zur Seite und entriegeln Sie den grauen Hebel. Setzen Sie den Ladeanschluss so ein, dass das Metallteil sichtbar ist und aufrecht zur Vorderseite der Wandhalterung weist.

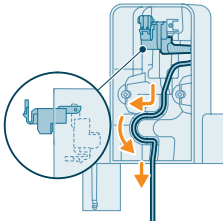

- 2 Legen Sie das Kabel ordentlich ein, indem Sie es in die dafür vorgesehene Rille stecken.

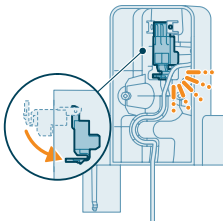

- 3 Schließen Sie den grauen Hebel. Stellen Sie sicher, dass der graue Hebel hörbar einrastet.

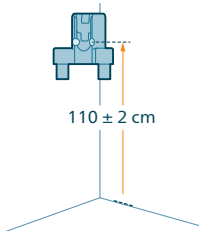

- 4 Befestigen Sie die Wandhalterung sicher an der gewünschten Stelle an der Wand und achten Sie darauf, dass die Schraubenlöcher etwa 110 cm vom Boden entfernt sind.

⚠ Achtung: Seien Sie vorsichtig, wenn Sie Löcher in die Wand bohren, um die Wandhalterung anzubringen. Es besteht das Risiko eines Stromschlags.

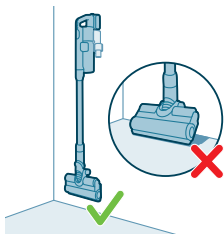

i Hinweis: Vergewissern Sie sich, dass die Wandhalterung so angebracht ist, dass das gesamte Gerät an der Wand hängen kann, ohne dass die Düse mit dem Boden in Berührung kommt.

- 5 Sobald Sie die optimale Position und Höhe für die Aufbewahrung und das Aufladen Ihres Geräts ermittelt haben, ziehen Sie die Schrauben fest an, um die Wandhalterung zu befestigen.

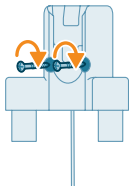

Aufbewahren des Zubehörs in der Wandhalterung

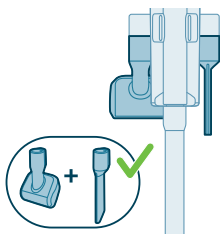

Mit Ausnahme der PetPro-Düse und der Polsterdüse können alle Zubehörteile in der Wandhalterung aufbewahrt werden.

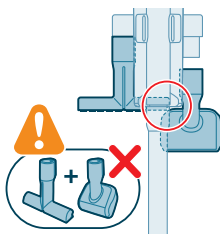

i Hinweis: Beachten Sie, dass die PetPro-Düse und die Polsterdüse nicht zusammen in der Wandhalterung aufbewahrt werden können.

Für den Gebrauch vorbereiten

Das Gerät ist mit einem Lithium-Ionen-Akku ausgestattet. Das vollständige Aufladen des leeren Akkus dauert ca. 6 Stunden.

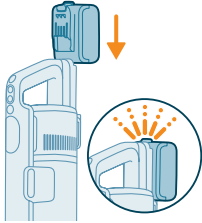

- 1 Bringen Sie den Akku am Hauptteil des Geräts an. Achten Sie auf eine sichere Verbindung, die durch hörbares Einrasten bestätigt wird.

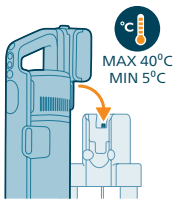

- 2 Laden Sie Ihr Gerät auf, indem Sie es in die montierte Wandhalterung schieben.

⚠ Warnhinweis: Laden Sie das Gerät bei Temperaturen über 5°C und unter 40°C auf. Bewahren Sie es auch in diesem Temperaturbereich auf.

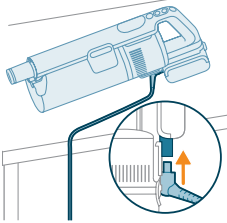

i Hinweis: Sie können den Handstaubsauger auch auf einer ebenen und stabilen Fläche ablegen und das Ladekabel direkt an das Gerät anschließen.



- 3 Das Gerät ist innerhalb von 6 Stunden vollständig aufgeladen. Sie können den Ladevorgang auf dem Bildschirm verfolgen. Wenn das Gerät vollständig aufgeladen ist, leuchtet der Wert „100 %“ auf dem Display auf. Nach ein paar Minuten schaltet sich der Display aus.

Das Gerät verwenden

Zusammensetzen des Geräts



- 1 Befestigen Sie den Handstaubsauger am Saugrohr. Achten Sie darauf, dass es hörbar einrastet.

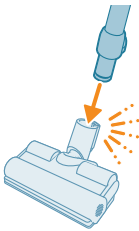

- 2 Befestigen Sie das Saugrohr an der Düse. Achten Sie darauf, dass es hörbar einrastet.

Weiche und harte Fußböden saugen

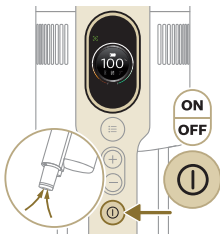

- 1 Drücken Sie den Ein-/Ausschalter, um das Gerät einzuschalten.

i Hinweis: Zum Ausschalten des Geräts drücken Sie nochmals den Ein-/Ausschalter.

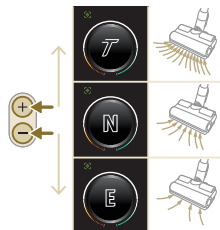

- 2 Verwenden Sie die Tasten + und –, um zwischen drei verschiedenen Leistungseinstellungen umzuschalten.

T - Turbomodus
N - Normaler Modus
E - Eco-Modus



3 Sie können harte und weiche Böden mit dem Staubsauber reinigen.

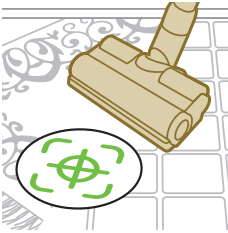

i Bei aktivierter Bodenarterkennung, erkennt das Gerät die Bodenart und optimiert seine Leistung automatisch innerhalb der Leistungseinstellung, die Sie ausgewählt haben. Sie finden unten Information zum Ändern von Einstellungen, wenn Sie diese Funktion deaktivieren möchten.



⚠ Warnhinweis: Saugen Sie weder Wasser noch andere Flüssigkeiten auf.

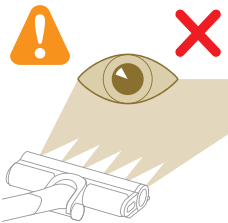

⚠ Achtung: Blicken Sie nicht direkt in die erleuchteten LEDs, und richten Sie die LEDs nicht auf die Augen anderer. Das LED-Licht ist sehr hell.

Gleichzeitiges Saugen und Wischen von Hartböden

⚠ Achtung: Verwenden Sie den Aqua-Behälter nur auf Hartböden mit wasserfester Beschichtung (z. B. Linoleum, emaillierte Fliesen oder lackiertes Parkett) und Steinböden (z. B. Marmor). Wenn der Boden nicht wasserfest behandelt wurde, fragen Sie beim Hersteller nach, ob Sie Wasser für die Reinigung verwenden können. Verwenden Sie den Aqua-Behälter nicht auf Hartböden mit beschädigter wasserfester Beschichtung.

i Hinweis: Verwenden Sie den Aqua-Behälter nicht zur Reinigung von Teppichen.

i Hinweis: Bewegen Sie das Gerät nicht seitwärts, wenn der Aqua-Behälter angebracht ist, da dadurch Wasserspuren entstehen können. Bewegen Sie das Gerät nur vorwärts und rückwärts.

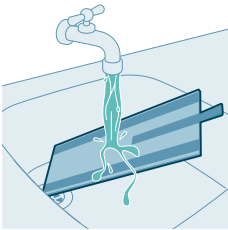

1 Befeuchten Sie das Mikrofaserwischtuch vor der Verwendung mit Wasser.

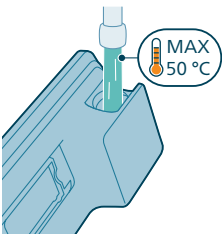

2 Füllen Sie den Behälter mit Wasser. Achten Sie darauf, dass die Wassertemperatur nicht mehr als 50 °C beträgt.

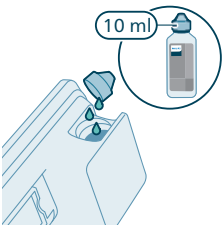

3 (Optional) Wenn Sie einen flüssigen Bodenreiniger in den Aqua-Behälter füllen möchten, wählen Sie eine Sorte mit geringer oder ohne Schaumbildung, die verdünnt werden kann. Wir empfehlen den Philips Bodenreiniger XV1792. Geben Sie nur wenige Tropfen des flüssigen Reinigungsmittels in das Wasser.

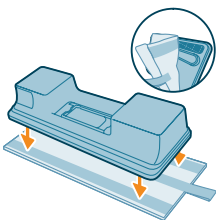

4 Befestigen Sie das Mikrofaserwischtuch unter dem Aqua-Behälter. Richte Sie die Klettverschlüsse unter dem Aqua-Behälter und hinter dem Tuch miteinander aus.

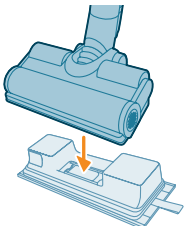

5 Befestigen Sie den vorbereiteten Aqua-Behälter an die Aqua-Düse und Sie können beginnen.



- 6 Drücken Sie den Ein-/Ausschalter, um das Gerät einzuschalten. Sie können Hartböden effektiv mit dem an der Düse befestigten Aqua-Modul reinigen.



i Hinweis: Das Aqua-Modul eignet sich nicht für weiche Böden wie Teppiche.



⚠ Achtung: Das Aqua-Modul darf nicht verwendet werden, um Wasserpfützen aufzunehmen.

Hinweise und sonstige wichtige Informationen

- Es ist nicht notwendig, den Fußboden vor dem Wischen zu saugen, da der Nass- und Trockensauger Ihren Hartboden aktiv nassreinigt und alle Arten von Schmutz, einschließlich Flüssigkeiten und Flecken, aufnimmt. Verwenden Sie auf Teppichen und Vorlegern ausschließlich den Trockensauger.
- Das Gerät kann eine kleine Wasserpfütze auf dem Boden hinterlassen, wenn Sie das Gerät beim Ausschalten nicht bewegen. Sie können die Größe der Pfütze verringern, indem Sie das Gerät beim Ausschalten bewegen. Bei Bedarf können Sie die letzten Tropfen mit einem Lappen entfernen.

Gebrauchseinschränkungen

- Der Nass- und Trockensauger ist für gleichzeitiges Saugen und Wischen aller Arten von Hartböden geeignet, mit Ausnahme von nicht versiegelten Holzfußböden.
- Der Nass- und Trockensauger ist für die automatische Reinigung von Hartböden gedacht. Befolgen Sie bei der Verwendung des Geräts stets die Reinigungsanweisungen für Ihren Hartboden.
- Wenn Sie dem Wasser im Aqua-Behälter einen flüssigen Bodenreiniger hinzufügen möchten, bei dem es sich nicht um Philips Bodenreiniger XV1792 handelt, vergewissern Sie sich, dass Sie einen flüssigen Bodenreiniger mit geringer oder ohne Schaumbildung verwenden, der wie Philips Bodenreiniger XV1792 in Wasser verdünnt werden kann.

- Da der Aqua-Behälter eine Kapazität von 250 ml besitzt, müssen Sie dem Wasser nur wenige Tropfen (höchstens 10 ml) des flüssigen Bodenreinigers hinzufügen.
- Wenn Sie den Nass- und Trockensauger auf Linoleumböden verwenden, so tun Sie dies nur auf Linoleumböden, die ordnungsgemäß verklebt wurden, um zu verhindern, dass Linoleum in die Düse gezogen wird.
- Wenn Sie das Gerät im ausgeschalteten Zustand über einen Teppich oder Vorleger bewegen/heben, können Schmutzwassertropfen auf Ihren Teppich oder Vorleger gelangen.
- Führen Sie das Gerät nicht über das Bodengitter von Konvektor-Heizungen. Das Gerät kann das aus der Düse austretende Wasser nicht aufnehmen, wenn es über das Gitter geführt wird, und das Wasser sammelt sich im Schacht des Konvektors.
- Heben Sie die Düse während der Reinigung nicht vom Boden an, bewegen Sie die Düse nicht seitwärts, und vermeiden Sie scharfe Kurven, da dies Wasserspuren hinterlässt. Bewegen Sie das Gerät nur vorwärts und rückwärts.

i Hinweis: Die Betriebszeit ist abhängig vom Betriebsmodus, der bei der Reinigung verwendet wird.

Vielseitige Verwendung und Zubehör

⚠ Warnhinweis: Saugen Sie weder Wasser noch andere Flüssigkeiten auf, wenn Sie Zubehörteile verwenden.

⚠ Achtung: Blicken Sie nicht direkt in die erleuchteten LEDs, und richten Sie die LEDs nicht auf die Augen anderer. Das LED-Licht ist sehr hell.

Verwenden des Handstaubsaugers

Sie können den Handstaubsauger direkt ohne Reinigungsdüse verwenden, um Staub aufzusaugen.

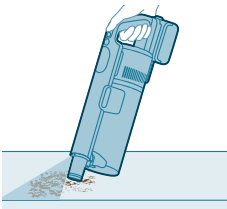

Verwenden der Düse

- 1 Stecken Sie die Düse direkt auf den Handstaubsauger.



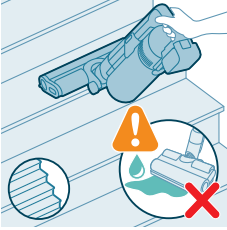

2 Diese Kombination ist für die Reinigung von dynamische Oberflächenhöhen, wie ein Treppenhaus, geeignet.

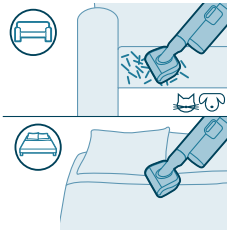

Verwenden der PetPro-Düse

Die PetPro-Düse entfernt effektiv Tierhaare und kleine Verschmutzungen wie Krümel und eignet sich ideal für weiche Oberflächen wie Betten und Sofas.



Um die PetPro-Düse anzubringen, stecken Sie das Saugrohr des Handstaubsaugers in die PetPro-Düse. Stellen Sie die Saugleistung entsprechend Ihrem Reinigungsbedarf ein.

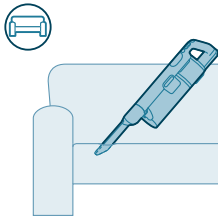

Verwenden der Fugendüse

Die Fugendüse eignet sich zum Reinigen von engen, schmalen Zwischenräumen, beispielsweise zwischen Sofakissen, entlang von Fußleisten oder im Innenraum von Fahrzeugen.



Um die Fugendüse anzubringen, stecken Sie das Saugrohr oder den Handstaubsauger in die Fugendüse.

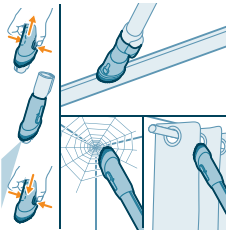

Verwenden der Kombinationsdüse

Die Kombinationsdüse verfügt über eine weiche Bürste zum Reinigen von Spinnweben oder empfindlichen Oberflächen wie Vorhängen und einer schmalen Düse für enge oder schwer zugängliche Stellen wie Fensterrahmen.

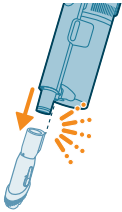

Um die Kombinationsdüse anzubringen, stecken Sie das Saugrohr oder den Handstaubsauger in die Kombinationsdüse.

Verwenden der weichen Bürste

Die weiche Bürste reinigt sanft zerbrechliche oder empfindliche Oberflächen wie Lampenschirme, Jalousien und Schirme. Sie ist in den Modellen XC7065, XC7067 und XC7167 enthalten.



Um die weiche Bürste anzubringen, stecken Sie das Saugrohr bzw. den Handstaubsauger in die weiche Bürste.

Verwenden der Polsterdüse

Die Polsterdüse reinigt Möbel mit weichem Stoff, wie Sofas, Kissen und Stühle. Sie ist in den Modellen XC7065, XC7067 und XC7167 enthalten.

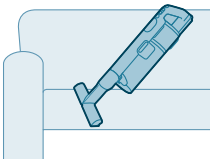



Um die Polsterdüse anzubringen, stecken Sie das Saugrohr oder den Handstaubsauger in die Polsterdüse.

Verwenden der Bürste für empfindliche Böden

Die Bürste für empfindliche Böden ist eine weiche Bürste aus grauem und orangefarbenem Material, die zum schonenden Reinigen empfindlicher Hartböden wie Kork, Hartholz und Naturstein verwendet werden kann. Sie ist im XC7067 enthalten.

Um die Bürste zu ersetzen, gehen Sie folgendermaßen vor:

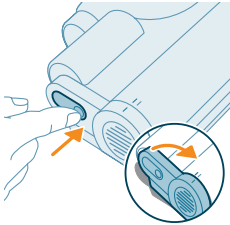

- 1 Um an die Bürste zu gelangen, machen Sie den Knopf an der Seite der Düse ausfindig. Drücken Sie ihn und drehen Sie zum Öffnen. Entfernen Sie vorsichtig die Bürste und die Seitenkappe der Düse.

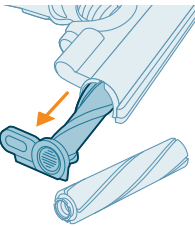

- 2 Ziehen Sie die Bürste unter Kraftaufwand aus der Seitenabdeckung. Nehmen Sie die Seitenkappe von der Original-Bürstenrolle ab und stecken Sie sie auf die Bürste für empfindliche Böden.

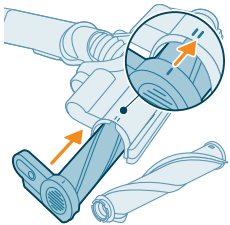

- 3 Stecken Sie die Bürste für empfindliche Böden unter Kraftaufwand zurück in die Seitenabdeckung. Vergewissern Sie sich, dass die Bürste fest eingesetzt ist. Achten Sie beim Zusammensetzen auf die richtige Ausrichtung der Bürste.

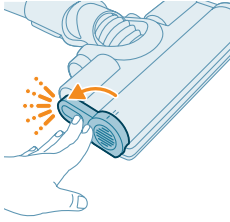

- 4 Verriegeln Sie die Bürste, indem Sie sie sichern, bis sie hörbar einrastet.

Einstellungen und weitere Informationen

Das Gerät ist mit verschiedenen Optionen zur Einstellung und Überwachung im Menü ausgestattet.



- 1 Tippen Sie zum Öffnen der Menüeinstellungen auf die Menütaste.
- 2 Schalten Sie zwischen den Optionen um, indem Sie die Tasten + und – verwenden. Zu diesen Optionen gehören das Einstellen der Beleuchtung, das Aktivieren oder Deaktivieren der Bodenarterkennung, der Zugriff auf zusätzliche Informationen über Ihr Gerät und die Rückkehr zum vorherigen Bildschirm.
- 3 Sobald die gewünschte Option hervorgehoben ist, bestätigen Sie Ihre Wahl durch erneutes Drücken der Menütaste.

Ändern der Beleuchtungshelligkeit

Drücken Sie die Menütaste und schalten Sie auf die Beleuchtungsfunktion. Bestätigen Sie durch erneutes Drücken der Menütaste.

Um die Beleuchtungshelligkeit zu ändern, schalten Sie zwischen den verfügbaren Stufen um und bestätigen Sie mit der Menütaste.

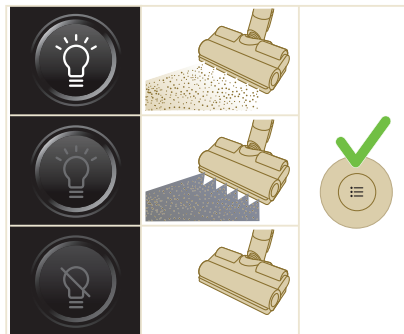



Bodenarterkennung

Drücken Sie die Menütaste und schalten Sie auf die Bodenarterkennung. Bestätigen Sie durch erneutes Drücken der Menütaste.

Im Bildschirm Bodenarterkennung schalten Sie diese Funktion ein oder aus und bestätigen Ihre Entscheidung durch Drücken der Menütaste. Bei erfolgreicher Aktivierung erscheint ein grünes Symbol in der oberen linken Ecke des Displays, nachdem Sie zum Hauptbildschirm zurückgekehrt sind.

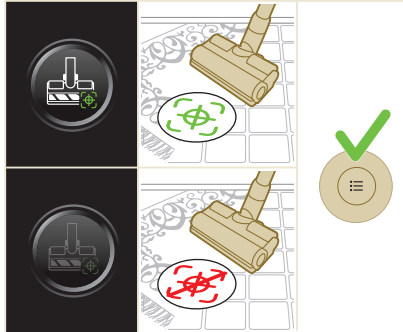

i Hinweis: Die Bodenarterkennung kann nur aktiviert oder deaktiviert werden, wenn die motorisierte Düse am Handstaubsauger angebracht ist. Das bedeutet, dass ein Element weniger im Menü vorhanden ist, wenn zusammen mit der Kehrwalze keine motorisierte Düse am Gerät angebracht ist. Bringen Sie die motorisierte Düse an, damit das Element für die Bodenarterkennung im Menü angezeigt wird.

i Hinweis: Wenn Sie Ihr Gerät erhalten, ist die Bodenarterkennung aktiviert.

i Hinweis: Die Bodenarterkennung wird aktiv, wenn die Düse während der Bewegung verschiedene Reinigungsoberflächen erkennt.

i Die Bodenarterkennung funktioniert nicht in Kombination mit der Bürste für empfindliche Böden (im Modell XC7067 enthalten).

Zusätzliche Informationen

Drücken Sie die Menütaste und schalten Sie auf die Option für zusätzliche Informationen. Bestätigen Sie durch erneutes Drücken der Menütaste.

Auf dem Bildschirm für zusätzliche Informationen können Sie den Zustand des Filters, des Akkus, die Gesamtnutzungszeit und das Modell Ihres Geräts überprüfen. Außerdem können Sie auf einen QR-Code für ergänzende Online-Informationen zugreifen.



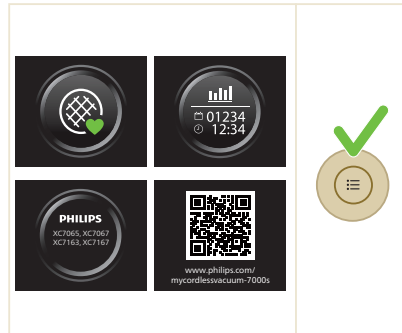

Zurückkehren

Um das Menü zu verlassen und zum vorherigen Bildschirm zurückzukehren, wählen Sie die Option Zurückkehren.

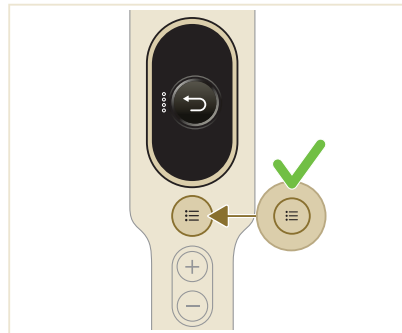

Pflege – nach der Verwendung

Häufige Pflege nach jedem Reinigungsvorgang

Pflege des Staubmanagementsystems

Leeren Sie den Staubbehälter nach jeder Verwendung aus oder wenn der Staub die Füllstandsanzeige MAX erreicht hat.

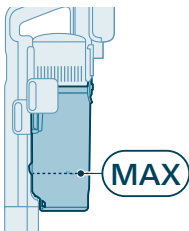

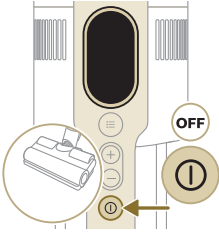

1 Schalten Sie das Gerät aus.

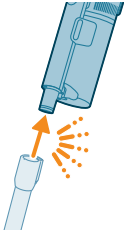

2 Trennen Sie den Handstaubsauger samt Staubbehälter vom Saugrohr.

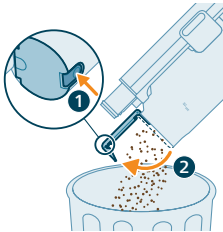

3 Halten Sie den Staubbehälter über einen Abfalleimer und drücken Sie die Taste für leichtes Entleeren (1), um den Behälter zu entleeren (2).

Pflege des Aqua-Behälters

Reinigen Sie den Aqua-Behälter nach jedem Gebrauch.

1 Nehmen Sie das Mikrofaserwisch Tuch ab.

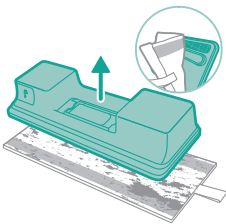

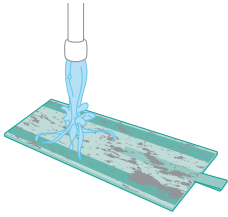

2 Spülen Sie das Wischtuch unter fließendem Wasser aus und waschen Sie es mit der Hand oder in der Waschmaschine.

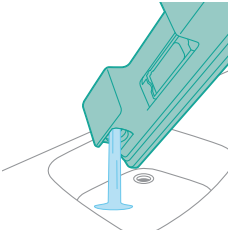

3 Gießen Sie noch im Aqua-Behälter verbleibendes Wasser aus.

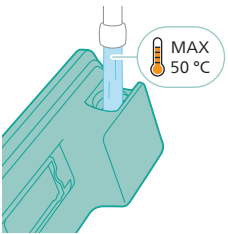

4 Füllen Sie Wasser in den Aqua-Behälter.

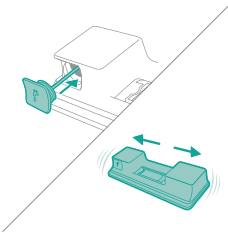

5 Schließen Sie den Aqua-Behälter ordnungsgemäß und schütteln Sie ihn, um Reinigungsmittelreste zu entfernen.

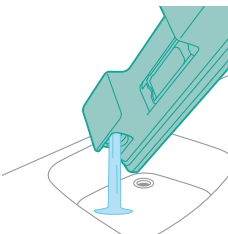

6 Leeren Sie den Aqua-Behälter und lassen Sie ihn zum Trocknen offen.

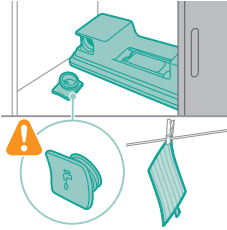

- 7 Achten Sie darauf, dass Sie nicht die Abdeckung des Behälters während der Aufbewahrung verlieren. Hängen Sie das Mikrofaserwischtuch zum Trocknen auf.

Pflege in regelmäßigen Abständen

Den Filter reinigen

Reinigen Sie den Filter mindestens einmal pro Monat oder wenn Sie die Benachrichtigung zur Filterreinigung (i8) sehen.

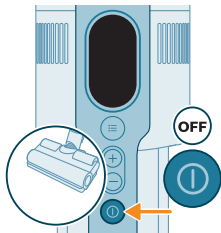

- 1 Schalten Sie das Gerät aus.

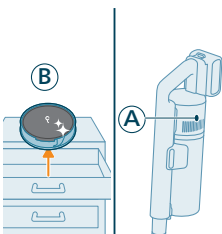

- 2 Während sich der verschmutzte Filter (A) noch im Gerät befindet, halten Sie bitte den Ersatzfilter (B) bereit.

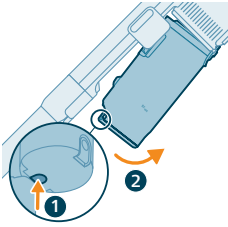

3 Drücken Sie die Entriegelungstaste, um den Behälter abzunehmen.

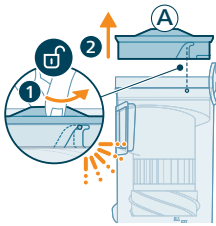

4 Drehen Sie den Filter (A) gegen den Uhrzeigersinn, um ihn vom Staubbehälter abzunehmen.

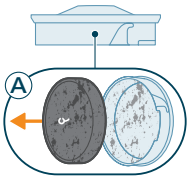

5 Nehmen Sie den Schaumstofffilter (A) aus dem Kunststofffiltergehäuse.

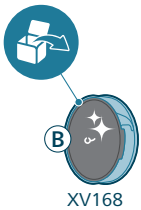

6 Packen Sie den Ersatzfilter (B) aus.

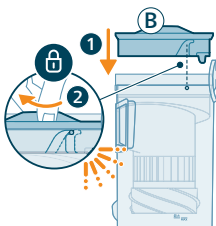

7 Setzen Sie den sauberen Filter (B) in den Staubbehälter ein. Drehen Sie den Filter im Uhrzeigersinn, um ihn zu befestigen.

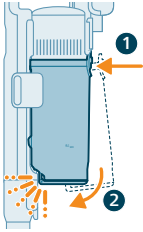

8 Bringen Sie den Staubbehälter wieder am Handstaubsauger an. Richten Sie zuerst die Filterseite des Behälters aus, bevor Sie ihn einrasten lassen.



9 Schalten Sie das Gerät ein.

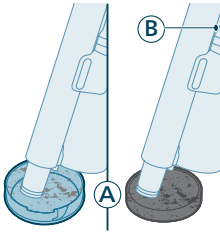

10 Saugen Sie das verschmutzte Filtergehäuse und den Schaumstofffilter (A) ab.

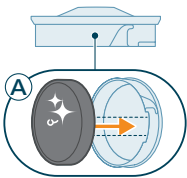

11 Setzen Sie den sauberen Schaumstofffilter (A) wieder in das saubere Filtergehäuse ein.

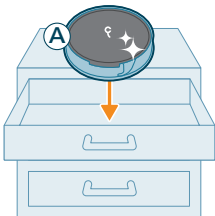

i Hinweis: Der Filter (A) ist nun gründlich gereinigt und kann für den späteren Gebrauch aufbewahrt werden, wenn der aktuelle Filter (B) gereinigt werden muss.

Reinigen des Behälters und des Zyklons

1 Schalten Sie das Gerät aus.

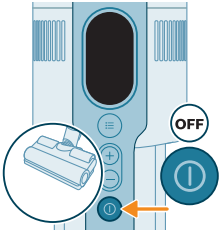

2 Drücken Sie die Entriegelungstaste, um den Behälter abzunehmen.

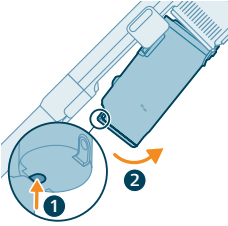

3 Halten Sie den schwarzen Griff fest. Entfernen Sie den Zyklon aus dem Staubbehälter, indem Sie ihn aus dem Behälter heben.



4 Klopfen Sie den Zyklon gegen einen Mülleimer aus, um verbleibenden Staub und Schmutz zu entfernen.



5 Zur gründlichen Pflege reinigen Sie den Staubbehälter und den Zyklon unter fließendem Wasser oder in warmer Seifenlauge.

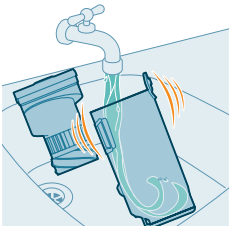

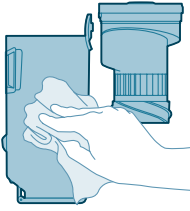

6 Wischen Sie den gereinigten Staubbehälter und den Zyklon trocken.

Achtung: Vergewissern Sie sich, dass alle Teile vollständig trocken sind, bevor Sie sie wieder zusammensetzen.

Hinweis: Alle Teile dürfen nicht in der Spülmaschine gereinigt werden.



7 Setzen Sie den Zyklon wieder in den Staubbehälter ein.

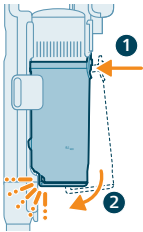

8 Setzen Sie den zusammengefügte Behälter wieder ein. Richten Sie zunächst die Filterseite des Behälters aus, bevor Sie ihn einhängen.

Hinweis: Vergewissern Sie sich nach der Pflege immer, dass der Filter im Gerät eingesetzt ist, bevor Sie es benutzen.

Pflege der PrecisionPower Smart Düse

1 Schalten Sie das Gerät vor der Reinigung der Rolle der Düsenbürste immer aus.

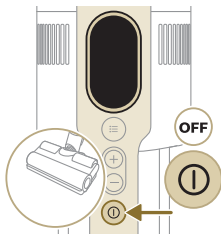

2 Um an die Bürstenrolle zu gelangen, machen Sie den Knopf an der Seite der Düse ausfindig. Drücken Sie ihn und drehen Sie zum Öffnen.

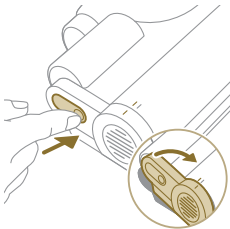

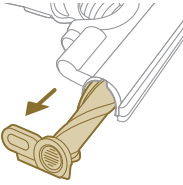

3 Entfernen Sie vorsichtig die Bürstenrolle und die Seitenkappe der Düse.

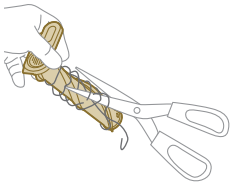

4 Lösen Sie verfangene Haare vorsichtig von der Bürstenrolle. Verwenden Sie zusätzlich eine Schere zur Beseitigung von Verschmutzungen.

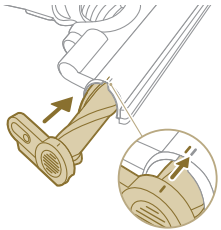

5 Achten Sie beim Zusammensetzen auf die richtige Ausrichtung der Bürstenrolle.

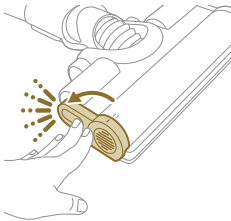

6 Verriegeln Sie die Düsenbürste, indem Sie sie sichern, bis sie hörbar einrastet.

Pflege der PetPro-Düse

1 Drehen Sie die Bürste um, um an den Reinigungsbereich zu gelangen.

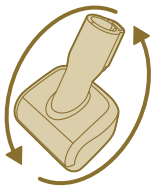

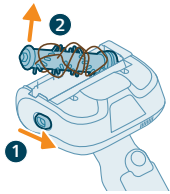

2 Schieben Sie den seitlichen Knopf, um die Bürste aus ihrer Position zu lösen.

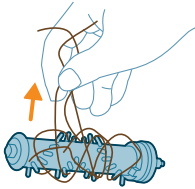

3 Entfernen Sie Verschmutzungen mit der Hand oder mit einer Schere von der Bürste.

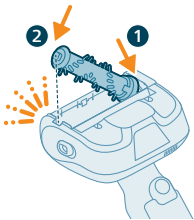

4 Wenn Sie die Bürste wieder einsetzen, bringen Sie zunächst eine Seite in Position, bevor Sie die andere Seite anbringen. Bei richtiger Montage der Bürste rasten die Teile hörbar ein.

Pflege der Bürste für empfindliche Böden (für XC7067)

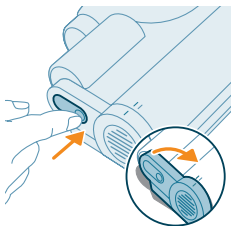

1 Um an die Bürste zu gelangen, machen Sie den Knopf an der Seite der Düse ausfindig. Drücken Sie ihn und drehen Sie zum Öffnen. Entfernen Sie vorsichtig die Bürste und die Seitenkappe der Düse.

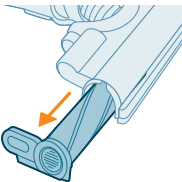

2 Ziehen Sie die Bürste unter Kraftaufwand aus der Seitenabdeckung.

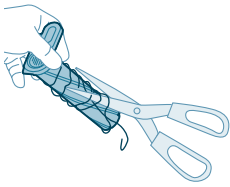

- 3 Lösen Sie verfangene Haare vorsichtig von der Bürstenrolle. Verwenden Sie zusätzlich eine Schere zur Beseitigung von Verschmutzungen.

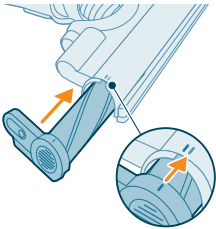

- 4 Stecken Sie die Bürste unter Kraftaufwand zurück in die Seitenabdeckung. Vergewissern Sie sich, dass die Bürste fest eingesetzt ist. Achten Sie beim Zusammensetzen auf die richtige Ausrichtung der Bürste.

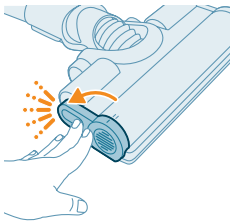

- 5 Verriegeln Sie die Bürste, indem Sie sie sichern, bis sie hörbar einrastet.

Pflege des Aqua-Behälters

Entkalken Sie den Aqua-Behälter einmal im Monat, um Kalkablagerungen zu vermeiden.

- 1 Geben Sie etwas Entkalkungsflüssigkeit in einen Messbecher.

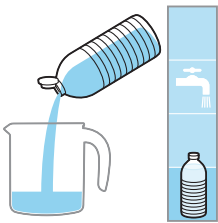

- 2 Füllen Sie die richtige Menge Wasser in den Messbecher.

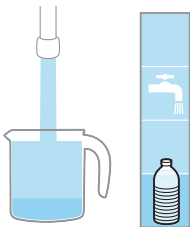

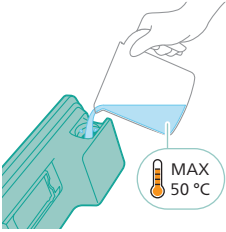

3 Füllen Sie die gemischte Flüssigkeit in den Aqua-Behälter.

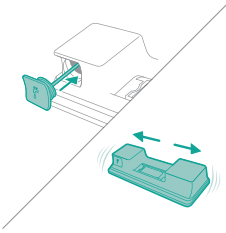

4 Schließen Sie den Aqua-Behälter ordnungsgemäß bevor Sie ihn schütteln, um die Entkalkungsflüssigkeit gleichmäßig zu verteilen.

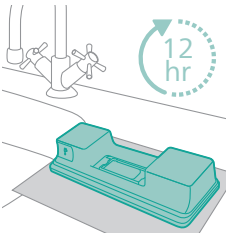

5 Lassen Sie den Aqua-Behälter (ohne das Mikrofaserwischtuch) über 12 Stunden aufrecht stehen. Es wird erwartungsgemäß langsam Wasser aus dem Boden des Aqua-Behälters austreten. Wir empfehlen, den Aqua-Behälter im Waschbecken oder über einem Tuch zu platzieren.

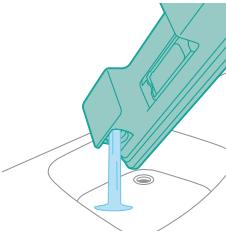

6 Spülen Sie ihn aus und entfernen Sie noch im Aqua-Behälter verbleibende Flüssigkeit.

Pflege des Wasserspenders

1 Nehmen Sie den Wasserspender von der Unterseite des Aqua-Behälters für eine gründliche Reinigung ab.

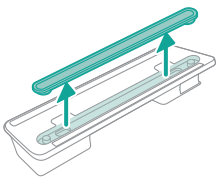

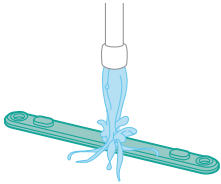

2 Spülen Sie den Wasserspender unter fließendem Wasser ab.

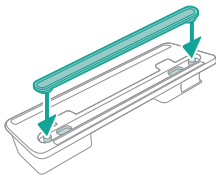

3 Bringen Sie den Wasserspender nach der Reinigung wieder am Aqua-Behälter an.

Ersatz

Um Zubehör oder Ersatzteile zu kaufen, besuchen Sie www.philips.com/parts-and-accessories, oder suchen Sie Ihren Philips Händler auf. Sie können sich auch an das Philips Service-Center in Ihrem Land wenden.

Ersatzteile und Typennummern:

Ersatzfilter XV1681/01

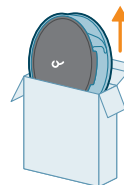

XV1681/01

Bürstenrolle CP0667/01

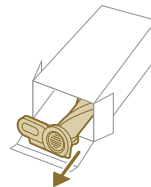

CP0667/01

Mikrofaserwischtuch XV1670/02

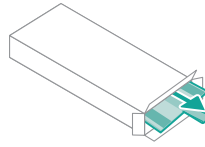

XV1670/02

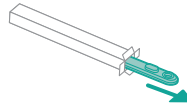

Wasserspender CP0381/01





CP0381/01

i Hinweis: Ersetzen Sie den Filter und das Mikrofaserwischtuch alle 6 Monate, um die bestmögliche Leistung sicherzustellen.

Die Signale der Benutzeroberfläche und deren Bedeutung

Signal	Bedeutung des Signals
E1 	Fehlfunktion des Geräts. Entnehmen Sie den Akku, warten Sie 10 Sekunden ab, und setzen Sie den Akku wieder ein. Wenn dies nicht hilft, bringen Sie das Gerät zu einem Philips Service-Center, oder wenden Sie sich an den Kundenservice.
E2 	Das Gerät wird unterhalb der zulässigen Betriebstemperatur betrieben. Bringen Sie das Gerät in einen wärmeren Raum. Das Gerät darf nicht bei Temperaturen unter 5 °C oder über 40 °C aufbewahrt, geladen oder verwendet werden.
E3 	Das Gerät wird oberhalb der zulässigen Betriebstemperatur betrieben. Bringen Sie das Gerät in einen kühleren Raum. Das Gerät darf nicht bei Temperaturen unter 5 °C oder über 40 °C aufbewahrt, geladen oder verwendet werden.

Signal	Bedeutung des Signals	
E5		<p>Der Akku ist beschädigt. Bringen Sie das Gerät zu einem autorisierten Philips Service-Center, oder nehmen Sie mit dem Philips Kundenservice Kontakt auf.</p>
E9		<p>Die Düse wird oberhalb der zulässigen Betriebstemperatur betrieben. Schalten Sie das Gerät aus, und warten Sie 15 Minuten. Prüfen Sie am oberen Gehäuse, ob die Düse noch warm ist. Wenn die Düse noch warm ist, lassen Sie sie weiter abkühlen. Wenn die Düse abgekühlt ist, versuchen Sie, das Gerät wieder einzuschalten.</p>
i4		<p>Die Düse ist verstopft. Vergewissern Sie sich, dass das Gerät ausgeschaltet ist. Reinigen Sie die Düse gemäß den Anweisungen in der Bedienungsanleitung, und überprüfen Sie das Saugrohr. Nehmen Sie es dazu vom Gerät ab. Entfernen Sie den Gegenstand aus der Düse oder dem Saugrohr, und schalten Sie das Gerät erneut ein.</p>
i5		<p>Fremdkörper steckt im Luftkanal. Vergewissern Sie sich, dass das Gerät ausgeschaltet ist. Reinigen Sie die Düse gemäß den Anweisungen in der Bedienungsanleitung, und überprüfen Sie das Saugrohr. Nehmen Sie es dazu vom Gerät ab. Entfernen Sie den Gegenstand aus der Düse, dem Saugrohr oder Handstück, und schalten Sie das Gerät erneut ein.</p>
i6		<p>Der Adapter wurde nicht entfernt. Entfernen Sie den Adapter, bevor Sie das Gerät in Betrieb nehmen.</p>
i7		<p>Ein falscher Adapter wird verwendet. Verwenden Sie zum Laden des Geräts ausschließlich den Original-Adapter.</p>
i8		<p>Der Filter ist verschmutzt. Reinigen Sie den Filter. Befolgen Sie die Anweisungen auf dem Display oder in der Bedienungsanleitung. Sie erhalten neue Filter im Philips Online-Shop unter www.philips.com/support oder bei Ihrem Philips Händler. Wenn Sie nach der Reinigung des Filters weiterhin einen i8-Informationscode erhalten, verwenden Sie die nachstehende Tabelle zur Fehlerbehebung.</p>

Signal	Bedeutung des Signals
i10 	Der Akku wurde nicht richtig eingesetzt. Entnehmen Sie den Akku, und setzen Sie den Akku wieder ein. Wenn dies nicht hilft, bringen Sie das Gerät zu einem Philips Service-Center, oder wenden Sie sich an den Kundenservice.
	Der Akku ist fast leer und muss aufgeladen werden. Laden Sie das Gerät oder den Akku mit der vorgeschlagenen Lademethode.

Fehlerbehebung

In diesem Kapitel sind die häufigsten Probleme aufgeführt, die beim Gebrauch des Geräts auftreten können. Sollten Sie ein Problem mithilfe der nachstehenden Informationen nicht beheben können, besuchen Sie unsere Website unter:

www.philips.com/support und ziehen Sie die Liste „Häufig gestellte Fragen“ hinzu, oder wenden Sie sich an das Philips Consumer Care-Center in Ihrem Land.

Trockenreinigung

Problem	Mögliche Ursache	Lösung
Das Gerät funktioniert nicht, wenn der Ein-/Ausschalter gedrückt wird.	Das Display zeigt das „Akku leer“-Symbol an.	Um den Akku aufzuladen, schließen Sie das Gerät an die Ladestation an, oder schließen Sie den Handstaubsauger direkt am Netzteil des Adapters an.
Die Ladestation ist nicht fest an der Wand angebracht.	Die Schrauben an der Ladestation sind locker.	Ziehen Sie die Schrauben fest.
	Die Schrauben haben nicht die richtige Größe.	Befestigen Sie die Ladestation mithilfe der mitgelieferten Schrauben.
	Die Ladestation ist nicht an einer stabilen Wand angebracht.	Überprüfen Sie, ob die Wand, an der die Ladestation befestigt wird, stabil ist.
Das Gerät steht plötzlich still.	Bei einem internen Fehler des Geräts reagieren die Tasten nicht, und das Display bleibt leer.	Schließen Sie das Gerät an die Ladestation an, oder schließen Sie den Handstaubsauger direkt an den Adapter an. Überprüfen Sie das Display. Wenn ein Fehlercode angezeigt wird, finden Sie dessen Bedeutung in der Bedienungsanleitung.

Problem	Mögliche Ursache	Lösung
	(Code: E2, E3) Das Gerät wird nicht bei einer geeigneten Temperatur betrieben.	Verwenden Sie das Gerät bei Temperaturen zwischen 5 °C und 40 °C.
	(Code: i4, i5) Die Bürstenrolle ist blockiert, oder Gegenstände haben sich im Luftstromkanal verklemmt.	Vergewissern Sie sich, dass das Gerät ausgeschaltet ist. Reinigen Sie die Düse gemäß den Anweisungen in der Bedienungsanleitung, und überprüfen Sie das Saugrohr. Nehmen Sie es dazu vom Gerät ab. Entfernen Sie den Gegenstand aus der Düse oder dem Saugrohr, und schalten Sie das Gerät erneut ein.
	(Code: E9) Die motorisierte Düse ist überhitzt.	Schalten Sie das Gerät aus, und warten Sie 15 Minuten. Prüfen Sie am oberen Gehäuse, ob die Düse noch warm ist. Wenn die Düse noch warm ist, lassen Sie sie weiter abkühlen. Wenn die Düse abgekühlt ist, versuchen Sie, das Gerät wieder einzuschalten.
Das Gerät hat eine geringere Saugkraft als gewöhnlich.	Der Filter und der Zyklon sind verschmutzt.	Entleeren Sie den Staubbehälter. Reinigen Sie den Filter und den Zyklon. Achten Sie darauf, dass Sie den Filter mindestens einmal pro Monat auswaschen, wenn Sie das Gerät regelmäßig verwenden. Achten Sie darauf, etwaige im Zyklon hängen gebliebene Haare oder Verschmutzungen zu entfernen.
	Der Staubbehälter ist nicht richtig am Gerät befestigt.	Vergewissern Sie sich, dass der Staubbehälter richtig am Gerät befestigt ist.
Aus dem Gerät entweicht Staub.	Der Filter ist verschmutzt.	Reinigen Sie den Filter. Weitere Informationen finden Sie auch in der Bedienungsanleitung.
	Der Filter befindet sich nicht im Gerät.	Vergewissern Sie sich, dass der Filter sich im Gerät befindet und richtig eingesetzt wurde.
	Der Zyklon wird durch einen Gegenstand blockiert.	Überprüfen Sie, ob Gegenstände im Zyklon stecken geblieben sind, und entfernen Sie Gegenstände, die den Zyklon blockieren. Achten Sie auch darauf, etwaige im Zyklon hängen gebliebene Haare oder Verschmutzungen zu entfernen.
	Der Staubbehälter ist nicht richtig am Gerät befestigt.	Leeren Sie den Staubbehälter, und befestigen Sie ihn richtig am Gerät.
	Das Gerät ist umgedreht oder steht auf den Kopf, wenn es ausgeschaltet ist.	Bewahren Sie das Gerät aufrecht stehend auf, wenn es ausgeschaltet ist.

Problem	Mögliche Ursache	Lösung
Das Gerät bewegt sich beim Reinigen eines Teppichs nicht leichtgängig über den Boden.	Die Funktion zur Erkennung der Art des Bodens ist nicht eingeschaltet.	Schalten Sie die Funktion zur Erkennung der Art des Bodens im digitalen Menü ein.
	Die eingestellte Saugkraft ist zu hoch.	Verringern Sie die Saugkraft. Weitere Informationen finden Sie auch in der Bedienungsanleitung.
Die Bürste dreht sich nicht mehr.	Die Bürste ist mit Haaren oder Schmutz verstopft.	Reinigen Sie die Bürste von Hand oder mit einer Schere.
	(Code i4) Die Bürste kann aufhören sich zu drehen, wenn sie auf zu viel Widerstand von Langflor-Teppichen stößt.	Schalten Sie das Gerät aus und wieder ein.
	Die Bürstenrolle wurde nach der Reinigung nicht ordnungsgemäß in die Düse eingesetzt.	Befolgen Sie die Anweisungen im Abschnitt „Reinigung“ der Bedienungsanleitung, um die Bürstenrolle ordnungsgemäß in die Düse zu setzen. Befestigen Sie die Bürstenrolle im Inneren der Düse, indem Sie den Verriegelungshebel einrasten lassen.
	(Code: E9) Die motorisierte Düse ist überhitzt.	Schalten Sie das Gerät aus, und warten Sie 15 Minuten. Prüfen Sie am oberen Gehäuse, ob die Düse noch warm ist. Wenn die Düse noch warm ist, lassen Sie sie weiter abkühlen. Wenn die Düse abgekühlt ist, versuchen Sie, das Gerät wieder einzuschalten.
Die LEDs in der Düse leuchten nicht auf.	Die Düse wurde nicht ordnungsgemäß am Saugrohr oder am Gerät befestigt.	Befestigen Sie die Düse korrekt am Gerät oder am Handstaubsauger.
	Die Beleuchtungsfunktion ist deaktiviert.	Aktivieren Sie diese Funktion im Menü. Passen Sie die Helligkeit der LEDs in der Düse im Menü an.
Die LEDs am Handstaubsauger leuchten nicht.	Die Beleuchtungsfunktion ist deaktiviert.	Aktivieren Sie diese Funktion im Menü. Passen Sie die Helligkeit der LEDs des Handstaubsaugers im Menü an.
Die Anzeige am Zubehör leuchtet nicht.	Das Zubehör ist am Saugrohr befestigt.	Nehmen Sie das Saugrohr ab, und befestigen Sie das Zubehör direkt am Handstaubsauger.
	Das Zubehör ist nicht richtig am Gerät befestigt.	Befestigen Sie das Zubehör richtig am Gerät.
Die Anzeige in der Düse, am Handstaubsauger und am Zubehör ist nicht hell genug.	Die Helligkeit ist gedimmt.	Passen Sie die Helligkeit der Anzeige im Menü an.

Problem	Mögliche Ursache	Lösung
Das Gerät wird nicht aufgeladen.	Der Gerätestecker ist nicht ordnungsgemäß am Gerät angeschlossen, oder der Adapter steckt nicht ordnungsgemäß in der Steckdose.	Achten Sie darauf, dass der Gerätestecker korrekt am Gerät angeschlossen ist und dass der Adapter richtig in der Steckdose steckt.
	Der Netzstecker wurde nicht richtig in die Ladestation gesteckt.	Vergewissern Sie sich, dass der Netzstecker richtig in die Ladestation gesteckt wurde. Überprüfen Sie, ob der Netzstecker abgeknickt ist und ob der Stecker fest in der Ladestation sitzt.
	(Code i7) Es wird nicht der mitgelieferte Adapter verwendet.	Achten Sie darauf, dass Sie den mitgelieferten Adapter verwenden.
	(Code i10) Der Akku ist nicht ordnungsgemäß eingesetzt.	Achten Sie darauf, dass der Akku komplett in den Schacht gedrückt und ordnungsgemäß eingesetzt ist.
	(Code E5) Der Akku hat Funktionsstörungen.	Der Akku ist defekt. Tauschen Sie die Batterie aus.
		Wenn Sie die oben genannten Punkte überprüft haben und das Gerät immer noch nicht aufgeladen wird, wenden Sie sich an ein Philips Service-Center oder an den Kundenservice.
Das Gerät lädt sehr langsam.	Es wird ein externer Adapter oder ein Adapter eines anderen Geräts verwendet.	Laden Sie das Gerät mit dem mitgelieferten Adapter auf.
Der Akku ist aufgeladen und angebracht, aber das Gerät lässt sich nicht einschalten.	Das Gerät ist noch an den Adapter angeschlossen.	Nehmen Sie das Gerät vom Adapter ab, bevor Sie es erneut einschalten.
	(Code: E1) Es liegt ein Problem mit dem Gerät vor.	Entnehmen Sie den Akku, warten Sie 10 Sekunden ab, und setzen Sie den Akku wieder ein. Wenn dies nicht hilft, bringen Sie das Gerät zu einem Philips Service-Center, oder wenden Sie sich an den Kundenservice.
Das Display zeigt das Symbol für den Filter an (Code: i8).	Der Filter ist verschmutzt.	Reinigen Sie den Filter. Befolgen Sie die Anweisungen auf dem Display oder in der Bedienungsanleitung.

Problem	Mögliche Ursache	Lösung
		<p>Wenn Sie nach der Reinigung des Filters weiterhin einen i8-Informationscode erhalten, gibt es folgende Lösungsmöglichkeiten:</p> <ul style="list-style-type: none"> - Wenn Sie einen sauberen Ersatzfilter haben, können Sie den alten Filter durch den neuen ersetzen. Verwenden Sie dann den Handstaubsauger, um den alten Schaumstofffilter und das Filtergehäuse sorgfältig zu reinigen. - Falls Sie über einen anderen Staubsauger oder Ministaubsauger verfügen, können Sie damit sowohl den Schaumstofffilter als auch das Filtergehäuse leicht reinigen. <p>Hinweis: Vergewissern Sie sich immer, dass sich ein Filter im Gerät befindet, bevor Sie es einschalten.</p>
	Der Filter ist alt.	Sie erhalten neue Filter im Philips Online-Shop unter www.philips.com/support oder bei Ihrem Philips Händler.
		Wenn Sie die oben genannten Punkte überprüft haben und das Gerät weiterhin den Fehler anzeigt, wenden Sie sich an ein Philips Service-Center oder den Kundenservice.
Die Mini-Turbo-Saugbürste funktioniert nicht ordnungsgemäß.	Die Bürstenrolle ist blockiert.	Entfernen Sie mithilfe einer Schere Haare von der Bürste. Befolgen Sie die Anweisungen in der Bedienungsanleitung.
	Die Bürstenrolle ist bei der Reinigung durch Stoff oder Oberflächen blockiert.	Achten Sie darauf, dass die Mini-Turbo-Saugbürste an der Oberfläche anliegt, und drücken Sie sie nicht in weiche Oberflächen.
	Die Bürstenrolle wurde nicht richtig in die Mini-Turbo-Saugbürste eingesetzt.	Stellen Sie sicher, dass die Rollerbürste und die Mini-Turbo-Saugbürste ordnungsgemäß angebracht wurden und dass keine Lücke zwischen den Teilen ist. Folgen Sie den Anweisungen in der Bedienungsanleitung.
Die Saugkraft scheint zu schwanken.	Dies ist kein Fehler. Die Funktion zur Erkennung der Art des Bodens wurde ausgelöst. Ihr Gerät erkennt die Art des Bodens und passt die Saugkraft für die optimale Leistung an diesen Boden an.	Sie brauchen nichts zu unternehmen. Wenn Sie lieber mit gleichbleibender Leistung saugen möchten, deaktivieren Sie diese intelligente Funktion im Menü Ihres Geräts.

Problem	Mögliche Ursache	Lösung
Die Funktion zur Erkennung der Art des Bodens reagiert nicht angemessen.	Die Bürste ist mit Haaren oder Schmutz verstopft.	Reinigen Sie die Bürste mit einer Schere oder von Hand. Befolgen Sie die Anweisungen in der Bedienungsanleitung.
Das Gerät gibt elektrische Schocks durch statische Aufladung ab.	Das Gerät lädt sich statisch auf. Je niedriger die Luftfeuchtigkeit, desto mehr statische Ladung bildet sich.	Entladen Sie das Gerät regelmäßig, indem Sie mit dem Saugrohr andere metallene Gegenstände wie Tisch- oder Stuhlbeine etc. berühren. Sie können auch die Luftfeuchtigkeit im Zimmer erhöhen.
	Der aufgesaugte Staub und Schmutz ist statisch geladen.	Entleeren Sie den Staubbehälter, und reinigen Sie den Filter gemäß den Anweisungen in der Bedienungsanleitung.

Nassreinigung

Problem	Mögliche Ursache	Lösung
Der Wasserausstoß aus dem Wasserbehälter ist reduziert.	Der Befeuchtungsstreifen ist durch übermäßige Verschmutzung blockiert.	Entfernen Sie den Befeuchtungsstreifen, und reinigen Sie ihn. Setzen Sie den sauberen Befeuchtungsstreifen wieder ein.
	Das Mikrofaser-Wischtuch ist nicht richtig angebracht und blockiert dadurch den Befeuchtungsstreifen.	Achten Sie darauf, dass das Wischtuch richtig angebracht ist. Hinweise zur richtigen Anbringung finden Sie in der Bedienungsanleitung.
	Der Wasserbehälter ist leer oder fast leer.	Füllen Sie den Wasserbehälter.
	Es wird ein Mikrofaser-Wischtuch verwendet, das nicht von Philips stammt.	Verwenden Sie nur Original-Mikrofaser-Wischtücher von Philips. Sie erhalten diese Wischtücher im Philips Online-Shop unter www.philips.com/support oder bei Ihrem Philips Händler.
	Am Befeuchtungsstreifen haben sich Kalkablagerungen gebildet.	Kaufen Sie einen neuen Befeuchtungsstreifen im Philips Online-Shop unter www.philips.com/support oder bei Ihrem Philips Händler.
Aus dem Wasserbehälter fließt eine zu große Wassermenge mit hoher Geschwindigkeit.	Die Abdeckung des Wasserbehälters ist nicht richtig angebracht.	Überprüfen Sie die Kappe, und vergewissern Sie sich, dass sie vollständig und ordnungsgemäß geschlossen ist.
	Der Streifen ist nicht richtig unten am Wasserbehälter angebracht.	Überprüfen Sie, ob er richtig an der Unterseite des Wasserbehälters angebracht ist.
Der Boden trocknet mit Streifen.	Dem Wasser wurde zu viel flüssiges Reinigungsmittel hinzugefügt.	Verwenden Sie nur einige Tropfen Flüssigreiniger oder einen Reiniger mit geringerer Schaumbildung.

Problem	Mögliche Ursache	Lösung
	Das Mikrofaser-Wischtuch ist nicht richtig angebracht.	Achten Sie darauf, dass das Wischtuch richtig angebracht ist. Hinweise zur richtigen Anbringung finden Sie in der Bedienungsanleitung.
	Es wird ein falsches Wischtuch verwendet.	Verwenden Sie nur Philips XV1670/02 Mikrofaser-Wischtücher für die Serie 7000. Sie erhalten diese Wischtücher im Philips Online-Shop unter www.philips.com/support oder bei Ihrem Philips Händler.

Sisukord

Sissejuhatus	143
Üldine kirjeldus	143
Enne esimest kasutamist	144
Seinakinnituse paigaldamine	144
Tarvikute hoidmine seinahoidiku küljes	145
Kasutamiseks valmistumine	146
Seadme kasutamine	147
Seadme kokkupanek	147
Pehme ja kõva pörandapinna tolmuimejaga puhastamine	147
Kõvakattega pörandalt tolmu imemine mopiga pesemise ajal	148
Erinevad kasutused ja tarvikud	151
Seadistuste kohandamine ja lisateave	155
Pärast kasutamist – hooldus	157
Regulaarne hooldus pärast iga puhastussükli	157
Regulaarne aegajutine puhastamine	159
Osade vahetamine	168
Kasutajaliidese signaalid ja nende tähendus	169
Veaotsing	171
Kuivpuhastus	171
Märgpuhastus	175

Sissejuhatus

Täname teid selle toote ostmise eest! Philipsi tugiteenuse võimalikult tõhusaks kasutamiseks registreerige oma toode veebilehel www.philips.com/mycordlessvacuum-7000s.

Üldine kirjeldus

- 1 Digitaalne ekraan
 - a Aku laetuse ringnäidik
 - b Aku laetusprotsent
 - c Valitud võimsustase
 - d Icoon „Pöranda tüübi tuvastamise funktsioon aktiveeritud“
 - e Filtri puhastamise meeldetuletuse ikoon
- 2 Menüü-/kinnitusnupp
- 3 + nupp
- 4 – nupp
- 5 Toitenupp
- 6 Käeshoitav osa
- 7 Tolmukamber
- 8 Aku
- 9 Asendusfilter
- 10 Lihtsa tühjendamise nupp

- 11 Tolmukambri vabastusnupp
- 12 Adapter
- 13 Kruvid
- 14 Seinakinnitus
- 15 Toru
- 16 TriActive'i nutikas LED-tuledega otsak
- 17 Õrn pörandahari (ainult mudelil XC7067)
- 18 Veepaak ja mikrokiudmopp (ainult mudelitel XC7163, XC7167)
- 19 PetPro otsak
- 20 Kombineeritud otsak
- 21 Pehme hari (ainult mudelitel XC7065, XC7067, XC7167)
- 22 Polstriotsak (ainult mudelitel XC7065, XC7067, XC6167)
- 23 Piluotsak

Enne esimest kasutamist

Seinakinnituse paigaldamine

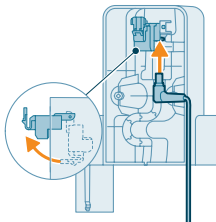

- 1 Pöörake seinakinnitus ümber ja avage hall hoob. Sisestage laadimispesa nii, et metallosa oleks nähtav ja osutaks ülespoole seinakinnituse esiküljel.

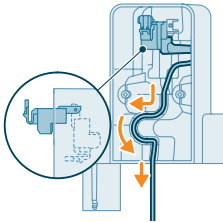

- 2 Pange kaabel korralikult paigale selle selleks ettenähtud soonde.

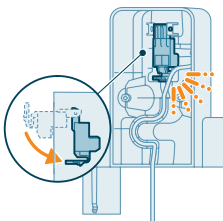

- 3 Sulgege hall hoob. Hall hoob on kohale lukustunud, kui kuulete klõpsatust.

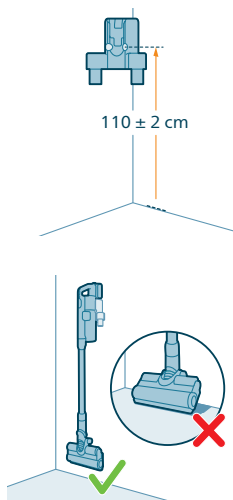

- 4 Kinnitage seinakinnitus kindlalt soovitud kohale seinal, jälgides, et kinnituskruidide augud oleksid umbes 110 cm kõrgusel põrandast.

⚠ Ettevaatust! Seinakinnituse paigaldamise ajal seina auke puurides tuleb olla ettevaatlik, et vältida elektrilöögi ohtu.

i Märkus. Kontrollige, et seinakinnitus asuks kõrgusel, mis võimaldab kogu seadme riputamist seinal, ilma et otsak oleks vastu põrandast.

- 5 Kui olete seadme hoiustamiseks ja laadimiseks optimaalse asukoha ja kõrguse kindlaks määranud, keerake kruvid tugevalt kinni, et seinakinnitus oleks kindlalt paigal.

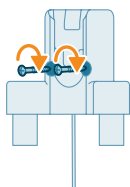

Tarvikute hoidmine seinahoidiku küljes

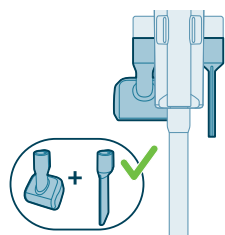

Kõiki tarvikuid saab hoida seinahoidiku küljes, välja arvatud PetPro otsaku ja polstriotsaku samaaegne hoidmine.

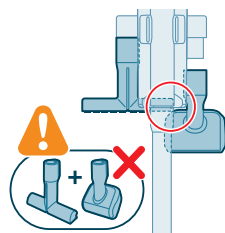

i Märkus. Pange tähele, et PetPro otsakut ja polstriotsakut ei saa koos seinahoidiku küljes hoida.

Kasutamiseks valmistumine

Seade on varustatud liitumioonakuga. Tühja aku täislaadimine võtab aega umbes 6 tundi.

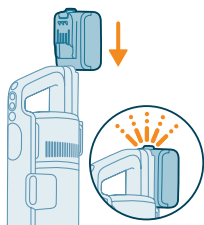

- 1 Kinnitage akupakk seadme põhikorpuse külge: klõpsatus kinnitab, et akupakk on korralikult ühendatud.

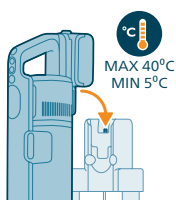

- 2 Laadimiseks asetage seade paigaldatud seinakinnitusele.

⚠ Hoiatus! Hoidke ja laadige seadet temperatuurivahemikus 5–40 °C.

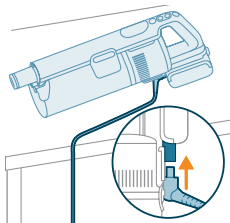

i Märkus. Võite käeshoitava osa asetada ka tasasele ja stabiilsele pinnale ning ühendada laadimiskaabli otse seadmega.



- 3 Seadme aku täislaadimiseks kulub 6 tundi. Laadimise edenemist saate jälgida ekraanil. Kui seade on täis laetud, süttib ekraanil väärtus 100%. Mõne minuti pärast lülitub näidik välja.

Seadme kasutamine

Seadme kokkupanek



- 1 Kinnitage käeshoitav osa toru külge. Klõpsatus kinnitab, et osad on korralikult ühendatud.

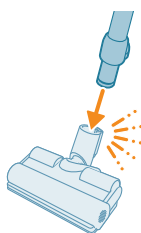

- 2 Kinnitage toru otsaku külge. Klõpsatus kinnitab, et osad on korralikult ühendatud.

Pehme ja kõva põrandapinna tolmuimejaga puhastamine

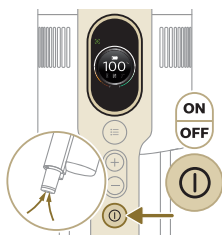

- 1 Seadme sisselülitamiseks vajutage toitenuppu.

i Märkus. Seadme väljalülitamiseks vajutage uuesti toitenuppu.

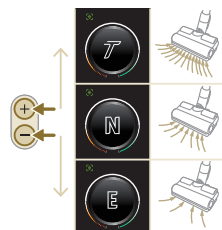

- 2 Kasutage + ja – nuppe, et valida kolme erineva võimsuse vahel.

T – turborežiim

N – tavarežiim

E – ekorežiim



3 Tolmuimejaga saate puhastada nii kõva- kui ka pehme kattega põrandat.

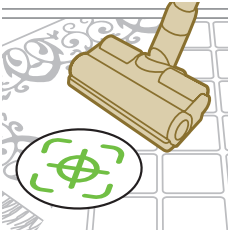

i Kui põranda tüübi tuvastamise funktsioon on sisse lülitatud, tunneb seade ära põranda tüübi ja optimeerib automaatselt oma tööd valitud võimsuse piires. Selle funktsiooni väljalülitamiseks vt altpoolt, kuidas seadeid kohandada.



⚠ Hoiatus! Ärge kunagi imege seadme sisse vett ega mõnda muud vedelikku.

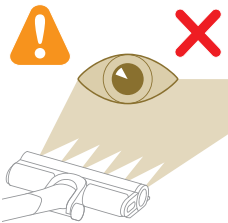

⚠ Ettevaatust! Ärge vaadake põlevaid LED-tulesid otse ega suunake neid kellelegi silma. LED-tuli on väga ere.

Kõvakattega põrandalt tolmu imemine mopiga pesemise ajal

⚠ Ettevaatust! Kasutage veepaaki ainult veekindla kattega (nt linoleum, emailplaadid ja lakitud parkett) kõvakattega põrandatel ning kivipõrandatel (nt marmor). Kui teie põrand ei ole veekindlaks töödeldud, küsige tootjalt, kas seda tohib veega puhastada. Ärge kasutage veepaaki kõvakattega põrandatel, mille veekindel kate on kahjustatud.

i Märkus. Ärge kasutage veepaaki vaipade puhastamiseks.

i Märkus. Ärge lükake veepaagiga seadet külgsuunas, sest nii jäävad põrandale veejäljed. Liigutage ainult edasi ja tagasi.

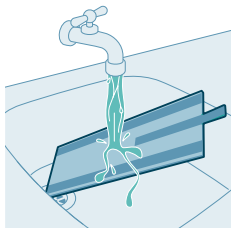

1 Tehke mikrokiudmopp enne kasutamist veega märjaks.

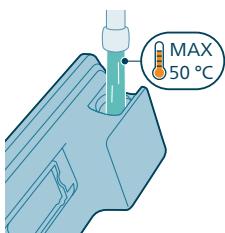

2 Täitke paak veega, mille temperatuur ei ületa 50 °C.

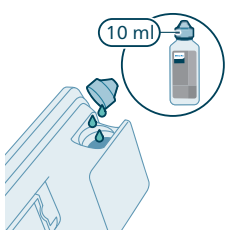

3 (Valikuline) Kui soovite lisada veepaagis olevale veele vedelat põrandapesuvahendit, valige vähevahutav või mittevahutav põrandapesuvedelik, mida saab veega lahjendada. Soovitame põrandapesuvedelikku Philips Floor Cleaner XV1792. Lisage veele puhastusvedelikku vaid mõni tilk.

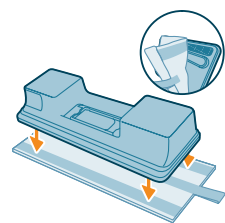

4 Kinnitage mikrokiudmopp veepaagi alla. Pange veepaagi all ja puhastuslapi tagumisel poolel olevad takjakinnitused kohakuti.

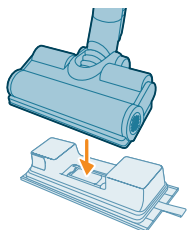

5 Kinnitage täidetud veepaak veetsaku külge ja seade on alustamiseks valmis.



- 6 Seadme sisselülitamiseks vajutage toitenuppu. Otsaku külge kinnitatud veemooduliga saate tõhusalt kõvakattega põrandaid puhastada.



i Märkus. Veemoodul ei sobi pehme kattega põrandate, näiteks vaipade puhastamiseks.



! Ettevaatust! Veemoodulit ei tohi kasutada veeloikude kuivatamiseks.

Nõuanded jm oluline teave

- Enne pesemist ei ole vaja põrandat tolmuimejaga puhastada, sest mopiga tolmuimeja märgpuhastab aktiivselt teie kõvakattega põranda, et haarata igat liiki mustust, sealhulgas vedelikke ja plekke. Vaipkatetel ja vaipadel kasutage ainult tolmuimeja režiimi.
- Kui te seadet väljalülitamise ajal ei liiguta, võib seade jätta põrandale väikese veeloigu. Saate veeloigu suurust vähendada, kui väljalülitamise ajal seadet liigutate. Vajaduse korral võite eemaldada viimased piisad lapiga.

Piirangud kasutamisel

- See mopiga tolmuimeja sobib igat tüüpi kõvakattega põrandatelt tolmu imemiseks ja nende pesemiseks, välja arvatud ilma katteta puitpõrandad.
- See mopiga tolmuimeja on mõeldud kõvakattega põrandate regulaarseks puhastamiseks. Järgige seda seadet kasutades alati kõvakattega põranda puhastamise juhiseid.
- Kui soovite lisada puhta vee paagis olevale veele muud põrandapesuvedelikku kui Philips Floor Cleaner XV1792, kasutage kindlasti vähevahutavat või mittevahutavat põrandapesuvedelikku, mida saab veega lahjendada samamoodi nagu vahendit Philips Floor Cleaner XV1792.
- Kuna puhta vee paagi mahutavus on 250 ml, lisage veele põrandapesuvedelikku ainult paar tilka (max 10 ml).

- Kui kasutate mopiga tolmuimejat linoleumiga põrandatel, tehke seda ainult neil põrandatel, kus linoleum on korralikult kinnitatud, et vältida linoleumi tõmbamist otsakusse.
- Kui liigutate või tõstate väljalülitatud seadet üle vaipkatte või vaiba, võivad musta vee piisad sattuda teie vaipkattele või vaibale.
- Ärge lükake seadet üle põrandarestide või konvektorküttesüsteemi resti. Seade ei suuda koristada resti kohal otsakust väljuvat vett ja seega jääb vesi konvektoriava põhja.
- Puhastamise ajal ärge tõstke otsakut põrandalt ega lükake otsakut külje suunas ning ärge tehke järske pöördeid, sest nii jäävad põrandale veejäljed. Liigutage ainult edasi ja tagasi.

i Märkus. Tööaeg sõltub puhastamise ajal kasutatud võimsustasemest.

Erinevad kasutused ja tarvikud

⚠ Hoiatus! Ärge imege vett ega muud vedelikku ühegi tarvikuga.

⚠ Ettevaatust! Ärge vaadake põlevaid LED-tulesid otse ega suunake neid kellelegi silma. LED-tuli on väga ere.

Käeshoitava osa kasutamine

Käeshoitava osaga saate tolmu imeda ilma puhastusotsakuta.

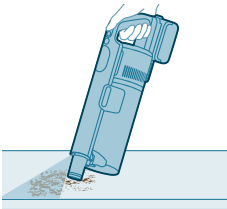

Otsaku kasutamine

- 1 Pange otsak otse käeshoitava osa külge.

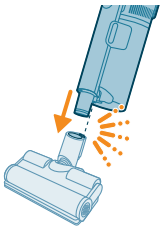

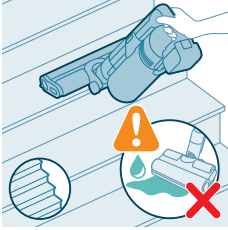

2 Selline kombinatsioon on mõeldud muutuva kõrgusega pinna, näiteks trepi puhastamiseks.

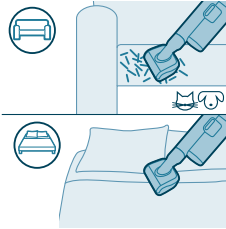

PetPro otsaku kasutamine

PetPro otsak eemaldab tõhusalt lemmikloomakarvad ja väikese prahi, nagu purud, ning sobib ideaalselt pehmete pindade, nagu voodite ja diivanite puhastamiseks.



PetPro otsaku kinnitamiseks pange käeshoitava osa toru PetPro otsaku sisse. Reguleerige võimsust vastavalt oma puhastusvajadusele.

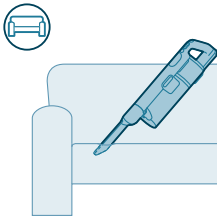

Piluotsaku kasutamine

Piluotsakut saab kasutada tihedate kitsaste kohtade puhastamiseks, nagu diivanipatjade vahed, põrandaliistude ääred või auto sisemus.



Piluotsaku kinnitamiseks pistke käeshoitava osa toru piluotsaku toru sisse.

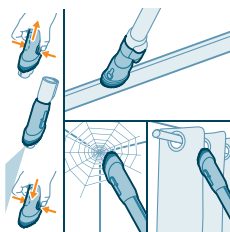

Kombineeritud otsaku kasutamine

Kombineeritud otsakul on pehme hari ämblikuvõrkude või õrnade pindade, näiteks kardinate puhastamiseks ja kitsas otsak tihedate või raskesti ligipääsetavate kohtade, näiteks aknaraamide jaoks.

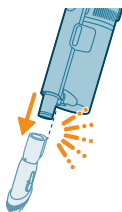

Kombineeritud otsaku kinnitamiseks pistke käeshoitava osa toru kombineeritud otsaku toru sisse.



Pehme harja kasutamine

Pehme harjaga saab ettevaatlikult puhastada hapraid või õrnu pindu, nagu lambivarjud, rulood ja ekraanid. See on kaasas mudelitega XC7065, XC7067 ja XC7167.



Pehme harja kinnitamiseks pistke käeshoitava osa toru pehme harja torusse.

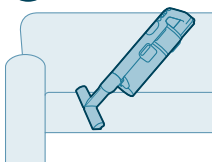

Polstriotsaku kasutamine

Polstriotsakuga saab puhastada tekstiilkattega mööblit, nagu diivanid, padjad ja toolid. See on kaasas mudelitega XC7065, XC7067 ja XC7167.



Polstriotsaku kinnitamiseks pistke käeshoitava osa toru polstriotsaku toru sisse.

Õrna põrandaharja kasutamine

Õrn põrandahari on hallist ja oranžist materjalist pehme hari, mida saab kasutada õrnade kõvakattega põrandate, näiteks korkpõrandate, täispuidust ja looduslikust kivist põrandate puhastamiseks. See on kaasas mudeliga XC7067.

Harja vahetamiseks järgige allpool toodud samme.

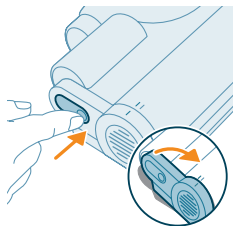

- 1 Harjale juurdepääsemiseks leidke otsaku küljel olev nupp. Vajutage nuppu ja pöörake otsakork lahti. Võtke hari ettevaatlikult koos otsakorgiga otsakust välja.

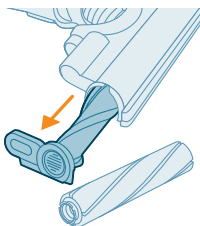

- 2 Tõmmake hari jõuga külgmisest korpusest välja. Eemaldage originaalharja rullilt otsakork ja pange õrnale põrandaharjale.

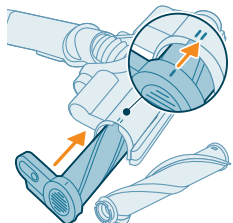

- 3 Pange õrn põrandahari jõuga külgmisse korpusesse tagasi ja veenduge, et hari oleks kindlalt paigas. Harja tagasi pannes veenduge, et see oleks õigesti joondatud.

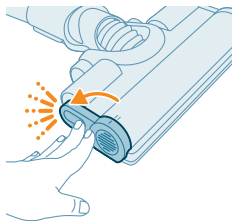

4 Lükake harja, kuni kuulete klõpsatust.

Seadistuste kohandamine ja lisateave



Seadmel on mitmeid seadistusi, mida saab menüüs kohandada ja jälgida.

- 1 Seadistustele juurdepääsemiseks vajutage menüünuppu.
- 2 Kasutage seadistustemenüüs liikumiseks + ja – nuppe. Seadistuste hulka kuuluvad valgustuse muutmine, põranda tüübi tuvastamise lubamine või keelamine, juurdepääs seadme lisateabele ja naasmine eelmisele ekraanile.
- 3 Kui soovitud seadistus on esile tõstetud, kinnitage oma valik, vajutades uuesti menüünuppu.

Valgustuse heleduse muutmine

Vajutage menüünuppu ja minge valgustuse funktsioonile. Kinnitamiseks vajutage menüünuppu uuesti.

Valgustuse heleduse muutmiseks valige olemasolevate tasemete hulgast sobiv ja kinnitage valik menüünupule vajutades.

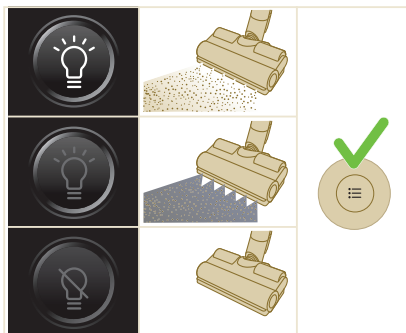

Põranda tüübi tuvastamine

Vajutage menüünuppu ja minge põranda tüübi tuvastamise funktsiooni juurde. Kinnitamiseks vajutage menüünuppu uuesti.

Põranda tüübi tuvastamise ekraanil valige see funktsioon ja kinnitage valik menüünuppu vajutades. Kui funktsioon on edukalt sisse lülitatud, ilmub pärast põhiekraanile naasmist ekraani vasakusse ülaurka roheline ikoon.



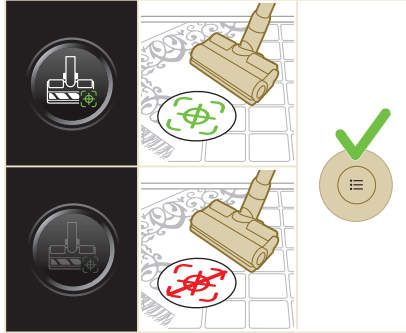

i Märkus. Põranda tüübi tuvastamise funktsiooni saab sisse ja välja lülitada ainult siis, kui motoriseeritud otsak on käeshoitava osa küljes. Kui põhiseadme külge ei ole koos peamise harjaga motoriseeritud otsakut kinnitatud, on menüüs üks üksus vähem. Kui soovite, et menüüs kuvataks põranda tüübi tuvastamise üksus, kinnitage motoriseeritud otsak.

i Märkus. Põranda tüübi tuvastamise funktsioon on seadet ostes sisse lülitatud.

i Märkus. Põranda tüübi tuvastamise funktsioon muutub aktiivseks, kui otsak tuvastab liikumise ajal eri tüüpi puhastatavaid pindu.

i Põranda tüübi tuvastamine ei tööta koos õrna põrandaharjaga (kaasas mudeliga XC7067).

Lisateave

Vajutage menüünuppu ja minge „lisateabe“ jaotisse. Kinnitamiseks vajutage menüünuppu uuesti.

Ekraanil „lisateave“ saate vaadata filtri seisundit, aku seisundit, kogu kasutusaega, seadme mudelit ja kuvada QR-koodi veebis olevale täiendavale teabe juurdepääsemiseks.

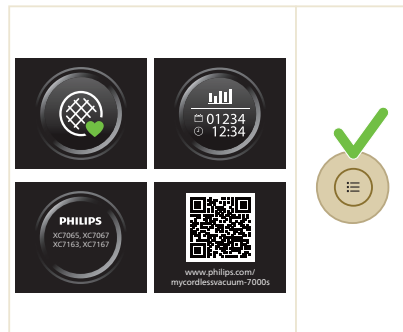

Tagasi

Menüüst väljumiseks ja eelmisele ekraanile naasmiseks vajutage ikooni „tagasi“.

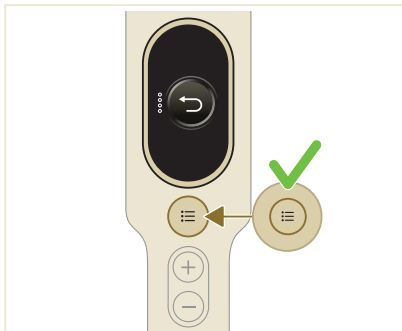

Pärast kasutamist – hooldus

Regulaarne hooldus pärast iga puhastustsükli

Tolmusüsteemi hooldus

Tühjendage tolmu­kamber pärast iga kasutust või kui tolmu jõuab MAX-taseme tähiseni.

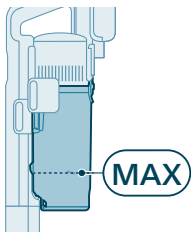

1 Lülitage seade välja.

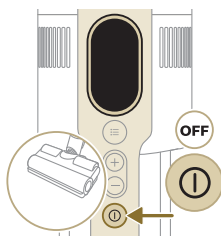

2 Eemaldage käeshoitav osa koos tolmu­kambriga toru küljest.



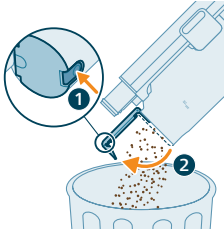

- 3 Hoidke tolmukambrit prügikasti kohal ja vajutage tolmukambri (2) tühjendamiseks lihtsa tühjendamise nuppu (1).

Veepaagi hooldus

Puhastage veepaak pärast iga kasutuskorda.

- 1 Eemaldage mikrokiust puhastuslapp.

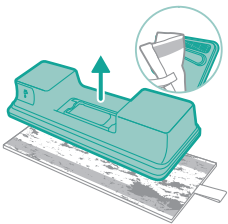

- 2 Loputage puhastuslapp kraani all ja peske kas käsitsi või pesumasinas.

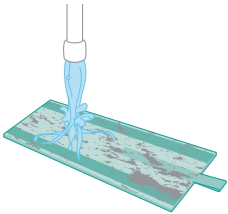

- 3 Valage veepaagist kogu vesi välja.

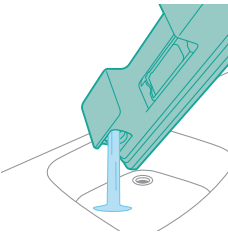

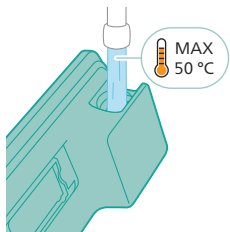

4 Täitke veepaak veega.

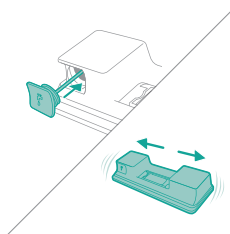

5 Sulgege veepaak korralikult ja raputage, et eemaldada pesuvahendi jäägid.

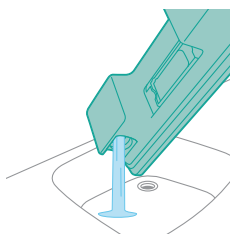

6 Tühjendage veepaak ja jätke lahtiselt kuivama.

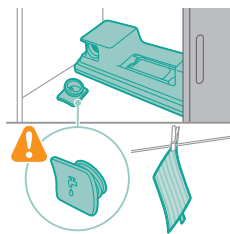

7 Hoolitsege selle eest, et paagi kork ei läheks hoiustamise ajal kaotsi. Pange mikrokiust puhastuslapp kuivama.

Regulaarne aegajutine puhastamine

Filtri puhastamine

Puhastage filtrit vähemalt kord kuus või siis, kui ilmub filtri puhastamise teade (i8).



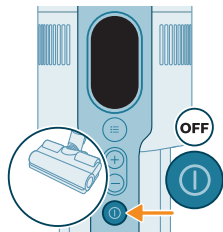

1 Lülitage seade välja.

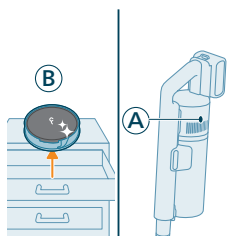

2 Kui määratud filter (A) on veel seadmes, veenduge, et teil oleks käepärast asendusfilter (B).

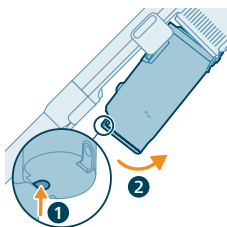

3 Eemaldage tolmukamber, vajutades vabastamisnuppu.

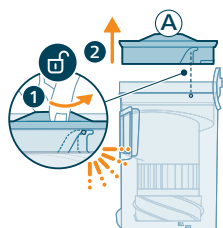

4 Pöörake filtrit (A) vastupäeva ja eemaldage see tolmukambri küljest.

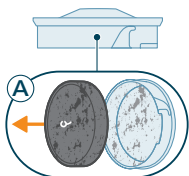

5 Eemaldage vahtfilter (A) plastist filtrikorpuse küljest.

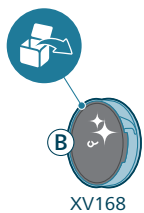

6 Võtke asendusfilter (B) pakendist välja.

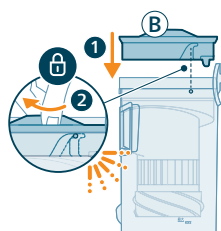

7 Paigaldage puhas filter (B) tolmukambrisse. Paigale kinnitamiseks pöörake filtrit päripäeva.

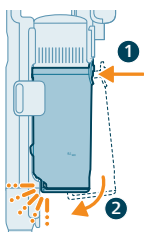

8 Pange tolmukamber tagasi käeshoitava osa külge. Kõigepealt pange seadmega kohakuti tolmukambri filtripoolne külg ja seejärel klõpsake tolmukamber paika.

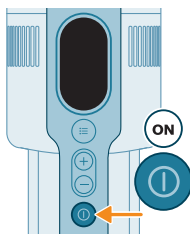

9 Lülitage seade sisse.

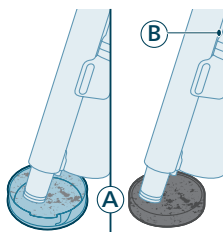

10 Puhastage tolmuimejaga tolmune filtrikorpus ja vahtfilter (A).

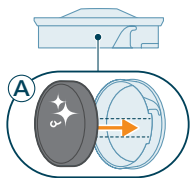

11 Pange puhas vahfilter (A) puhtasse filtrikorpusesse tagasi.

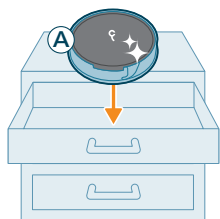

i Märkus. Filter (A) on nüüd korralikult puhastatud ja selle saab hoiule panna edaspidiseks kasutamiseks, kui praegust filtrit (B) on vaja puhastada.

Tolmukambri ja tsükloni puhastamine

1 Lülitage seade välja.

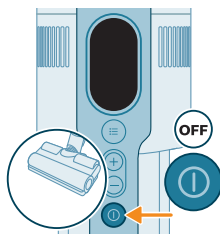

2 Eemaldage tolmukamber, vajutades vabastamisnappu.

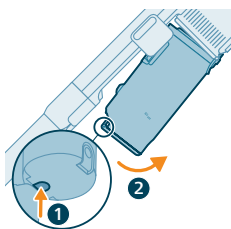

3 Hoidke kinni mustast käepidemest. Eemaldage tsüklon tolmukambrist, tõstes selle sealt välja.

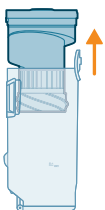



- 4 Koputage tsüklonit vastu prügikasti, et eemaldada selle külge jäänud tolm ja mustus.

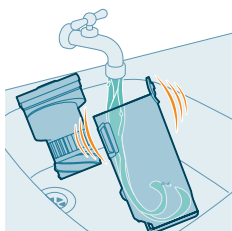

- 5 Põhjalikuks puhastamiseks peske tolmukamber ja tsüklon jooksva vee all või soojas seebiveses.

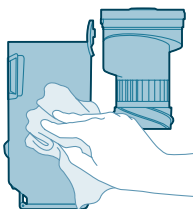

- 6 Pühkige puhastatud tolmukamber ja tsüklon kuivaks.

Ettevaatust! Enne osade uuesti kokkupanemist veenduge, et need oleksid täiesti kuivad.

Märkus. Kõiki osasid ei saa nõudepesumasinas pesta.



- 7 Pange tsüklon tagasi tolmukambrisse.

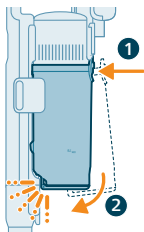

- 8 Pange kokkupandud tolmukamber seadme külge tagasi. Kõigepealt pange seadmega kohakuti tolmukambri filtripoolne külg ja seejärel klõpsake tolmukamber paika.

Märkus. Pärast hooldust veenduge, et filter oleks seadmesse paigaldatud, enne kui seadet kasutate.

Nutika PrecisionPower otsaku hooldus

1 Enne otsaku harjarulli puhastamist lülitage seade välja.

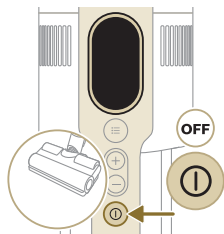

2 Harjarullile juurdepääsemiseks leidke otsaku otsal olev nupp. Vajutage nuppu ja pöörake otsakork lahti.

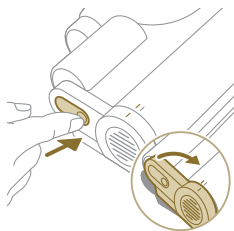

3 Võtke harjarull ettevaatlikult koos otsakorgiga otsakust välja.

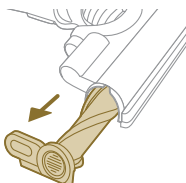

4 Eemaldage ettevaatlikult kõik harjarulli külge jäänud karvad. Kasutage karvade eemaldamisel kääre.

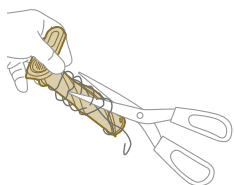

5 Harjarulli tagasi pannes veenduge, et see oleks õigesti joondatud.

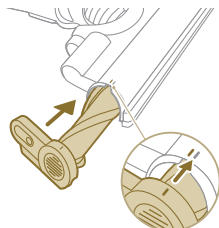

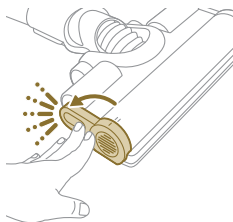

6 Lükake harjarull otsakusse, kuni kuulete klõpsatust.

PetPro otsaku hooldus

1 Pöörake hari ümber, et puhastatavale harjale juurde pääseda.

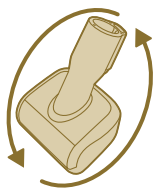

2 Libistage küljel olevat nuppu, et hari vabastada ja pesast välja võtta.

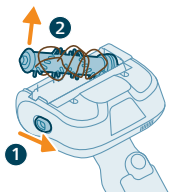

3 Eemaldage harja küljes olevad karvad kätega või kääre kasutades.

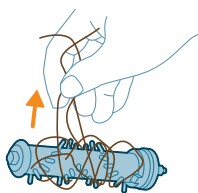

4 Harja pesasse tagasipanemisel pistke kõigepealt üks ots oma kohale ja seejärel teine. Kui hari on korralikult paigas, kuulete klõpsatust.

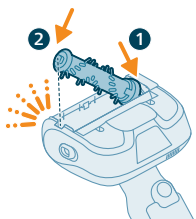

Õrna põrandaharja hooldus (mudelil XC7067)

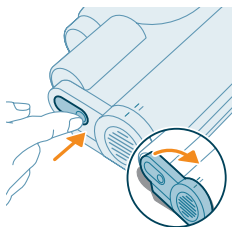

- 1 Harjale juurdepääsemiseks leidke otsaku küljel olev nupp. Vajutage nuppu ja pöörake otsakork lahti. Võtke hari ettevaatlikult koos otsakorgiga otsakust välja.

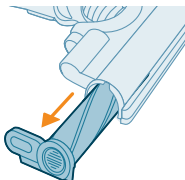

- 2 Tõmmake hari jõuga külgmisest korpusest välja.

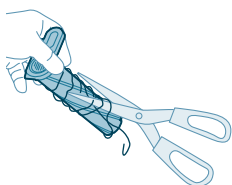

- 3 Eemaldage ettevaatlikult kõik harjarulli külge jäänud karvad. Kasutage karvade eemaldamisel kääre.

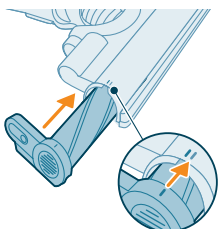

- 4 Pange hari jõuga külgmisse korpusesse tagasi ja veenduge, et hari oleks kindlalt paigas. Harja tagasi pannes veenduge, et see oleks õigesti joondatud.

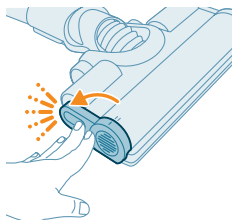

- 5 Lükake harja, kuni kuulete klõpsatust.

Veepaagi hooldus

Kord kuus puhastage veepaaki, et vältida katlakivi kogunemist.

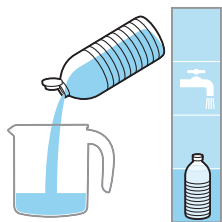

1 Lisage mõõteanumasse pisut katlakivieemaldusvedelikku.

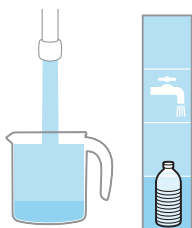

2 Lisage mõõteanumasse vajalik kogus vett.



3 Valage valmistatud segu veepaaki.

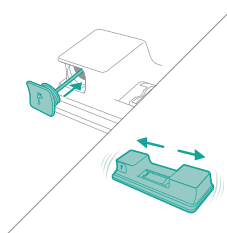

4 Sulgege veepaak korralikult ja raputage seejärel, et katlakivieemaldussegu jaotuks ühtlaselt.

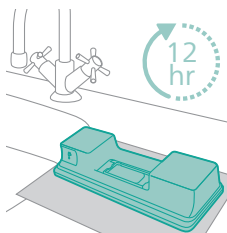

5 Jätke veepaak püstisesse asendisse (ilma mikrokiust puhastuslapita) 12 tunniks. Vesi hakkab veepaagi põhjast aeglaselt välja jooksuma. Soovitatav on jätta veepaak kraanikaussi või lapp veepaagile alla panna.

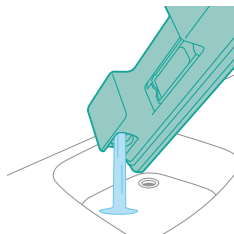

6 Loputage veepaak ja valage kogu vesi välja.

Niisutusriba hooldus

1 Eemaldage veepaagi põhja küljest niisutusriba, et see põhjalikult puhastada.

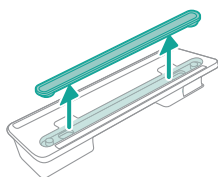

2 Loputage niisutusriba kraani all.

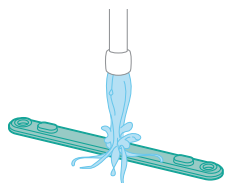

3 Pärast puhastamist pange niisutusriba veepaagi põhja külge tagasi.

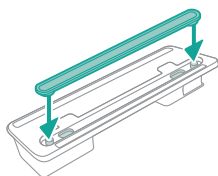

Osade vahetamine

Tarvikute või varuosade ostmiseks minge veebilehele www.philips.com/parts-and-accessories või külastage Philipsi müügiesindust. Võite ühendust võtta ka oma riigi Philipsi klienditeeninduskeskusega.

Asendusosad ja tootekoodid:

Asendusfilter XV1681/01

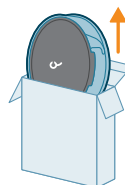

XV1681/01

Harjarull CP0667/01

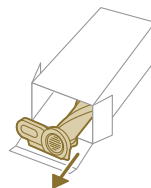

CP0667/01

Mikrokiust puhastuslapp XV1670/02

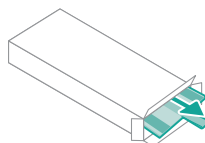

XV1670/02

Niisutusriba CP0381/01

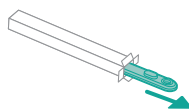











CP0381/01

i Märkus. Parimate tulemuste tagamiseks vahetage mikrokiudmoppi iga 6 kuu tagant.

Kasutajaliidese signaalid ja nende tähendus

Signaal	Signaali tähendus
E1 	Seadme talitlushäire. Eemaldage aku, oodake 10 sekundit ja seejärel pange aku tagasi. Kui see ei aita, viige seade Philipsi hoolduskeskusesse või võtke ühendust klienditeeninduskeskusega.

Signaal	Signaali tähendus	
E2		<p>Seade töötab temperatuuril, mis on madalam kui tema töötemperatuur. Viige seade soojemasse ruumi. Ärge hoidke, laadige ega kasutage seadet temperatuuril, mis on alla 5 °C või üle 40 °C.</p>
E3		<p>Seade töötab temperatuuril, mis on kõrgem kui tema töötemperatuur. Viige seade külmemasse ruumi. Ärge hoidke, laadige ega kasutage seadet temperatuuril, mis on alla 5 °C või üle 40 °C.</p>
E5		<p>Aku on kahjustunud. Viige seade Philipsi hoolduskeskusesse või võtke ühendust klienditeeninduskeskusega.</p>
E9		<p>Otsak töötab temperatuuril, mis on kõrgem kui tema töötemperatuur. Lülitage seade välja ja oodake 15 minutit. Puudutage otsaku ülemist korpust, et kontrollida, kas see on veel soe. Kui otsak on endiselt soe, oodake veel, kuni otsak on jahtunud. Kui otsak on jahtunud, proovige seadet taas sisse lülitada.</p>
i4		<p>Otsak on umbes. Veenduge, et seade oleks välja lülitatud. Puhastage otsak kasutusjuhendis esitatud juhiste järgi ja kontrollige toru, eemaldades selle põhiseadme küljest. Eemaldage otsakus või torus olev ese ja lülitage seade uuesti sisse.</p>
i5		<p>Võõrkeha on õhuvoolukanalisse kinni jäänud. Veenduge, et seade oleks välja lülitatud. Puhastage otsak kasutusjuhendis esitatud juhiste järgi ja kontrollige toru, eemaldades selle põhiseadme küljest. Eemaldage otsakus, torus või käsitolmuimejas olev ese ja lülitage seade uuesti sisse.</p>
i6		<p>Adapter pole eemaldatud. Eemaldage adapter enne seadme töölepanekut.</p>
i7		<p>Kasutatakse vale adapterit. Kasutage seadme laadimiseks ainult originaaladapterit.</p>

Signaal	Signaali tähendus
i8 	<p>Filter on ummistunud.</p> <p>Puhastage filter. Järgige ekraanil või kasutusjuhendites toodud juhiseid. Uusi filtreid saate osta Philipsi veebipoest aadressil www.philips.com/support või Philipsi edasimüjalt.</p> <p>Kui pärast filtri puhastamist ilmub jätkuvalt i8 kood, vaadake allpool olevat veaotsingu tabelit.</p>
i10 	<p>Aku ei ole õigesti sisse pandud.</p> <p>Eemaldage aku ja pange seejärel tagasi. Kui see ei aita, viige seade Philipsi hoolduskeskusesse või võtke ühendust klienditeeninduskeskusega.</p>
	<p>Aku hakkab tühjaks saama ja vajab laadimist. Laadige seadet või akut soovitatud laadimismeetodit kasutades.</p>

Veaotsing

Selles peatükis võetakse kokku kõige levinumad probleemid, mis teil seadmega tekkida võivad. Kui te ei suuda alljärgneva teabe abil ise probleemi lahendada, külastage veebilehte www.philips.com/support, kus on loetelu korduma kippuvatest küsimustest, või võtke ühendust oma riigi klienditeeninduskeskusega.

Kuivpuhastus

Tõrge	Võimalik põhjus	Lahendus
Seade ei reageeri toitenupu vajutamisel.	Ekraanil kuvatakse tühja aku ikoon.	Aku laadimiseks ühendage seade laadimisjaamaga või käeshoitav osa otse adapteri toitepistikuga.
Laadimisjaam on seinale ebastabiilselt kinnitatud.	Laadimisjaama hoidvad kruvid pole korralikult kinni keeratud.	Pingutage kruvisid.
	Kruvid pole õige suurusega.	Kinnitage laadimisjaam kaasasolevate kruvidega.
	Laadimisjaam on kinnitatud ebastabiilsele seinale.	Kontrollige, et sein, millele laadimisjaam on kinnitatud, oleks stabiilne.
Seade lõpetab akki töötamise.	Kui seadmel esineb sisemine talitlushäire, siis nupud ei reageeri ja ekraan jääb tühjaks.	Ühendage seade laadimisjaamaga või kinnitage käeshoitav osa otse adapteri külge. Kontrollige ekraani. Kui kuvatakse veakood, vt selle tähendust kasutusjuhendist.

Tõrge	Võimalik põhjus	Lahendus
	(kood: E2, E3) Seadme töötemperatuur ei ole sobiv.	Veenduge, et seadet kasutatakse temperatuuril 5–40 °C.
	(kood: i4, i5) Pöörlev hari on kinni jäänud või mõni ese on sattunud õhukanalisse.	Veenduge, et seade oleks välja lülitatud. Puhastage otsak kasutusjuhendis esitatud juhiste järgi ja kontrollige toru, eemaldades selle põhiseadme küljest. Eemaldage otsakus või torus olev ese ja lülitage seade uuesti sisse.
	(kood: E9) Motoriseeritud otsak on ülekuumenenud.	Lülitage seade välja ja oodake 15 minutit. Puudutage otsaku ülemist korpust, et kontrollida, kas see on veel soe. Kui otsak on endiselt soe, oodake veel, kuni otsak on jahtunud. Kui otsak on jahtunud, proovige seadet taas sisse lülitada.
Seadme imemisvõimsus on väiksem kui tavaliselt.	Filter ja tsüklon on ummistunud.	Tühjendage tolmuksamber. Puhastage filter ja tsüklon. Seadme regulaarse kasutamise korral veenduge, et filtrit pestaks vähemalt kord kuus. Veenduge, et tsüklonist eemaldataks kinnijäänud karvad ja mustus.
	Tolmuksamber ei ole õigesti seadme külge kinnitatud.	Veenduge, et tolmuksamber oleks õigesti seadme külge kinnitatud.
Tolm pääseb seadmest välja.	Filter on ummistunud.	Puhastage filter. Vt ka kasutusjuhendit.
	Filter ei ole seadmes.	Kontrollige, et filter oleks seadmes ja õigesti kokku pandud.
	Miski ummistab tsüklonit.	Kontrollige, et tsüklonisse ei oleks midagi kinni jäänud, ja eemaldage ummistavad esemed. Samuti veenduge, et tsüklonist eemaldataks kinnijäänud karvad ja mustus.
	Tolmuksamber ei ole õigesti seadme külge kinnitatud.	Tühjendage tolmuksamber ja kinnitage õigesti seadme külge.
	Seadet pööratakse või keeratakse tagurpidi, kui toide on välja lülitatud.	Hoidke seadet püstiselt, kui toide on välja lülitatud.
Seade ei liigu põrandal vaiba puhastamise ajal sujuvalt.	Põranda tüübi tuvastamise funktsioon pole sisse lülitatud.	Lülitage põranda tüübi tuvastamise funktsioon digitaalses menüüs sisse.
	Valitud imemisvõimsus on olnud liiga suur.	Vähendage imemisvõimsust. Vt ka kasutusjuhendit.
Hari ei pöörle enam.	Harja on ummistanud juuksed või mustus.	Puhastage hari kääridega või käsitsi.
	(kood i4) Hari võib lõpetada pöörlemise, kui pika karvaga vaip avaldab liiga suurt takistust.	Lülitage seade välja ja seejärel uuesti sisse.

Tõrge	Võimalik põhjus	Lahendus
	Pöörlev hari ei ole pärast puhastamist õigesti otsaku külge kinnitatud.	Järgige kasutusjuhendis esitatud puhastamise peatükki ja lükake pöörlev hari õigesti otsakusse. Kinnitage pöörlev hari otsakus fikseerimishoovaga oma kohale.
	(kood: E9) Motoriseeritud otsak on ülekuumenenud.	Lülitage seade välja ja oodake 15 minutit. Puudutage otsaku ülemist korpust, et kontrollida, kas see on veel soe. Kui otsak on endiselt soe, oodake veel, kuni otsak on jahtunud. Kui otsak on jahtunud, proovige seadet taas sisse lülitada.
Otsakus olevad märgutuled ei sütti.	Otsak ei ole õigesti toru või seadme külge kinnitatud.	Kinnitage otsak õigesti seadme või käeshoitava osa külge.
	Valgustusfunktsioon on välja lülitatud.	Lülitage funktsioon menüüs sisse. Seadistage menüüs otsaku LED-ide heledus.
Käeshoitaval osal olevad LED-id ei sütti.	Valgustusfunktsioon on välja lülitatud.	Lülitage funktsioon menüüs sisse. Seadistage menüüs käeshoitava osa LED-ide heledus.
Tarviku tuli ei sütti.	Tarvik on kinnitatud toru külge.	Eemaldage toru ja kinnitage tarvik otse käeshoitava osa külge.
	Tarvik ei ole õigesti seadme külge kinnitatud.	Kinnitage tarvik seadme külge õigesti.
Otsaku, käeshoitava osa ja tarvikute tuled ei ole piisavalt heledad.	Heledus on vähendatud.	Seadistage menüüs tuled heledus.
Seade ei lae.	Toitepistik ei ole õigesti seadmega ühendatud või adapter ei ole korralikult pistikupesas.	Kontrollige, et toitepistik oleks õigesti seadmega ühendatud ja adapter korralikult pistikupesas.
	Toitepistik pole korralikult laadimisjaama sisestatud.	Veenduge, et toitepistik oleks korralikult laadimisjaama sisestatud. Kontrollige, et pistik oleks nurga all ja laadimisjaam hoiaks pistikut paigal.
	(kood i7) Kasutatakse muud kui seadmega kaasasolevat adapterit.	Kontrollige, et kasutaksite õiget adapterit.
	(kood i10) Aku ei ole korralikult paigaldatud.	Veenduge, et aku oleks lõpuni pessa lükatud ja korralikult paigaldatud.
	(kood E5) Akul on talitlushäired.	Aku on katki. Vahetage aku välja.

Tõrge	Võimalik põhjus	Lahendus
		Kui see on üle kontrollitud ja seade ikka ei lae, tuleb see viia Philipsi hoolduskeskusesse või võtta ühendust klienditeeninduskeskusega.
Seade laeb väga aeglaselt.	Kasutatakse välist või mõne muu seadme adapterit.	Kasutage seadme laadimiseks ainult kaasasolevat adapterit.
Aku on laetud ja seadme küljes, aga seadet ei saa sisse lülitada.	Seade on jätkuvalt adapteriga ühendatud.	Enne uuesti sisselülitamist eemaldage seade adapteri küljest.
	(kood: E1) Seadmega on midagi valesti.	Eemaldage aku, oodake 10 sekundit ja seejärel pange aku tagasi. Kui see ei aita, viige seade Philipsi hoolduskeskusesse või võtke ühendust klienditeeninduskeskusega.
Ekraanil kuvatakse filtri ikoon (kood: i8).	Filter on ummistunud.	Puhastage filter. Järgige ekraanil või kasutusjuhendites toodud juhiseid.
		Kui pärast filtri puhastamist ilmub jätkuvalt i8 kood, proovige järgmisi lahendusi. <ul style="list-style-type: none"> - Kui teil on puhas tagavarafilter, vahetage vana filter uue vastu. Seejärel puhastage käeshoitava osaga ettevaatlikult vana vahtfilter ja filtri korpus. - Kui teil on mõni teine tolmuimeja või minitolmuimeja, saate sellega hõlpsasti puhastada nii vahtfiltrit kui ka filtri korpust. Märkus. Enne seadme sisselülitamist kontrollige, et filter oleks seadmes.
	Filter on vana.	Uusi filtreid saate osta Philipsi veebipoest aadressil www.philips.com/support või Philipsi edasimüüjalt.
		Kui olete eespool toodu üle kontrollinud ja seade näitab ikka viga, viige seade Philipsi hoolduskeskusesse või võtke ühendust klienditeeninduskeskusega.
Väike turbohari ei tööta õigesti.	Pöörlev hari on kinni kiildunud.	Eemaldage kääridega harja küljes olevad karvad. Järgige kasutusjuhendis toodud juhiseid.
	Pöörlev hari on puhastamise ajal kanga või pinnakatte tõttu kinni kiilunud.	Hoidke väikest turboharity pinnaga paralleelselt ja vältige turboharity pehmesse pinda surumist.
	Pöörlev hari pole korralikult väikesse turboharity sisestatud.	Kontrollige, et pöörlev hari ja väike turboharity oleksid õigesti ühendatud ning et osade vahel ei oleks vahet. Järgige juhendis toodud juhiseid.

Tõrge	Võimalik põhjus	Lahendus
Imemisvõimsus ei tundu ühtlane.	Midagi pole valesti. Käivitatakse pöranda tüübi tuvastamise funktsiooni. Seade tuvastab pöranda tüübi ja puhastab pöranda selle tüübi jaoks optimeeritud jõudlusega.	Teha pole vaja midagi. Kui eelistate puhastada enda valitud püsivõimsusega, lülitage see nutikas funktsioon seadme menüüs välja.
Pöranda tüübi tuvastamine ei reageeri loogiliselt.	Harja on ummistanud juuksed või mustus.	Puhastage hari kääridega või käsitsi. Vaadake kasutusjuhendis toodud juhiseid.
Seadmelt saab staatilist elektrit.	Seade kogub staatilist elektrit. Mida madalam on õhuniiskus, seda rohkem staatilist elektrit tekib.	Seadme staatilise elektrilaengu saab maandada, kui toruga sageli puudutada ruumis olevaid metallist esemeid (nt laua- või toolijalad jne). Või tõstke ruumi õhuniiskuse taset.
	Tolmuimejaga imetud tolmu ja mustus on staatilised.	Tühjendage tolmuikamber ja puhastage filter kasutusjuhendis toodud juhiseid järgides.

Märgpuhastus

Tõrge	Võimalik põhjus	Lahendus
Veevool veepaagist on vähenenud.	Niisutusriba on mustusest ummistanud.	Eemaldage niisutusriba ning puhastage see. Pange niisutusriba tagasi.
	Mikrokiud-puhastuslapp ei ole õigesti paigaldatud ja selle tulemusel on niisutusriba ummistanud.	Kontrollige, et puhastuslapp oleks õigesti paigas. Vaadake õigesti paigaldamist kasutusjuhendist.
	Veepaak on tühi või peaaegu tühi.	Täitke veepaak uuesti.
	Kasutatakse muud kui Philipsi mikrokiust puhastuslappi.	Kasutage ainult Philipsi mikrokiust originaalpuhastuslappi. Puhastuslappi saab osta Philipsi veebipoest aadressil www.philips.com/support või Philipsi edasimüüjalt.
	Niisutusribale on kogunenud katlakivi.	Ostke uus niisutusriba Philipsi veebipoest aadressil www.philips.com/support või Philipsi edasimüüjalt.
Liiga palju vett ja liiga suurel kiirusel voolab veepaagist välja.	Veepaak ei ole korralikult kinnitatud.	Kontrollige kaant ja veenduge, et see oleks täielikult ja korralikult kinni.
	Riba ei ole veepaagi põhja õigesti paigaldatud.	Kontrollige riba ja veenduge, et see oleks õigesti veepaagi põhjale kinnitatud.
Pöranda kuivamisel tekivad triibud.	Veele on lisatud liiga palju puhastusvedelikku.	Kasutage puhastusvedelikku ainult mõni tilk või kasutage vähem vahutavat puhastit.

Tõrge	Võimalik põhjus	Lahendus
	Mikrokiust puhastuslapp ei ole õigesti paigaldatud.	Kontrollige, et puhastuslapp oleks korralikult paigas. Vaadake õigesti paigaldamist kasutusjuhendist.
	Kasutatakse valet puhastuslappi.	Kasutage ainult 7000-seeriale mõeldud mikrokiust pesemislappi Philips XV1670/02. Puhastuslappi saab osta Philipsi veebipoest aadressil www.philips.com/support või Philipsi edasimüüjalt.

Contenido

Introducción _____	177
Descripción general _____	177
Antes de utilizarlo por primera vez _____	178
Instalación del soporte de pared _____	178
Almacenamiento de los accesorios en el soporte de pared _____	179
Preparación para su uso _____	180
Uso del aparato _____	181
Montaje del aparato _____	181
Aspirar suelos blandos y duros _____	181
Aspirar mientras se friegan suelos duros _____	182
Uso y accesorios versátiles _____	185
Personalizaciones e información adicional _____	189
Mantenimiento después del uso _____	191
Mantenimiento frecuente después de cada ciclo de limpieza _____	191
Mantenimiento periódico intermitente _____	194
Sustitución _____	203
Indicaciones de la interfaz de usuario y significado _____	204
Resolución de problemas _____	206
Limpieza en seco _____	206
Limpieza con agua _____	210

Introducción

Gracias por comprar este producto. Para aprovechar al máximo la asistencia que ofrecemos, registre el producto en

www.philips.com/mycordlessvacuum-7000s.

Descripción general

- 1 Pantalla digital
 - a Círculo indicador del nivel de la batería
 - b Porcentaje del nivel de la batería
 - c Nivel de potencia seleccionado
 - d Icono de función de reconocimiento del tipo de suelo activada
 - e Icono de recordatorio de limpieza del filtro
- 2 Botón de menú/confirmar
- 3 Botón +
- 4 Botón –
- 5 Botón de On/off (Encendido/apagado)
- 6 Aspirador de mano
- 7 Cubeta para el polvo
- 8 Batería
- 9 Filtro de repuesto
- 10 Botón de vaciado fácil

- 11 Botón de liberación de la cubeta para el polvo
- 12 Adaptador de corriente
- 13 Tornillos
- 14 Montaje en pared
- 15 Tubo
- 16 Boquilla TriActive Smart LED
- 17 Cepillo para suelos delicados (solo XC7067)
- 18 Depósito de agua y almohadilla para fregar de microfibra (solo XC7163 y XC7167)
- 19 Boquilla PetPro
- 20 Herramienta de combinación
- 21 Cepillo suave (solo XC7065, XC7067 y XC7167)
- 22 Boquilla para tapicería (solo XC7065, XC7067 y XC6167)
- 23 Boquilla estrecha

Antes de utilizarlo por primera vez

Instalación del soporte de pared

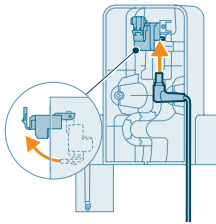

- 1 Invierta el soporte de pared y desenganche la palanca gris. Inserte el puerto de carga, asegurándose de que la parte metálica se vea y apunte hacia arriba en el lado frontal del soporte de pared.

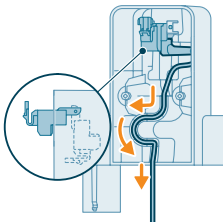

- 2 Doble y meta el cable en su ranura correspondiente.

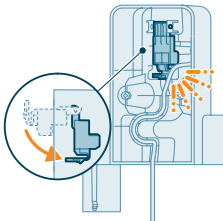

- 3 Cierre la palanca gris. Asegúrese de que la palanca gris esté trabada en su lugar, lo que irá acompañado del sonido de un "CLIC".

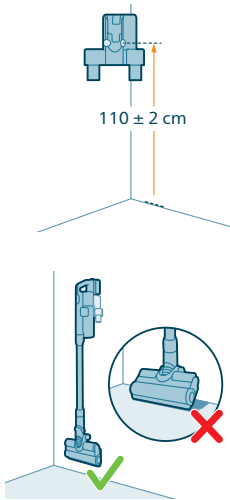

- 4 Fije el soporte de pared en el sitio de la pared que prefiera, asegurándose de que los agujeros de los tornillos de montaje estén aproximadamente a 110 cm del suelo.

⚠ Precaución: Cuando haga los agujeros en la pared para fijar el soporte de pared, tenga cuidado de evitar riesgos de descargas eléctricas.

i Nota: Compruebe si el lugar de colocación del soporte de pared permite que el aparato entero cuelgue de la pared sin que la boquilla entre en contacto con el suelo.

- 5 Una vez que haya decidido la posición y la altura óptima para guardar y cargar el aparato, apriete firmemente los tornillos para fijar el soporte de pared.

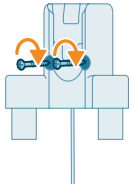

Almacenamiento de los accesorios en el soporte de pared

Todos los accesorios se pueden guardar en el soporte de pared, excepto la combinación de la boquilla PetPro y la herramienta para tapicería.

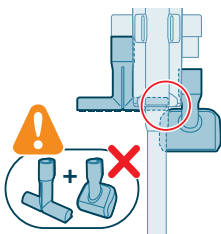
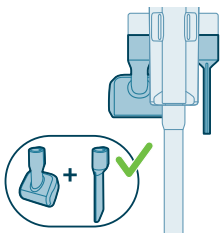

i Nota: Ten cuidado porque la boquilla PetPro y la herramienta para tapicería no se pueden guardar juntas en el soporte de pared.

Preparación para su uso

Este aparato está equipado con una batería de iones de litio. La carga completa de la batería tarda unas 6 horas.

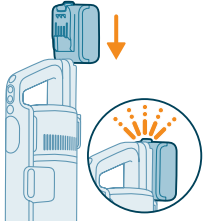

- 1 Acople el paquete de baterías a la carcasa principal del aparato, asegurándose de que la conexión sea segura, lo que se confirmará con el sonido de un "CLIC".

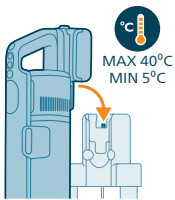

- 2 Cargue el aparato colocándolo en el soporte de pared montado.

⚠ Advertencia: Guarde y cargue el aparato a una temperatura superior a 5 °C e inferior a 40 °C.

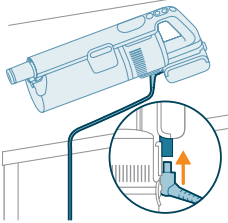

i Nota: También puede colocar el aspirador de mano en una superficie nivelada y estable, y conectar el cable de carga directamente al aparato.



- 3 El aparato está diseñado para cargarse completamente en un periodo de 6 horas. Puede monitorizar el progreso de la carga en la pantalla. Cuando el aparato esté totalmente cargado, se iluminará el valor 100 % en la pantalla. La pantalla se apagará automáticamente después de unos minutos.

Uso del aparato

Montaje del aparato



- 1 Acople el aspirador de mano al tubo. Confirme si se ha acoplado al oír un "CLIC".

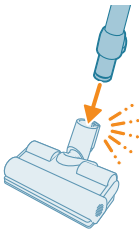

- 2 Acople el tubo a la boquilla. Confirme si se ha acoplado al oír un "CLIC".

Aspirar suelos blandos y duros

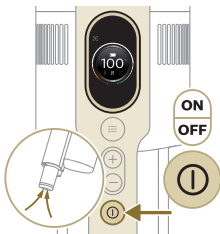

- 1 Pulse el botón de encendido/apagado para encender el aparato.

i Nota: Para apagar el aparato, vuelva a pulsar el botón de encendido/apagado.

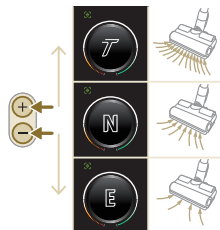

- 2 Utilice los botones + y - para cambiar entre tres ajustes de potencia diferentes:

T: modo turbo
N: modo normal
E: modo eco



3 Puede limpiar suelos duros o blandos con el aspirador.

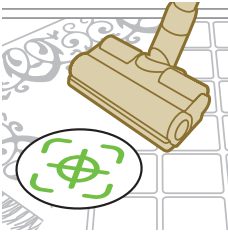

i Con la función de Reconocimiento del tipo de suelo activada, el aparato reconoce el tipo de suelo y optimiza automáticamente su rendimiento dentro del ajuste de potencia que haya seleccionado. Para desactivar esta función, consulte el apartado de cómo personalizar los ajustes.



⚠ Advertencia: No aspire agua ni otros líquidos.

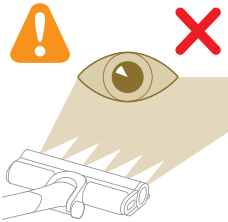

⚠ Precaución: No mire directamente a los LED iluminados ni apunte los LED a los ojos de otra persona. La luz LED es muy brillante.

Aspirar mientras se friegan suelos duros

⚠ Precaución: Utilice el depósito de agua solo en suelos duros con revestimiento resistente al agua (como linóleo, mosaicos esmaltados y parquet barnizado) y suelos de piedra (como mármol). Si el suelo no se ha tratado para que sea resistente al agua, consulte al fabricante si se puede limpiar con agua. No utilice el depósito de agua en suelos duros que tengan dañado el revestimiento resistente al agua.

i Nota: No utilice el depósito de agua para limpiar alfombras.

i Nota: No mueva el aparato con el depósito de agua montado hacia los lados, ya que dejará restos de agua en el suelo. Deslízalo únicamente hacia delante y hacia atrás.

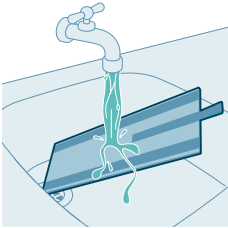

1 Moje la almohadilla para fregar de microfibra antes del uso.

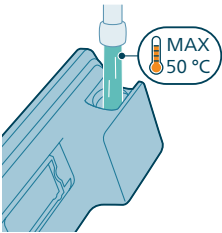

2 Llene el depósito con agua, asegurándose de que la temperatura del agua no supere los 50 °C.

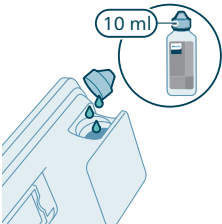

3 (Opcional) Si desea añadir friegasuelos al agua del depósito de agua, utilice un producto con poca espuma o sin espuma que se pueda diluir en agua. Recomendamos el limpiador de suelos Philips XV1792. Añada solo unas gotas de friegasuelos al agua.

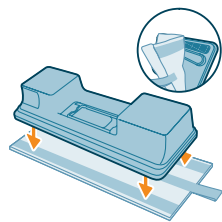

4 Fije la almohadilla para fregar de microfibra bajo el depósito de agua. Alinee las tiras de velcro que hay bajo el depósito de agua y detrás del paño.

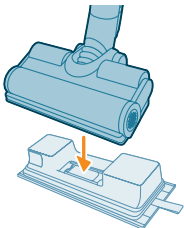

5 Acople el depósito de agua preparado a la boquilla de agua y ya puede empezar.



6 Pulse el botón de encendido/apagado para encender el aparato. Puede limpiar eficazmente suelos duros con el módulo de agua acoplado a la boquilla.



i Nota: El módulo de agua no es adecuado para suelos blandos como la moqueta.



⚠ Precaución: El módulo de agua no debe utilizarse para recoger charcos de agua.

Consejos y otra información importante

- No es necesario aspirar el suelo antes de fregar, ya que el conjunto de aspiración y mopa limpia a conciencia el suelo duro para eliminar toda clase de suciedad, incluidos líquidos y manchas. En moquetas y alfombras utilice la función de Solo aspiración.
- El aparato puede dejar un pequeño charco de agua en el suelo si no se mueve mientras se apaga. Puede reducir el tamaño del charco moviendo el aparato mientras lo apagas. Si es necesario, puede eliminar las últimas gotas con un paño.

Restricciones de uso

- El conjunto de aspiración y mopa es adecuado para aspirar y fregar todo tipo de suelos duros, excepto los suelos de madera sin revestir.
- El conjunto de aspiración y mopa está diseñado para la limpieza automática de suelos duros. Cuando utilices este aparato, sigue siempre las instrucciones de limpieza para suelo duro.
- Si desea añadir un friegasuelos al agua del depósito de agua limpia que no sea el limpiador de suelos Philips XV1792, asegúrese de utilizar un producto con poco o nada de espuma que se pueda diluir en agua, como el limpiador de suelos Philips XV1792.
- Puesto que el depósito de agua limpia tiene una capacidad de 250 ml, solo tiene que añadir unas gotas de limpiador de suelos al agua (máx. 10 ml).

- Si utiliza el conjunto de aspiración y mopa en suelos de linóleo, hágalo solamente en aquellos que estén correctamente fijados para que la boquilla no arrastre el linóleo.
- Si mueves/levantas el aparato sobre una alfombra o esterilla cuando esté apagado, podrían caer gotas de agua residual.
- No uses el aparato sobre las rejillas de calentadores por convección. Como el aparato no podrá recoger el agua que sale de la boquilla cuando lo muevas sobre la rejilla, el agua acabará en la parte inferior del calentador por convección.
- Mientras limpia, no levante la boquilla del suelo ni la mueva lateralmente; tampoco haga giros bruscos, ya que esto deja rastros de agua. Deslízalo únicamente hacia delante y hacia atrás.

i Nota: El tiempo de funcionamiento depende del nivel de potencia utilizado durante la limpieza.

Uso y accesorios versátiles

⚠ Advertencia: Cuando utilice cualquier accesorio, no aspire agua ni otros líquidos.

⚠ Precaución: No mire directamente a los LED iluminados ni apunte los LED a los ojos de otra persona. La luz LED es muy brillante.

Uso del aspirador de mano

Puede utilizar el aspirador de mano directamente sin ninguna herramienta de limpieza para aspirar polvo.



Uso de la boquilla

- 1 Acople la boquilla directamente al aspirador de mano.



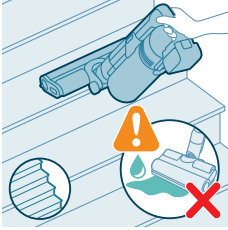

2 Esta combinación sirve para limpiar alturas de superficies dinámicas, como una escalera.

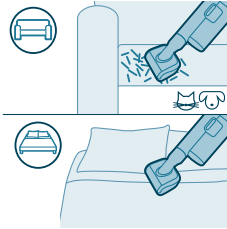

Uso de la boquilla PetPro

La boquilla PetPro elimina eficazmente el pelo de las mascotas y las suciedades pequeñas, como las migas, y es ideal para superficies blandas como camas y sofás.

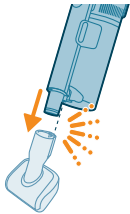

Para acoplar la boquilla PetPro, inserta el tubo del aspirador de mano en la boquilla PetPro. Modifica el ajuste de potencia para adecuarlo a tus necesidades de limpieza.

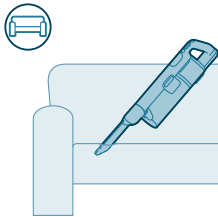

Uso de la boquilla estrecha

La boquilla estrecha se puede utilizar para limpiar espacios estrechos y reducidos, como entre los cojines del sofá, a lo largo de los rodapiés o en el interior de un coche.



Para acoplar la boquilla estrecha, inserte el tubo o el aspirador de mano en la boquilla estrecha.

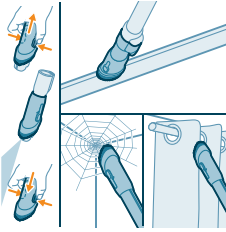

Uso de la herramienta de combinación

La herramienta de combinación dispone de un cepillo suave para quitar telarañas o limpiar superficies delicadas, como las cortinas, y una boquilla estrecha para zonas reducidas o de difícil acceso, como los marcos de las ventanas.



Para acoplar la herramienta de combinación, inserte el tubo o el aspirador de mano en la herramienta de combinación.

Uso del cepillo suave

El cepillo suave limpia con cuidado superficies frágiles o delicadas como lámparas, persianas y pantallas. Se incluye en los modelos XC7065, XC7067 y XC7167.



Para acoplar el cepillo suave, inserte el tubo o el aspirador de mano en el cepillo suave.

Uso de la herramienta para tapicería

La herramienta para tapicería limpia muebles de tejidos blandos como sofás, cojines y sillas. Se incluye en los modelos XC7065, XC7067 y XC7167.

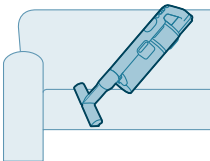



Para acoplar la herramienta para tapicería, inserte el tubo o el aspirador de mano en la herramienta para tapicería.

Uso del cepillo para suelos delicados

El cepillo para suelos delicados es el cepillo suave con material gris y naranja y se puede utilizar para limpiar suavemente tipos de suelos duros delicados, como el corcho, la madera dura y la piedra natural. Se incluye con el XC7067.

Para cambiar el cepillo, sigue los pasos que figuran a continuación:

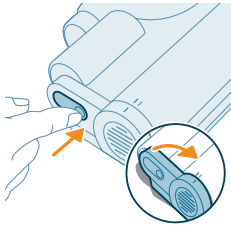

- 1 Para acceder al cepillo, localiza el botón en el lateral de la boquilla. Púlselo y gírelo para abrirla. Retira suavemente el cepillo y la tapa lateral de la boquilla.

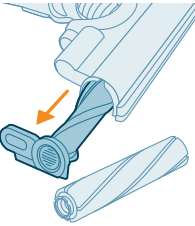

- 2 Tira del cepillo para sacarlo de la cubierta lateral con fuerza. Quita la tapa lateral del cepillo giratorio original y colócala sobre el cepillo para suelos delicados.

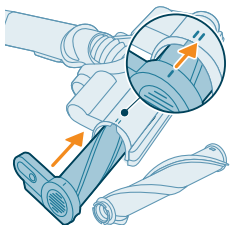

- 3 Vuelve a insertar el cepillo para suelos delicados en la cubierta lateral con fuerza para asegurarte de que quede firmemente instalado. Cuando vuelvas a montar el cepillo, asegúrate de que esté bien alineado.

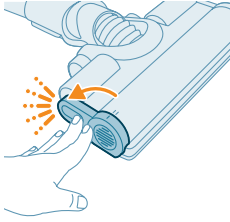

- 4 Para encajar el cepillo, fíjalo hasta que se oiga un "CLIC".

Personalizaciones e información adicional

El aparato está equipado con varias opciones para personalizar y monitorizar en el menú.



- 1 Para acceder al menú de ajustes, pulse el botón de menú.
- 2 Cambie entre las diferentes opciones usando los botones + y -. Estas opciones incluyen ajuste de iluminación, activación o desactivación del Reconocimiento del tipo de suelo, acceso a información adicional sobre el aparato y regreso a la pantalla anterior.
- 3 Una vez resaltada la opción deseada, vuelva a pulsar el botón de menú para confirmar su elección.

Modificar el brillo de la iluminación

Pulse el botón de menú y cambie a la función de iluminación. Vuelva a pulsar el botón de menú para confirmar su elección.

Para modificar el brillo de la iluminación, cambie entre los niveles disponibles y pulse el botón de menú para confirmar.

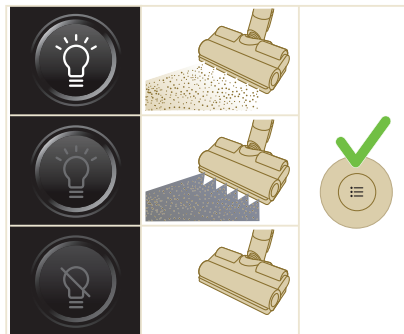



Reconocimiento del tipo de suelo

Pulse el botón de menú y cambie a la función de Reconocimiento del tipo de suelo. Vuelva a pulsar el botón de menú para confirmar su elección.

En la pantalla de Reconocimiento del tipo de suelo, seleccione esta función y pulse el botón de menú para confirmar su decisión. Cuando se activa correctamente, aparece un icono verde en la esquina superior izquierda de la pantalla después de volver a la pantalla principal.

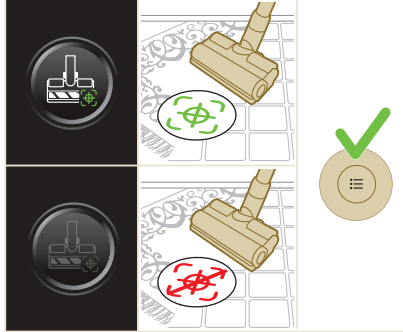

i Nota: El Reconocimiento del tipo de suelo solo puede activarse o desactivarse cuando la boquilla motorizada está acoplada al aspirador de mano. Como consecuencia, cuando no haya ninguna boquilla motorizada en combinación con el cepillo principal acoplada al aparato principal, en el menú visualizarás un elemento menos. Acopla la boquilla motorizada para ver el elemento de Reconocimiento del tipo de suelo en el menú.

i Nota: cuando reciba su aparato, el Reconocimiento de tipo de suelo estará activado.

i Nota: la función de Reconocimiento del tipo de suelo se activa cuando la boquilla identifica diferentes superficies de limpieza mientras está en movimiento.

i La función de reconocimiento del tipo de suelo no funciona en combinación con el cepillo para suelos delicados (incluido en el modelo XC7067).

Información adicional

Pulse el botón de menú y cambie a la opción de "información adicional". Vuelva a pulsar el botón de menú para confirmar su elección.

En la pantalla de "información adicional" puede comprobar el estado del filtro, el estado de la batería, el tiempo de uso total y el modelo del aparato y hay un código QR para obtener más información online.



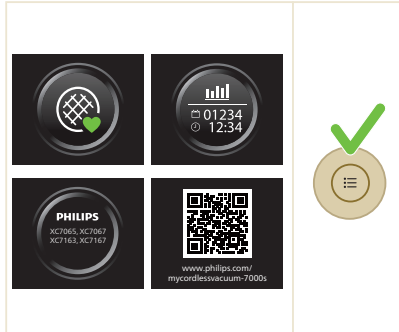

Volver

Para salir del menú y volver a la pantalla anterior, seleccione la opción de "Volver".

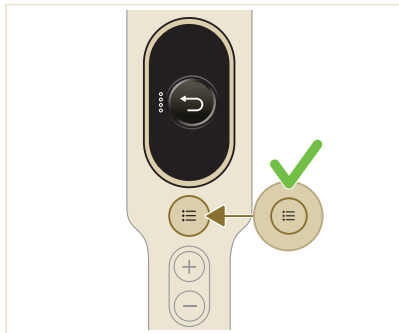

Mantenimiento después del uso

Mantenimiento frecuente después de cada ciclo de limpieza

Mantenimiento del sistema de gestión del polvo

Vacíe la cubeta para el polvo después de cada uso cuando el polvo esté alcanzando el indicador de nivel MAX.

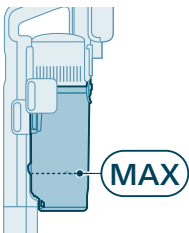

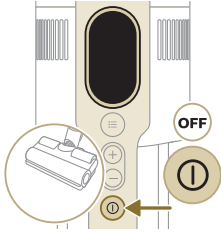

1 Apaga el aparato.

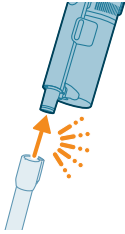

2 Retira el aspirador de mano, incluida la cubeta para el polvo, del tubo.

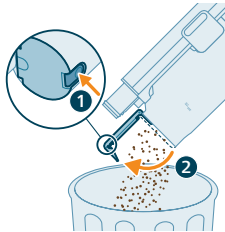

3 Sujeta la cubeta para el polvo por encima de un cubo de basura y pulsa el botón de vaciado fácil (1) para vaciar la cubeta (2).

Mantenimiento del depósito de agua

Limpie el depósito de agua después de cada uso.

1 Retire la almohadilla para fregar de microfibra.

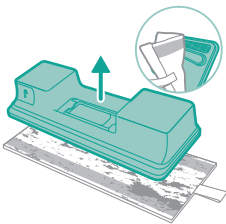

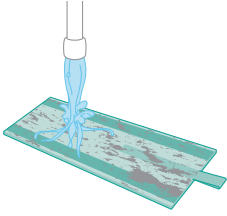

2 Enjuague la almohadilla para fregar bajo el grifo y lávela a mano o en la lavadora.

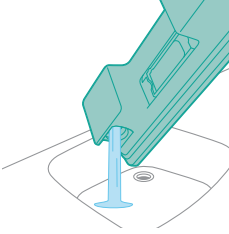

3 Vacíe el agua que quede en el depósito de agua.

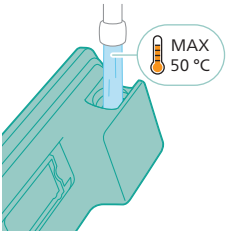

4 Llene el depósito con agua.

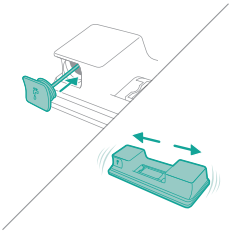

5 Cierre bien el depósito de agua y agítelo para eliminar los residuos de detergente.

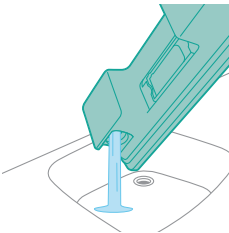

6 Vacíe el depósito de agua y déjelo abierto para que se seque.

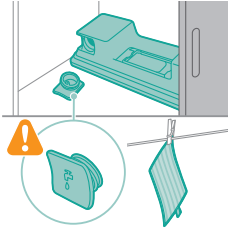

- 7 Asegúrese de que la tapa del depósito no se pierda mientras el aparato esté guardado. Cuelgue la almohadilla para fregar de microfibra para que se seque.

Mantenimiento periódico intermitente

Limpieza del filtro

Limpie el filtro al menos una vez al mes o cuando vea la notificación de limpieza del filtro (i8).

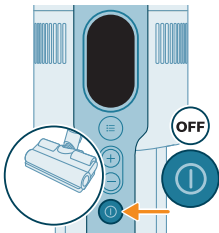

- 1 Apaga el aparato.

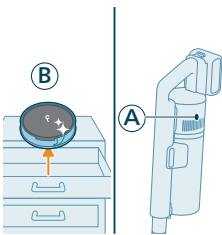

- 2 Con el filtro sucio (A) todavía insertado en el aparato, asegúrate de tener el filtro de repuesto (B) listo a mano.

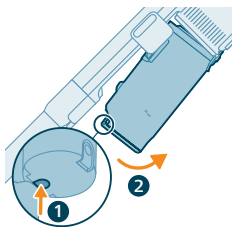

3 Pulsa el botón de desbloqueo de la cubeta para sacarla.

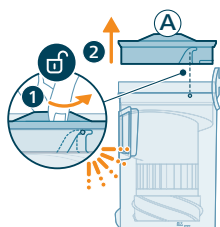

4 Gira el filtro (A) en sentido contrario al de las agujas del reloj para extraerlo de la cubeta para el polvo.

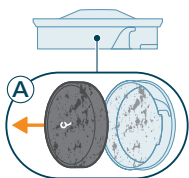

5 Quita el filtro de espuma (A) de la carcasa del filtro de plástico.

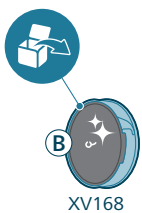

6 Saca el filtro de repuesto (B) de su embalaje.

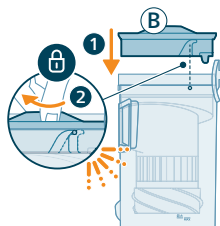

7 Instala el filtro limpio (B) en la cubeta para el polvo. Gire el filtro en el sentido de las agujas del reloj para encajarlo en su sitio.

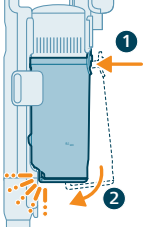

8 Vuelve a colocar la cubeta para el polvo en el aspirador de mano. Primero alinea el lado del filtro de la cubeta antes de encajarlo en su sitio.

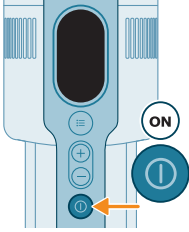

9 Enciende el aparato.

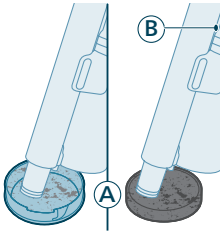

10 Aspira la carcasa del filtro sucia y el filtro de espuma (A).

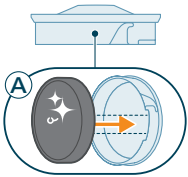

11 Vuelve a montar el filtro de espuma limpio (A) en la carcasa del filtro limpia.

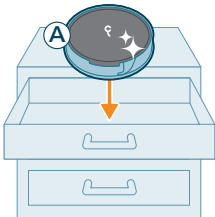

i Nota: Ahora el filtro (A) está bien limpio y se puede guardar para usarlo en el futuro cuando sea necesario limpiar el filtro actual (B).

Limpieza de la cubeta y el ciclón

1 Apaga el aparato.

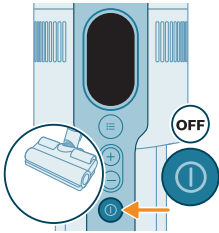

2 Pulsa el botón de desbloqueo de la cubeta para sacarla.

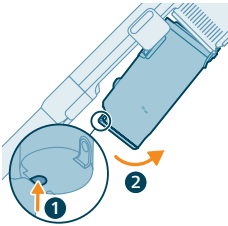

3 Sujete el mango negro. Extrae el ciclón de la cubeta para el polvo tirando de él hacia arriba para sacarlo de la cubeta.

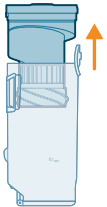

4 Da unos golpecitos al ciclón contra un cubo de basura para eliminar el polvo y la suciedad que quedan.



5 Para un mantenimiento minucioso, limpie la cubeta para el polvo y el ciclón bajo el grifo o en agua jabonosa tibia.

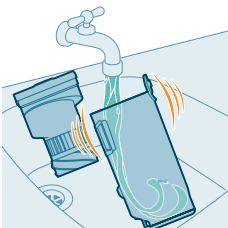

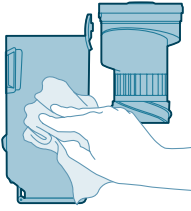

6 Frota la cubeta para el polvo y el ciclón hasta que queden secos.

Precaución: Antes de empezar a montar las piezas, asegúrese de que todas estén completamente secas.

Nota: las piezas no se pueden lavar en el lavavajillas.



7 Vuelve a insertar el ciclón en la cubeta para el polvo.

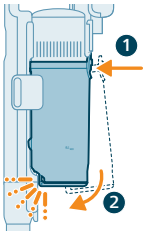

8 Vuelva a insertar la cubeta montada. Primero alinee el lateral del filtro de la cubeta antes de encajarla en su sitio.

Nota: Después del mantenimiento, asegúrese siempre de que el filtro esté en el aparato antes de usarlo.

Mantenimiento de la boquilla inteligente PrecisionPower

1 Apague y desenchufe siempre el aparato antes de limpiar el cepillo giratorio de la boquilla.

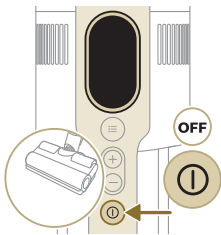

2 Para acceder al cepillo giratorio, localice el botón en el lateral de la boquilla. Púlselo y gírelo para abrirla.

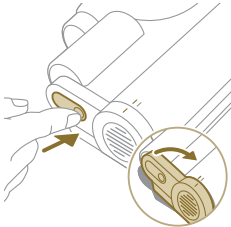

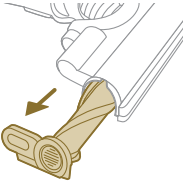

3 Retire suavemente el cepillo giratorio y la tapa lateral de la boquilla.

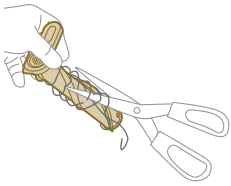

4 Retire cuidadosamente los cabellos que pueda haber en el cepillo giratorio. Elimine la suciedad con la ayuda de unas tijeras.

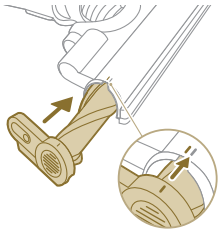

5 Cuando vuelva a montar el cepillo giratorio, asegúrese de que esté alineado correctamente.

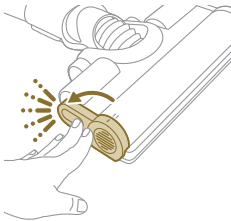

6 Ajuste el cepillo giratorio fijándolo hasta que se oiga un "CLIC".

Mantenimiento de la boquilla PetPro

1 Dé la vuelta al cepillo para acceder al área de limpieza.

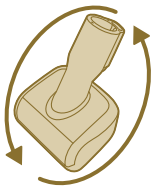

2 Deslice el botón lateral para soltar el cepillo.

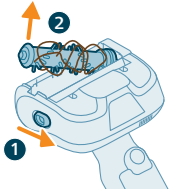

3 Quita la suciedad del cepillo con la mano o con la ayuda de unas tijeras.

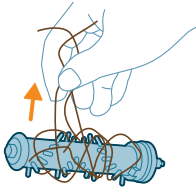

4 Para volver a montar el cepillo, empiece por colocar un lado en posición antes de acoplar el otro lado. Cuando el cepillo esté montado correctamente, se oirá un "CLIC".

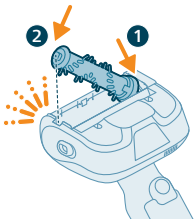

Mantenimiento del cepillo para suelos delicados (para XC7067)

1 Para acceder al cepillo, localiza el botón en el lateral de la boquilla. Púselo y gírelo para abrirla. Retira suavemente el cepillo y la tapa lateral de la boquilla.

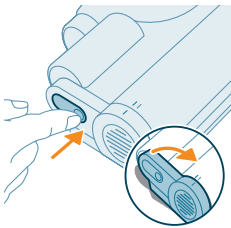

2 Tira del cepillo para sacarlo de la cubierta lateral con fuerza.

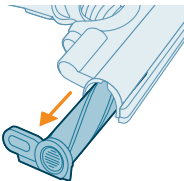

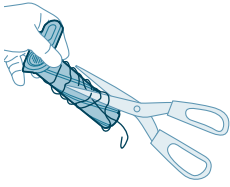

- 3** Retire cuidadosamente los cabellos que pueda haber en el cepillo giratorio. Elimine la suciedad con la ayuda de unas tijeras.

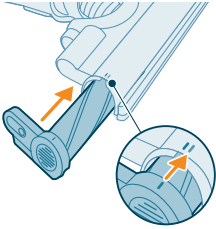

- 4** Vuelve a insertar el cepillo en la cubierta lateral con fuerza para asegurarte de que quede instalado firmemente. Cuando vuelvas a montar el cepillo, asegúrate de que esté bien alineado.

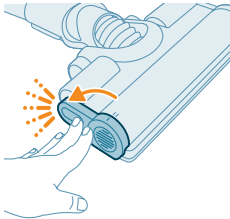

- 5** Para encajar el cepillo, fíjalo hasta que se oiga un "CLIC".

Mantenimiento del depósito de agua

Descalcifique el depósito de agua una vez al mes para evitar que se acumulen depósitos de cal.

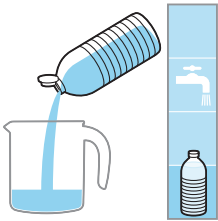

- 1** Vierta líquido descalcificador en un vaso medidor.

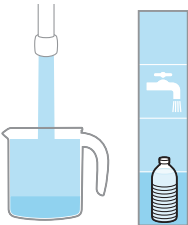

- 2** Añada la cantidad correcta de agua al vaso medidor.

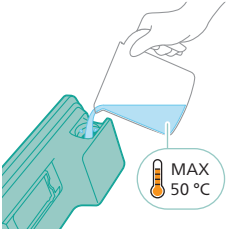

3 Vierta el líquido mezclado en el depósito de agua.

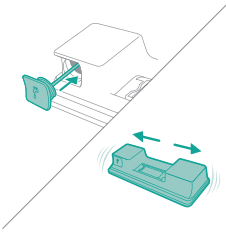

4 Cierre bien el depósito de agua y agítelo para que el líquido descalcificador se distribuya uniformemente.

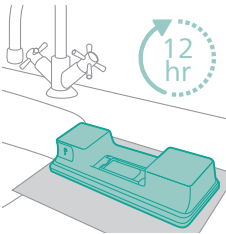

5 Deje el depósito de agua (sin la almohadilla para fregar de microfibra) en posición vertical más de 12 horas. Saldrá agua lentamente de la parte inferior del depósito de agua. Recomendamos colocar el depósito de agua en el fregadero o sobre un paño.

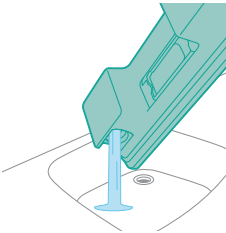

6 Enjuague y retire el líquido que quede en el depósito de agua.

Mantenimiento de las tiras humectantes

1 Retire la tira humectante del fondo del depósito de agua para una limpieza a fondo.

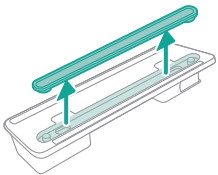

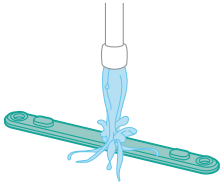

2 Enjuague la tira humectante bajo el grifo.

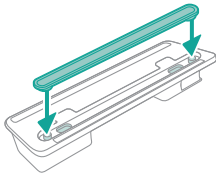

3 Acople la tira humectante al depósito de agua después de la limpieza.

Sustitución

Para comprar accesorios o piezas de repuesto, visite www.philips.com/parts-and-accessories o acuda a su distribuidor de Philips. También puede ponerse en contacto con el Servicio de Atención al Cliente de Philips en su país.

Piezas de repuesto y números de versión:

Filtro de repuesto XV1681/01

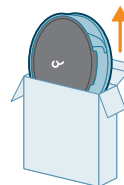

XV1681/01

Cepillo giratorio CP0667/01

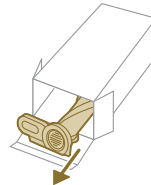

CP0667/01

Almohadilla para fregar de microfibra XV1670/02

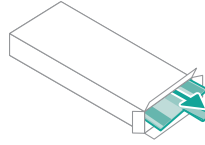

XV1670/02

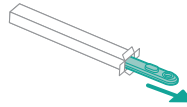

Tira humectante CP0381/01











CP0381/01

i Nota: Sustituya el filtro y la almohadilla para fregar de microfibra cada 6 meses para garantizar un rendimiento máximo.

Indicaciones de la interfaz de usuario y significado

Señal	Significado
<p>E1</p> 	<p>Funcionamiento incorrecto del aparato. Quite la batería, espere 10 segundos y vuelva a colocar la batería. Si esto no funciona, lleve el aparato a un centro de servicio de Philips o póngase en contacto con el centro del servicio de atención al consumidor.</p>
<p>E2</p> 	<p>El aparato se ha utilizado por debajo de la temperatura de funcionamiento. Mueva el aparato a una habitación más cálida. No almacene, cargue ni utilice el aparato a una temperatura inferior a 5 °C o superior a 40 °C.</p>
<p>E3</p> 	<p>El aparato se ha utilizado por encima de la temperatura de funcionamiento. Lleve el aparato a una habitación más fresca. No almacene, cargue ni utilice el aparato a una temperatura inferior a 5 °C o superior a 40 °C.</p>
<p>E5</p> 	<p>La batería está dañada. Lleve el aparato a un centro de servicio de Philips o póngase en contacto con el servicio de atención al consumidor.</p>

Señal	Significado	
E9		<p>La boquilla se ha utilizado por encima de la temperatura de funcionamiento. Apague el aparato y espere 15 minutos. Toque la carcasa superior de la boquilla para comprobar si sigue estando caliente. Si la boquilla sigue estando caliente, espere más tiempo hasta que se enfríe. Una vez que la boquilla se haya enfriado, intente volver a encender el aparato.</p>
i4		<p>La boquilla está obstruida. Asegúrese de que el aparato está apagado. Limpie la boquilla según se indica en el manual del usuario y compruebe el tubo extrayéndolo del aparato principal. Retire el objeto de la boquilla o del tubo y vuelva a encender el aparato.</p>
i5		<p>Hay un objeto extraño atascado en el paso del flujo de aire. Asegúrese de que el aparato está apagado. Limpie la boquilla según se indica en el manual del usuario y compruebe el tubo extrayéndolo del aparato principal. Retire el objeto de la boquilla, del tubo o del aspirador de mano y vuelva a encender el aparato.</p>
i6		<p>El adaptador no se ha quitado. Quite el adaptador antes de utilizar el aparato.</p>
i7		<p>Se ha utilizado un adaptador incorrecto. Utilice únicamente el adaptador original para cargar el aparato.</p>
i8		<p>El filtro está sucio. Limpie el filtro. Siga las instrucciones de la pantalla o del manual del usuario. Puede comprar filtros nuevos en la tienda de Philips online en www.philips.com/support, o en su distribuidor Philips. Si sigue viendo un código de información i8 después de limpiar el filtro, compruebe la tabla de solución de problemas a continuación.</p>
i10		<p>La batería no se ha insertado correctamente. Quite la batería y vuelva a colocarla. Si esto no funciona, lleve el aparato a un centro de servicio de Philips o póngase en contacto con el centro del servicio de atención al consumidor.</p>
		<p>El nivel de la batería está bajo y esta debe cargarse. Cargue el aparato o la batería mediante el método de carga sugerido.</p>

Resolución de problemas

En este capítulo se resumen los problemas más comunes que pueden surgir al usar el aparato. Si no puede resolver el problema con la siguiente información, visite www.philips.com/support para consultar una lista de preguntas frecuentes o comuníquese con el servicio de atención al cliente en su país.

Limpieza en seco

Problema	Posible causa	Solución
El aparato no responde cuando se pulsa el botón de encendido/apagado.	En la pantalla aparece el siguiente icono de batería descargada.	Para cargar la batería, conecte el aparato a la base de carga o conecte el aspirador de mano directamente al enchufe de alimentación del adaptador.
La base de carga no está estable en la pared.	Los tornillos que sujetan la base de carga están sueltos.	Apriete los tornillos.
	Los tornillos no son del tamaño adecuado.	Monte la base de carga con los tornillos suministrados.
	La base de carga no está montada en una pared estable.	Compruebe que la pared en que se va a montar la base de carga sea estable.
El aparato deja de funcionar de repente.	Cuando se produce un mal funcionamiento interno del aparato, los botones dejan de responder y la pantalla permanece en blanco.	Conecte el aparato a la base de carga o acople el aspirador de mano directamente al adaptador. Compruebe la pantalla. Si aparece un código de error, encontrará su significado en el manual del usuario.
	(código: E2, E3) El aparato no está funcionando a una temperatura adecuada.	Asegúrese de que el aparato se utilice a una temperatura de entre 5 °C y 40 °C.
	(código: i4, i5) El cepillo giratorio está atascado o hay objetos atascados en el canal de paso del aire.	Asegúrese de que el aparato está apagado. Limpie la boquilla según se indica en el manual del usuario y compruebe el tubo extrayéndolo del aparato principal. Retire el objeto de la boquilla o del tubo y vuelva a encender el aparato.
	(código: E9) La boquilla motorizada se ha sobrecalentado.	Apague el aparato y espere 15 minutos. Toque la carcasa superior de la boquilla para comprobar si sigue estando caliente. Si la boquilla sigue estando caliente, espere más tiempo hasta que se enfríe. Una vez que la boquilla se haya enfriado, intente volver a encender el aparato.
El aparato tiene una potencia de succión inferior a lo habitual.	El filtro y el ciclón están sucios.	Vacíe la cubeta para el polvo. Limpie el filtro y el ciclón. Si utiliza el aparato con regularidad, lave el filtro al menos una vez al mes. Asegúrese de eliminar los pelos y la suciedad atascados en el ciclón.

Problema	Posible causa	Solución
	El depósito del polvo no está colocado correctamente en el aparato.	Asegúrese de que el depósito del polvo esté colocado correctamente.
Sale polvo del aparato.	La unidad de filtro está sucia.	Limpie el filtro. Consulte también el manual de usuario.
	El filtro no está colocado en el aparato.	Compruebe que el filtro esté en el aparato y que esté montado correctamente.
	Algo bloquea el ciclón.	Compruebe el ciclón para ver si hay objetos atascados y retire cualquier objeto que lo esté bloqueando. Asegúrese también de eliminar por completo los pelos y la suciedad atascados en el ciclón.
	El depósito del polvo no está colocado correctamente en el aparato.	Vacíe el depósito del polvo y coloque la tapa del depósito del polvo correctamente en el aparato.
	El aparato está girado o invertido cuando está apagado.	Mantenga el aparato en posición vertical cuando esté apagado.
El aparato no se mueve suavemente por el suelo al limpiar una alfombra.	La función de reconocimiento del tipo de suelo no está encendida.	Encienda la función de reconocimiento del tipo de suelo en el menú digital.
	La potencia de succión seleccionada es demasiado alta.	Reduzca la potencia de succión. Consulte también el manual de usuario.
El cepillo ha dejado de girar.	El cepillo está obstruido con pelo o suciedad.	Limpie el cepillo a mano o con unas tijeras.
	código i4) El cepillo puede dejar de girar si encuentra demasiada resistencia en una alfombra de pelo largo.	Apague el aparato y, a continuación, enciéndalo de nuevo.
	El cepillo giratorio no se ha montado correctamente en la boquilla después de la limpieza.	Siga las instrucciones del capítulo limpieza del manual del usuario para introducir el cepillo giratorio en la boquilla correctamente. Sujete el cepillo giratorio en el interior de la boquilla y encaje la palanca de bloqueo en su lugar.
	(código: E9) La boquilla motorizada se ha sobrecalentado.	Apague el aparato y espere 15 minutos. Toque la carcasa superior de la boquilla para comprobar si sigue estando caliente. Si la boquilla sigue estando caliente, espere más tiempo hasta que se enfríe. Una vez que la boquilla se haya enfriado, intente volver a encender el aparato.

Problema	Posible causa	Solución
Los LED de la boquilla no se encienden.	La boquilla no se ha colocado correctamente en el tubo o en el aparato.	Acople la boquilla al aparato y manipúlela correctamente.
	La función de iluminación está desactivada.	Active esta función en el menú. Ajuste el brillo de los LED de la boquilla en el menú.
Los LED del aspirador de mano no se encienden.	La función de iluminación está desactivada.	Active esta función en el menú. Ajuste el brillo de los LED del aspirador de mano en el menú.
	El accesorio está acoplado al tubo.	Quite el tubo y acople el accesorio directamente al aspirador de mano.
El piloto del accesorio no se enciende.	El accesorio no está colocado correctamente en el aparato.	Coloque el accesorio correctamente en el aparato.
	El brillo está atenuado.	Ajuste el brillo de los pilotos en el menú.
Los pilotos de la boquilla, el aspirador de mano y los accesorios no brillan con la intensidad suficiente.		
El aparato no se carga.	El enchufe de alimentación no está bien conectado al aparato o el adaptador no está bien insertado en la toma de corriente.	Asegúrese de que el enchufe de alimentación esté bien conectado al aparato y de que el adaptador esté bien insertado en la toma de corriente.
	El enchufe de alimentación no está colocado correctamente en la base de carga.	Asegúrese de que el enchufe esté conectado correctamente en la base de carga. Compruebe si el enchufe está en ángulo y si la base de carga tiene el enchufe bien colocado.
	(código i7) Está utilizándose un adaptador que no es el adaptador suministrado.	Asegúrese de utilizar el adaptador que se suministra.
	código i10) La batería no está instalada correctamente.	Asegúrese de que la batería se inserte completamente en la ranura y se instale correctamente.
	código E5) La batería no funciona correctamente.	La batería ha dejado de funcionar. Sustituya la batería.
		Si se ha comprobado todo lo anterior y el aparato sigue sin cargarse, llévalo a un centro de Servicio Philips o póngase en contacto con el servicio de atención al consumidor.
El aparato se está cargando muy lentamente.	Está utilizándose un adaptador externo o un adaptador de otros aparatos.	Cargue el aparato con el adaptador suministrado.

Problema	Posible causa	Solución
La batería está cargada y colocada, pero el aparato no se enciende.	El aparato sigue conectado al adaptador.	Desenchufe el aparato del adaptador antes de volver a encenderlo.
	(código: E1) Al aparato le ocurre algo.	Quite la batería, espere 10 segundos y vuelva a colocar la batería. Si esto no funciona, lleve el aparato a un centro de servicio de Philips o póngase en contacto con el centro del servicio de atención al consumidor.
En la pantalla aparece el icono del filtro (código: i8).	La unidad de filtro está sucia.	Limpie el filtro. Siga las instrucciones de la pantalla o del manual del usuario.
		Si sigue viendo un código de información i8 después de limpiar el filtro, puede probar las soluciones siguientes: <ul style="list-style-type: none"> - Si dispone de un filtro limpio de repuesto, puede sustituir el filtro antiguo por el nuevo. A continuación, utilice el aspirador de mano para limpiar con cuidado el filtro de espuma antiguo y la carcasa del filtro. - Alternativamente, si puede acceder a otra aspiradora o miniaspiradora, puede utilizarlas para limpiar fácilmente el filtro de espuma y la carcasa del filtro. <p>Nota: Asegúrese siempre de que haya un filtro presente en el aparato antes de encenderlo.</p>
		El filtro es viejo.
El mini cepillo Turbo no funciona correctamente.	El cepillo giratorio está bloqueado.	Si se ha comprobado todo lo anterior y el aparato sigue mostrando el error, llévalo a un centro de servicio de Philips o póngase en contacto con el servicio de atención al consumidor.
	Durante la limpieza, el cepillo giratorio se atasca con ciertos tejidos o superficies.	Quite los pelos del cepillo con unas tijeras. Siga las instrucciones del manual de usuario.
		Mantenga el mini cepillo Turbo alineado con la superficie y no lo empuje contra superficies blandas.

Problema	Posible causa	Solución
	El cepillo giratorio no está insertado correctamente en el mini cepillo Turbo.	Asegúrese de que el cepillo giratorio y el mini cepillo Turbo estén conectados correctamente y de que no haya espacio entre ellos. Siga las instrucciones del manual.
La potencia de succión no parece estable.	No pasa nada. Ello se debe a que está activándose la función de "Reconocimiento del tipo de suelo". El aparato está detectando el tipo de suelo y la limpieza con un rendimiento optimizado para ese suelo.	No es necesario hacer nada. Si prefiere elegir una potencia uniforme para limpiar, desactive esta función inteligente en el menú del aparato.
La función de Reconocimiento del tipo de suelo no está reaccionando de forma lógica.	El cepillo está obstruido con pelo o suciedad.	Limpie el cepillo con unas tijeras o a mano. Consulte las instrucciones del manual del usuario.
El aparato emite descargas de electricidad estática.	El aparato acumula electricidad estática. Cuanto menor sea el nivel de humedad en el aire, más electricidad estática se acumulará.	Descargue el aparato apoyando frecuentemente el tubo sobre otros objetos de metal de la habitación (como por ejemplo, las patas de una mesa o silla, etc.). O bien aumente la humedad ambiente de la habitación.
	El polvo y la suciedad que se aspiran son estáticos.	Vacíe el depósito del polvo y limpie el filtro de acuerdo con las instrucciones del manual de usuario.

Limpieza con agua

Problema	Posible causa	Solución
El flujo de agua del depósito de agua se reduce.	La tira humidificante está bloqueada por la suciedad.	Quite la tira humidificante y límpiela. Vuelva a colocar la tira humidificante limpia.
	La almohadilla limpiadora de microfibra no está bien colocada y bloquea la tira humidificante como resultado.	Asegúrese de que la almohadilla limpiadora esté bien colocada. Consulte cómo se coloca correctamente en el manual del usuario.
	El depósito de agua está vacío o a punto de agotarse.	Rellene el depósito de agua.
	Está utilizándose una almohadilla fregona de microfibra que no es de Philips.	Utilice solamente una almohadilla limpiadora de microfibra original de Philips. Estas almohadillas fregonas pueden adquirirse en la tienda de Philips online en www.philips.com/support , o en su distribuidor Philips.

Problema	Posible causa	Solución
	Se ha acumulado cal en la tira humidificante.	Adquiera una tira humidificante nueva en la tienda online de Philips online en www.philips.com/support , o en su distribuidor Philips.
Sale demasiada agua del depósito de agua y a demasiada velocidad.	La tapa del depósito de agua no está colocada correctamente.	Compruebe la tapa y asegúrese de que está completamente cerrada.
	La tira no está colocada correctamente en la parte inferior del depósito de agua.	Asegúrese de que la tira esté bien colocada en la placa inferior del depósito de agua.
El suelo se seca con vetas.	Se ha añadido demasiado limpiador líquido al agua.	Eche solo unas gotas o de limpiador líquido o utilice un producto de limpieza que haga menos espuma.
	La almohadilla limpiadora de microfibra no está colocada correctamente.	Asegúrese de que la almohadilla fregona esté colocada correctamente. Consulte cómo se coloca correctamente en el manual del usuario.
	Está utilizándose una almohadilla fregona incorrecta.	Utilice únicamente una almohadilla limpiadora de microfibra XV1670/02 de Philips para la serie 7000. Estas almohadillas fregonas pueden adquirirse en la tienda de Philips online en www.philips.com/support , o en su distribuidor Philips.

Table des matières

Introduction _____	212
Description générale _____	212
Avant la première utilisation _____	213
Installation du support mural _____	213
Rangement des accessoires sur le support mural _____	214
Avant utilisation _____	215
Utilisation de l'appareil _____	216
Assemblage de l'appareil _____	216
Aspiration des sols mous et durs _____	216
Aspiration et nettoyage des sols durs _____	217
Usage polyvalent et accessoires _____	220
Personnalisations et informations supplémentaires _____	224
Après utilisation - Entretien _____	226
Entretien fréquent après chaque cycle de nettoyage _____	226
Entretien périodique intermittent _____	229
Remplacement _____	238
Signification des voyants de l'interface utilisateur _____	239
Dépannage _____	241
Nettoyage à sec _____	241
Nettoyage humide _____	245

Introduction

Merci d'avoir acheté ce produit ! Pour bénéficier pleinement de l'assistance que nous proposons, enregistrez votre produit sur le site www.philips.com/mycordlessvacuum-7000s.

Description générale

- 1 Afficheur numérique
 - a Anneau indicateur de niveau de charge de la batterie
 - b Pourcentage de charge de la batterie
 - c Niveau de puissance sélectionné
 - d Icône « Fonction de reconnaissance du type de sol activée »
 - e Icône de rappel de nettoyage du filtre
- 2 Bouton Menu/Confirmer
- 3 Bouton +
- 4 Bouton -
- 5 Bouton marche/arrêt
- 6 Aspirateur à main
- 7 Bac à poussière
- 8 Pile
- 9 Filtre de rechange
- 10 Bouton de vidange facile

- 11 Bouton de déverrouillage du bac à poussière
- 12 Adaptateur
- 13 Vis
- 14 Support mural
- 15 Tube
- 16 Brosse TriActive Smart LED
- 17 Brosse pour sols délicats (XC7067 uniquement)
- 18 Réservoir d'eau et frange de lavage en microfibre (XC7163 et XC7167 uniquement)
- 19 Embout PetPro
- 20 Outil de combinaison
- 21 Brosse douce (XC7065, XC7067 et XC7167 uniquement)
- 22 Embout pour tissus d'ameublement (XC7065, XC7067 et XC6167 uniquement)
- 23 Suceur plat

Avant la première utilisation

Installation du support mural

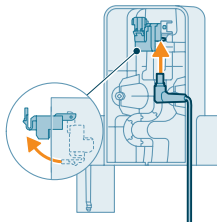

- 1 Inversez le support mural et déverrouillez le levier gris. Insérez le port de charge, en vous assurant que la partie métallique est visible et orientée vers le haut à l'avant du support mural.

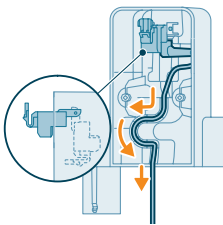

- 2 Installez soigneusement le câble en l'enfonçant dans la rainure prévue à cet effet.

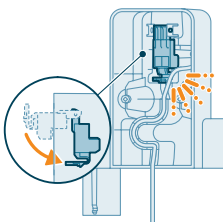

- 3 Fermez le levier gris. Assurez-vous d'entendre un « clic » indiquant que le levier gris est correctement verrouillé.

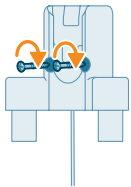
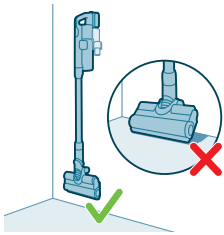
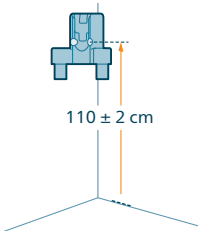

- 4 Fixez bien le support mural à l'endroit de votre choix sur le mur, en vous assurant que les trous de vis de montage se trouvent à environ 110 cm du sol.

⚠ Attention : soyez prudent lorsque vous percez des trous dans le mur pour fixer le support mural, afin d'éviter tout risque d'électrocution.

i Remarque : Vérifiez que le positionnement du support mural permet à tout l'appareil de pendre le long du mur sans que l'embout entre en contact avec le sol.

- 5 Après avoir défini la position et la hauteur optimales de rangement et de chargement de votre appareil, serrez bien les vis pour une fixation optimale du support mural.

Rangement des accessoires sur le support mural

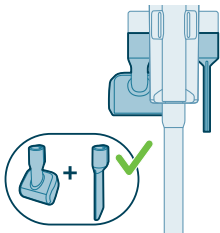

Tous les accessoires peuvent être rangés sur le support mural, à l'exception de l'embout PetPro et de l'outil pour tissus d'ameublement ensemble.

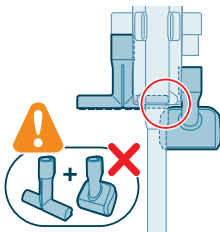

i Remarque : Notez que l'embout PetPro et l'outil pour tissus d'ameublement ne peuvent pas être rangés ensemble sur le support mural.

Avant utilisation

L'appareil est équipé d'une batterie Li-Ion. Avec la batterie entièrement déchargée, le chargement dure environ 6 heures.

- 1 Fixez la batterie au châssis de l'appareil, en vous assurant d'entendre un « clic » confirmant la bonne connexion des deux éléments.

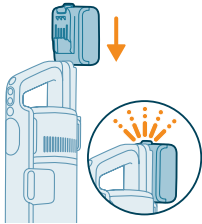

- 2 Chargez l'appareil en le déposant sur le support mural.

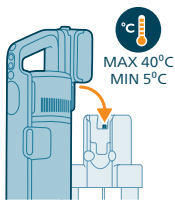

⚠ Avertissement : rangez et chargez l'appareil à une température comprise entre 5 °C et 40 °C.

i Remarque : Vous pouvez également placer l'aspirateur à main sur une surface plane et stable, et connecter directement le câble de charge à l'appareil.

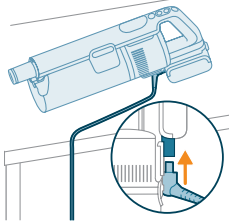

- 3 L'appareil est conçu pour être complètement chargé après 6 heures. Vous pouvez surveiller la progression du chargement sur l'écran. Lorsque l'appareil est entièrement chargé, la valeur 100 % s'allume sur l'écran. Après quelques minutes, l'afficheur s'éteint.



Utilisation de l'appareil

Assemblage de l'appareil



- 1 Assemblez l'aspirateur à main et le tube. Un « clic » doit confirmer l'assemblage.

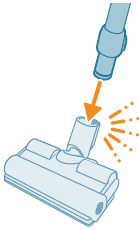

- 2 Assemblez le tube et l'embout. Un « clic » doit confirmer l'assemblage.

Aspiration des sols mous et durs

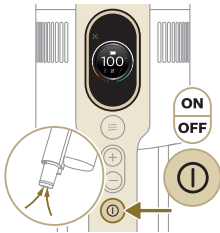

- 1 Mettez l'appareil en marche en appuyant sur le bouton marche/arrêt.

i Remarque : Pour arrêter l'appareil, appuyez de nouveau sur le bouton marche/arrêt.

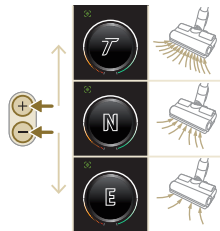

- 2 Utilisez les boutons + et - pour sélectionner un des trois réglages de puissance.

T - mode turbo
N - mode normal
E - mode éco



3 L'aspirateur vous permet de nettoyer des sols durs ou textiles.

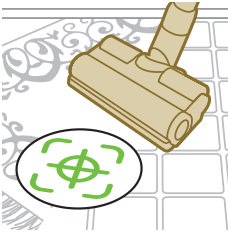

i Lorsque la fonction de reconnaissance du type de sol est activée, l'appareil reconnaît le type de sol et optimise automatiquement ses performances en fonction des paramètres de puissance sélectionnés. Pour désactiver cette fonction, vérifiez comment personnaliser les paramètres ci-dessous.



⚠ Avertissement : n'aspirez jamais d'eau ni d'autres liquides.

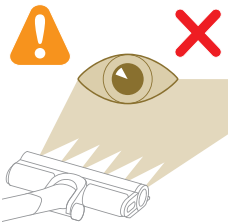

⚠ Attention : ne regardez pas directement les LED allumés ou ne dirigez pas la lumière des LED vers les yeux d'une personne. L'éclairage LED est très puissant.

Aspiration et nettoyage des sols durs

⚠ Attention : Utilisez uniquement le réservoir d'eau sur des sols durs imperméabilisés (linos, carrelages émaillés, parquets vernis, etc.) et sur les sols en pierre (tels que le marbre). Si votre sol n'a pas été imperméabilisé, vérifiez auprès du fabricant si vous pouvez le nettoyer à l'eau. N'utilisez pas le réservoir d'eau sur des sols durs dont la couche imperméable est endommagée.

i Remarque : N'utilisez pas le réservoir d'eau pour nettoyer des moquettes.

i Remarque : Ne déplacez pas l'appareil latéralement avec le réservoir d'eau installé, car cela laisse des traces d'eau. Déplacez-le uniquement vers l'avant et vers l'arrière.

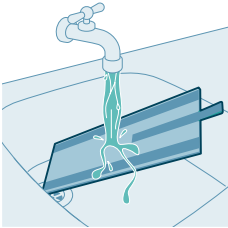

1 Humidifiez la frange de lavage en microfibre avec de l'eau avant utilisation.

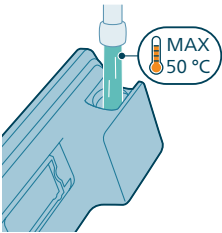

2 Remplissez le réservoir avec de l'eau à 50 °C maximum.

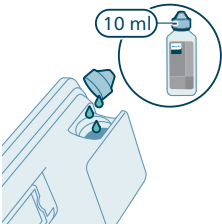

3 (Facultatif) Si vous voulez ajouter un produit de nettoyage liquide dans le réservoir d'eau, choisissez un produit peu ou non moussant qui peut être dilué. Nous recommandons le nettoyeur pour sols Philips XV1792. Ajoutez uniquement quelques gouttes de produit de nettoyage liquide dans l'eau.

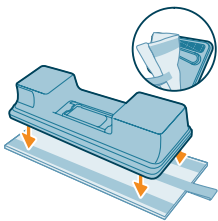

4 Fixez la frange de lavage en microfibre sous le réservoir d'eau. Alignez les bandes velcro qui se trouvent sous le réservoir d'eau et à l'arrière de la frange.

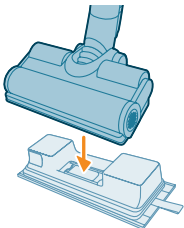

5 Fixez le réservoir d'eau rempli à l'embout aqua pour pouvoir commencer.



- 6 Mettez l'appareil en marche en appuyant sur le bouton marche/arrêt. Avec le module aqua fixé à l'embout, vous pouvez nettoyer efficacement les sols durs.



i Remarque : Le module aqua n'est pas adapté aux sols mous tels que les tapis.



⚠ Attention : Le module aqua ne doit pas être utilisé pour éliminer les flaques d'eau.

Conseils et autres informations importantes

- Il n'est pas nécessaire d'aspirer le sol avant de le laver, car l'aspirateur laveur nettoie activement votre sol dur en l'humidifiant afin d'éliminer tous les types de saleté, y compris les liquides et les taches. Sur les tapis et les moquettes, utilisez l'aspirateur simple.
- L'appareil peut laisser une petite flaque d'eau sur le sol si vous ne le déplacez pas au moment de l'éteindre. Vous pouvez réduire la taille de la flaque d'eau en déplaçant l'appareil lorsque que vous l'éteignez. Si nécessaire, vous pouvez essuyer les dernières gouttes avec un chiffon.

Restrictions d'utilisation

- L'aspirateur laveur permet d'aspirer et de laver tous les types de sols durs, à l'exception des sols en bois brut.
- Il est destiné au nettoyage automatique des sols durs. Suivez toujours les instructions de nettoyage de votre sol dur lorsque vous utilisez cet appareil.
- Si vous voulez ajouter un autre nettoyant liquide que le nettoyant pour sols Philips XV1792 dans l'eau du réservoir d'eau propre, veillez à utiliser un nettoyant liquide peu ou non moussant qui peut être dilué dans l'eau comme le nettoyant pour sols Philips XV1792.
- La capacité du réservoir d'eau propre étant de 250 ml, vous ne devez verser que quelques gouttes (10 ml maximum) de nettoyant liquide dans l'eau.

- Si vous utilisez l'aspirateur laveur sur des sols en linoléum, faites-le uniquement sur des revêtements correctement fixés afin d'éviter que l'embout les aspire.
- Si vous passez l'appareil sur une moquette ou un tapis alors qu'il est éteint, des gouttes d'eau sale pourraient couler sur votre tapis ou votre moquette.
- Ne passez pas l'appareil sur les grilles des convecteurs de sol. Comme l'appareil ne peut pas aspirer l'eau qui sort de la brosse lorsque vous le passez sur la grille, l'eau s'écoulera dans la fosse du convecteur.
- Lors du nettoyage, ne soulevez pas l'embout du sol ou ne le déplacez pas latéralement. Ne faites pas de virages serrés, car cela laisse des traces d'eau. Déplacez-le uniquement vers l'avant et vers l'arrière.

i Remarque : L'autonomie dépend du niveau de puissance utilisé pendant le nettoyage.

Usage polyvalent et accessoires

⚠ Avertissement : Lorsque vous utilisez un accessoire quel qu'il soit, n'aspirez jamais d'eau ni d'autres liquides.

⚠ Attention : ne regardez pas directement les LED allumés ou ne dirigez pas la lumière des LED vers les yeux d'une personne. L'éclairage LED est très puissant.

Utilisation de l'aspirateur à main

Vous pouvez utiliser l'aspirateur à main directement sans aucun outil de nettoyage pour aspirer les poussières.



Utilisation de l'embout

- 1 Fixez l'embout directement à l'aspirateur à main.

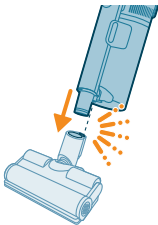

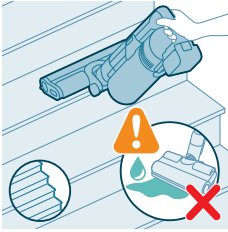

- 2 Cette combinaison est utilisée pour nettoyer des surfaces dynamiques, telle que des escaliers.

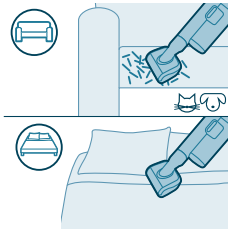

Utilisation de l'embout PetPro

L'embout PetPro élimine efficacement les poils d'animaux et les petites saletés telles que les miettes. Il est idéal pour les surfaces molles telles que les lits et les canapés.



Insérez l'embout PetPro dans le tube de l'aspirateur à main. Ajustez la puissance en fonction de vos besoins de nettoyage.

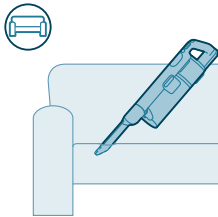

Utilisation du suceur plat

Le suceur plat permet de nettoyer des espaces exigus, notamment entre les coussins de canapé, le long des plinthes ou les intérieurs de voiture.

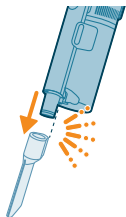

Insérez le tube ou l'aspirateur à main dans le suceur plat.

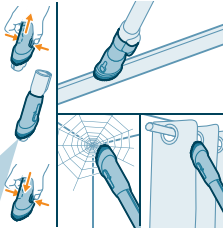

Utilisation de l'outil de combinaison

L'outil de combinaison dispose d'une brosse douce pour enlever les toiles d'araignée ou nettoyer les surfaces délicates comme les rideaux et d'un embout fin pour les zones difficiles d'accès ou étroites comme les châssis de fenêtres.



Insérez le tube ou l'aspirateur à main dans l'outil de combinaison.

Utilisation de la brosse douce

La brosse douce nettoie délicatement les surfaces fragiles comme les lampes, les stores et les écrans. Elle est incluse avec les modèles XC7065, XC7067 et XC7167.



Insérez le tube ou l'aspirateur à main dans la brosse douce.

Utilisation de l'outil pour tissus d'ameublement

L'outil pour tissus d'ameublement nettoie les meubles textiles tels que les canapés, les coussins et les chaises. Elle est incluse avec les modèles XC7065, XC7067 et XC7167.

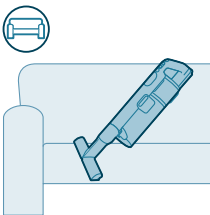



Insérez le tube ou l'aspirateur à main dans l'outil pour tissus d'ameublement.

Utilisation de la brosse pour sols délicats

La brosse pour sols délicats est la brosse douce en matériau gris et orange et peut être utilisée pour nettoyer en douceur les types de sol durs délicats tels que le liège, le bois dur et la pierre naturelle. Elle est incluse avec le XC7067.

Pour remplacer la brosse, procédez comme suit :

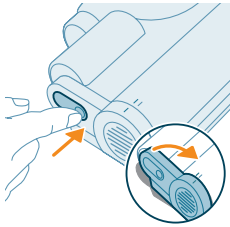

- 1 Pour accéder à la brosse, localisez le bouton situé sur le côté de l'embout. Appuyez dessus et tournez pour ouvrir. Retirez simplement la brosse et le capuchon latéral de l'embout.

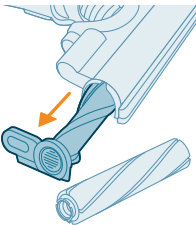

- 2 Retirez la brosse du couvercle latéral avec force. Retirez le capuchon latéral de la brosse rotative d'origine et insérez-le sur la brosse pour sols délicats.

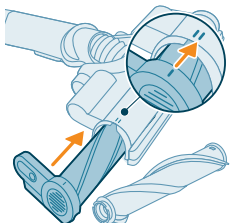

- 3 Insérez fermement la brosse pour sols délicats sur le couvercle latéral. Assurez-vous que la brosse est correctement fixée. Lors du remontage, vérifiez le bon alignement de la brosse.

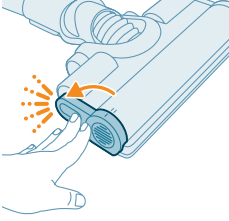

- 4 Engagez la brosse jusqu'à ce que vous entendiez un « clic » indiquant son verrouillage.

Personnalisations et informations supplémentaires

L'appareil est équipé de diverses options de personnalisation et de surveillance dans le menu.



- 1 Pour accéder aux paramètres du menu, appuyez sur le bouton du menu.
- 2 Utilisez les boutons + et - pour passer en revue les options. Ces options comprennent le réglage de l'éclairage, l'activation ou la désactivation de la fonction de reconnaissance du type de sol, l'accès à des informations supplémentaires sur l'appareil et le retour à l'écran précédent.
- 3 Une fois l'option désirée en surbrillance, confirmez votre choix en appuyant à nouveau sur le bouton de menu.

Modifiez la luminosité de l'éclairage

Appuyez sur le bouton de menu et naviguez jusqu'à la fonction d'éclairage. Confirmez en appuyant à nouveau sur le bouton de menu.

Pour modifier la luminosité de l'éclairage, parcourez les niveaux disponibles et confirmez en appuyant sur le bouton de menu.

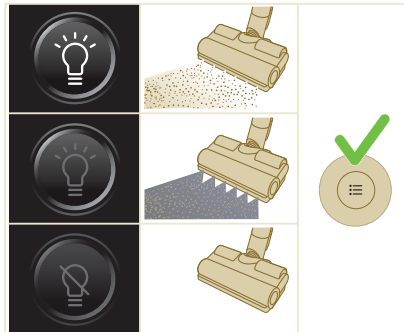



Reconnaissance du type de sol

Appuyez sur le bouton de menu et naviguez jusqu'à la fonction de reconnaissance du type de sol. Confirmez en appuyant à nouveau sur le bouton de menu.

Une fois arrivé à l'écran de la fonction de reconnaissance du type de sol, sélectionnez cette fonction et confirmez votre décision en appuyant sur le bouton de menu. Lorsque l'activation est réussie, une icône verte apparaît dans le coin supérieur gauche quand vous revenez à l'écran principal.

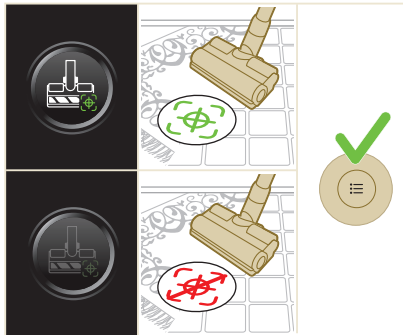

i Remarque : La fonction de reconnaissance du type de sol ne peut être activée ou désactivée que lorsque la tête motorisée est fixée à l'aspirateur à main. Votre menu comprendra donc une option de moins si aucune tête motorisée combinée à la brosse principale n'est fixée à l'aspirateur à main. Fixez la tête motorisée pour faire apparaître cette option de reconnaissance du type de sol dans votre menu.

i Remarque : Lors de la réception initiale de l'appareil, la fonction de reconnaissance du type de sol est activée.

i Remarque : La fonction de reconnaissance du type de sol s'active lorsque l'embout identifie différentes surfaces à nettoyer alors que l'appareil est en mouvement.

i La reconnaissance du type de sol ne fonctionne pas avec la brosse pour sols délicats (incluse avec le modèle XC7067).

Informations supplémentaires

Appuyez sur le bouton de menu et naviguez jusqu'à l'option « informations supplémentaires ». Confirmez en appuyant à nouveau sur le bouton de menu.

Dans la fenêtre « informations supplémentaires », vous pouvez contrôler l'état du filtre, l'état de la batterie, le temps total d'utilisation, le modèle de l'appareil, et vous avez accès à un code QR pour obtenir des informations supplémentaires en ligne.



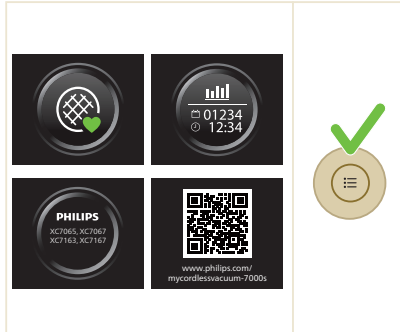

Retour

Pour sortir du menu et revenir à l'écran précédent, sélectionnez l'option « Retour ».

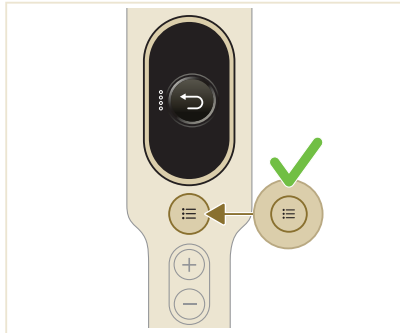

Après utilisation - Entretien

Entretien fréquent après chaque cycle de nettoyage

Entretien du système de gestion des poussières

Videz le bac à poussière après chaque utilisation ou lorsque la poussière atteint le niveau MAX.

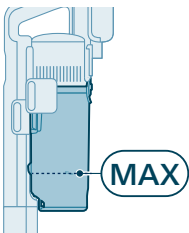

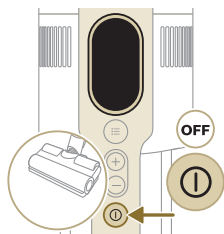

1 Éteignez l'appareil.



2 Retirez l'aspirateur à main avec le bac à poussière du tube.

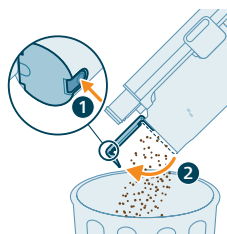

3 Tenez le bac à poussière au-dessus d'une poubelle et appuyez sur le bouton de vidange facile (1) pour le vider (2).

Entretien du réservoir d'eau

Nettoyez le réservoir d'eau après chaque utilisation.

1 Retirez la frange de lavage en microfibre.

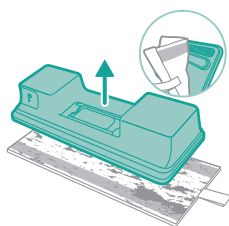

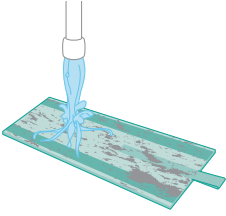

2 Rincez la frange de lavage sous le robinet et lavez-la à la main ou à la machine.

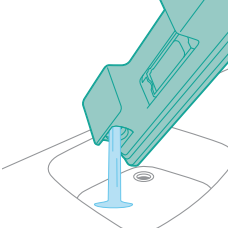

3 Videz toute l'eau restant dans le réservoir d'eau.

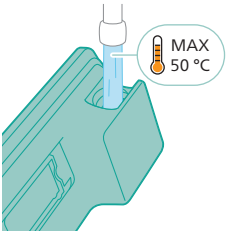

4 Remplissez le réservoir d'eau.

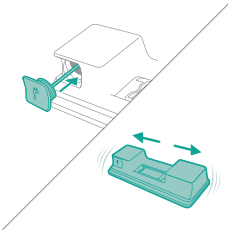

5 Fermez le réservoir d'eau correctement et secouez-le pour enlever les résidus de détergent.

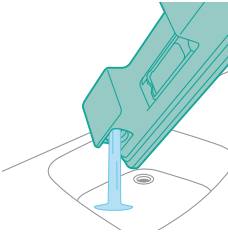

6 Videz le réservoir d'eau et laissez-le ouvert pour qu'il sèche.

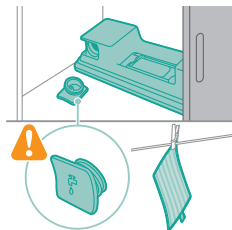

- 7 Assurez-vous de ne pas perdre le bouchon du réservoir lors du rangement. Faites pendre la frange de lavage en microfibre pour qu'elle sèche.

Entretien périodique intermittent

Nettoyage du filtre

Nettoyez le filtre au moins une fois par mois ou lorsque vous voyez la notification de nettoyage du filtre (i8).



- 1 Éteignez l'appareil.

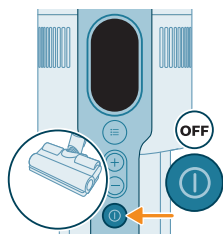

- 2 Tandis que le filtre sale (A) est toujours dans l'appareil, assurez-vous que votre filtre de rechange (B) est à portée de main.

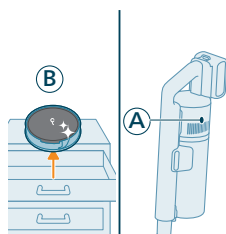

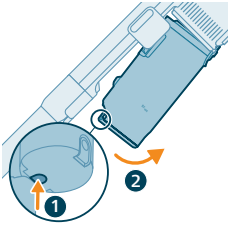

3 Retirez le bac à poussière en appuyant sur le bouton de déverrouillage.

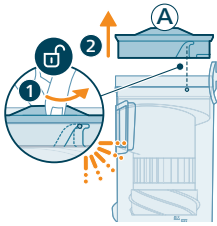

4 Tournez le filtre (A) dans le sens inverse des aiguilles d'une montre pour le retirer du bac à poussière.

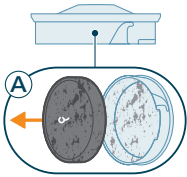

5 Retirez le filtre en mousse (A) de son porte-filtre en plastique.

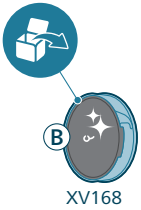

6 Déballez le filtre de rechange (B).

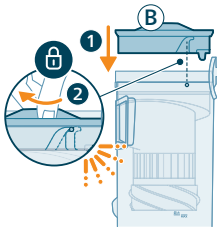

7 Installez le filtre propre (B) dans le bac à poussière. Tournez le filtre dans le sens des aiguilles d'une montre pour le fixer.

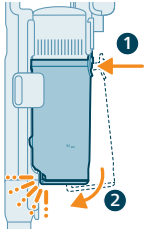

8 Placez le bac à poussière sur l'aspirateur à main. Alignez d'abord le côté filtre du bac avant de le mettre en place.

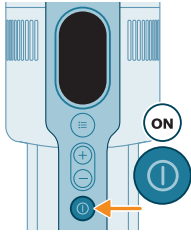

9 Allumez l'appareil.

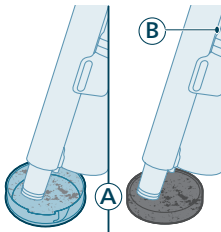

10 Passez l'aspirateur sur le porte-filtre et le filtre en mousse sales (A).

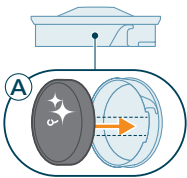

11 Remplacez le filtre en mousse propre (A) dans le porte-filtre propre.

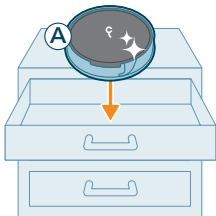

i Remarque : Le filtre (A) est à présent soigneusement nettoyé et peut être conservé pour un usage ultérieur lorsque le filtre actuel (B) devra être nettoyé.

Nettoyage du bac et du cyclone

1 Éteignez l'appareil.

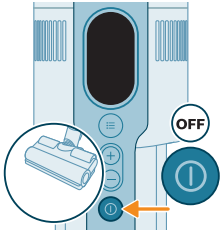

2 Retirez le bac à poussière en appuyant sur le bouton de déverrouillage.

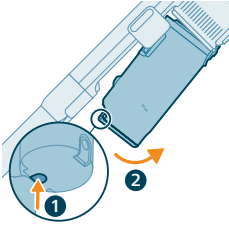

3 Tenez la poignée noire. Soulevez le cyclone pour l'extraire du bac à poussière.



4 Tapotez le cyclone sur une poubelle pour enlever la poussière et la saleté restantes.



5 Pour un entretien approfondi, nettoyez le bac à poussière et le cyclone sous le robinet ou dans l'eau chaude savonneuse.

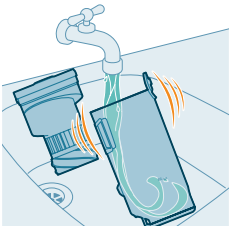

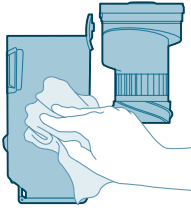

6 Séchez le bac à poussière et le cyclone nettoyés.

Attention : Séchez bien tous les éléments avant de les réassembler.

Remarque : Tous les éléments ne peuvent pas être nettoyés au lave-vaisselle.



7 Remplacez le cyclone dans le bac à poussière.

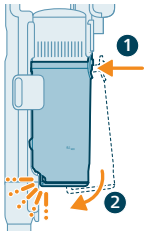

8 Remplacez le bac réassemblé. Alinez d'abord le côté filtre du bac avant de raccrocher celui-ci.

Remarque : Après l'entretien, assurez-vous toujours que le filtre est bien monté dans l'appareil avant d'utiliser celui-ci.

Entretien de l'embout intelligent PrecisionPower

1 Éteignez toujours l'appareil avant de nettoyer la brosse rotative de l'embout.

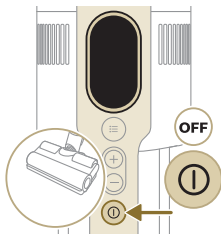

2 Pour accéder à la brosse rotative, localisez le bouton situé sur le côté de l'embout. Appuyez dessus et tournez pour ouvrir.

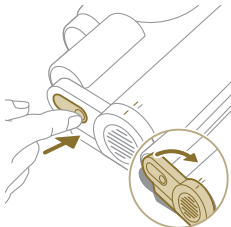

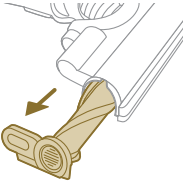

3 Retirez simplement la brosse rotative et le capuchon latéral de l'embout.

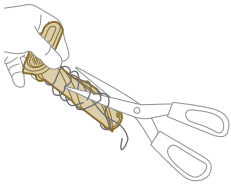

4 Retirez délicatement les cheveux emmêlés autour de la brosse rotative. Aidez-vous d'une paire de ciseaux pour éliminer la saoullure.

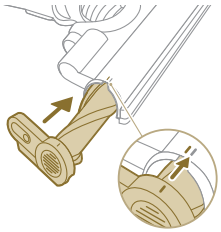

5 Lors du remontage, vérifiez le bon alignement de la brosse rotative.

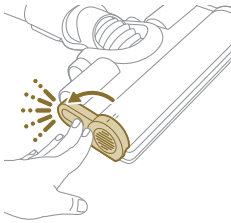

6 Engagez la brosse rotative dans l'embout jusqu'à ce que vous entendiez un « clic » indiquant son verrouillage.

Entretien de l'embout PetPro

1 Retournez la brosse pour accéder à la zone à nettoyer.



- 2 Faites glisser le bouton latéral pour dégager la brosse.

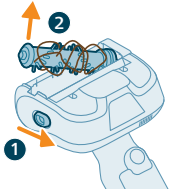

- 3 Utilisez vos mains ou une paire de ciseaux pour retirer les impuretés de la brosse.

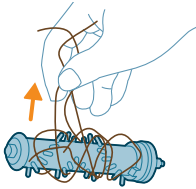

- 4 Lors du remontage de la brosse, commencez par repositionner un côté avant d'engager l'autre côté. Lorsque la brosse est correctement montée, vous devez entendre un « clic ».

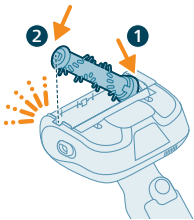

Entretien de la brosse pour sols délicats (pour le XC7067)

- 1 Pour accéder à la brosse, localisez le bouton situé sur le côté de l'embout. Appuyez dessus et tournez pour ouvrir. Retirez simplement la brosse et le capuchon latéral de l'embout.

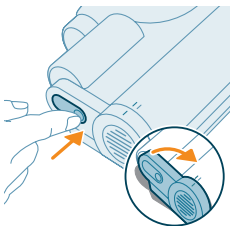

- 2 Retirez la brosse du couvercle latéral avec force.

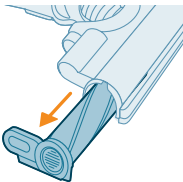

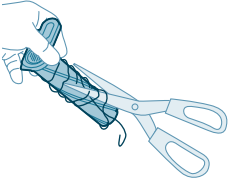

3 Retirez délicatement les cheveux emmêlés autour de la brosse rotative. Aidez-vous d'une paire de ciseaux pour éliminer la souillure.

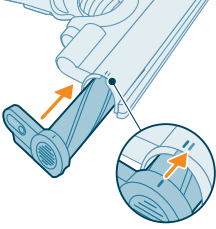

4 Insérez fermement la brosse sur le couvercle latéral. Assurez-vous que la brosse est correctement fixée. Lors du remontage, vérifiez le bon alignement de la brosse.

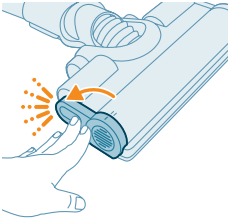

5 Engagez la brosse jusqu'à ce que vous entendiez un « clic » indiquant son verrouillage.

Entretien du réservoir d'eau

Détartrez le réservoir d'eau une fois par mois afin d'éviter l'accumulation de calcaire.

1 Versez du liquide de détartrage dans un récipient gradué.

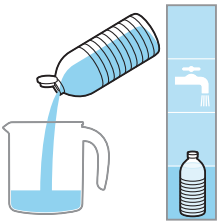

2 Ajoutez-y la quantité d'eau appropriée.

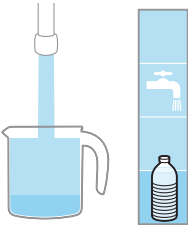



3 Versez ce mélange de liquides dans le réservoir d'eau.

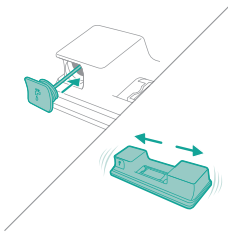

4 Fermez le réservoir d'eau correctement et secouez-le afin de répartir uniformément le liquide de détartrage.

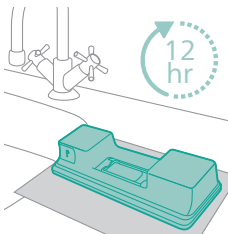

5 Laissez le réservoir d'eau (sans la frange de lavage en microfibre) en position verticale pendant 12 heures. De l'eau devrait s'échapper lentement du bas du réservoir d'eau. Nous vous recommandons de placer le réservoir d'eau dans l'évier ou sur un torchon.

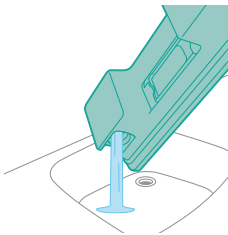

6 Rincez et retirez le liquide restant dans le réservoir d'eau.

Entretien de la bandelette

1 Retirez la bandelette du fond du réservoir d'eau pour un nettoyage approfondi.

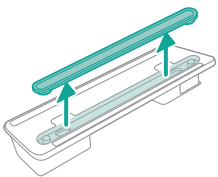

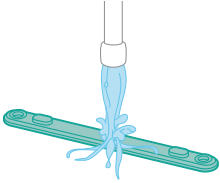

2 Rincez la bandelette sous le robinet.

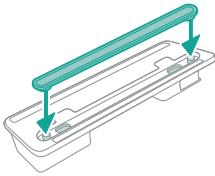

3 Refixez la bandelette au réservoir d'eau après nettoyage.

Remplacement

Pour acheter des accessoires ou des pièces de rechange, consultez le site Web www.philips.com/parts-and-accessories ou rendez-vous chez votre revendeur Philips. Vous pouvez également contacter le Service Consommateurs Philips de votre pays.

Pièces de rechange et références :

Filtre de rechange XV1681/01

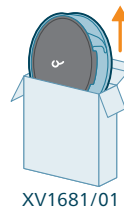

XV1681/01

Brosse rotative CP0667/01

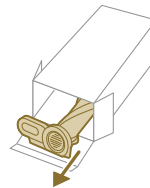

CP0667/01

Frange de lavage en microfibre XV1670/02

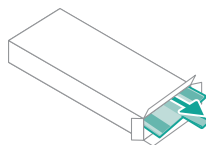

XV1670/02



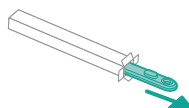

Bandelette CP0381/01











CP0381/01

i Remarque : Pour des performances optimales, remplacez le filtre et la frange de lavage en microfibre tous les 6 mois.

Signification des voyants de l'interface utilisateur

Voyant	Signification du voyant
E1 	Dysfonctionnement de l'appareil. Retirez la batterie, patientez 10 secondes, puis remettez-la en place. Si cela ne fonctionne pas, confiez votre appareil à un Centre Service Agréé Philips ou contactez le Service Consommateurs Philips.
E2 	L'appareil est utilisé à une température inférieure à sa température de fonctionnement. Déplacez l'appareil dans une pièce plus chaude. Ne stockez, ne chargez ou n'utilisez pas l'appareil à des températures inférieures à 5 °C ou supérieures à 40 °C.
E3 	L'appareil est utilisé à une température supérieure à sa température de fonctionnement. Déplacez l'appareil dans une pièce plus froide. Ne stockez, ne chargez ou n'utilisez pas l'appareil à des températures inférieures à 5 °C ou supérieures à 40 °C.
E5 	La batterie est endommagée. Confiez l'appareil à un Centre Service Agréé Philips ou contactez le Service Consommateurs.

Voyant	Signification du voyant	
E9		<p>La brosse est utilisée à une température supérieure à la température de fonctionnement.</p> <p>Éteignez l'appareil et patientez pendant 15 minutes. Touchez la partie supérieure de la brosse pour voir si elle est encore chaude. Si la brosse est encore chaude, patientez encore le temps qu'elle refroidisse. Une fois qu'elle a refroidi, essayez de rallumer l'appareil.</p>
i4		<p>La brosse est obstruée.</p> <p>Assurez-vous que l'appareil est éteint. Nettoyez la brosse conformément au mode d'emploi et inspectez le tube en le retirant de l'appareil. Retirez l'objet qui obstrue la brosse ou le tube et redémarrez l'appareil.</p>
i5		<p>Un objet étranger est bloqué dans le passage d'air.</p> <p>Assurez-vous que l'appareil est éteint. Nettoyez la brosse conformément au mode d'emploi et inspectez le tube en le retirant de l'appareil. Retirez l'objet qui obstrue la brosse, le tube ou l'aspirateur à main et redémarrez l'appareil.</p>
i6		<p>L'adaptateur n'est pas retiré.</p> <p>Débranchez l'adaptateur avant d'utiliser l'appareil.</p>
i7		<p>Un mauvais adaptateur est utilisé.</p> <p>Utilisez exclusivement l'adaptateur d'origine pour charger l'appareil.</p>
i8		<p>Le filtre est souillé.</p> <p>Nettoyez le filtre. Suivez les instructions à l'écran ou dans le mode d'emploi. Vous pouvez acheter de nouveaux filtres dans la boutique en ligne de Philips à l'adresse www.philips.com/support ou chez votre revendeur Philips.</p> <p>Si vous continuez à obtenir un code d'information i8 après le nettoyage du filtre, consultez le tableau de dépannage ci-dessous.</p>
i10		<p>La batterie n'est pas correctement insérée.</p> <p>Retirez la batterie, puis remettez-la en place. Si cela ne fonctionne pas, confiez votre appareil à un Centre Service Agréé Philips ou contactez le Service Consommateurs Philips.</p>
		<p>Le niveau de batterie est bas et la batterie doit être chargée. Chargez l'appareil ou la batterie via la méthode de charge suggérée.</p>

Dépannage

Cette rubrique récapitule les problèmes les plus courants que vous pouvez rencontrer avec l'appareil. Si vous ne parvenez pas à résoudre le problème à l'aide des informations ci-dessous, rendez-vous sur le site www.philips.com/support et consultez la liste de questions fréquemment posées ou contactez le Service Consommateurs Philips de votre pays.

Nettoyage à sec

Problème	Cause possible	Solution
L'appareil ne répond pas lorsque j'appuie sur le bouton marche/arrêt.	L'écran affiche l'icône de la batterie vide.	Pour charger la batterie, branchez l'appareil sur la station de charge ou placez l'aspirateur à main directement sur la fiche d'alimentation de l'adaptateur.
La station de charge n'est pas stable sur le mur.	Les vis qui maintiennent la station de charge sont desserrées.	Serrez les vis.
	Les vis ne sont pas de la bonne taille.	Montez la station de charge avec les vis fournies.
	La station de charge n'est pas montée sur un mur stable.	Vérifiez que le mur sur lequel la station de charge va être montée est stable.
L'appareil cesse brusquement de fonctionner.	Lorsque l'appareil présente un dysfonctionnement interne, les boutons ne répondent plus et rien ne s'affiche à l'écran.	Connectez l'appareil à sa station de charge ou placez l'aspirateur à main directement sur l'adaptateur. Vérifiez l'écran. Si un code d'erreur s'affiche, vous trouverez sa signification dans le mode d'emploi.
	(Code : E2, E3) L'appareil ne fonctionne pas à une température appropriée.	Veillez à utiliser l'appareil à une température comprise entre 5 et 40 °C.
	(Code : i4, i5) La brosse rotative est bloquée ou des objets sont bloqués dans la ventilation.	Assurez-vous que l'appareil est éteint. Nettoyez la brosse conformément au mode d'emploi et inspectez le tube en le retirant de l'appareil. Retirez l'objet qui obstrue la brosse ou le tube et redémarrez l'appareil.
	(Code : E9) La tête motorisée a surchauffé.	Éteignez l'appareil et patientez pendant 15 minutes. Touchez la partie supérieure de la brosse pour voir si elle est encore chaude. Si la brosse est encore chaude, patientez encore le temps qu'elle refroidisse. Une fois qu'elle a refroidi, essayez de rallumer l'appareil.

Problème	Cause possible	Solution
L'appareil a une puissance d'aspiration plus basse que d'habitude.	Le filtre et le cyclone sont sales.	Videz le bac à poussière. Nettoyez le filtre et le cyclone. Si vous utilisez l'appareil régulièrement, veillez à laver le filtre au moins une fois par mois. Veillez à retirer les cheveux et les saletés coincés dans le cyclone.
	Le bac à poussière n'est pas correctement monté sur l'appareil.	Veillez à monter correctement le bac à poussière.
De la poussière s'échappe de l'aspirateur.	Le filtre est sale.	Nettoyez le filtre. Consultez également le mode d'emploi.
	Le filtre n'est pas présent dans l'appareil.	Assurez-vous que le filtre est dans l'appareil et qu'il est assemblé correctement.
	Quelque chose bloque le cyclone.	Vérifiez si des objets sont coincés dans le cyclone et retirez-les le cas échéant. Veillez également à retirer les cheveux et les saletés coincés dans le cyclone.
	Le bac à poussière n'est pas correctement monté sur l'appareil.	Videz le bac à poussière et montez-le correctement sur l'appareil.
L'appareil ne glisse pas en douceur sur le sol lors du nettoyage d'un tapis.	L'appareil tourne ou se retourne lorsqu'il est éteint.	Maintenez l'appareil en position verticale lorsqu'il est éteint.
	La fonction de reconnaissance du type de sol n'est pas activée.	Activez la fonction de reconnaissance du type de sol dans le menu numérique.
	La puissance d'aspiration sélectionnée est trop élevée.	Réduisez la puissance d'aspiration. Consultez également le mode d'emploi.
La brosse ne tourne plus.	La brosse est obstruée par des cheveux ou de la saleté.	Nettoyez la brosse à la main ou avec une paire de ciseaux.
	(code i4) La brosse peut cesser de tourner si elle rencontre une résistance trop élevée sur les tapis à poils longs.	Éteignez l'appareil, puis rallumez-le.
	La brosse rotative n'a pas été correctement installée dans la brosse après le nettoyage.	Suivez les instructions du chapitre sur le nettoyage dans le mode d'emploi pour insérer correctement la brosse rotative dans la brosse. Fixez la brosse rotative sur la brosse en enclenchant le levier de verrouillage.

Problème	Cause possible	Solution
	(Code : E9) La tête motorisée a surchauffé.	Éteignez l'appareil et patientez pendant 15 minutes. Touchez la partie supérieure de la brosse pour voir si elle est encore chaude. Si la brosse est encore chaude, patientez encore le temps qu'elle refroidisse. Une fois qu'elle a refroidi, essayez de rallumer l'appareil.
Les voyants de la brosse ne s'allument pas.	Vous n'avez pas correctement monté la brosse sur le tube ou l'appareil.	Montez correctement la brosse sur l'appareil ou l'aspirateur à main.
	La fonction d'éclairage est désactivée.	Activez cette fonction dans le menu. Réglez la luminosité des voyants de la brosse dans le menu.
Les voyants de l'aspirateur à main ne s'allument pas.	La fonction d'éclairage est désactivée.	Activez cette fonction dans le menu. Réglez la luminosité des voyants de l'aspirateur à main dans le menu.
Le voyant de l'accessoire ne s'allume pas.	L'accessoire est monté sur le tube.	Retirez le tube et montez l'accessoire directement sur l'aspirateur à main.
	L'accessoire n'est pas correctement monté sur l'appareil.	Montez correctement l'accessoire sur l'appareil.
L'éclairage de la brosse, de l'aspirateur à main et des accessoires n'est pas assez lumineux.	La luminosité est réduite.	Réglez la luminosité de l'éclairage dans le menu.
L'appareil ne charge pas.	La fiche d'alimentation n'est pas correctement branchée sur l'appareil ou l'adaptateur n'est pas correctement inséré dans la prise secteur.	Assurez-vous que la fiche d'alimentation est correctement branchée sur l'appareil et que l'adaptateur est correctement inséré dans la prise secteur.
	La fiche d'alimentation n'est pas correctement branchée sur la station de charge.	Assurez-vous que la fiche d'alimentation est correctement branchée sur la station de charge. Vérifiez si la fiche est coudée et si la station de charge maintient la fiche en place.
	(Code i7) Vous n'utilisez pas l'adaptateur fourni.	Assurez-vous d'utiliser le bon adaptateur.
	(code i10) La batterie n'est pas correctement installée.	Assurez-vous que la batterie est insérée bien au fond de son logement et correctement installée.
	(code E5) La batterie dysfonctionne.	La batterie est défectueuse. Remplacez la batterie.

Problème	Cause possible	Solution
		Si vous avez essayé les solutions ci-dessus et que l'appareil ne charge toujours pas, confiez-le à un Centre Service Agréé Philips ou contactez le Service Consommateurs Philips.
La charge de l'appareil est très lente.	Vous utilisez un adaptateur externe ou l'adaptateur d'un autre appareil.	Chargez l'appareil à l'aide de l'adaptateur fourni.
La batterie est chargée et branchée, mais l'appareil ne s'allume pas.	L'appareil est toujours branché sur l'adaptateur. (Code : E1) Il y a un problème avec l'appareil.	Débranchez l'appareil de l'adaptateur avant de le redémarrer. Retirez la batterie, patientez 10 secondes, puis remettez-la en place. Si cela ne fonctionne pas, confiez votre appareil à un Centre Service Agréé Philips ou contactez le Service Consommateurs Philips.
L'écran affiche l'icône du filtre (code : i8).	Le filtre est sale.	Nettoyez le filtre. Suivez les instructions à l'écran ou dans le mode d'emploi. Si vous continuez à obtenir un code d'information i8 après le nettoyage du filtre, vous pouvez envisager les solutions suivantes : <ul style="list-style-type: none"> - Si vous avez un filtre de rechange propre, vous pouvez remplacer l'ancien filtre par le nouveau. Ensuite, utilisez l'aspirateur à main pour nettoyer soigneusement l'ancien filtre en mousse et le porte-filtre. - Si vous avez accès à un autre aspirateur ou à un mini-aspirateur, vous pouvez aussi l'utiliser pour nettoyer facilement le filtre en mousse et le porte-filtre. Remarque : Assurez-vous toujours qu'un filtre est présent dans l'appareil avant de le mettre en marche.
	Le filtre est usagé.	Vous pouvez acheter de nouveaux filtres dans la boutique en ligne de Philips à l'adresse www.philips.com/support ou chez votre revendeur Philips.
		Si vous avez essayé les solutions ci-dessus et que l'erreur s'affiche toujours, confiez votre appareil à un Centre Service Agréé Philips ou contactez le Service Consommateurs Philips.
La mini-brosse Turbo ne fonctionne pas correctement.	La brosse rotative est obstruée.	Retirez les cheveux de la brosse avec une paire de ciseaux. Suivez les instructions du mode d'emploi.

Problème	Cause possible	Solution
	La brosse rotative est bloquée par un tissu ou une surface pendant le nettoyage.	Maintenez la mini-brosse Turbo alignée avec la surface et ne la poussez pas sur des surfaces souples.
	La brosse rotative n'est pas correctement insérée dans la mini-brosse Turbo.	Assurez-vous que la brosse rotative et la mini-brosse Turbo sont correctement installées et qu'aucun espace ne subsiste entre elles. Suivez les instructions du mode d'emploi.
La puissance d'aspiration est irrégulière.	C'est normal. La fonction de reconnaissance du type de sol est activée. Votre appareil détecte le type de sol et adapte le nettoyage en conséquence pour un résultat optimal.	Aucune action n'est requise. Si vous préférez nettoyer votre sol avec une puissance constante, désactivez cette fonction intelligente dans le menu de votre appareil.
La fonction de reconnaissance du type de sol ne réagit pas de façon logique.	La brosse est obstruée par des cheveux ou de la saleté.	Nettoyez la brosse avec une paire de ciseaux ou à la main. Consultez les instructions du mode d'emploi.
L'appareil produit des décharges statiques.	L'appareil accumule de l'électricité statique. Moins l'air de la pièce est humide, plus l'appareil accumule de l'électricité statique.	Déchargez l'appareil en plaçant fréquemment le tube contre d'autres objets métalliques de la pièce (par exemple, des pieds de table ou de chaise). Ou augmentez le niveau d'humidité de l'air dans la pièce.
	La poussière et la saleté aspirées sont statiques.	Videz le compartiment à poussière et nettoyez le filtre en suivant les instructions du mode d'emploi.

Nettoyage humide

Problème	Cause possible	Solution
Le débit d'eau s'écoulant du réservoir d'eau est réduit.	La bande d'humidification est obstruée par des saletés.	Retirez-la et nettoyez-la. Remettez la bande d'humidification propre en place.
	La frange de lavage en microfibre n'est pas placée correctement et bloque donc la bande d'humidification.	Veillez à placer la frange de lavage correctement. Consultez le mode d'emploi pour la placer correctement.
	Le réservoir d'eau est vide ou presque vide.	Remplissez le réservoir d'eau.
	Vous utilisez une frange de lavage en microfibre qui n'est pas fournie par Philips.	Utilisez uniquement une frange de lavage Philips en microfibre originale. Vous pouvez acheter des franges de lavage dans la boutique en ligne de Philips à l'adresse www.philips.com/support ou chez votre revendeur Philips.

Problème	Cause possible	Solution
	Du calcaire s'est accumulé dans la bande d'humidification.	Achetez une nouvelle bande d'humidification dans la boutique en ligne de Philips à l'adresse www.philips.com/support ou chez votre revendeur Philips.
Une trop grande quantité d'eau s'écoule du réservoir d'eau à une vitesse trop élevée.	Le bouchon du réservoir d'eau n'est pas fermé correctement.	Vérifiez le bouchon et assurez-vous qu'il est entièrement et correctement fermé.
	La bande n'est pas placée correctement au bas du réservoir d'eau.	Vérifiez la bande et assurez-vous qu'elle est correctement fixée dans la plaque inférieure du réservoir d'eau.
Le sol sèche en laissant des traces.	Vous avez versé une trop grande quantité de nettoyant liquide dans l'eau.	Utilisez uniquement quelques gouttes de produit de nettoyage ou utilisez un nettoyant qui produit moins de mousse.
	La frange de lavage en microfibre n'est pas placée correctement.	Veillez à placer correctement la frange de lavage. Consultez le mode d'emploi pour la placer correctement.
	Vous utilisez une frange de lavage inappropriée.	Utilisez uniquement une frange de lavage en microfibre Philips XV1670/02 pour série 7000. Vous pouvez acheter des franges de lavage dans la boutique en ligne de Philips à l'adresse www.philips.com/support ou chez votre revendeur Philips.

Sadržaj

Uvod	247
Općeniti opis	247
Prije prve uporabe	248
Postavljanje zidnog nosača	248
Pohranjivanje dodatne opreme na zidni nosač	249
Priprema za uporabu	250
Uporaba uređaja	251
Sastavljanje uređaja	251
Usisavanje podova od mekog i tvrdog materijala	251
Usisavanje uz istovremeno brisanje tvrdih podova	252
Svestrana upotreba i dodatna oprema	255
Prilagodbe i dodatne informacije	259
Nakon upotrebe – održavanje	261
Često održavanje nakon svakog ciklusa čišćenja	261
Povremeno periodično održavanje	263
Zamjena dijelova	272
Signali korisničkog sučelja i njihovo značenje	273
Rješavanje problema	275
Čišćenje usisavanjem	275
Mokro čišćenje	279

Uvod

Hvala vam na kupnji ovog proizvoda! Kako biste iskoristili sve pogodnosti podrške koju nudimo, registrirajte svoj proizvod na web-mjestu www.philips.com/mycordlessvacuum-7000s.

Općeniti opis

- 1 Digitalni zaslon
 - a Prstenasti indikator razine napunjenosti baterije
 - b Postotak razine napunjenosti baterije
 - c Odabrana razina snage
 - d Ikona „Aktivirana funkcija prepoznavanja vrste poda“
 - e Ikona podsjetnika za čišćenje filtra
- 2 Gumb izbornika/potvrde
- 3 Gumb +
- 4 Gumb -
- 5 Gumb za uključivanje/isključivanje
- 6 Držak
- 7 Spremnik za prašinu
- 8 Baterija
- 9 zamjenski filter
- 10 Tipka za lako pražnjenje

- 11 Gumb za otpuštanje spremnika za prašinu
- 12 Adapter
- 13 Vijci
- 14 Zidni nosač
- 15 Cijev
- 16 Pametna LED mlaznica TriActive
- 17 Četka za osjetljive podove (samo XC7067)
- 18 Spremnik za vodu i jastučić za brisanje od mikrovlakana (samo XC7163, XC7167)
- 19 Mlaznica PetPro
- 20 Kombinirani nastavak
- 21 Meka četka (samo XC7065, XC7067, XC7167)
- 22 Nastavak za usisavanje namještaja (samo XC7065, XC7067, XC6167)
- 23 Nastavak za uske površine

Prije prve uporabe

Postavljanje zidnog nosača

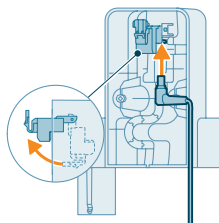

- 1 Preokrenite zidni nosač i otkvačite sivu ručicu. Umetnite priključak za punjenje, pritom pazeći da je metalni dio vidljiv i usmjeren prema gore na prednjoj strani zidnog nosača.

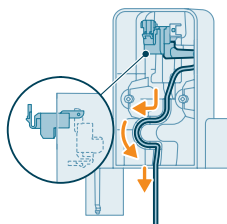

- 2 Pravilno postavite kabel umetanjem u žlijeb koji je tome namijenjen.

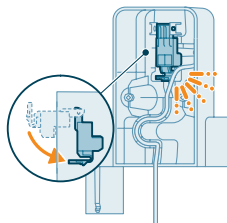

- 3 Zatvorite sivu ručicu. Pobrinite se da siva ručica sjedne na mjesto uz zvuk „KLIK“.

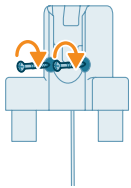
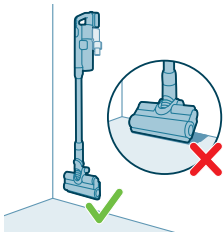
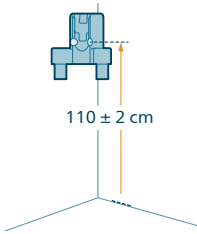

- 4 Sigurno pričvrstite zidni nosač na željeni položaj na zidu, pritom pazeći da se rupe za nosive vijke nalaze otprilike 110 cm iznad poda.

⚠ Oprez: budite oprezni prilikom bušenja rupa u zidu za pričvršćivanje zidnog nosača kako biste izbjegli opasnost od strujnog udara.

i Napomena: provjerite omogućuje li vam postavljanje zidnog nosača na određeno mjesto vješanje cijelog uređaja na zid bez da mlaznica dođe u kontakt s podom.

- 5 Nakon što odredite optimalni položaj i visinu za pohranu i punjenje uređaja, čvrsto zategnite vijke kako biste pričvrstili zidni nosač na to mjesto.

Pohranjivanje dodatne opreme na zidni nosač

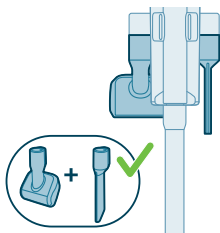

Sva dodatna oprema može se pohraniti na zidnom nosaču osim kombinacije mlaznice PetPro i nastavka za tapecirani namještaj.

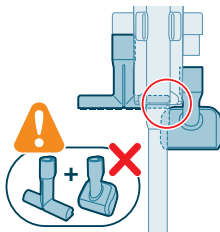

i Napomena: pripazite da mlaznicu PetPro i nastavak za tapecirani namještaj ne pohranite zajedno na zidni nosač.

Priprema za uporabu

Uređaj je opremljen litij-ionskom baterijom. Potpuno punjenje prazne baterije traje otprilike 6 sati.

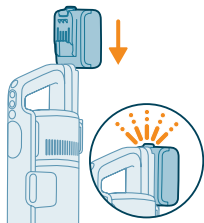

- 1 Pričvrstite komplet baterija na glavno tijelo uređaja, pritom pazeći da je veza čvrsta, što će vam potvrditi zvuk „KLIK“.

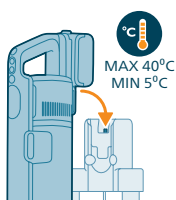

- 2 Napunite uređaj tako što ćete ga postaviti na sastavljeni zidni nosač.

⚠ Upozorenje: uređaj pohranite i punite pri temperaturi iznad 5 °C i ispod 40 °C.

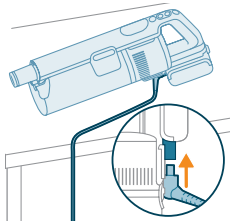

i Napomena: također možete postaviti držak na stabilnu vodoravnu površinu i izravno spojiti kabel za punjenje na uređaj.



- 3 Uređaj je dizajniran kako bi se u potpunosti napunio u roku od 6 sati. Postupak punjenja možete pratiti na zaslonu. Kada se uređaj potpuno napuni, na zaslonu svijetli vrijednost 100 %. Nakon nekoliko minuta zaslon će se isključiti.

Uporaba uređaja

Sastavljanje uređaja



1 Pričvrstite držak na cijev. Sigurno spajanje će potvrditi zvuk „KLIK“.

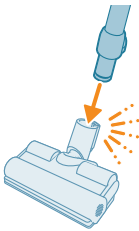

2 Pričvrstite cijev na mlaznicu. Sigurno spajanje će potvrditi zvuk „KLIK“.

Usisavanje podova od mekog i tvrdog materijala

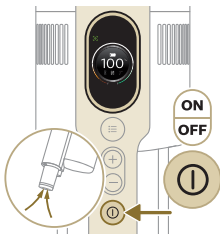

1 Pritisnite gumb za uključivanje/isključivanje kako biste uključili uređaj.

i Napomena: kako biste isključili uređaj, ponovno pritisnite gumb za uključivanje/isključivanje.

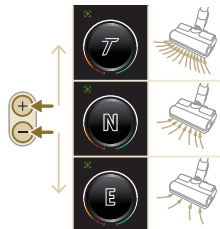

2 S pomoću gumba + i – prebacujte se između tri različite postavke snage.

T – turbo način rada

N – normalni način rada

E – ekološki način rada



3 Pomoću usisavača možete čistiti tvrde ili meke podove.

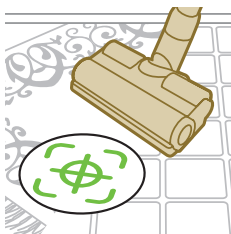

i Kada je omogućena funkcija prepoznavanja vrste podova, uređaj prepoznaje vrstu poda i automatski optimizira svoje performanse unutar postavki snage koje ste odabrali. Da biste onemogućili tu značajku, provjerite kako prilagoditi postavke u nastavku.



⚠ Upozorenje: nemojte usisavati vodu ni neku drugu tekućinu.

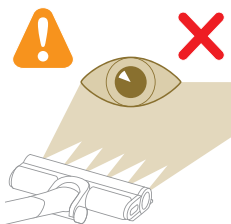

⚠ Oprez: nemojte gledati izravno u LED diode koje svijetle ni usmjeravati LED diode u nečije oči. LED svjetlo je vrlo blještavo.

Usisavanje uz istovremeno brisanje tvrdih podova

⚠ Oprez: spremnik za vodu koristite samo na tvrdim podovima s gornjim slojem otpornim na vodu (kao što su linoleum, emajlirane pločice i lakirani parket) i kamenim podovima (kao što je mramor). Ako vaš pod nije tretiran da postane vodootporan, provjerite s proizvođačem možete li ga očistiti vodom. Ne koristite spremnik za vodu na tvrdim podovima na kojima je gornji sloj otporan na vodu oštećen.

i Napomena: spremnik za vodu nemojte koristiti za čišćenje tepiha.

i Napomena: ne pomičite uređaj s montiranim spremnikom za vodu u stranu jer to ostavlja tragove vode. Pomičite samo naprijed i nazad.

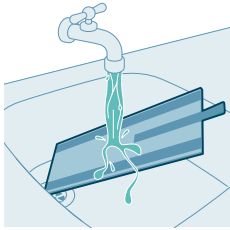

1 Prije uporabe smočite jastučić za brisanje od mikrovlakana vodom.

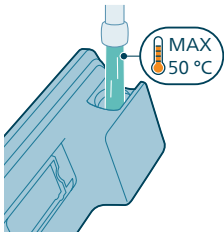

2 Napunite spremnik vodom pritom pazeći da temperatura vode ne prelazi 50 °C.

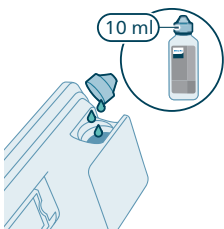

3 (Po izboru) Ako želite dodati tekuće sredstvo za čišćenje poda u spremnik za vodu, upotrijebite sredstvo koje se malo pjeni ili ne pjeni uopće, a koji se može razrijediti. Preporučujemo sredstvo za čišćenje podova XV1792 tvrtke Philips. U vodu dodajte samo nekoliko kapi tekućeg sredstva za čišćenje.

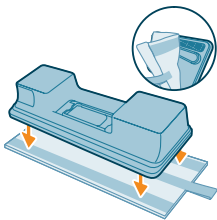

4 Pričvrstite jastučić za brisanje od mikrovlakana ispod spremnika za vodu. Poravnajte trake od čičak-materijala ispod spremnika za vodu s onima na stražnjoj strani krpe.

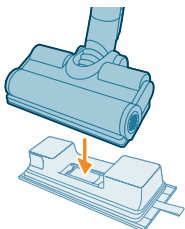

5 Spojite pripremljeni spremnik za vodu na mlaznicu za vodu i spremni ste početi.



- 6 Pritisnite gumb za uključivanje/isključivanje kako biste uključili uređaj. Tvrdre podove možete efikasno očistiti pomoću vodenog modula pričvršćenog na mlaznicu.



i Napomena: vodeni modul nije prikladan za meke podove kao što su tepisi.



⚠ Oprez: vodeni modul se ne smije upotrebljavati za brisanje vodenih lokvi.

Savjeti i druge bitne informacije

- Nije potrebno usisati pod prije brisanja jer uređaj u položaju za usisavanje i brisanje aktivno vodom čisti pod od tvrdog materijala hvatajući sve vrste prljavštine, uključujući tekućine i mrlje. Na tepisima i prostirkama upotrebljavajte samo uređaj u položaju usisivača.
- uređaj može ostaviti malu lokvu vode na podu ako ga ne premjestite prilikom isključivanja. Veličinu lokve možete smanjiti tako da premjestite uređaj prilikom isključivanja. Ako je potrebno, posljednje kapi možete ukloniti krpom.

Ograničenja uporabe

- Položaj za usisavanje i brisanje prikladan je za usisavanje i brisanje svih vrsta podova od tvrdog materijala, osim neobloženih drvenih podova.
- Položaj za usisavanje i brisanje namijenjen je za redovito čišćenje podova od tvrdog materijala. Kada upotrebljavate ovaj uređaj uvijek slijedite upute za čišćenje vašeg poda od tvrdog materijala.
- Ako u spremnik za čistu vodu želite dodati tekuće sredstvo za čišćenje poda koje nije sredstvo XV1792 tvrtke Philips, upotrijebite sredstvo za čišćenje poda koje se malo pjeni ili se uopće ne pjeni i koje se može razrijediti u vodi kao sredstvo XV1792.
- U vodu trebate dodati samo nekoliko kapi (najviše 10 ml) tekućeg sredstva za čišćenje poda jer spremnik za čistu vodu ima kapacitet od 250 ml.

- Ako kombinaciju za usisavanje i brisanje upotrebljavate na podovima od linoleuma, to činite samo na podovima od linoleuma koji su čvrsto pričvršćeni kako mlaznica ne bi povlačila linoleum.
- Ako premještate/podižete uređaj preko tepiha ili prostirke kada je isključen, kapljice otpadne vode mogu završiti na vašem tepihu ili prostirki.
- Nemojte gurati uređaj preko podnih rešetki konvektorskih grijalica. Budući da uređaj ne može pokupiti vodu koja izlazi iz mlaznice ako ga premještate preko rešetke, voda će završiti na dnu konvektorske grijalice.
- Tijekom čišćenja mlaznicu nemojte podizati s poda, pomicati bočno niti naglo okretati, jer će ostaviti tragove vode. Pomicite samo naprijed i nazad.

i Napomena: Vrijeme rada ovisi o razini snage koja se koristi tijekom čišćenja.

Svestrana upotreba i dodatna oprema

⚠ Upozorenje: nemojte usisavati vodu ni neku drugu tekućinu kada koristite nešto od dodatne opreme.

⚠ Oprez: nemojte gledati izravno u LED diode koje svijetle ni usmjeravati LED diode u nečije oči. LED svjetlo je vrlo blještavo.

Uporaba ručne jedinice

Za usisavanje prašine možete izravno upotrijebiti držak bez nastavka za čišćenje.

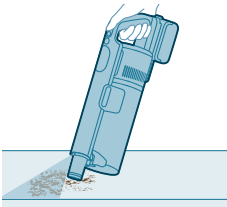

Uporaba mlaznice

1 Mlaznicu pričvrstite izravno na držak.



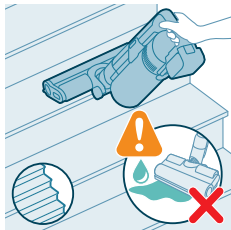

2 Ta je kombinacija namijenjena čišćenju površina različitih visina, kao što su stepeništa.

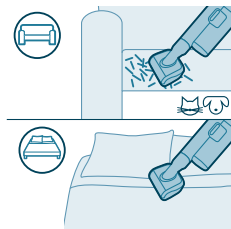

Uporaba mlaznice PetPro

Mlaznica PetPro učinkovito uklanja dlake kućnih ljubimaca i sitne nečistoće, kao što su mrvice, a idealna je za mekane površine, kao što su kreveti i kauči.



Za pričvršćivanje mlaznice PetPro umetnite cijev ručne jedinice u mlaznicu PetPro. Postavku snage prilagodite tako da odgovara vašim potrebama za čišćenje.

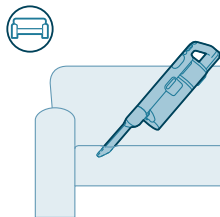

Uporaba nastavka za uske površine

Nastavak za proreze može poslužiti za čišćenje uskih, skućenih prostora, kao što su procjepi između jastuka na kauču, uz rubne letve ili u unutrašnjosti automobila.



Za pričvršćivanje nastavka za uske površine umetnite u njega cijev ili držak.

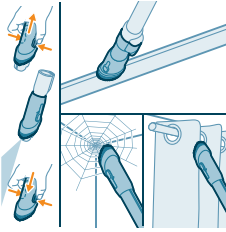

Uporaba kombiniranog nastavka

Kombinirani nastavak ima meku četku za čišćenje paučine ili osjetljivih površina, kao što su zavjese, i usku mlaznicu za uska ili teško dostupna mjesta, kao što su okviri prozora.

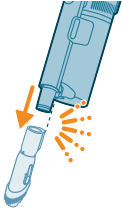

Za pričvršćivanje kombiniranog nastavka umetnite u njega cijev ili držak.

Uporaba meke četke

Mekana četka nježno čisti lomljive i osjetljive površine, kao što su sjenila, rolete i zasloni. Isporučuje se uz modele XC7065, XC7067 i XC7167.



Za pričvršćivanje meke četke umetnite cijev ili držak u mlaznicu.

Uporaba nastavka za namještaj

Nastavak za namještaj čisti mekani namještaj od tkanine, kao što su naslonjači, jastuci i stolice. Isporučuje se uz modele XC7065, XC7067 i XC7167.

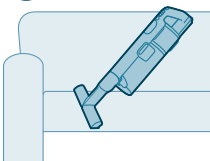



Za pričvršćivanje nastavka za namještaj umetnite u njega cijev ili držak.

Uporaba četke za osjetljive podove

Četka za osjetljive podove mekana je četka od sivog i narančastog materijala, a može služiti za lagano čišćenje osjetljivih tvrdih podova, primjerice od pluta, tvrdog drva i prirodnog kamena. Isporučuje se uz XC7067.

Za zamjenu četke slijedite korake u nastavku:

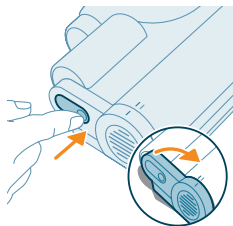

- 1 Za pristup četki pronadite tipku na bočnoj strani mlaznice. Pritisnite ga i zakrenite da biste ga otvorili. Nježno uklonite četku i bočni poklopac mlaznice.

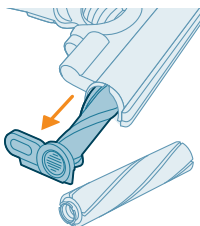

- 2 Snažno povucite četku iz bočnog poklopca. Skinite bočni poklopac s originalne valjkaste četke i stavite ga na četku za osjetljive podove.

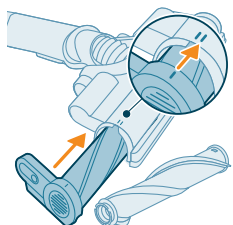

- 3 Snažno pogurnite četku za osjetljive podove natrag u bočni poklopac i provjerite je li četka dobro učvršćena. Prilikom ponovnog sastavljanja provjerite je li četka ispravno poravnana.

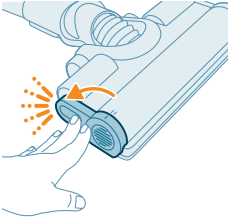

- 4 Četku učvrstite tako da je zatežete dok ne začujete zvuk „KLIK“.

Prilagodbe i dodatne informacije



Uređaj je opremljen raznim opcijama za prilagodbu i nadzor na izborniku.

- 1 Za pristup postavkama izbornika pritisnite gumb izbornika.
- 2 Prebacujte se između opcija pomoću gumba + i -. Te opcije uključuju prilagođavanje rasvjete, omogućavanje ili onemogućavanje funkcije Prepoznavanje vrste podova, pristup dodatnim informacijama o vašem uređaju i vraćanje na prethodni zaslon.
- 3 Kad se željena opcija istakne, potvrdite svoj odabir ponovnim pritiskom gumba izbornika.

Prilagodite svjetlinu rasvjete

Pritisnite gumb izbornika i prijedite na značajku rasvjete. Potvrdite ponovnim pritiskom gumba izbornika.

Za izmjenu razine rasvjete prebacujte se kroz dostupne razine i potvrdite pritiskom gumba izbornika.

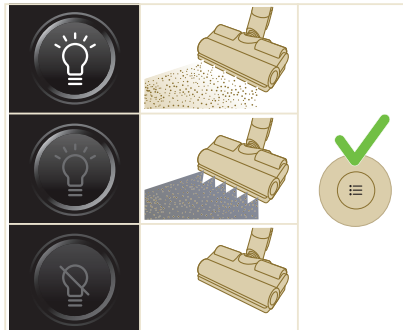

Prepoznavanje vrste poda

Pritisnite gumb izbornika i prijedite na funkciju Prepoznavanje vrste poda. Potvrdite ponovnim pritiskom gumba izbornika.

Na zaslonu Prepoznavanje vrste poda omogućite tu funkciju i potvrdite svoju odluku pritiskom gumba izbornika. Kada se uspješno omogući, u gornjem lijevom kutu pojavit će se zelena ikona nakon što se vratite na glavni zaslon.



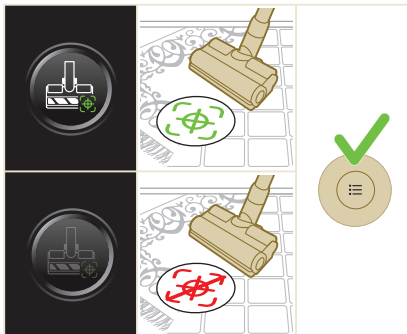

i Napomena: funkcija Prepoznavanje vrste poda može se omogućiti ili onemogućiti samo kada je motorizirani usisni nastavak pričvršćen na držak. Zbog toga, kada na glavni uređaj nije pričvršćen motorizirani nastavak u kombinaciji s glavnom četkom, na izborniku će se nalaziti jedna stavka manje. Pričvrstite motorizirani usisni nastavak kako biste na izborniku vidjeli stavku Prepoznavanje vrste poda.

i Napomena: kada prvi put dobijete svoj uređaj, funkcija Prepoznavanje vrste poda je omogućena.

i Napomena: funkcija Prepoznavanje vrste poda aktivira se kada usisni nastavak u pokretu identificira drugačiju površinu za čišćenje.

i Prepoznavanje vrste poda ne funkcionira u kombinaciji s četkom za osjetljive podove (isporučuje se uz model XC7067).

Dodatne informacije

Pritisnite gumb izbornika i prijedite na opciju „dodatne informacije“. Potvrdite ponovnim pritiskom gumba izbornika.

Na zaslону „dodatne informacije“ možete provjeriti stanje filtra, stanje baterije, ukupno vrijeme upotrebe, model vašeg uređaja i pristupiti QR kodu za dodatne informacije na mreži.

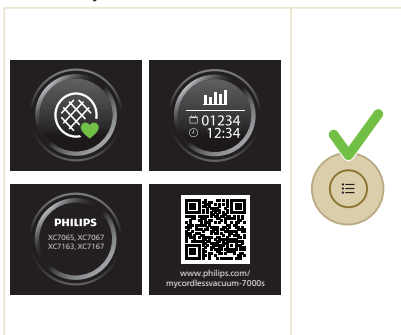

Povratak

Za izlaz iz izbornika i povrat na prethodni zaslon odaberite opciju „Povratak“.

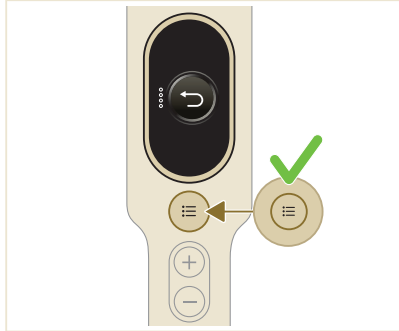

Nakon upotrebe – održavanje

Često održavanje nakon svakog ciklusa čišćenja

Održavanje sustava za upravljanje prašinom

Ispraznite spremnik za prašinu nakon svake uporabe ili kada prašina dosegne indikator razine MAX.

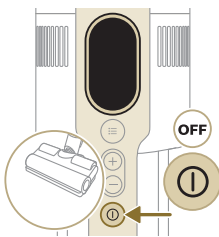
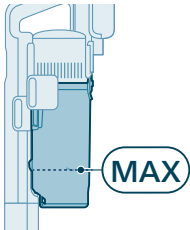

1 Isključite uređaj.



2 Izvadite ručni uređaj zajedno s spremnikom za prašinu iz cijevi.

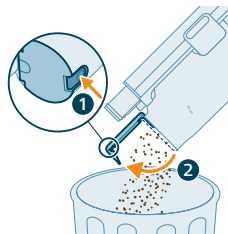

- 3 Držite spremnik za prašinu iznad kante za smeće i pritisnite tipku za lako pražnjenje (1) kako biste ga ispraznili (2).

Održavanje spremnika za vodu

Očistite spremnik za vodu nakon svake uporabe.

- 1 Uklonite jastučić za brisanje od mikrovlakana.

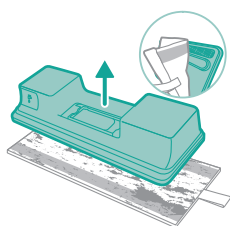

- 2 Isperite jastučić za brisanje pod slavinom te ga operite ručno ili u perilici rublja.

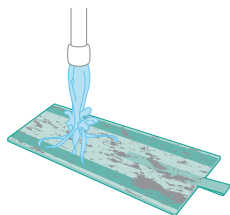

- 3 Izlijte svu vodu preostalu u spremniku za vodu.

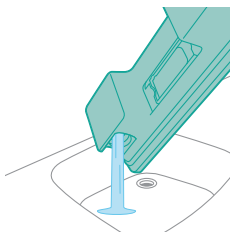

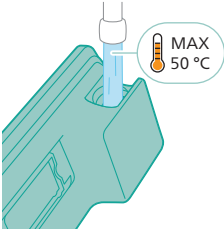

4 Napunite spremnik za vodu vodom.

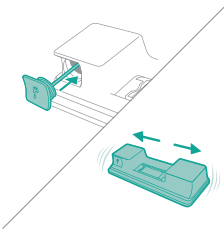

5 Pravilno zatvorite spremnik za vodu i protresite ga kako biste uklonili ostatke sredstva za čišćenje.

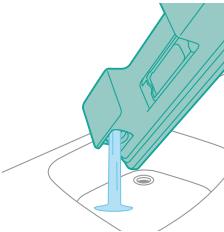

6 Ispraznite spremnik za vodu i ostavite ga da se osuši.



7 Pripazite da tijekom pohrane ne izgubite čep spremnika. Objesite jastučić za brisanje od mikrovlakana da se osuši.

Povremeno periodično održavanje

Čišćenje filtra

Filtar očistite barem jednom svakog mjeseca ili kada vidite obavijest o čišćenju filtra (i8).



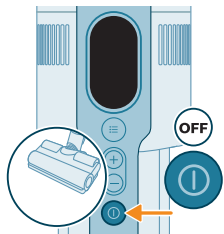

1 Isključite uređaj.

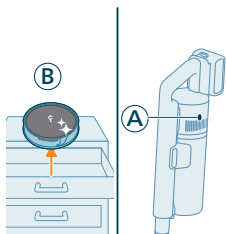

2 Dok je prljavi filter (A) još uvijek u uređaju, pripremite zamjenski filter (B) sa strane.

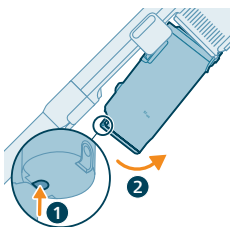

3 Uklonite spremnik pritiskom gumba za otpuštanje spremnika.

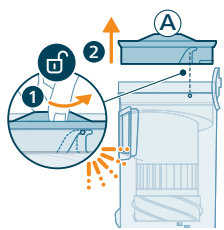

4 Okrenite filter (A) u smjeru suprotnom od smjera kazaljke na satu kako biste ga uklonili iz spremnika za prašinu.

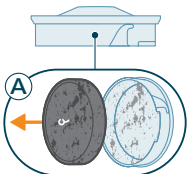

5 Izvadite pjenasti filter (A) iz plastičnog kućišta filtra.

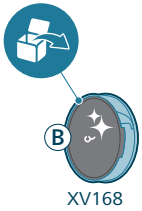

6 Raspakirajte zamjenski filter (B).

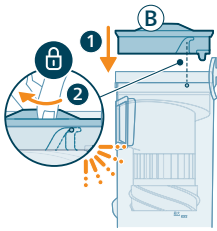

7 Stavite čisti filter (B) u spremnik za prašinu. Zakrenite filter u smjeru kazaljke na satu kako biste ga pričvrstili.

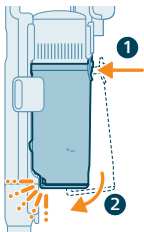

8 Vratite spremnik za prašinu na ručni uređaj. Prvo poravnajte stranu spremnika na kojoj se nalazi filter, a zatim ga zakvačite na mjesto.

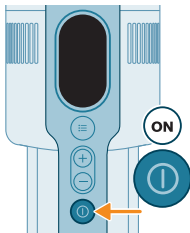

9 Uključite uređaj.

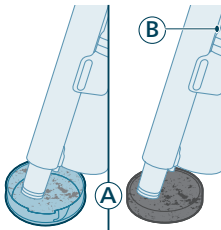

10 Usisajte zaprljano kućište filtra i pjenasti filter (A).

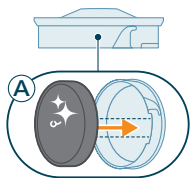

11 Ponovno sastavite čisti pjenasti filter (A) u čistom kućištu filtra.

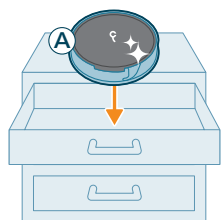

i Napomena: filter (A) je sada temeljito očišćen i može se pohraniti za buduću upotrebu kada bude potrebno očistiti trenutni filter (B).

Čišćenje spremnika i ciklonske komore

1 Isključite uređaj.

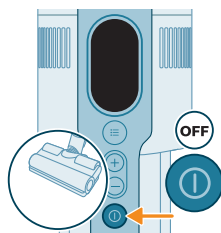

2 Uklonite spremnik pritiskom gumba za otpuštanje spremnika.

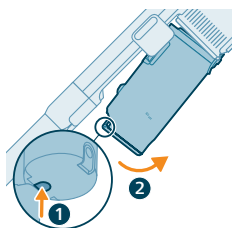

3 Držite crnu dršku. Uklonite ciklonsku komoru iz spremnika za prašinu podizanjem iz spremnika.

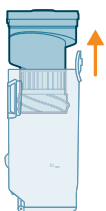



- 4 Istresite ciklonsku komoru iznad kante za smeće da biste uklonili prašinu i prljavštinu.

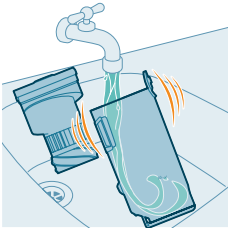

- 5 Za temeljito održavanje očistite spremnik za prašinu i ciklonsku komoru tekućom vodom iz slavine ili toplom vodom sa sapunicom.

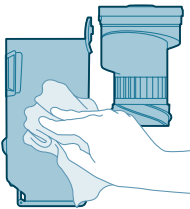

- 6 Brisanjem osušite očišćeni spremnik za prašinu i ciklonsku komoru.

Oprez: prije ponovnog sastavljanja provjerite jesu li svi dijelovi potpuno suhi.

Napomena: ne mogu se svi dijelovi prati u perilici posuda.



- 7 Ponovno stavite ciklonsku komoru u spremnik za prašinu.

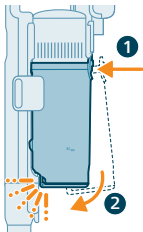

- 8 Vratite sastavljeni spremnik na mjesto. Prvo poravnajte stranu spremnika s filtrom prije nego što je zakačite na mjesto.

Napomena: nakon održavanja obavezno provjerite je li filtar postavljen u uređaju prije uporabe.

Održavanje pametne mlaznice PrecisionPower

1 Prije čišćenja valjkaste četke mlaznice obavezno isključite uređaj.

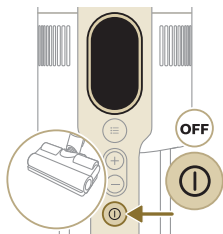

2 Za pristup valjkastoj četki pronadite gumb na bočnoj strani mlaznice. Pritisnite ga i zakrenite da biste ga otvorili.

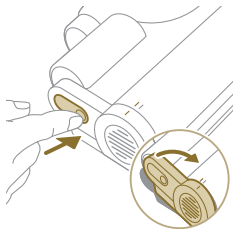

3 Nježno uklonite valjkastu četku i bočni poklopac mlaznice.

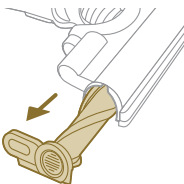

4 Pažljivo uklonite zapetljanu kosu s valjkaste četke. Olakšajte si uklanjanje prljavštine škarama.

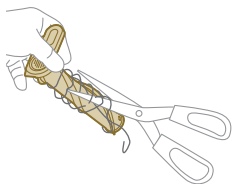

5 Prilikom ponovnog sastavljanja pobrinite se da je valjkasta četka ispravno poravnata.

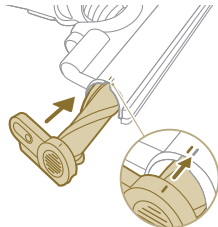

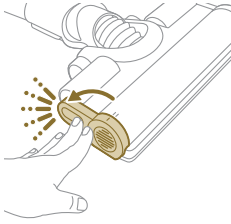

- 6 Pričvrstite valjkastu četku mlaznice stavljanjem na mjesto dok ne čujete zvuk „KLIK“.

Održavanje mlaznice PetPro

- 1 Preokrenite četku kako biste pristupili području za čišćenje.



- 2 Pogurnite bočni gumb kako biste oslobodili iz ležišta.

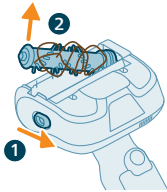

- 3 Rukom ili pomoću škara uklonite prljavštinu s četke.

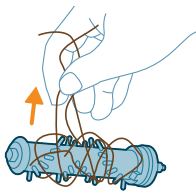

- 4 Kada ponovno postavljate četku, počnite postavljanjem jedne strane na mjesto prije nego što pričvrstite drugu stranu. Kada se četka pravilno sastavi čut ćete zvuk „KLIK“.

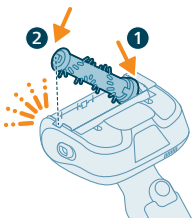

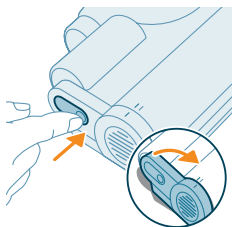

Održavanje četke za osjetljive podove (za XC7067)

1 Za pristup četki pronađite tipku na bočnoj strani mlaznice. Pritisnite ga i zakrenite da biste ga otvorili. Nježno uklonite četku i bočni poklopac mlaznice.

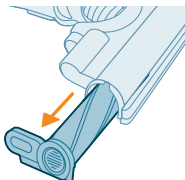

2 Snažno povucite četku iz bočnog poklopca.

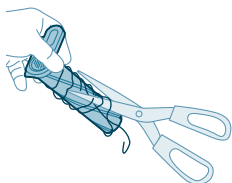

3 Pažljivo uklonite zapetljanu kosu s valjkaste četke. Olakšajte si uklanjanje prljavštine škarama.

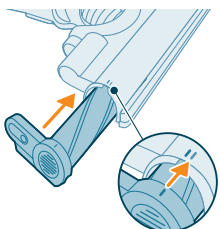

4 Snažno pogurnite četku natrag u bočni poklopac i provjerite je li četka dobro učvršćena. Prilikom ponovnog sastavljanja provjerite je li četka ispravno poravnana.

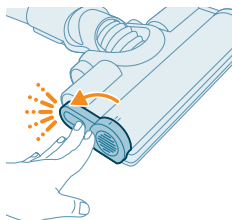

5 Četku učvrstite tako da je zatežete dok ne začujete zvuk „KLIK“.

Održavanje spremnika za vodu

Uklonite kamenac iz spremnika za vodu jednom mjesečno kako biste izbjegli nakupljanje kamenca.

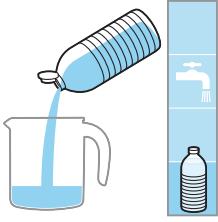

1 U mjernu posudu dodajte tekućinu za uklanjanje kamenca.

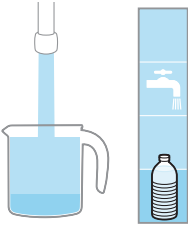

2 U mjernu posudu dodajte točnu količinu vode.



3 Dodajte mješavinu tekućine u spremnik za vodu.

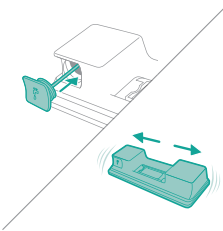

4 Pravilno zatvorite spremnik za vodu prije nego što ga protresete kako bi se tekućina za uklanjanje kamenca ravnomjerno rasporedila.

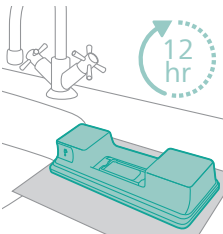

5 Ostavite spremnik za vodu (bez jastučića za brisanje od mikrovlakana) u uspravnom položaju više od 12 h. Očekuje se polako curenje vode iz donjeg dijela spremnika za vodu. Preporučujemo da spremnik za vodu stavite u sudoper ili na krpu.

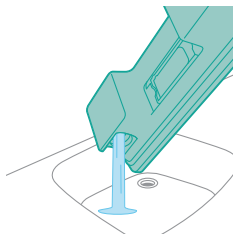

- 6 Isperite spremnik za vodu i izlijte svu preostalu tekućinu.

Održavanje trake za vlaženje

- 1 Uklonite traku za vlaženje iz donjeg dijela spremnika za vodu kako biste je temeljito očistili.

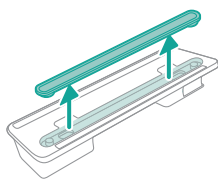

- 2 Isperite traku za vlaženje pod mlazom vode.

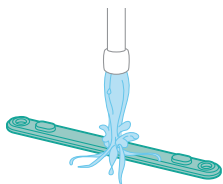

- 3 Vratite traku za vlaženje natrag na spremnik za vodu nakon čišćenja.

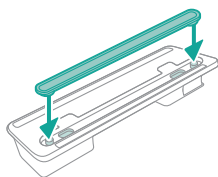

Zamjena dijelova

Kako biste kupili dodatke ili rezervne dijelove, posjetite www.shop.philips.com/parts-and-accessories ili se obratite distributeru tvrtke Philips. Također se možete obratiti centru za korisničku podršku tvrtke Philips u svojoj zemlji.

Zamjenski dijelovi i brojevi modela:

Zamjenski filtar XV1681/01

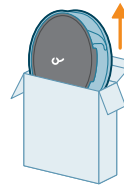

XV1681/01

Valjkasta četka CP0667/01

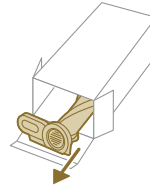

CP0667/01

Jastučić za brisanje od mikrovlakana XV1670/02

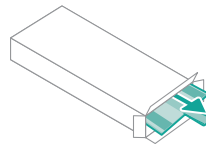

XV1670/02

Traka za vlaženje CP0381/01

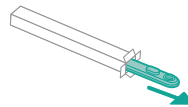











CP0381/01

i Napomena: kako biste osigurali maksimalnu učinkovitost, filtar i jastučić za brisanje od mikrovlakana zamijenite svakih 6 mjeseci.

Signali korisničkog sučelja i njihovo značenje

Signal	Značenje signala
E1	 <p>Kvar uređaja. Izvadite bateriju, pričekajte 10 sekundi, a zatim vratite bateriju. Ako time ne otklonite problem, uređaj odnesite u servisni centar tvrtke Philips ili se obratite Službi za potrošače.</p>

Signal	Značenje signala	
E2		<p>Uređaj radi na temperaturi nižoj od radne temperature. Premjestite aparat u topliju prostoriju. Nemojte držati, puniti ni upotrebljavati uređaj na temperaturi nižoj od 5 °C ili višoj od 40 °C.</p>
E3		<p>Uređaj radi na temperaturi višoj od radne temperature. Premjestite uređaj u hladniju prostoriju. Nemojte držati, puniti ni upotrebljavati uređaj na temperaturi nižoj od 5 °C ili višoj od 40 °C.</p>
E5		<p>Baterija je oštećena. Odnosite uređaj u ovlaštenu servisni centar tvrtke Philips ili se obratite centru za službu za potrošače.</p>
E9		<p>Mlaznica radi na temperaturi višoj od radne temperature. Isključite uređaj i pričekajte 15 minuta. Dodirnite gornji dio kućišta usisnog otvora kako biste provjerili je li još uvijek topao. Ako je usisni otvor i dalje topao, duže pričekajte da se usisni otvor ohladi. Nakon što se usisni otvor ohladi, pokušajte ponovno uključiti uređaj.</p>
i4		<p>Mlaznica je začepljena. Provjerite je li uređaj isključen. Očistite mlaznicu u skladu s korisničkim priručnikom i provjerite cijev tako da je uklonite iz glavnog uređaja. Uklonite predmet iz mlaznice ili cijevi i ponovno pokrenite uređaj.</p>
i5		<p>U prolazu za zrak zapelo je strano tijelo. Provjerite je li uređaj isključen. Očistite mlaznicu u skladu s korisničkim priručnikom i provjerite cijev tako da je uklonite iz glavnog uređaja. Uklonite predmet iz mlaznice, cijevi ili drške i ponovno pokrenite uređaj.</p>
i6		<p>Prilagodnik je priključen. Uklonite prilagodnik prije pokretanja uređaja.</p>
i7		<p>Upotrebljavate krivi prilagodnik. Za punjenje uređaja upotrebljavajte isključivo originalni prilagodnik.</p>

Signal	Značenje signala
i8 	Filtar je onečišćen. Očistite filter. Slijedite upute na zaslonu ili u korisničkom priručniku. Nove filtre možete kupiti u trgovini na mreži tvrtke Philips na web-mjestu www.philips.com/support ili kod prodavatelja proizvoda tvrtke Philips. Ako nakon čišćenja filtra neprestano dobivate informacijski kôd i8, provjerite tablicu za rješavanje problema u nastavku.
i10 	Baterija nije pravilno umetnuta. Izvadite bateriju pa je zatim vratite na mjesto. Ako time ne otklonite problem, uređaj odnesite u servisni centar tvrtke Philips ili se obratite Službi za potrošače.
	Razina napunjenosti baterije je niska i potrebno je napuniti bateriju. Uređaj i bateriju puniti preporučenim načinom punjenja.

Rješavanje problema

U ovom je poglavlju sažetak većine osnovnih problema s uređajem s kojima se možete susresti. Ako ne možete riješiti problem s dolje navedenim informacijama, posjetite www.philips.com/support za popis najčešćih pitanja ili kontaktirajte Korisnički centar u Vašoj državi.

Čišćenje usisavanjem

Problem	Mogući uzrok	Rješenje
Uređaj ne reagira kada pritisnem gumb za uključivanje/isključivanje.	Na zaslonu se prikazuje ikona prazne baterije.	Da biste napunili bateriju, uređaj priključite na stanicu za punjenje ili ručni usisivač pričvrstite izravno na utikač prilagodnika.
Stanica za punjenje nije stabilno pričvršćena na zidu.	Vijci koji drže stanicu za punjenje labavi su.	Pritegnite vijke.
	Vijci nisu odgovarajuće veličine.	Postavite stanicu za punjenje pomoću isporučenih vijaka.
	Stanica za punjenje nije pričvršćena na stabilan zid.	Provjerite je li zid na koji se stanica za punjenje postavlja stabilan.
Uređaj iznenada prestaje raditi.	Kada postoji unutarnji kvar na uređaju, tipke neće reagirati i zaslon će biti prazan.	Uređaj priključite na stanicu za punjenje ili ručni usisivač izravno pričvrstite na prilagodnik. Provjerite zaslon. Ako se prikaže kod pogreške, njegovo značenje moći ćete pronaći u korisničkom priručniku.

Problem	Mogući uzrok	Rješenje
	(kod: E2, E3) Uredaj ne radi na odgovarajućoj temperaturi.	Pazite da uredaj upotrebljavate na temperaturi od 5 °C – 40 °C.
	(kod: i4, i5) Zaglavio se valjak četke ili su u kanalu za protok zraka zapela strana tijela.	Provjerite je li uredaj isključen. Očistite mlaznicu u skladu s korisničkim priručnikom i provjerite cijev tako da je uklonite iz glavnog uredaja. Uklonite predmet iz mlaznice ili cijevi i ponovno pokrenite uredaj.
	(kod: E9) Motorizirani usisni otvor se pregrijavao.	Isključite uredaj i pričekajte 15 minuta. Dodirnite gornji dio kućišta usisnog otvora kako biste provjerili je li još uvijek topao. Ako je usisni otvor i dalje topao, duže pričekajte da se usisni otvor ohladi. Nakon što se usisni otvor ohladi, pokušajte ponovno uključiti uredaj.
Uredaj ima slabiju usisnu snagu nego inače.	Filtar i ciklonska komora su prljavi.	Ispraznite spremnik za prašinu. Očistite filtari ciklonsku komoru. Ako uredaj redovito upotrebljavate, filtari perite najmanje jednom mjesečno. Provjerite jeste li iz ciklonske komore uklonili sve dlake i prljavštinu koja se tamo zaglavila.
	Spremnik za prašinu nije pravilno pričvršćen na uredaj.	Pazite da spremnik za prašinu pravilno pričvrstite na uredaj.
Iz uredaja izlazi prašina.	Filtar je prljan.	Očistite filtari. Također pogledajte korisnički priručnik.
	U uredaju nema filtra.	Provjerite je li filtari u uredaju te je li pravilno sastavljen.
	Nešto blokira ciklonsku komoru.	Provjerite jesu li se u ciklonskoj komori zaglavili kakvi predmeti i uklonite sve predmete koji blokiraju ciklonsku komoru. Također provjerite jeste li iz ciklonske komore uklonili sve dlake i prljavštinu koja se tamo zaglavila.
	Spremnik za prašinu nije pravilno pričvršćen na uredaj.	Ispraznite spremnik za prašinu i poklopac pravilno pričvrstite na uredaj.
	Uredaj se obrće ili prevrće kada se isključi napajanje.	Kada je napajanje isključeno, uredaj držite u uspravnom položaju.
Tijekom čišćenja tepiha uredaj se ne kreće glatko po podu.	Funkcija prepoznavanja vrste poda nije uključena.	Na digitalnom izborniku uključite funkciju prepoznavanja vrste poda.
	Odabrana usisna snaga je prejaka.	Smanjite usisnu snagu. Također pogledajte korisnički priručnik.
Četka se više ne okreće.	Četka je puna dlaka ili prljavštine.	Očistite četku rukom ili škarama.

Problem	Mogući uzrok	Rješenje
	(šifra i4) Četka se može prestati vrtjeti kada naide na preveliki otpor iznimno gustog tepiha.	Isključite uređaj, a onda ga ponovno uključite.
	Valjkasta četka nije pravilno postavljena u usisni otvor nakon čišćenja.	Kako biste valjkastu četku pravilno ugurali u usisni otvor, slijedite upute navedene u odjeljku za čišćenje u korisničkom priručniku. Pričvrstite valjkastu četku unutar otvora vraćanjem poluge za zaključavanje na mjesto.
	(kod: E9) Motorizirani usisni otvor se pregrijavao.	Isključite uređaj i pričekajte 15 minuta. Dodirnite gornji dio kućišta usisnog otvora kako biste provjerili je li još uvijek topao. Ako je usisni otvor i dalje topao, duže pričekajte da se usisni otvor ohladi. Nakon što se usisni otvor ohladi, pokušajte ponovno uključiti uređaj.
LED žarulje u usisnom otvoru se ne uključuju.	Mlaznica nije pravilno pričvršćena na cijev ili uređaj.	Mlaznicu pravilno pričvrstite na uređaj ili držak.
	Onemogućena je značajka osvijetljenja.	Omogućite ovu značajku u izborniku. Svjetlinu LED dioda mlaznice podesite u izborniku.
LED indikatori na dršci se ne uključuju.	Onemogućena je značajka osvijetljenja.	Omogućite ovu značajku u izborniku. Svjetlinu LED dioda u ručki za držanje podesite u izborniku.
Svjetlo u dodatnom priboru se ne uključuje.	Pribor je pričvršćen na cijev.	Uklonite cijev i spojite pribor izravno na dršku.
	Pribor nije pravilno pričvršćen na uređaj.	Pravilno pričvrstite pribor na uređaj.
Svjetla na usisnom otvoru, dršci i dodatnom priboru nisu dovoljno jaka.	Svjetlina je prigušena.	Svjetlinu svjetla podesite u izborniku.
Uređaj se ne puni.	Utikač za napajanje nije pravilno priključen u uređaj ili prilagodnik nije pravilno umetnut u zidnu utičnicu.	Provjerite je li utikač za napajanje pravilno ukopčan u uređaj i je li prilagodnik pravilno umetnut u zidnu utičnicu.
	Utikač za napajanje nije pravilno postavljen u stanicu za punjenje.	Provjerite je li utikač za napajanje pravilno pričvršćen u stanicu za punjenje. Provjerite je li utikač nagnut i pravilno postavljen na svoje mjesto u stanici za punjenje.
	(kod i7) Upotrebljava se prilagodnik koji nije isporučen.	Pobrinite se da upotrebljavate isporučeni prilagodnik.
	(šifra i10) Baterija nije pravilno postavljena.	Provjerite je li baterija umetnuta do kraja do dna pretinca i pravilno postavljena.

Problem	Mogući uzrok	Rješenje
	(šifra E5) Kvarovi baterije.	Baterija ne radi. Zamijenite bateriju. Ako ste provjerili prethodno navedeno, a uređaj se i dalje ne puni, odnesite ga u servis tvrtke Philips ili se obratite Službi za potrošače.
Uređaj se puni vrlo sporo.	Upotrebljava se vanjski prilagodnik ili prilagodnik od drugih uređaja.	Uređaj puniti pomoću isporučenog prilagodnika.
Baterija je napunjena i pričvršćena, ali se uređaj ne može uključiti.	Uređaj je još uvijek spojen na prilagodnik.	Prije ponovnog pokretanja uređaj iskopčajte iz prilagodnika.
	(kod: E1) Nešto nije u redu s uređajem.	Izvadite bateriju, pričekajte 10 sekundi, a zatim vratite bateriju. Ako time ne otklonite problem, uređaj odnesite u servisni centar tvrtke Philips ili se obratite Službi za potrošače.
Na zaslonu se prikazuje ikona filtra (kod: i8).	Filtar je prljav.	Očistite filtar. Slijedite upute na zaslonu ili u korisničkom priručniku. Ako nakon čišćenja filtra neprestano dobivate informacijski kôd i8, razmislite sljedeća rješenja: <ul style="list-style-type: none"> - Ako imate rezervni čisti filtar, stari filtar možete zamijeniti novim. Zatim s pomoću drška pažljivo očistite stari pjenasti filtar i kućište filtra. - Umjesto toga, ako imate pristup drugom usisavaču ili miniusisavaču, možete ga upotrebljavati za jednostavno čišćenje i pjenastog filtra i kućišta filtra. <p>Napomena: Uvijek provjerite nalazi li se filtar u uređaju prije nego što ga uključite.</p>
	Filtar je star.	Nove filtre možete kupiti u trgovini na mreži tvrtke Philips na web-mjestu www.philips.com/support ili kod prodavatelja proizvoda tvrtke Philips.
		Ako ste provjerili sve prethodno navedeno, a aparat i dalje prikazuje pogrešku, odnesite ga u servis tvrtke Philips ili se obratite korisničkoj službi.
Mini Turbo četka ne funkcionira ispravno.	Valjkasta četka je začepljena.	Uklonite dlake s četke škarama. Slijedite upute korisničkog priručnika.
	Četka na valjku je blokirana tkaninom ili površinama tijekom čišćenja.	Održavajte mini Turbo četku poravnatu s površinom i nemojte gurati Turbo četku u mekane površine.

Problem	Mogući uzrok	Rješenje
	Valjkasta četka nije ispravno umetnuta u mini Turbo četku.	Provjerite jesu li valjkasta četka i mini Turbo četka ispravno povezane i ima li razmaka između dijelova. Slijedite upute iz priručnika.
Uisna snaga djeluje nestabilno.	Sve je u redu. Aktivira se značajka „Prepoznavanje vrste poda“. Vaš uređaj prepoznaje vrstu poda i čisti taj pod optimiziranim učinkom.	Ne trebate ništa poduzimati. Ako radije želite čistiti ujednačenom snagom po svom odabiru, onemogućite ovu pametnu značajku u izborniku uređaja.
Funkcija prepoznavanja vrste poda ne reagira logično.	Četka je puna dlaka ili prljavštine.	Očistite četku škarama ili rukom. Pogledajte upute iz korisničkog priručnika.
Uređaj proizvodi statičke udare.	U uređaju se nakuplja statički elektricitet. Što je razina vlage u zraku niža, nakuplja se više statičkog elektriciteta.	Praznite uređaj četo držeći cijev prislonjenu uz druge metalne predmete u prostoriji (na primjer, noge stola ili stolice itd.). Možete povećati razinu vlage zraka u prostoriji.
	Prašina i prljavština koja se usisava pune su statičnog elektriciteta.	Ispraznite spremnik za prašinu i očistite filter u skladu s uputama u korisničkom priručniku.

Mokro čišćenje

Problem	Mogući uzrok	Rješenje
Protok vode iz spremnika za vodu slab je.	Traka za vlaženje je blokirana s previše prljavštine.	Uklonite traku za vlaženje i očistite je. Očišćenu traku za vlaženje vratite natrag na mjesto.
	Jastučić za brisanje od mikrovlakana nije ispravno postavljen i blokira traku za vlaženje.	Provjerite jeste li jastučić za čišćenje ispravno postavili. U korisničkom priručniku pronaći ćete način pravilnog postavljanja.
	Spremnik za vodu je prazan ili gotovo prazan.	Ponovo napunite spremnik za vodu.
	Upotrebljavali ste jastučić za brisanje koji nije isporučila tvrtka Philips.	Koristite samo originalni Philipsov jastučić za brisanje od mikrovlakana. Jastučići za brisanje mogu se kupiti u internetskoj trgovini tvrtke Philips na www.philips.com/support ili kod prodavatelja proizvoda tvrtke Philips.
	Na traci za vlaženje nakupio se kamenac.	Nove trake za vlaženje možete kupiti u internetskoj trgovini tvrtke Philips na www.philips.com/support ili kod prodavatelja proizvoda tvrtke Philips.
Previše vode istječe iz spremnika za vodu prevelikom brzinom.	Poklopac spremnika za vodu nije ispravno pričvršćen.	Provjerite je li poklopac potpuno i ispravno zatvoren.

Problem	Mogući uzrok	Rješenje
	Traka nije ispravno postavljena na dno spremnika za vodu.	Provjerite traku i pobrinite se da je pravilno postavljena na donjoj ploči spremnika za vodu.
Na podu nakon sušenja ostaju pruge.	Dodano je previše tekućeg sredstva za čišćenje u vodu.	Koristite samo nekoliko kapi tekućeg sredstva za čišćenje ili koristite sredstvo za čišćenje koje se manje pjeni.
	Jastučić za brisanje od mikrovlakana nije pravilno stavljen.	Provjerite je li jastučić za brisanje ispravno postavljen. U korisničkom priručniku pronaći ćete način pravilnog postavljanja.
	Upotrebljavali ste se neodgovarajući jastučić za brisanje.	Za seriju 7000 upotrebljavajte samo jastučić za brisanje od mikrovlakana XV1670/02 tvrtke Philips. Jastučići za brisanje mogu se kupiti u internetskoj trgovini tvrtke Philips na www.philips.com/support ili kod prodavatelja proizvoda tvrtke Philips.

Indice

Introduzione _____	281
Descrizione generale _____	281
Primo utilizzo _____	282
Installazione del supporto da parete _____	282
Sistemazione degli accessori sul supporto da parete _____	283
Manutenzione del dispositivo _____	284
Modalità d'uso dell'apparecchio _____	285
Montaggio dell'apparecchio _____	285
Aspirazione di pavimenti morbidi e duri _____	285
Aspirazione e lavaggio di pavimenti duri _____	286
Accessori e utilizzo versatile _____	289
Personalizzazioni e ulteriori informazioni _____	293
Dopo l'uso - Manutenzione _____	295
Manutenzione frequente dopo ciascun ciclo di pulizia _____	295
Manutenzione periodica _____	298
Sostituzione _____	307
Segnali dell'interfaccia utente e loro significato _____	308
Risoluzione dei problemi _____	310
Pulizia a secco _____	310
Pulizia con acqua _____	314

Introduzione

Grazie per avere acquistato questo prodotto! Per trarre il massimo vantaggio dall'assistenza offerta, registrate il vostro prodotto all'indirizzo www.philips.com/mycordlessvacuum-7000s.

Descrizione generale

- 1 Display digitale
 - a Indicatore ad anello del livello della batteria
 - b Percentuale del livello della batteria
 - c Livello di potenza selezionato
 - d Icona di funzione di riconoscimento del tipo di pavimento attivata
 - e Icona promemoria di pulizia filtro
- 2 Pulsante Menu/Conferma
- 3 Pulsante +
- 4 Pulsante -
- 5 Pulsante on/off
- 6 Apparecchio portatile
- 7 Contenitore della polvere
- 8 Batteria
- 9 Filtro sostitutivo
- 10 Pulsante di svuotamento facile

- 11 Pulsante di rilascio del contenitore della polvere
- 12 Adattatore
- 13 Viti
- 14 Supporto da parete
- 15 Tubo
- 16 Bocchetta con LED TriActive Smart
- 17 Spazzola per pavimenti delicati (solo XC7067)
- 18 Serbatoio dell'acqua e frangia di lavaggio in microfibra (solo XC7163, XC7167)
- 19 Bocchetta PetPro
- 20 Accessorio combinato
- 21 Spazzola morbida (solo XC7065, XC7067, XC7167)
- 22 Bocchetta per tappezzeria (solo XC7065, XC7067, XC6167)
- 23 Accessorio a lancia

Primo utilizzo

Installazione del supporto da parete

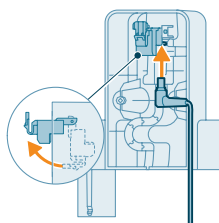

- 1 Rovesciate il supporto da parete e sganciate la leva grigia. Inserite la porta di ricarica, assicurandovi che la parte metallica sia visibile e rivolta verso l'alto sulla parte anteriore del supporto da parete.

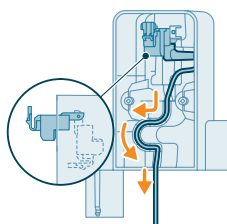

- 2 Disponete correttamente il cavo inserendolo nell'apposita scanalatura.

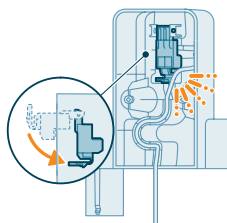

- 3 Chiudete la leva grigia. Assicuratevi che la leva grigia sia bloccata in posizione. Viene riprodotto un suono di scatto.

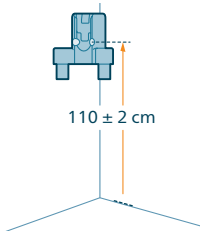

- 4 Fissate correttamente il supporto nella posizione preferita sulla parete, assicurandovi che i fori delle viti di fissaggio si trovino a circa 110 cm dal pavimento.

⚠ **Attenzione:** prestate attenzione quando praticate i fori per fissare il supporto da parete, per evitare il rischio di scosse elettriche.

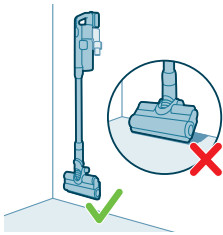

i Nota: verificate che la posizione del supporto a parete consenta all'apparecchio di essere appeso senza che la bocchetta sia a contatto con il pavimento.

- 5 Una volta stabilita la posizione ottimale e l'altezza di stoccaggio e ricarica dell'apparecchio, serrare completamente le viti per bloccare il supporto da parete in posizione.

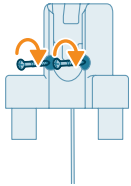

Sistemazione degli accessori sul supporto da parete

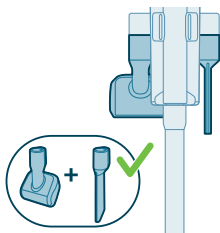

Tutti gli accessori possono essere riposti sul supporto da parete, ad eccezione dell'accessorio combinato costituito dalla bocchetta PetPro e dall'accessorio per tappezzeria.

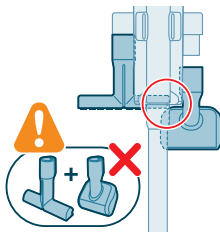

i Nota: prestare attenzione in quanto la bocchetta PetPro e l'accessorio per tappezzeria non possono essere riposti insieme sul supporto da parete.

Manutenzione del dispositivo

L'apparecchio è dotato di una batteria agli ioni di litio. Quando esaurita, la ricarica completa della batteria richiede circa 6 ore.

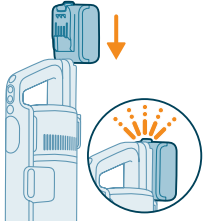

- 1 Collegate la batteria al corpo principale dell'apparecchio e assicuratevi che venga riprodotto un suono di scatto.

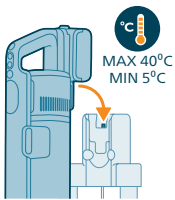

- 2 Ricaricate l'apparecchio posizionandolo sul supporto da parete assemblato.

⚠ Avvertenza: riponete e ricaricate l'apparecchio a una temperatura compresa tra 5 °C e 40 °C.

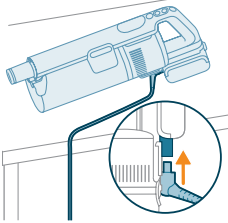

i Nota: potete anche posizionare l'apparecchio portatile su una superficie piana e stabile e collegare direttamente il cavo di ricarica all'apparecchio.

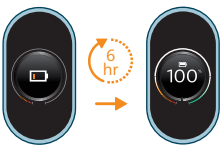

- 3 L'apparecchio dovrebbe ricaricarsi completamente entro 6 ore. Potete controllare l'avanzamento della ricarica sullo schermo. Quando l'apparecchio è completamente carico, sullo schermo compare il valore 100%. Dopo alcuni minuti, il display si spegne.

Modalità d'uso dell'apparecchio

Montaggio dell'apparecchio



- 1 Collegate l'apparecchio portatile al tubo. Assicuratevi che venga riprodotto un suono di scatto.



- 2 Collegate il tubo alla bocchetta. Assicuratevi che venga riprodotto un suono di scatto.

Aspirazione di pavimenti morbidi e duri

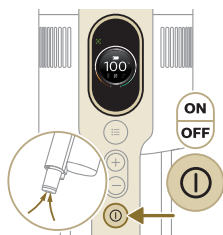

- 1 Premete il pulsante on/off per accendere l'apparecchio.

i Nota: per spegnere l'apparecchio, premete nuovamente il pulsante on/off.

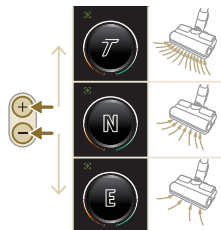

- 2 Utilizzate i pulsanti + e - per scegliere fra tre impostazioni di potenza diverse.
T: modalità turbo
N: modalità normale
E: modalità eco



3 Potete utilizzare l'aspirapolvere su pavimenti duri o morbidi.

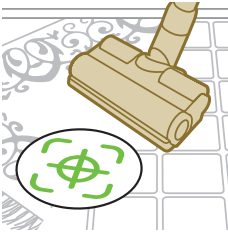

i Grazie alla funzione di riconoscimento del tipo di pavimento, l'apparecchio ottimizza automaticamente le prestazioni a seconda dell'impostazione di potenza selezionata. Per disabilitare questa funzione, consultate la sezione sulla personalizzazione delle impostazioni di seguito.



⚠ Avvertenza: non aspirate acqua o altri liquidi.

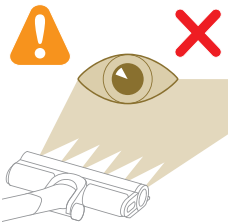

⚠ Attenzione: non guardate direttamente i LED accesi e non puntate i LED verso gli occhi di altre persone. La luce a LED è molto intensa.

Aspirazione e lavaggio di pavimenti duri

⚠ Attenzione: utilizzate il serbatoio dell'acqua solo su pavimenti duri provvisti di un rivestimento superficiale impermeabile (come linoleum, piastrelle smaltate e parquet verniciato) oppure sui pavimenti in pietra (come il marmo). Se il pavimento non è stato trattato per renderlo impermeabile, verificate con il produttore se potete pulirlo con acqua. Non utilizzate il serbatoio dell'acqua su pavimenti duri con rivestimento superficiale impermeabile danneggiato.

i Nota: non utilizzate il serbatoio dell'acqua per pulire le moquette.

i Nota: non spostate l'apparecchio con il serbatoio dell'acqua inserito lateralmente, poiché potrebbe lasciare delle tracce di acqua. Muovetelo solo in avanti e all'indietro.

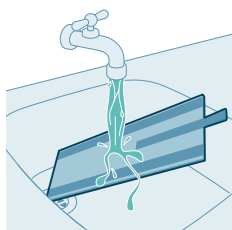

1 Inumidite con acqua la frangia di lavaggio in microfibra prima dell'uso.

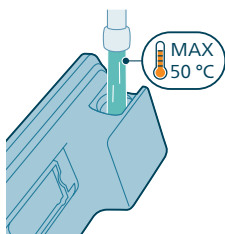

2 Riempite il serbatoio con acqua, assicurandovi che la relativa temperatura non superi i 50 °C.

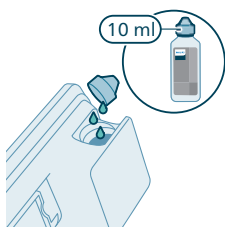

3 (Opzionale) Se desiderate aggiungere un detergente liquido per pavimenti nel serbatoio dell'acqua, assicuratevi di utilizzare un prodotto che produca poca schiuma o non schiumogeno che possa essere diluito. Consigliamo il detergente per pavimenti Philips XV1792. Aggiungete solo poche gocce del detergente liquido all'acqua.

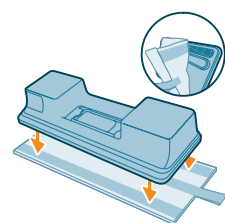

4 Fissate la frangia di lavaggio in microfibra sotto il serbatoio dell'acqua. Allineate le fasce in velcro sotto il serbatoio dell'acqua e dietro il panno.

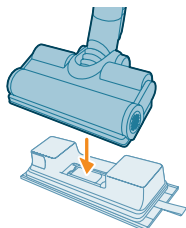

5 Collegate il serbatoio dell'acqua alla bocchetta. Ora l'apparecchio è pronto per essere utilizzato.



- 6 Premete il pulsante on/off per accendere l'apparecchio. Potete pulire in modo efficace i pavimenti duri con il modulo dell'acqua collegato alla bocchetta.



i Nota: il modulo dell'acqua non è indicato per l'uso per superfici morbide, come i tappeti.



⚠ Attenzione: non utilizzate il modulo dell'acqua per asciugare eventuali pozze d'acqua.

Suggerimenti e altre informazioni importanti

- Non è necessario passare l'aspirapolvere sul pavimento prima di lavarlo, poiché il set Aspirapolvere e mocio pulisce efficacemente a umido il pavimento duro catturando tutta la sporcizia, inclusi liquidi e macchie. Su moquette e tappeti, utilizzate il set Solo aspirapolvere.
- L'apparecchio può lasciare una piccola pozza d'acqua sul pavimento se non lo spostate durante lo spegnimento. Potete ridurre le dimensioni della pozza spostando l'apparecchio durante lo spegnimento. Se necessario, asciugate le gocce residue con un panno.

Limitazioni d'uso

- Il set Aspirapolvere e mocio è adatto per aspirare e lavare tutti i tipi di pavimenti duri, tranne i pavimenti in legno grezzo.
- Il set Aspirapolvere e mocio è adatto alla pulizia automatica dei pavimenti duri. Quando utilizzate l'apparecchio, seguite sempre le istruzioni di pulizia del pavimento duro.
- Se desiderate aggiungere un detergente liquido per pavimenti diverso dal detergente per pavimenti Philips XV1792 nel serbatoio dell'acqua pulita, assicuratevi di utilizzare un prodotto che produca poca schiuma o non schiumogeno che possa essere diluito in acqua come il detergente per pavimenti Philips XV1792.

- Poiché il serbatoio dell'acqua pulita ha una capacità di 250 ml, è sufficiente aggiungere solo poche gocce (non più di 10 ml) di detergente liquido per pavimenti all'acqua.
- Se utilizzate il set Aspirapolvere e mocio su pavimenti in linoleum, assicuratevi che il pavimento sia fissato saldamente per evitare che il linoleum venga aspirato nella bocchetta.
- Se muovete/sollevate l'apparecchio spento sulla moquette o su un tappeto, le gocce di acqua di scarico potrebbero finire su di essi.
- Non utilizzate l'apparecchio sopra le griglie a pavimento dei termoconvettori, poiché l'acqua che fuoriesce dalla bocchetta finirebbe sul fondo dell'alloggiamento del termoconvettore e l'apparecchio non sarebbe in grado di aspirarla.
- Durante la pulizia, non sollevate la bocchetta dal pavimento, non spostatela lateralmente ed evitate brusche virate, per non lasciare tracce di acqua. Muovetelo solo in avanti e all'indietro.

i Nota: La durata di funzionamento dipende dal livello di potenza utilizzato durante la pulizia.

Accessori e utilizzo versatile

⚠ **Avvertenza:** durante l'uso degli accessori, non aspirate acqua o altri liquidi.

⚠ **Attenzione:** non guardate direttamente i LED accesi e non puntate i LED verso gli occhi di altre persone. La luce a LED è molto intensa.

Utilizzo dell'apparecchio portatile

Potete utilizzare l'apparecchio portatile direttamente senza accessori di pulizia per aspirare la polvere.



Utilizzo della bocchetta

- 1 Collegare la bocchetta direttamente all'apparecchio portatile.

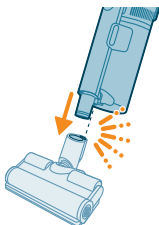

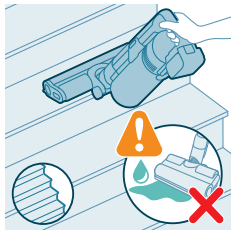

2 Questa combinazione è ideale per la pulizia di superfici con altezze diverse, come le scale.

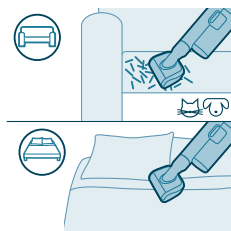

Utilizzo della bocchetta PetPro

La bocchetta PetPro rimuove efficacemente peli di animali e piccoli residui come le briciole ed è ideale per superfici morbide come letti e divani.



Per collegare la bocchetta PetPro, inserite il tubo dell'apparecchio portatile nella bocchetta PetPro. Regolate l'impostazione della potenza in base alle vostre esigenze di pulizia.

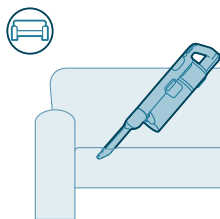

Utilizzo della bocchetta a lancia

L'accessorio a lancia può essere utilizzato per pulire spazi stretti e angusti, ad esempio tra i cuscini del divano, lungo i battiscopa o negli interni delle auto.



Per collegare la bocchetta a lancia, inserite il tubo o l'apparecchio portatile nella bocchetta a lancia.

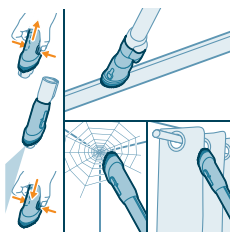

Utilizzo dell'accessorio combinato

L'accessorio combinato include una spazzola morbida per pulire ragnatele o superfici delicate come le tende e una bocchetta sottile per punti stretti o difficili da raggiungere come i telai delle finestre.

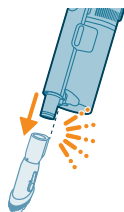

Per collegare l'accessorio combinato, inserite il tubo o l'apparecchio portatile nell'accessorio combinato.

Utilizzo della spazzola morbida

La spazzola morbida pulisce delicatamente le superfici fragili o delicate come paralumi, tende e schermi. È inclusa con i modelli XC7065, XC7067 e XC7167.



Per collegare la spazzola morbida, inserite il tubo o l'apparecchio portatile nella spazzola morbida.

Utilizzo dell'accessorio per tappezzeria

L'accessorio per tappezzeria consente di pulire mobili in tessuto morbido come divani, cuscini e sedie. È incluso con i modelli XC7065, XC7067 e XC7167.

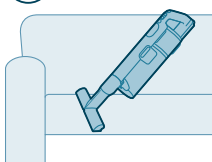



Per collegare l'accessorio per tappezzeria, inserite il tubo o l'apparecchio portatile nell'accessorio per tappezzeria.

Utilizzo della spazzola per pavimenti delicati

La spazzola per pavimenti delicati è la spazzola morbida in materiale grigio e arancione e può essere utilizzata per pulire delicatamente tipi di pavimenti duri delicati come sughero, legno duro e pietra naturale. È inclusa con il modello XC7067.

Per sostituire la spazzola, attenetevi alla seguente procedura:

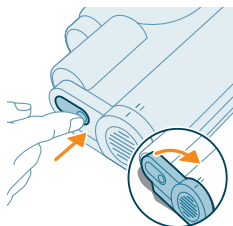

- 1 Per accedere alla spazzola, individuate il pulsante sul lato della bocchetta. Premetelo e ruotatelo per aprirlo. Rimuovete delicatamente la spazzola e il tappo laterale della bocchetta.

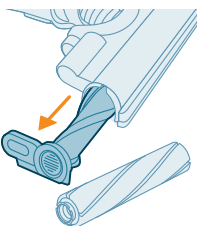

- 2 Estraiete con forza la spazzola dal coperchio laterale. Rimuovete il tappo laterale dal rullo della spazzola originale e inseritelo nella spazzola per pavimenti delicati.

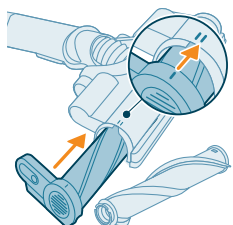

- 3 Reinserite con forza la spazzola per pavimenti delicati nel coperchio laterale, accertandovi che sia installata saldamente. Nella fase di rimontaggio assicuratevi che la spazzola sia correttamente allineata.

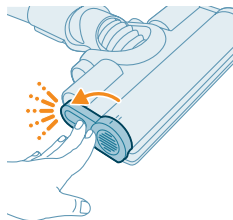

- 4 Bloccate la spazzola fissandola fino a sentire un clic.

Personalizzazioni e ulteriori informazioni

L'apparecchio viene fornito con varie opzioni di personalizzazione e controllo nel menu.



- 1 Per accedere alle impostazioni del menu, premete il pulsante Menu.
- 2 Scorrete le impostazioni premendo i pulsanti + e -. Queste opzioni includono la regolazione dell'illuminazione, l'attivazione o la disattivazione della funzione di riconoscimento del tipo di pavimento e consentono di accedere a ulteriori informazioni sull'apparecchio, nonché di tornare alla schermata precedente.
- 3 Quando l'opzione desiderata viene evidenziata, confermate la scelta premendo nuovamente il pulsante Menu.

Modifica dell'intensità dell'illuminazione

Premete il pulsante Menu e scorrete fino alla funzione di illuminazione. Confermate premendo nuovamente il pulsante Menu.

Per modificare l'intensità dell'illuminazione, scorrete i livelli disponibili e confermate premendo il pulsante Menu.

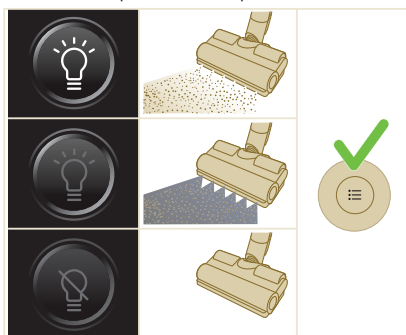



Riconoscimento del tipo di pavimento

Premete il pulsante Menu e scorrete fino alla funzione di riconoscimento del tipo di pavimento. Confermate premendo nuovamente il pulsante Menu.

Nella schermata Riconoscimento del tipo di pavimento, attivate o disattivate la funzione e confermate la scelta premendo il pulsante Menu. Se attivata correttamente, quando tornate alla schermata principale, sull'angolo in alto a sinistra del display verrà visualizzata un'icona verde.

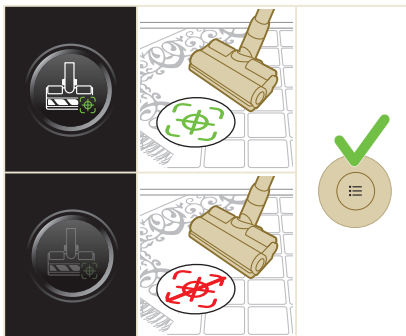

i Nota: la funzione di riconoscimento del tipo di pavimento può essere attivata o disattivata quando la bocchetta motorizzata è collegata all'apparecchio portatile. Di conseguenza, quando all'apparecchio principale non è collegata una bocchetta motorizzata in combinazione con la spazzola principale, nel menu apparirà una voce in meno. Collegate la bocchetta motorizzata per vedere la voce della funzione di riconoscimento del tipo di pavimento nel menu.

i Nota: al primo utilizzo dell'apparecchio, la funzione di riconoscimento del tipo di pavimento è attivata.

i Nota: la funzione di riconoscimento del tipo di pavimento si attiva quando la bocchetta identifica superfici differenti mentre l'apparecchio è in movimento.

i Il riconoscimento del tipo di pavimento non funziona insieme alla spazzola per pavimenti delicati (inclusa con il modello XC7067).

Informazioni aggiuntive

Premete il pulsante Menu e scorrete fino all'opzione "ulteriori informazioni". Confermate premendo nuovamente il pulsante Menu.

Nella schermata "ulteriori informazioni" potete controllare lo stato del filtro e della batteria, il tempo di utilizzo totale, il modello dell'apparecchio, nonché accedere a un codice QR per ulteriori informazioni online.



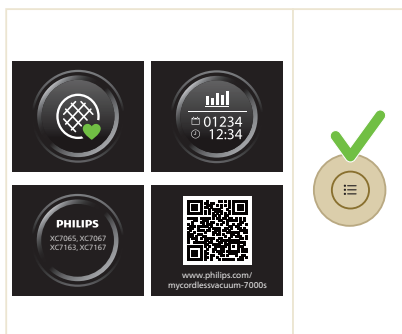

Indietro

Per uscire dal menu e tornare alla schermata precedente, selezionate l'opzione "Indietro".

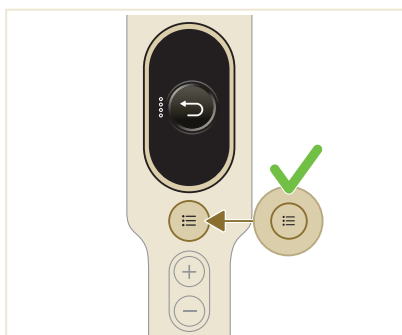

Dopo l'uso - Manutenzione

Manutenzione frequente dopo ciascun ciclo di pulizia

Manutenzione del sistema di gestione della polvere

Svuotate il contenitore della polvere dopo ciascun utilizzo o quando la polvere ha raggiunto l'indicatore di livello MAX.

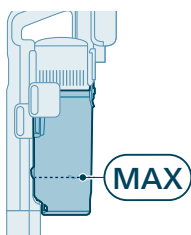

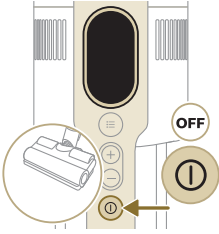

1 Spegnete l'apparecchio.

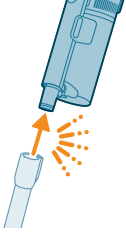

2 Rimuovete l'apparecchio portatile e il contenitore della polvere dal tubo.

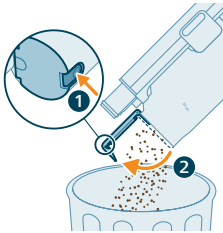

3 Tenete il contenitore della polvere sopra un bidone della spazzatura e premete il pulsante di svuotamento facile (1) per svuotare il contenitore (2).

Manutenzione del serbatoio dell'acqua

Pulite il serbatoio dell'acqua dopo ogni utilizzo.

1 Rimuovete la frangia di lavaggio in microfibra.

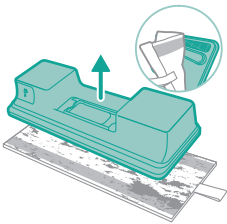

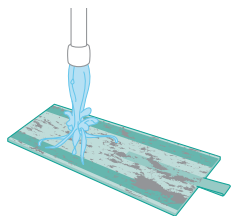

2 Sciacquate sotto acqua corrente la frangia di lavaggio e lavatela a mano o in lavatrice.

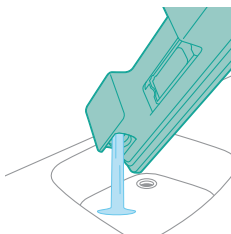

3 Eliminate l'eventuale acqua presente nel serbatoio.

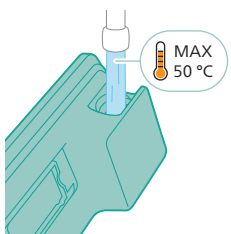

4 Riempite d'acqua il serbatoio.

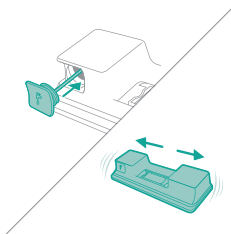

5 Chiudete correttamente il serbatoio dell'acqua e scuotetelo per rimuovere eventuali residui di detergente.

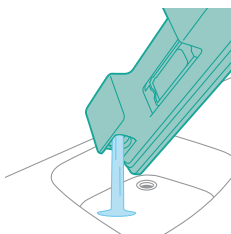

6 Svuotate il serbatoio dell'acqua e lasciatelo aperto perché si asciughi.

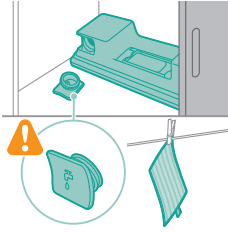

- 7 Assicuratevi di non smarrire il tappo del serbatoio. Lasciate asciugare la frangia di lavaggio in microfibra.

Manutenzione periodica

Pulizia del filtro

Pulite il filtro almeno una volta al mese o quando viene visualizzata la relativa notifica (i8).

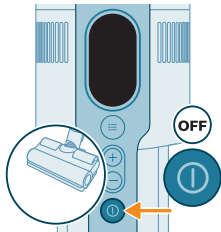

- 1 Spegnete l'apparecchio.

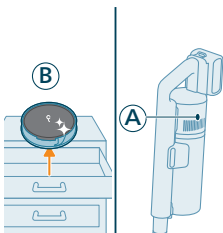

- 2 Mentre il filtro sporco (A) è ancora nell'apparecchio, assicuratevi di avere a portata di mano il filtro sostitutivo (B).

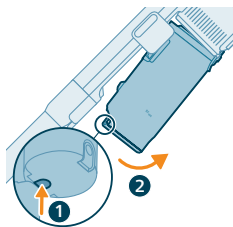

3 Rimuovete il contenitore premendo l'apposito pulsante di rilascio.

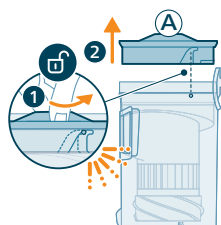

4 Ruotate il filtro (A) in senso antiorario per rimuoverlo dal contenitore della polvere.

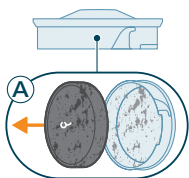

5 Rimuovete il filtro in schiuma (A) dall'alloggiamento del filtro in plastica.

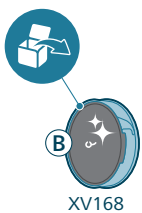

6 Estraete dalla confezione il filtro sostitutivo (B).

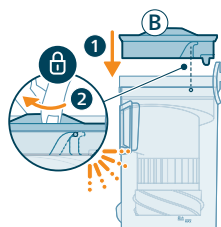

7 Installate il filtro pulito (B) nel contenitore della polvere. Ruotate il filtro in senso orario per bloccarlo in posizione.

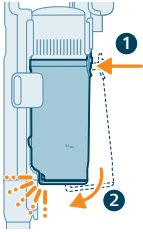

8 Riposizionate il contenitore della polvere nell'apparecchio portatile. Innanzitutto, allineate il lato del filtro del contenitore prima di agganciarlo in posizione.

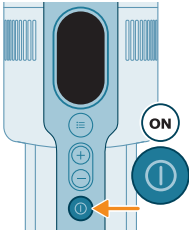

9 Accendete l'apparecchio.

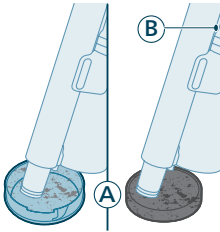

10 Aspirate l'alloggiamento del filtro sporco e il filtro in schiuma (A).

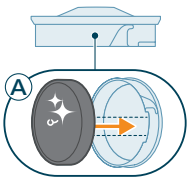

11 Rimontate il filtro in schiuma pulito (A) nell'alloggiamento del filtro pulito.

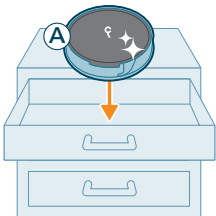

i Nota: il filtro (A) è ora accuratamente pulito e può essere riposto per utilizzarlo in futuro quando sarà necessario pulire il filtro attualmente in uso (B).

Pulizia del contenitore e del filtro con tecnologia Cyclone

1 Spegnete l'apparecchio.

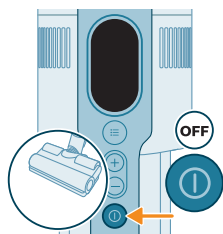

2 Rimuovete il contenitore premendo l'apposito pulsante di rilascio.

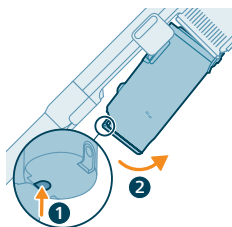

3 Afferrate l'impugnatura nera. Rimuovete il filtro con tecnologia Cyclone dal contenitore della polvere sollevandolo.

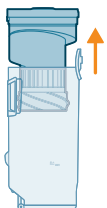

4 Per rimuovere polvere e sporcizia residui, picchiate il filtro con tecnologia Cyclone su un bidone della spazzatura.



5 Per una manutenzione accurata, pulite il contenitore della polvere e il filtro con tecnologia Cyclone sotto acqua corrente o con acqua tiepida saponata.

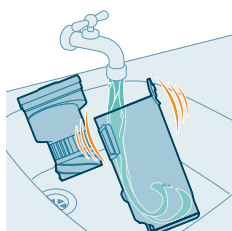

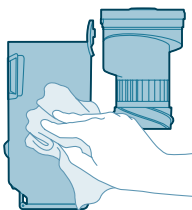

- 6 Una volta puliti, asciugate con un panno il contenitore della polvere e il filtro con tecnologia Cyclone.

Attenzione: assicuratevi che tutte le parti siano completamente asciutte prima di rimontarle.

Nota: tutte le parti non devono essere lavate in lavastoviglie.



- 7 Reinserte il filtro con tecnologia Cyclone nel contenitore della polvere.

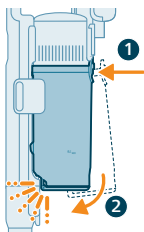

- 8 Riposizionate il contenitore montato. Allineate innanzitutto il lato del filtro del contenitore prima di inserirlo in posizione.

Nota: dopo la manutenzione, assicuratevi che il filtro sia inserito nell'apparecchio prima di utilizzarlo.

Manutenzione della bocchetta smart PrecisionPower

- 1 Spegnete sempre l'apparecchio prima di pulire il rullo della spazzola della bocchetta.

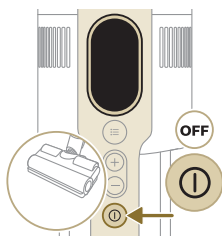

- 2 Per accedere al rullo della spazzola, individuate il pulsante sul lato della bocchetta. Premetelo e ruotatelo per aprirlo.

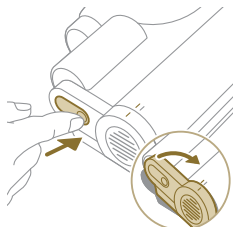

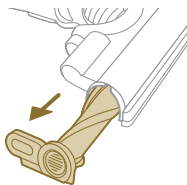

3 Rimuovete delicatamente il rullo della spazzola e il tappo laterale della bocchetta.

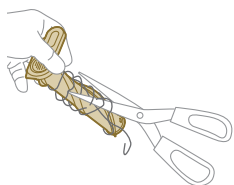

4 Rimuovete accuratamente eventuali capelli impigliati nel rullo della spazzola. Rimuovete lo sporco residuo aiutandovi con un paio di forbici.

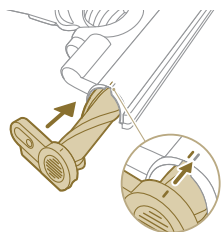

5 Nella fase di rimontaggio, assicuratevi che il rullo della spazzola sia correttamente allineato.

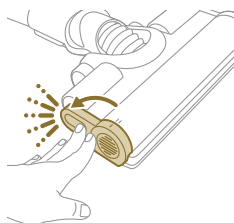

6 Bloccate il rullo della spazzola della bocchetta fissandolo finché non viene prodotto un suono di scatto.

Manutenzione della bocchetta PetPro

1 Capovolgete la spazzola per accedere all'area di pulizia.

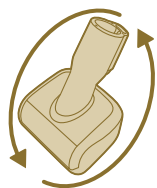

- 2 Fate scorrere il pulsante laterale per rilasciare la spazzola dalla sua posizione.

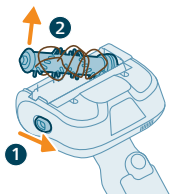

- 3 Utilizzate le mani o un paio di forbici per rimuovere eventuali residui dalla spazzola.

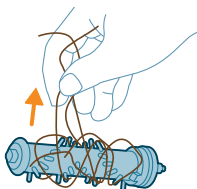

- 4 Per rimontare la spazzola, posizionate un lato prima di collegare l'altro. Quando la spazzola è correttamente montata, viene prodotto un suono di scatto.

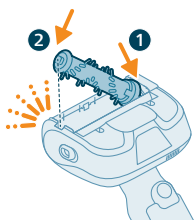

Manutenzione della spazzola per pavimenti delicati (per XC7067)

- 1 Per accedere alla spazzola, individuate il pulsante sul lato della bocchetta. Premetelo e ruotatelo per aprirlo. Rimuovete delicatamente la spazzola e il tappo laterale della bocchetta.

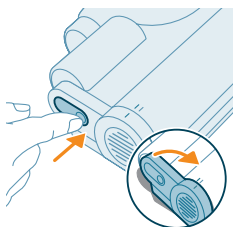

- 2 Estraiete con forza la spazzola dal coperchio laterale.

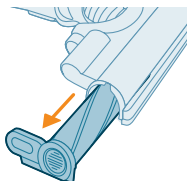

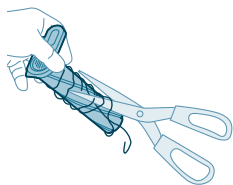

- 3 Rimuovete accuratamente eventuali capelli impigliati nel rullo della spazzola. Rimuovete lo sporco residuo aiutandovi con un paio di forbici.

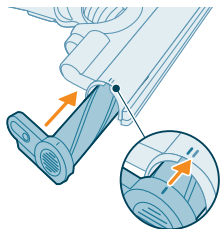

- 4 Reinserite con forza la spazzola nel coperchio laterale, accertandovi che sia installata saldamente. Nella fase di rimontaggio assicuratevi che la spazzola sia correttamente allineata.

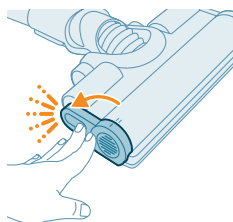

- 5 Bloccate la spazzola fissandola fino a sentire un clic.

Manutenzione del serbatoio dell'acqua

Rimuovete il calcare dal serbatoio dell'acqua una volta al mese per evitarne l'accumulo.

- 1 Aggiungete il liquido per la rimozione del calcare a un misurino.



- 2 Aggiungete la corretta quantità di acqua al misurino.

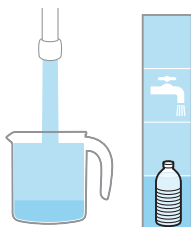

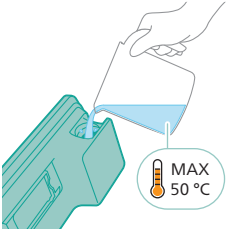

3 Aggiungete la miscela al serbatoio dell'acqua.

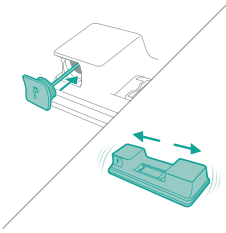

4 Chiudete correttamente il serbatoio dell'acqua prima di scuoterlo in modo che il liquido per la rimozione del calcare si spanda in modo uniforme.

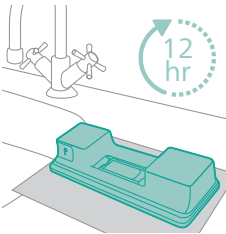

5 Lasciate il serbatoio dell'acqua (senza la frangia di lavaggio in microfibra) in posizione verticale per 12 ore. L'acqua dovrebbe fuoriuscire lentamente dalla parte inferiore del serbatoio. Vi consigliamo di posizionare il serbatoio dell'acqua in un lavandino o su un panno.

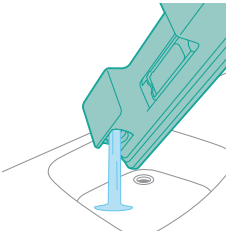

6 Sciacquate ed eliminate l'eventuale liquido rimanente nel serbatoio dell'acqua.

Manutenzione della striscia dell'acqua

1 Rimuovete la striscia dell'acqua dalla parte inferiore del serbatoio dell'acqua per una pulizia accurata.

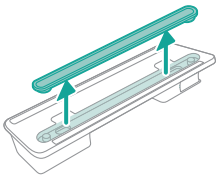

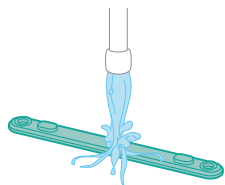

2 Sciacquate la striscia dell'acqua sotto l'acqua corrente.

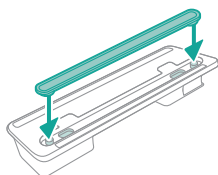

3 Dopo la pulizia, ricollegate la striscia dell'acqua al serbatoio dell'acqua.

Sostituzione

Per acquistare accessori o parti di ricambio, visitate il sito Web www.philips.com/parts-and-accessories o recatevi presso il vostro rivenditore Philips. Potete anche rivolgervi al centro assistenza clienti Philips del vostro paese.

Parti sostitutive e numeri dei tipi:

Filtro sostitutivo XV1681/01

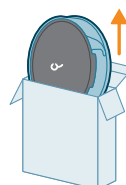

XV1681/01

Rullo della spazzola CP0667/01

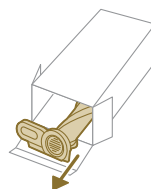

CP0667/01

Frangia di lavaggio in microfibra XV1670/02

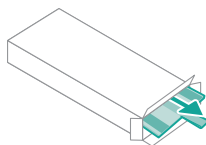

XV1670/02



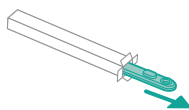

Striscia dell'acqua CP0381/01



CP0381/01

i Nota: per garantire prestazioni ottimali, sostituite il filtro e la frangia di lavaggio in microfibra ogni 6 mesi.

Segnali dell'interfaccia utente e loro significato

Condizione	Significato del segnale
E1	 <p>Malfunzionamento dell'apparecchio. Rimuovete la batteria, attendete 10 secondi, quindi reinsertela. Se il problema persiste, portate l'apparecchio in un centro assistenza Philips o contattate il centro assistenza clienti.</p>
E2	 <p>L'apparecchio viene utilizzato a una temperatura inferiore alla temperatura di esercizio. Spostare l'apparecchio in un ambiente più caldo. Non conservate, non caricate né utilizzate l'apparecchio a una temperatura inferiore a 5 °C o superiore a 40 °C.</p>
E3	 <p>L'apparecchio viene utilizzato a una temperatura superiore alla temperatura di esercizio. Spostate l'apparecchio in un ambiente più fresco. Non conservate, non caricate né utilizzate l'apparecchio a una temperatura inferiore a 5 °C o superiore a 40 °C.</p>
E5	 <p>La batteria è danneggiata. Portate l'apparecchio a un centro assistenza Philips o contattate il centro assistenza clienti.</p>

Condizione	Significato del segnale	
E9		<p>La bocchetta viene utilizzata a una temperatura superiore alla temperatura di esercizio.</p> <p>Spegnete l'apparecchio e attendete 15 minuti. Toccate la parte superiore dell'alloggiamento della bocchetta per sentire se è ancora calda. Se la bocchetta è ancora calda, attendete ancora che si raffreddi. Una volta che la bocchetta si è raffreddata, provate ad accendere nuovamente l'apparecchio.</p>
i4		<p>La bocchetta è ostruita.</p> <p>Controllate che l'apparecchio sia spento. Pulite la bocchetta come indicato nel manuale utente e controllate il tubo rimuovendolo dall'apparecchio principale. Rimuovete il corpo estraneo dalla bocchetta o dal tubo e riavviate l'apparecchio.</p>
i5		<p>Un corpo estraneo è bloccato nel canale del flusso d'aria.</p> <p>Controllate che l'apparecchio sia spento. Pulite la bocchetta come indicato nel manuale utente e controllate il tubo rimuovendolo dall'apparecchio principale. Rimuovete il corpo estraneo dalla bocchetta, dal tubo o dall'apparecchio portatile e riavviate l'apparecchio.</p>
i6		<p>L'adattatore non è stato rimosso.</p> <p>Rimuovete l'adattatore prima di utilizzare l'apparecchio.</p>
i7		<p>State utilizzando un adattatore errato.</p> <p>Per ricaricare l'apparecchio, utilizzate solo l'adattatore originale.</p>
i8		<p>Il filtro è sporco.</p> <p>Pulite il filtro. Seguite le istruzioni visualizzate o quelle riportate nel manuale utente. Potete acquistare nuovi filtri nel negozio Philips online all'indirizzo www.philips.com/support o presso il rivenditore Philips.</p> <p>Se continuate a ricevere un codice di informazione i8 dopo avere pulito il filtro, controllate la tabella della risoluzione dei problemi riportata di seguito.</p>
i10		<p>La batteria non è inserita correttamente.</p> <p>Rimuovete la batteria, quindi reinseritela. Se il problema persiste, portate l'apparecchio in un centro assistenza Philips o contattate il centro assistenza clienti.</p>
		<p>Il livello della batteria è basso e la batteria deve essere ricaricata. Caricate l'apparecchio o la batteria seguendo il metodo di ricarica consigliato.</p>

Risoluzione dei problemi

Questo capitolo riassume i problemi più comuni che potreste riscontrare con il dispositivo. Se non riuscite a risolvere il problema con le informazioni riportate sotto, visitate il sito www.philips.com/support per un elenco di domande frequenti o contattate il Centro assistenza clienti del vostro paese.

Pulizia a secco

Problema	Possibile causa	Soluzione
L'apparecchio non risponde quando si preme il pulsante on/off.	Il display mostra l'icona della batteria esaurita.	Per caricare la batteria, collegate l'apparecchio alla stazione di ricarica o collegate l'aspirapolvere portatile direttamente alla spina dell'adattatore.
La stazione di ricarica sulla parete è instabile.	Le viti di fissaggio della stazione di ricarica sono allentate.	Serrate le viti.
	Le viti non sono della dimensione corretta.	Montate la stazione di ricarica con le viti in dotazione.
	La stazione di ricarica non è fissata a una parete stabile.	Verificate che la parete su cui monterete la stazione di ricarica sia stabile.
L'apparecchio smette improvvisamente di funzionare.	Se l'apparecchio presenta un malfunzionamento interno, i pulsanti non risponderanno e lo schermo rimarrà vuoto.	Collegate l'apparecchio alla stazione di ricarica o collegate l'aspirapolvere portatile direttamente all'adattatore. Controllate il display. Se viene visualizzato un codice di errore, potete conoscerne il significato consultando il manuale utente.
	(codice: E2, E3) L'apparecchio sta funzionando a una temperatura non adeguata.	Assicuratevi di utilizzare l'apparecchio a una temperatura compresa tra 5 °C e 40 °C.
	(codice: i4, i5) Il rullo della spazzola è bloccato oppure il canale del flusso d'aria è ostruito da corpi estranei.	Controllare che l'apparecchio sia spento. Pulite la bocchetta come indicato nel manuale utente e controllate il tubo rimuovendolo dall'apparecchio principale. Rimuovete il corpo estraneo dalla bocchetta o dal tubo e riavviate l'apparecchio.
	(codice: E9) La bocchetta motorizzata si è surriscaldata.	Spegnete l'apparecchio e attendete 15 minuti. Toccate la parte superiore dell'alloggiamento della bocchetta per sentire se è ancora calda. Se la bocchetta è ancora calda, attendete ancora che si raffreddi. Una volta che la bocchetta si è raffreddata, provate ad accendere nuovamente l'apparecchio.

Problema	Possibile causa	Soluzione
L'apparecchio ha una potenza aspirante inferiore al solito.	Il filtro e il filtro con tecnologia Cyclone sono sporchi.	Svuotate il contenitore della polvere. Pulite il filtro e il filtro con tecnologia Cyclone. Assicuratevi di lavare il filtro almeno una volta al mese se utilizzate l'apparecchio regolarmente. Assicuratevi di rimuovere peli/capelli e sporcizia dal filtro con tecnologia Cyclone.
	Il contenitore della polvere non è fissato correttamente all'apparecchio.	Assicuratevi che il contenitore della polvere sia fissato correttamente.
Dall'apparecchio fuoriesce polvere.	Il filtro è sporco.	Pulite il filtro. Consultate anche il manuale utente.
	Il filtro non è presente nell'apparecchio.	Assicuratevi che il filtro sia presente nell'apparecchio e montato correttamente.
	Qualcosa sta ostruendo il filtro con tecnologia Cyclone.	Controllate se vi sono corpi estranei nel filtro con tecnologia Cyclone ed eventualmente rimuoveteli. Assicuratevi anche di rimuovere peli/capelli e sporcizia dal filtro con tecnologia Cyclone.
	Il contenitore della polvere non è fissato correttamente all'apparecchio.	Svuotate il contenitore della polvere e fissatelo correttamente sull'apparecchio.
	L'apparecchio è ruotato o capovolto quando non è alimentato.	Tenete l'apparecchio in verticale quando non è alimentato.
L'apparecchio non si sposta in modo uniforme sul pavimento quando si pulisce un tappeto.	La funzione di riconoscimento del tipo di pavimento non è attiva.	Attivate la funzione di riconoscimento del tipo di pavimento nel menu digitale.
	La potenza aspirante selezionata è eccessiva.	Diminuite la potenza aspirante. Consultate anche il manuale utente.
La spazzola non ruota più.	La spazzola è ostruita da peli o sporco.	Pulite la spazzola a mano o con un paio di forbici.
	(codice i4) La spazzola potrebbe smettere di girare quando incontra troppa resistenza su un tappeto a pelo molto lungo.	Spegnete e poi riaccendete l'apparecchio.
	La spazzola a rullo non è stata montata correttamente nella bocchetta dopo la pulizia.	Seguite le istruzioni nel capitolo sulla pulizia nel manuale utente per far scorrere la spazzola a rullo nella bocchetta correttamente. Fissate la spazzola a rullo all'interno della bocchetta facendo tornare in posizione la leva di bloccaggio.

Problema	Possibile causa	Soluzione
	(codice: E9) La bocchetta motorizzata si è surriscaldata.	Spegnete l'apparecchio e attendete 15 minuti. Toccate la parte superiore dell'alloggiamento della bocchetta per sentire se è ancora calda. Se la bocchetta è ancora calda, attendete ancora che si raffreddi. Una volta che la bocchetta si è raffreddata, provate ad accendere nuovamente l'apparecchio.
I LED nella bocchetta non si accendono.	La bocchetta non è stata collegata correttamente al tubo o all'apparecchio.	Collegate la bocchetta all'apparecchio o al portatile correttamente.
	La funzione di illuminazione è disattivata.	Attivate la funzione nel menu. Regolate la luminosità dei LED della bocchetta nel menu.
I LED dell'apparecchio portatile non si accendono.	La funzione di illuminazione è disattivata.	Attivate la funzione nel menu. Regolate la luminosità dei LED dell'apparecchio portatile nel menu.
La luce dell'accessorio non si accende.	L'accessorio è collegato al tubo.	Rimuovete il tubo e collegate l'accessorio direttamente all'apparecchio portatile.
	L'accessorio non è montato correttamente sull'apparecchio.	Montate correttamente l'accessorio sull'apparecchio.
Le luci della bocchetta, dell'apparecchio portatile e degli accessori non sono sufficientemente luminose.	La luminosità è stata ridotta.	Regolate la luminosità delle luci nel menu.
L'apparecchio non ricarica.	La spina di alimentazione non è collegata correttamente all'apparecchio o l'adattatore non è inserito correttamente nella presa a muro.	Assicuratevi che la spina di alimentazione sia collegata correttamente all'apparecchio e che l'adattatore sia correttamente inserito nella presa a muro.
	La spina di alimentazione non è stata inserita correttamente nella stazione di ricarica.	Assicuratevi che la spina sia stata inserita correttamente nella stazione di ricarica. Controllate se la spina è dritta e inserita saldamente nella stazione di ricarica.
	(codice i7) State utilizzando un adattatore diverso da quello fornito in dotazione.	Assicuratevi di usare l'adattatore fornito.
	(codice i10) La batteria non è inserita correttamente.	Assicuratevi che la batteria sia completamente inserita nel relativo alloggiamento.
	(codice E5) Malfunzionamento della batteria.	La batteria non funziona. Sostituire la batteria.

Problema	Possibile causa	Soluzione
		Se, dopo aver controllato quanto sopra, l'apparecchio continua a non caricare, portatelo a un centro assistenza Philips o contattate il centro assistenza clienti.
L'apparecchio si ricarica molto lentamente.	State utilizzando un adattatore esterno o uno di un altro apparecchio.	Caricate l'apparecchio con l'adattatore in dotazione.
La batteria è carica e collegata, ma l'apparecchio non si accende.	L'apparecchio è ancora collegato all'adattatore.	Scollegate l'apparecchio dall'adattatore prima di riaccenderlo.
	(codice: E1) L'apparecchio presenta un problema.	Rimuovete la batteria, attendete 10 secondi, quindi reinsertela. Se il problema persiste, portate l'apparecchio in un centro assistenza Philips o contattate il centro assistenza clienti.
Il display mostra l'icona del filtro (codice: i8).	Il filtro è sporco.	Pulite il filtro. Seguite le istruzioni visualizzate o quelle riportate nel manuale utente.
		Se continuate a ricevere un codice di informazione i8 dopo avere pulito il filtro, potete prendere in considerazione le seguenti soluzioni: <ul style="list-style-type: none"> - Se disponete di un filtro pulito di ricambio, potete sostituire il vecchio filtro con quello nuovo. Quindi, utilizzate l'apparecchio portatile per pulire con cura il vecchio filtro in schiuma e l'alloggiamento del filtro. - In alternativa, se disponete di un altro aspirapolvere o di un mini aspirapolvere, potete usarlo per pulire facilmente sia il filtro in schiuma che l'alloggiamento del filtro. Nota: assicuratevi sempre che sia presente un filtro nell'apparecchio prima di accenderlo.
	Il filtro è vecchio.	Potete acquistare nuovi filtri nel negozio Philips online all'indirizzo www.philips.com/support o presso il rivenditore Philips.
		Se, dopo aver controllato quanto sopra, l'apparecchio continua a mostrare l'errore, portatelo in un centro assistenza Philips o contattate il centro assistenza clienti.
La spazzola del mini Turbo non funziona correttamente.	La spazzola a rullo è bloccata.	Rimuovete i peli/capelli dalla spazzola con un paio di forbici. Seguite le istruzioni riportate nel manuale utente.

Problema	Possibile causa	Soluzione
	La spazzola a rullo è bloccata da tessuti o superfici durante la pulizia.	Mantenete la spazzola mini Turbo allineata con la superficie e non spingetela su superfici morbide.
	La spazzola a rullo non è inserita correttamente nella spazzola mini Turbo.	Assicuratevi che la spazzola a rullo e la spazzola mini Turbo siano correttamente collegate e che non ci sia spazio tra le parti. Seguite le istruzioni riportate nel manuale.
La potenza aspirante sembra non essere costante.	Non si tratta di un malfunzionamento. La funzione di riconoscimento del tipo di pavimento è in fase di attivazione. L'apparecchio sta rilevando il tipo di pavimento e sta applicando il tipo di pulizia ottimale per tale pavimento.	Non è necessario intervenire in alcun modo. Se preferite pulire con una potenza aspirante costante, disattivate questa funzione nel menu dell'apparecchio.
La funzione di riconoscimento del tipo di pavimento non reagisce in modo logico.	La spazzola è ostruita da peli o sporco.	Pulite la spazzola con un paio di forbici o a mano. Consultate le istruzioni riportate nel manuale utente.
L'apparecchio produce scosse di elettricità statica.	L'apparecchio accumula elettricità statica. Quanto più bassa è l'umidità dell'aria, tanto maggiore è l'accumulo di elettricità statica.	Scaricate a terra l'apparecchio appoggiando spesso il tubo su altri oggetti di metallo presenti nella stanza (ad esempio, sulle gambe di un tavolo o di una sedia e così via). In alternativa, potete aumentare il livello dell'umidità dell'aria nella stanza.
	La polvere e la sporcizia aspirati producono elettricità statica.	Svuotate il contenitore della polvere e pulite il filtro secondo le istruzioni riportate nel manuale dell'utente.

Pulizia con acqua

Problema	Possibile causa	Soluzione
Il flusso di acqua dal serbatoio dell'acqua è ridotto.	La striscia umidificata è bloccata dalla sporcizia.	Rimuovete la striscia umidificata e pulitela. Riposizionate la striscia umidificata pulita.
	La frangia di lavaggio in microfibra non è posizionata correttamente e blocca la striscia umidificata.	Assicuratevi di posizionare correttamente la frangia di lavaggio. Controllate il manuale utente per il posizionamento corretto.
	Il serbatoio dell'acqua è vuoto o quasi vuoto.	Ricaricate il serbatoio dell'acqua.

Problema	Possibile causa	Soluzione
	State utilizzando una frangia di lavaggio in microfibra non fornita da Philips.	Utilizzate solo frange di lavaggio in microfibra originali Philips. Potete acquistare le frange di lavaggio nel negozio Philips online all'indirizzo www.philips.com/support o presso il rivenditore Philips.
	Sulla striscia umidificata si è accumulato del calcare.	Acquistate una nuova striscia umidificata nel negozio Philips online all'indirizzo www.philips.com/support o presso il rivenditore Philips.
Dal serbatoio dell'acqua fuoriesce troppa acqua a una velocità eccessiva.	Il serbatoio dell'acqua non è collegato correttamente.	Controllate che il tappo sia chiuso correttamente.
	La striscia non è posizionata correttamente sul fondo del serbatoio dell'acqua.	Controllate la striscia e assicuratevi che sia montata correttamente sulla piastra inferiore del serbatoio dell'acqua.
Il pavimento si asciuga a strisce.	Avete aggiunto troppo detergente liquido all'acqua.	Mettete solo poche gocce di detergente liquido o utilizzatene uno che produce poca schiuma.
	La frangia di lavaggio in microfibra non è posizionata correttamente.	Assicuratevi che la frangia di lavaggio sia posizionata correttamente. Controllate il manuale utente per il posizionamento corretto.
	State utilizzando una frangia di lavaggio non adeguata.	Utilizzate solo frange di lavaggio in microfibra Philips XV1670/02 per la serie 7000. Potete acquistare le frange di lavaggio nel negozio Philips online all'indirizzo www.philips.com/support o presso il rivenditore Philips.

Saturs

Ievads	316
Vispārīgs apraksts	316
Pirms pirmās lietošanas reizes	317
Ierīces sienas turētāja uzstādīšana	317
Piederumu glabāšana uz sienas stiprinājuma	318
Sagatavošana lietošanai	319
Ierīces lietošana	320
Ierīces salikšana	320
Mīkstu un cietu grīdas segumu sūkšana un mazgāšana	320
Cietu grīdas segumu vienlaicīga tīrīšana un mazgāšana	321
Vairākas funkcijas un piederumi	324
Pielāgošana un papildinformācija	328
Apkope pēc lietošanas	330
Regulārā apkope pēc katras tīrīšanas reizes	330
Regulāra periodiskā apkope	333
Nomaiņa	342
Lietotāja saskarnes signāli un to nozīme	343
Traucējummeklēšana	345
Sausā tīrīšana	345
Slapjā tīrīšana	349

Ievads

Paldies, ka iegādājāties šo produktu! Lai pilnībā izmantotu mūsu piedāvāto atbalstu, lūdzu, reģistrējiet savu izstrādājumu tīmekļa vietnē www.philips.com/mycordlessvacuum-7000s.

Vispārīgs apraksts

- 1 Digitālais displejs
 - a Baterijas uzlādes līmeņa aplveida indikators
 - b Akumulatora uzlādes līmeņa procentuālais rādījums
 - c Atlasītais jaudas līmenis
 - d Aktivizētas grīdas veida atpazīšanas funkcijas ikona
 - e Filtra tīrīšanas atgādinājuma ikona
- 2 Izvēlnes/apstiprināšanas poga
- 3 Poga "+"
- 4 Poga "-"
- 5 Ieslēgšanas/izslēgšanas poga
- 6 Rokas modulis
- 7 Putekļu tvertne
- 8 Baterija
- 9 Nomaiņas filtrs
- 10 Vienkāršas iztukšošanas poga

- 11 Putekļu tvertnes atbrīvošanas poga
- 12 Adapteris
- 13 Skrūves
- 14 Sienas stiprinājums
- 15 Caurule
- 16 TriActive viedais LED uzgalis
- 17 Suka saudzīgi kopjamām grīdām (tikai XC7067)
- 18 Ūdens tvertne un mikrošķiedras tīrīšanas paliktņi (tikai XC7163, XC7167)
- 19 PetPro uzgalis
- 20 Kombinētais uzgalis
- 21 Mīksta suka (tikai XC7065, XC7067, XC7167)
- 22 Polsterējuma uzgalis (tikai XC7065, XC7067, XC7167)
- 23 Šaurās vietās ievietojams uzgalis

Pirms pirmās lietošanas reizes

Ierīces sienas turētāja uzstādīšana

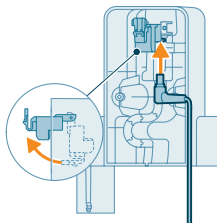

- 1 Pagrieziet sienas stiprinājumu un atbīdīet pelēko sviru. Ievietojiet uzlādes portu tā, lai ir redzama metāla daļa, un pavērsiet to vertikāli virzienā pret sānu stiprinājuma priekšpusi.

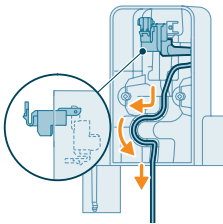

- 2 Sakārtojiet vadu, ievietojot to tam paredzētajā rievā.

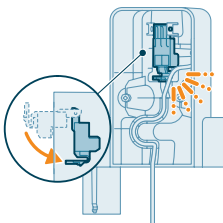

- 3 Iebīdīet atpakaļ pelēko sviru. Pārliecinieties, vai pelēkā svira ir nostiprināta tai paredzētajā vietā, par ko liecina klikšķa skaņa.

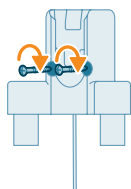
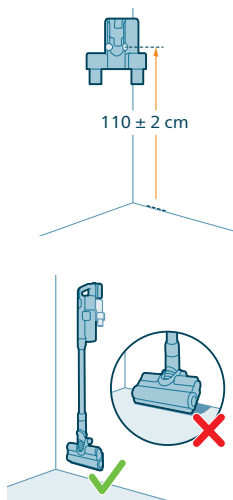

- 4 Droši piestipriniet sienas stiprinājumu vēlamajā vietā pie sienas, nodrošinot, ka uzstādīšanas skrūves atveres atrodas aptuveni 110 cm attālumā no grīdas.

⚠ Uzmanību! Sienā urbjot sienas stiprinājumiem paredzētus caurumus, ievērojiet piesardzību, lai izvairītos no elektriskās strāvas trieciena riska.

i Piezīme. Pārbaudiet, vai sienas stiprinājums ir novietots tā, ka visa ierīce ir piekārtā pie sienas un uzgalis nepieskaras grīdai.

- 5 Kad ir noteikts optimāls ierīces glabāšanas un uzlādes izvietojums un augstums, stingri pievelciet skrūves, lai piestiprinātu sienas stiprinājumu tam paredzētajā vietā.

Piederumu glabāšana uz sienas stiprinājuma

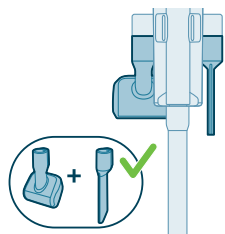

Visus piederumus, izņemot PetPro uzgaļa un polsterējuma uzgaļa kombināciju, var glabāt uz sienas stiprinājuma.

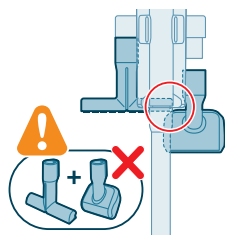

i Piezīme. Rīkojieties piesardzīgi, jo PetPro uzgaļa un polsterējuma instrumentu nevar glabāt kopā uz sienas stiprinājuma.

Sagatavošana lietošanai

Ierīce ir aprīkota ar litija jonu akumulatoru. Pilnīga akumulatora uzlāde ilgst līdz pat 6 stundām.

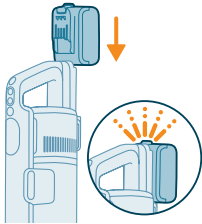

- 1 Pievienojiet akumulatoru komplektu ierīces galvenajam korpusam, nodrošinot, ka tas tiek stingri pievienots, par ko liecina klikšķa skaņa.

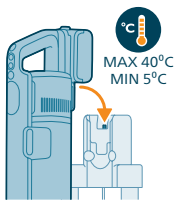

- 2 Uzlādējiet ierīci, novietojot to uz saliktā sienas stiprinājuma.

⚠ Brīdinājums! Uzglabājiēt un uzlādējiēt ierīci 5 °C–40 °C temperatūrā.

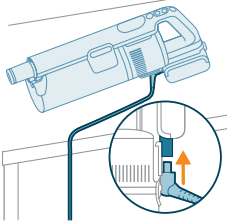

i Piezīme. Varat arī novietot rokas moduli uz līdzenas un stabilas virsmas un tieši pievienot uzlādes vadu ierīcei.



- 3 Ierīces pilnīgai uzlādei ir nepieciešams līdz 6 stundām. Uzlādes gaitu var pārraudzīt displejā. Ja akumulatora uzlādes indikators nepārtraukti deg baltā krāsā, kad ierīces akumulators ir pilnībā uzlādēts, uz ekrāna parādās vērtība 100%. Pēc dažām minūtēm displejs nodziest.

Ierīces lietošana

Ierīces salikšana



- 1 Pievienojiet rokas moduli caurulei. Pārliecinieties, vai pievienošanas laikā ir dzirdama klikšķa skaņa.

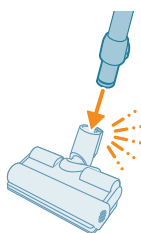

- 2 Pievienojiet cauruli uzgalim. Pārliecinieties, vai pievienošanas laikā ir dzirdama klikšķa skaņa.

Mīkstu un cietu grīdas segumu sūkšana un mazgāšana

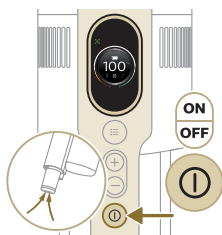

- 1 Nospiediet ieslēgšanas/izslēgšanas pogu, lai ieslēgtu ierīci.

i Piezīme. Lai izslēgtu ierīci, atkārtoti nospiediet ieslēgšanas/izslēgšanas pogu.

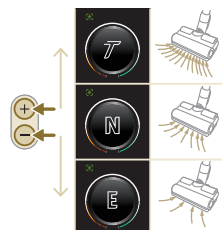

- 2 Lai pārslēgtu trīs atšķirīgas jaudas iestatījumus, izmantojiet pogas "+" un "-".
T – turbo režīms
N – parastais režīms
E – ekonomiskais režīms



3 Ar putekļsūcēju var tīrīt gan cietus, gan mīkstus grīdas segumus.

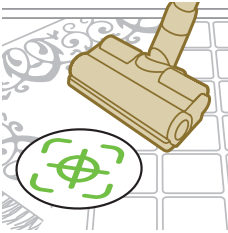

i Ja ir iespējota grīdas veida atpazīšanas funkcija, ierīce atpazīs grīdas veidu un automātiski optimizēs darbību atbilstoši atlasītajiem jaudas iestatījumiem. Lai šo funkciju atspējotu, skatiet turpinājumā sniegtos norādījumus par iestatījumiem.



⚠ Brīdinājums. Nesūciet ūdeni vai kādu citu šķidrumu ar putekļsūcēju.

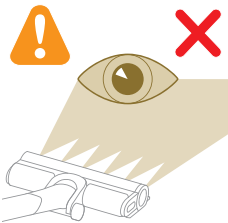

⚠ Uzmanību! Ja LED indikatori darbojas, tieši neskatieties LED indikatoros un nevērsiet tos pret citu personu acīm. LED lampiņu gaisma ir ļoti spilgta.

Cietu grīdas segumu vienlaicīga tīrīšana un mazgāšana

⚠ Uzmanību! Ūdens tvertni izmantojiet tikai uz cieta grīdas seguma ar ūdensnecaurlaidīgu virskārtu (piemēram, linoleja, glazētām flīzēm un lakota parketa) un uz akmens grīdas (piemēram, marmora grīdas). Ja grīda nav apstrādāta ar ūdensnecaurlaidīgu līdzekli, sazinieties ar ražotāju, lai uzzinātu, vai šo grīdu var tīrīt ar ūdeni. Nelietojiet ūdens tvertni uz cietas grīdas, kuras ūdensnecaurlaidīgā virskārta ir bojāta.

i Piezīme. Neizmantojiet ūdens tvertni paklāju tīrīšanai.

i Piezīme. Nepārvietojiet ierīci ar sārskāpīti uzstādītu ūdens tvertni, jo paliks ūdens pēdas. Pārvietojiet to tikai uz priekšu un atpakaļ.

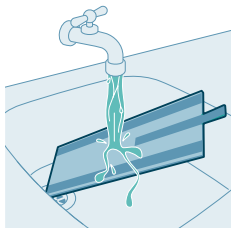

1 Pirms lietošanas samitriniet ar ūdeni mikrošķiedras mazgāšanas paliktņi.

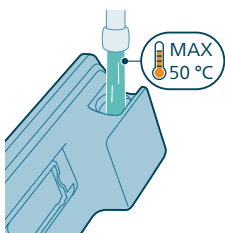

2 Iepildiet tvertnē ūdeni, kura temperatūra nedrīkst pārsniegt 50 °C.

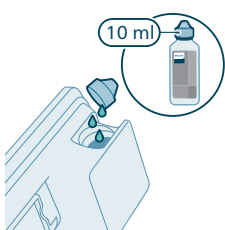

3 (Neobligāti) Ja ūdens tvertnē iepildītajam ūdenim vēlaties pievienot šķidro grīdas tīrīšanas līdzekli, izmantojiet minimāli putojošu vai neputojošu šķidro grīdas tīrīšanas līdzekli, kas šķīst ūdenī. Ieteicams izmantot grīdas tīrīšanas līdzekli "XV1792 Philips Floor Cleaner". Ūdenim pievienojiet tikai dažus pilienus šķidrā tīrīšanas līdzekļa.

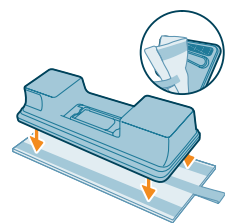

4 Piestipriniet mikrošķiedras mazgāšanas paliktņi zem ūdens tvertnes. Salāgojiet "Velcro" aizdares zem ūdens tvertnes un aiz paliktņa.

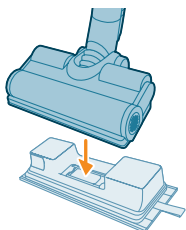

5 Pievienojiet sagatavoto ūdens tvertni ūdens padeves sprauslai. Tagad varat sākt tīrīšanu.



- 6 Nospiediet ieslēgšanas/izslēgšanas pogu, lai ieslēgtu ierīci. Cietus grīdas segumus var efektīvi tīrīt, uzgalim pievienojot ūdens padeves moduli.



i Piezīme. Ūdens padeves modulis nav piemērots mīkstu grīdas segumu tīrīšanai, piemēram, paklājam.



⚠ Uzmanību! Ūdens padeves moduli nedrīkst izmantot izlieta ūdens savākšanai.

Padomi un cita svarīga informācija

- Pirms mazgāšanas nav nepieciešams izsūkt grīdu, jo putekļsūkšanas un mazgāšanas uzstādījums tīra cieto grīdu un noņem visa veida netīrumus, tajā skaitā šķidrumus un plekus. Paklājiem un grīdsegām lietojiet tikai putekļsūkšanas uzstādījumu.
- Ierīce var atstāt nelielu ūdens peļķi uz grīdas, ja ierīces izslēgšanas laikā to nepārvietojat. Peļķes izmēru var samazināt, pārvietojot ierīci, vienlaikus to izslēdzot. Nepieciešamības gadījumā pēdējos pilienus iespējams notīrīt ar drānu.

Lietošanas ierobežojumi

- Putekļsūkšanas un mazgāšanas uzstādījums ir piemērots visu grīdas tipu putekļsūkšanai un mazgāšanai, izņemot koka grīdas bez pārklājuma.
- Putekļsūkšanas un mazgāšanas uzstādījums ir paredzēts parastai cietā seguma grīdu tīrīšanai. Lietojot ierīci, vienmēr ievērojiet cietā grīdas seguma tīrīšanas un apkopes instrukcijas.
- Ja tīrā ūdens tvertnē iepildītam ūdenim vēlaties pievienot citu šķidru grīdas tīrīšanas līdzekli, nevis "XV1792 Philips Floor Cleaner", noteikti izmantojiet minimāli putojošu vai neputojošu šķidro grīdas tīrīšanas līdzekli, kas šķīst ūdenī, piemēram, "XV1792 Philips Floor Cleaner".
- Tīrā ūdens tvertnes tilpums ir 250 ml, tādēļ ūdenim ir jāpievieno tikai daži pilieni šķidrā grīdas tīrīšanas līdzekļa (ne vairāk par 10 ml).

- Izmantojot mazgāšanas un tīrīšanas iestatījumu linoleja grīdām, dariet to tikai tādām linoleja grīdām, kas ir atbilstoši nostiprinātas, lai linolejs netiktu nejauši ierauts uzgali.
- Ja ierīce tiek pārvietota pāri paklājam vai grīdsegai, kad tā ir izslēgta, uz paklāja vai grīdsegas var nopīlēt netīrā ūdens pilieni.
- Nestumiet ierīci pāri iebūvēto konvektoru grīdas režģiem. Tā kā ierīce nevar savākt no uzgaļa izsmidzināto ūdeni, ja tā tiek virzīta pāri režģim, ūdens nokļūst konvektora bedrē.
- Neceliet uzgali no grīdas, nepārvietojiet uzgali sāniski un neveiciet asus pagriezienus, citādi tiks atstātas ūdens paliekas. Pārvietojiet to tikai uz priekšu un atpakaļ.

i Piezīme. Darbības laiks ir atkarīgs no tīrīšanā izmantotās jaudas līmeņa.

Vairākas funkcijas un piederumi

⚠ **Bridinājums!** Ja izmantojat kādu no piederumiem, nesūciet ar putekļsūcēju ūdeni vai jebkādu citu šķidrumu.

⚠ **Uzmanību!** Ja LED indikatori darbojas, tieši neskatieties LED indikatoros un nevērsiet tos pret citu personu acīm. LED lampiņu gaisma ir ļoti spilgta.

Rokas ierīces lietošana

Lai ar putekļsūcēju uzsūktu putekļus, varat izmantot tikai rokas moduli bez citiem tīrīšanas uzgajiem.

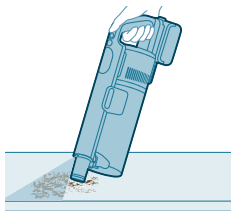

Uzgaļa lietošana

1 Pievienojiet uzgali tieši rokas modulim.

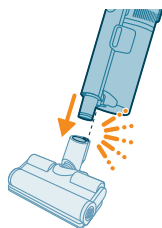

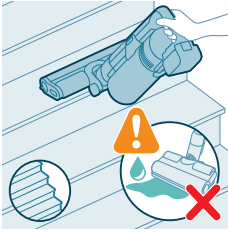

2 Šāda kombinācija ir paredzēta pakāpeniski paaugstinātu virsmu, piemēram, kāpņu, tīrīšanai.

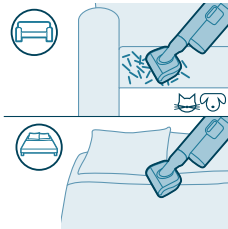

PetPro uzgaļa lietošana

Ar PetPro uzgali var efektīvi noņemt mājdzīvnieku spalvas un nelielus gružus, piemēram, drupačas, un tas ir ideāli piemērots mīkstām virsmām, piemēram, gultām un dīvāniem.



Lai pievienotu PetPro uzgali, ievietojiet tajā rokas moduļa cauruli. Pielāgojiet jaudas iestatījumus atbilstoši tīrīšanas vajadzībām.

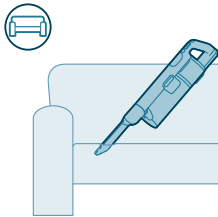

Šaurā uzgaļa lietošana

Spraugu uzgali var izmantot ciešu, šauru vietu tīrīšanai, piemēram, starp dīvānu spilveniem, gar grīdlīstēm vai automašīnas salonā.



Lai pievienotu šauro uzgali, pievienojiet cauruli vai rokas moduli šaurajam uzgalim.

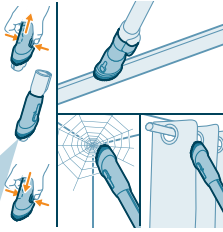

Kombinētā uzgaļa lietošana

Kombinētajam instrumentam ir mīksta suka zirnekļu tīklu un delikātu virsmu, piemēram, aizkaru, tīrīšanai un šaurs uzgalis grūti sasniedzamām vietām, piemēram, logu rāmjiem.

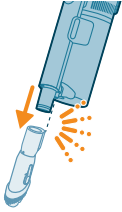

Lai pievienotu kombinēto uzgali, pievienojiet cauruli vai rokas moduli kombinētajam uzgalim.

Mīkstās sukas izmantošana

Ar mīksto suku uzmanīgi tīra trauslas un smalkas virsmas, piemēram, abażūrus, žalūzijas un ekrānus. Tā ir iekļauta modeļu XC7065, XC7067 un XC7167 komplektos.



Lai pievienotu mīksto suku, pievienojiet cauruli vai rokas moduli mīkstajai sukai.

Polsterējuma uzgaļa lietošana

Ar polsterējuma uzgali tīra mīksta auduma mēbeles, piemēram, dīvānus, spilvenus un krēslus. Tas ir iekļauts modeļu XC7065, XC7067 un XC7167 komplektos.

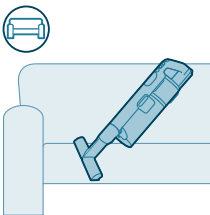



Lai pievienotu polsterējuma uzgali, pievienojiet cauruli vai rokas moduli polsterējuma uzgalam.

Saudzīgi kopjamu grīdu suku izmantošana

Saudzīgi kopjamo grīdu suka ir mīksta ar pelēku un oranžu materiālu, un to var izmantot, lai saudzīgi tīrītu saudzīgi kopjamas grīdas, piemēram, korķi, cietkoksni un dabīgo akmeni. Tā ir iekļauta XC7067 komplektā.

Lai nomainītu suku, rīkojieties šādi:

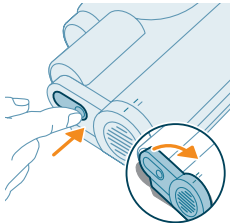

- 1 Lai piekļūtu sukai, atrodiat pogu uzgaļa sānos. Nospiediet to un pagrieziet, lai atbrīvotu suku. Uzmanīgi noņemiet suku un sāna vāciņu no uzgaļa.

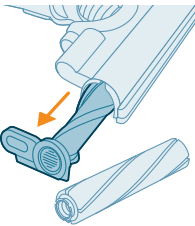

- 2 Ar spēku izvelciet suku no sānu pārsega. Noņemiet sāna vāciņu no oriģinālā suku rullīša un uzlieciet vāciņu uz saudzīgi kopjamo grīdu suku.

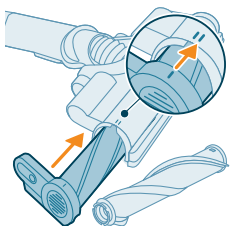

- 3 Ievietojiet saudzīgi kopjamo grīdu suku atpakaļ sānu pārsegā, pielietojot spēku, un pārbaudiet, vai suka ir stingri uzstādīta. Ievietojot atpakaļ, pareizi novietojiet suku.

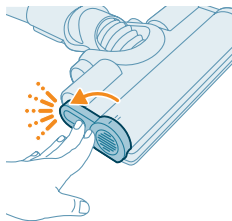

- 4 Nostipriniet suku tā, lai ir dzirdama klikšķis.

Pielāgošana un papildinformācija

Ierīce ir aprīkota ar vairākām funkcijām, kuras var iespējot un pārraudzīt, izmantojot izvēlni.



- 1 Lai atvērtu izvēlnes iestatījumu sadaļu, nospiediet izvēlnes pogu.
- 2 Pārslēdziet funkcijas, izmantojot pogas "+" un "-". Pieejamās funkcijas: apgaismojuma regulēšana, grīdas veida atpazīšanas funkcijas iespējošana vai atspējošana, piekļuve papildinformācijai par ierīci un atgriešanās iepriekšējā ekrānā.
- 3 Kad vajadzīgā funkcija ir iezīmēta, apstipriniet izvēli, vēlreiz nospiežot izvēlnes pogu.

Apgaismojuma spilgtuma iestatīšana

Spiediet izvēlnes pogu, līdz tiek pārslēgta apgaismojuma funkcija. Apstipriniet izvēli, vēlreiz nospiežot izvēlnes pogu.

Lai mainītu apgaismojuma spilgtumu, pārslēdziet pieejamos līmeņus un apstipriniet, nospiežot izvēlnes pogu.

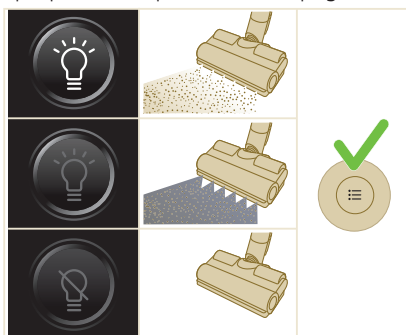



Grīdas veida atpazīšanas funkcija

Spiediet izvēlnes pogu, līdz tiek pārslēgta grīdas veida atpazīšanas funkcija. Apstipriniet izvēli, vēlreiz nospiežot izvēlnes pogu.

Grīdas veida atpazīšanas ekrānā pārslēdziet uz šo funkciju un apstipriniet izvēli, nospiežot izvēlnes pogu. Kad funkcija ir iespējota, pēc atgriešanās galvenajā ekrānā displeja augšējā kreisajā stūrī būs redzama zaļa ikona.

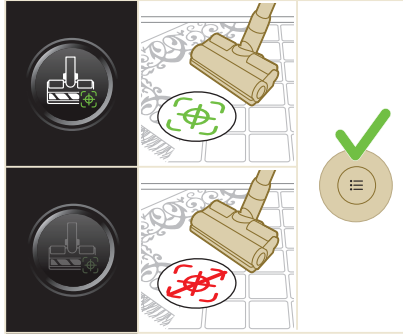

i Piezīme: Grīdas veida atpazīšanas funkciju var iespējot vai atspējot tikai tad, ja rokas modulim ir pievienots motorizētais uzgalis. Tādējādi, ja pamatierīcei nav pievienots motorizētais uzgalis kombinācijā ar galveno suku, izvēlnē būs par vienu vienumu mazāk. Lai vienumu Grīdas veida atpazīšana redzētu izvēlnē, pievienojiet motorizēto uzgali.

i Piezīme: kad pirmo reizi saņemat ierīci, grīdas veida atpazīšanas funkcija ir iespējota.

i Piezīme: grīdas veida atpazīšanas funkcija tiek ieslēgta tad, ja kustības laikā uzgalis atpazīst atšķirīgas tīrāmās virsmas.

i Grīdas veida atpazīšana nedarbojas kombinācijā ar saudzīgi kopjamu grīdu suku (iekļauta modelī XC7067).

Papildinformācija

Spiediet izvēlnes pogu, līdz tiek pārslēgta papildinformācijas funkcija. Apstipriniet izvēli, vēlreiz nospiežot izvēlnes pogu.

Papildinformācijas ekrānā varat pārbaudīt filtra darbību, akumulatora darbību, kopējo lietošanas laiku un ierīces modeli, kā arī varat piekļūt QR kodam, lai iegūtu papildinformāciju tiešsaistē.



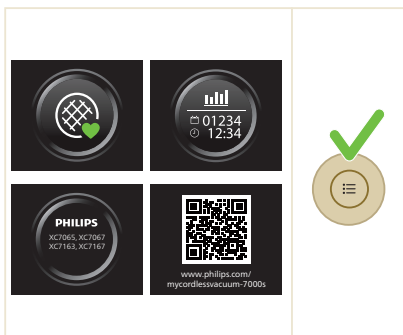

Atgriešanās

Lai izietu no izvēlnes un atgrieztos iepriekšējā ekrānā, atlasiet atgriešanās opciju.

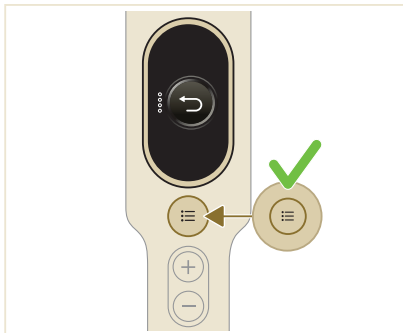

Apkope pēc lietošanas

Regulārā apkope pēc katras tīrīšanas reizes

Putekļu savākšanas sistēmas apkope

Iztukšojiet putekļu tvertni pēc katras lietošanas reizes vai tad, ja putekļu daudzums sasniedz maksimālā līmeņa atzīmi.

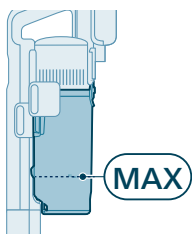

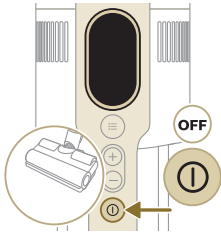

1 Izslēdziet ierīci.

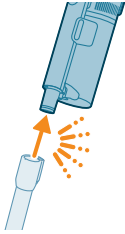

2 Noņemiet rokas ierīci kopā ar putekļu tvertni no caurules.

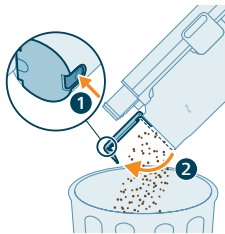

3 Turiet putekļu tvertni virs atkritumu tvertnes un, lai to iztukšotu (2), nospiediet vienkāršās iztukšošanas pogu.

Ūdens tvertnes apkope

Pēc katras lietošanas reizes iztīriet ūdens tvertni.

1 Noņemiet mikrošķiedras tīrīšanas paliktņi.

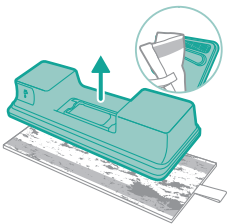

332 Latviešu

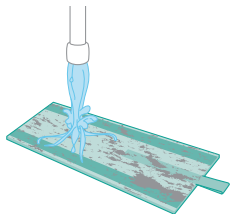

2 Ar rokām skalojiet mazgāšanas paliktņi zem krāna ūdens vai mazgājiet to veļas mazgājamajā mašīnā.

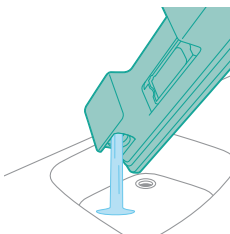

3 Izlejiet no ūdens tvertnes atlikušo ūdeni.

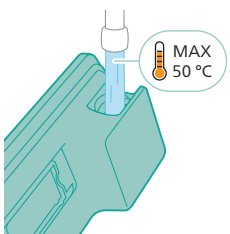

4 Piepildiet ūdens tvertni ar ūdeni.

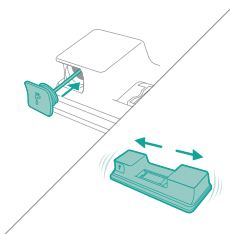

5 Cieši aizveriet ūdens tvertni un sakratiet ūdens tvertni, lai likvidētu mazgāšanas līdzekļa atlikumu.

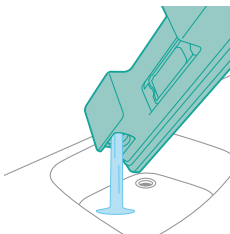

6 Iztukšojiet ūdens tvertni un atstājiet to atvērtu nožūt.

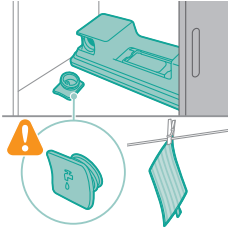

- 7 Glabāšanas laikā nenozaudējiet tvertnes vāciņu. Pakariet mikrošķiedras tīrīšanas paliktņi, lai tas izžūst.

Regulāra periodiskā apkope

Filtra tīrīšana

Tīriet filtru vismaz reizi mēnesī vai tad, ja tiek parādīts paziņojums par filtra tīrīšanu (i8).



- 1 Izslēdziet ierīci.

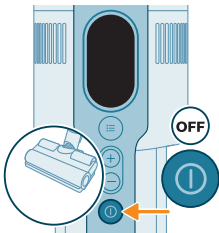

- 2 Kamēr vēl netīrais filtrs (A) ir ierīcē, pārliecinieties, vai rezerves filtrs (B) ir gatavībā sānos.

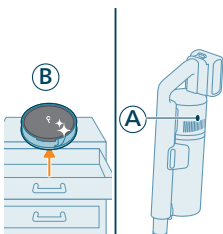

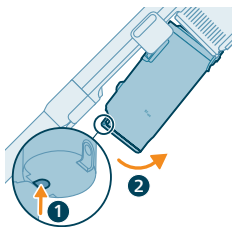

3 Noņemiet tvertni, nospiežot tās atbrīvošanas pogu.

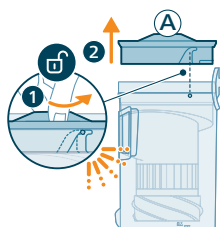

4 Pagrieziet filtru (A) pretēji pulksteņrādītāja kustības virzienam un izņemiet to no putekļu tvertnes.

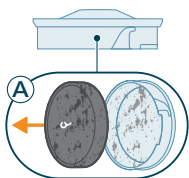

5 Izņemiet putu filtru (A) no plastmasas filtra korpusa.

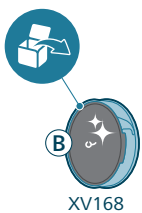

6 Izsaiņojiet rezerves filtru (B).

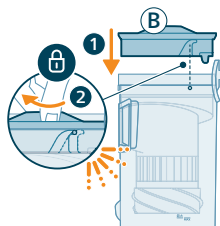

7 Uzstādiet tīro filtru (B) putekļu tvertnē. Pagrieziet filtru pulksteņrādītāju kustības virzienā, lai to nostiprinātu tam paredzētajā vietā.

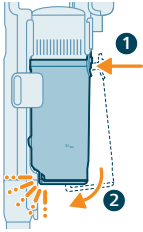

8 Atkal uzlieciet putekļu tvertni uz rokas ierīces. Vispirms tās nostiprināšanas vietā salāgojiet tvertnes filtra pusi.

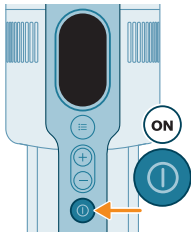

9 Ieslēdziet ierīci.

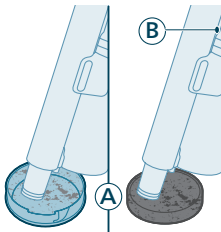

10 Iztīriet ar putekļsūcēju piesārņoto filtra korpusu un putu filtru (A).

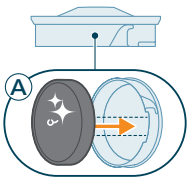

11 Atkal ievietojiet tīro putu filtru (A) tīrā filtra korpusā.

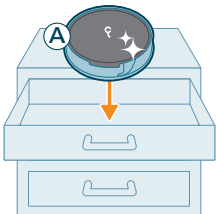

i Piezīme. Tagad filtrs (A) ir rūpīgi iztīrīts un to var glabāt turpmākai lietošanai, kad būs jātīra pašreizējais filtrs (B).

Tvertnes un ciklona tīrīšana

1 Izslēdziet ierīci.

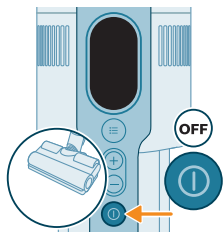

2 Noņemiet tvertni, nospiežot tās atbrīvošanas pogu.

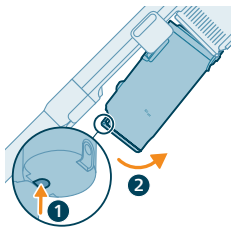

3 Turiet aiz aizmugurējā roktura. Izceliet ciklonisko nodalījumu no putekļu tvertnes.

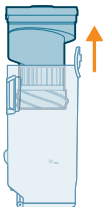

4 Lai noņemtu atlikušos putekļus un netīrumus, viegli piesitiet piesitiet ciklonisko nodalījumu pie atkritumu tvertnes.



5 Lai apkope būtu rūpīga, tīriet putekļu tvertni un ciklonisko nodalījumu zem tekoša krāna ūdens vai siltā ziepjūdenī.

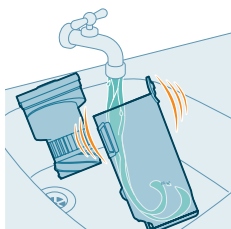

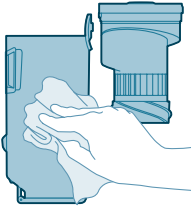

6 Noslaukiet sausu iztīrīto putekļu grozu un ciklonisko nodalījumu.

Uzmanību! Pirms daļu pievienošanas atpakaļ, pārlicinieties, vai t as visas ir pilnībā sausas.

Piezīme. Nevienu daļu nedrīkst mazgāt trauku mazgājamajā mašīnā.



7 Atkal ielieciet ciklonisko nodalījumu putekļu tvertnē.

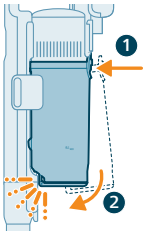

8 Novietojiet atpakaļ salikto putekļu tvertni. Vispirms salīdziniet tvertnes filtra pusi un pēc tam novietojiet to tai paredzētajā vietā.

Piezīme. Kad apkopes darbi ir pabeigti, pirms lietošanas vienmēr pārlicinieties, vai ierīcē ir uzstādīts filtrs.

PrecisionPower precīzas jaudas viedā uzgaļa apkope

1 Pirms rulliņu sukas uzgaļa tīrīšanas, noteikti izslēdziet ierīci.

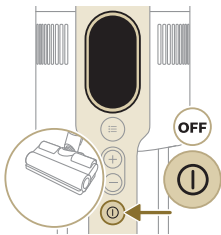

2 Lai piekļūtu rulliņu sukai, atrodiet pogu uzgaļa sānos. Nospiediet to un pagrieziet, lai atbrīvotu suku.

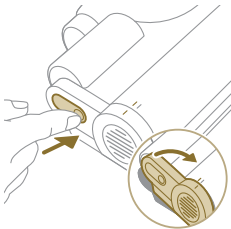

338 Latviešu

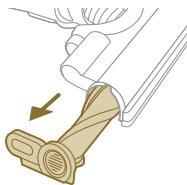

3 Piesardzīgi noņemiet rullišu suku un sānu vāciņu no uzgaļa.

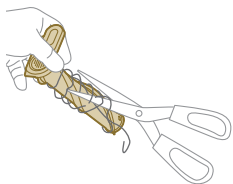

4 Piesardzīgi noņemiet visus sapinušos matus no rullišu sukas. Netīrumu atbrīvošanai var izmantot šķēres.

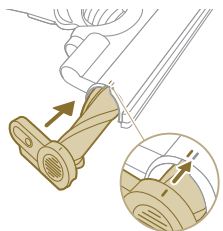

5 Ieliecot rullišu suku atpakaļ, nodrošiniet tās pareizu izvietojumu.

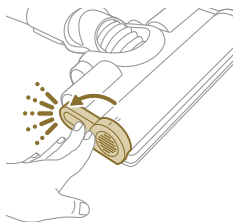

6 Nostipriniet rullišu sukas uzgali tā, lai ir dzirdama klikšķa skaņa.

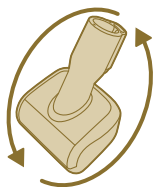

PetPro uzgaļa apkope

1 Apgrieziet suku otrādi, lai piekļūtu tīrīšanas zonai.

- 2 Bīdiet sānu pogu, lai atbrīvotu suku.

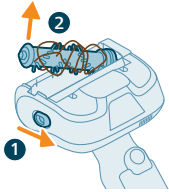

- 3 Ar rokām vai šķērēm noņemiet no sukas visus netīrumus.

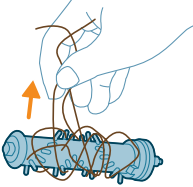

- 4 Lai suku ievietotu atpakaļ, vispirms ievietojiet tās vienu galu un pēc tam – otru galu. Kad suka būs pareizi ievietota, būs dzirdama klikšķa skaņa.

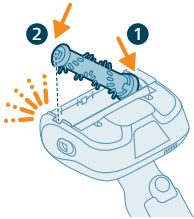

Saudzīgi kopjamu grīdu sukas apkope (XC7067)

- 1 Lai piekļūtu sukai, atrodiat pogu uzgaļa sānos. Nospiediet to un pagrieziet, lai atbrīvotu suku. Uzmanīgi noņemiet suku un sāna vāciņu no uzgaļa.

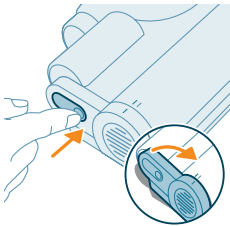

- 2 Ar spēku izvelciet suku no sānu pārsega.

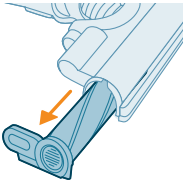

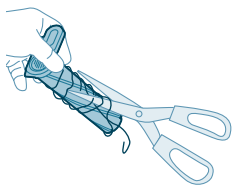

- 3 Piesardzīgi noņemiet visus sapinušos matus no rullīšu suku. Netīrumu atbrīvošanai var izmantot šķēres.

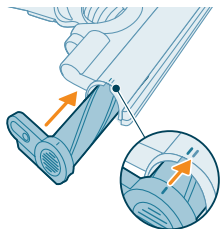

- 4 Ievietojiet suku atpakaļ sānu pārsegā, pielietojot spēku, un pārliecinieties, vai suka ir stingri uzstādīta. Ievietojot atpakaļ, pareizi novietojiet suku.

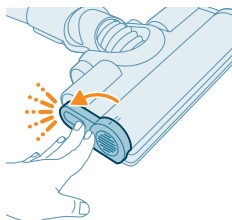

- 5 Nostipriniet suku tā, lai ir dzirdama klikšķis.

Ūdens tvertnes apkope

Reizi mēnesī atkalķojiet ūdens tvertni, lai tajā neuzkrājas kaļķakmens.

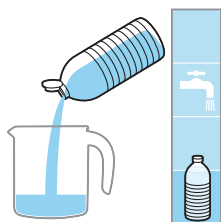

- 1 Mērtraukā ielejiet atkalķošanas šķidrumu.

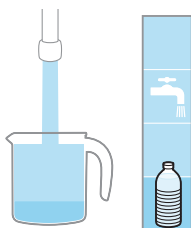

- 2 Tajā pašā mērtraukā ielejiet atbilstošu daudzumu ūdens.

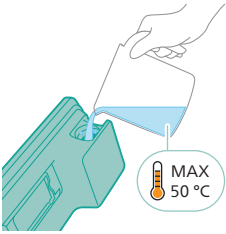

3 Ielejiet pagatavoto šķidrumu ūdens tvertnē.

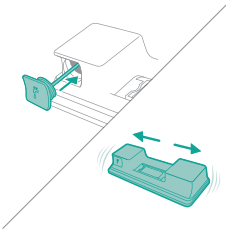

4 Cieši aizveriet ūdens tvertni un pēc tam sakratiet to, lai atkalķošanas šķidrums vienmērīgi izplatās.

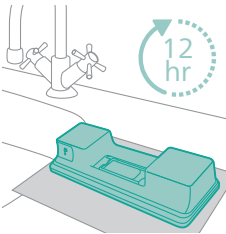

5 Novietojiet ūdens tvertni vertikālā stāvoklī (bez mikrošķiedras tīrīšanas paliktņa) un 12 stundas uzgaidiet. Ūdens lēnām tecēs no ūdens tvertnes apakšas. Ūdens tvertni ieteicams novietot izlietnē vai uz drānas.

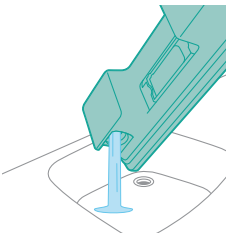

6 Izskalojiet ūdens tvertni un izlejiet no tās visu atlikušo šķidrumu.

Ūdens sloksnes apkope

1 Noņemiet ūdens sloksni no ūdens tvertnes apakšas, lai to rūpīgi notīrītu.

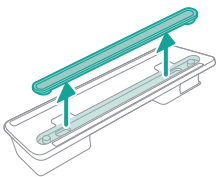

342 Latviešu

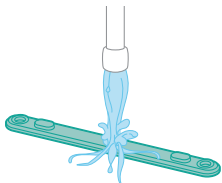

2 Skalojiet ūdens sloksni zem tekoša krāna ūdens.

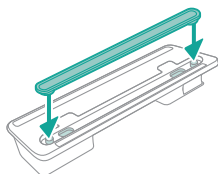

3 Kad ūdens sloksne ir notīrta, piestipriniet to atpakaļ pie ūdens tvertnes.

Nomaiņa

Lai iegādātos piederumus vai rezerves daļas, apmeklējiet vietni www.philips.com/parts-and-accessories vai dodieties pie Philips izplatītāja. Varat arī sazināties ar Philips klientu apkalpošanas centra darbiniekiem savā valstī.

Nomaiņas daļas un veida numuri:

Rezerves filtrs XV1681/01

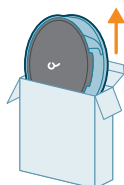

XV1681/01

Rullišu suka CP0667/01

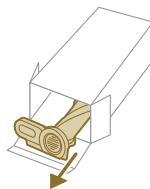

CP0667/01

Mikrošķiedras tīrīšanas paliktnis XV1670/02

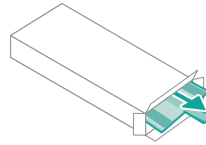

XV1670/02

Ūdens sloksne CP0381/01

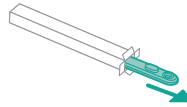

CP0381/01

i Piezīme. Lai nodrošinātu maksimālu veikspēju, ik pēc 6 mēnešiem nomainiet filtru un mikrošķiedras tīrīšanas paliktni.

Lietotāja saskarnes signāli un to nozīme

Signāls	Signālu nozīme
E1 	Ierīces atteice. Atvienojiet akumulatoru, 10 sekundes uzgaidiet un pēc tam pievienojiet atpakaļ akumulatoru. Ja problēma joprojām pastāv, nogādājiet ierīci Philips tehniskās apkopes centrā vai sazinieties ar klientu apkalpošanas centru.
E2 	Ierīce tiek izmantota temperatūrā, kas zemāka par darba temperatūru. Novietojiet ierīci siltākā telpā. Neglabājiet, nelādējiet un neizmantojiet ierīci vietā, kur temperatūra zemāka par 5 °C vai augstāka par 40 °C.
E3 	Ierīce tiek izmantota temperatūrā, kas augstāka par darba temperatūru. Novietojiet ierīci vēsākā telpā. Neglabājiet, nelādējiet un neizmantojiet ierīci vietā, kur temperatūra zemāka par 5 °C vai augstāka par 40 °C.
E5 	Akumulators ir bojāts. Nogādājiet ierīci uz Philips apkopes centru vai sazinieties ar klientu apkalpošanas centru.

Signāls	Signālu nozīme	
E9		<p>Uzgalis tiek izmantots temperatūrā, kas augstāka par darba temperatūru. Izslēdziet ierīci un 15 minūtes uzgaidiet. Pieskarieties uzgāja korpusa augšdaļai, lai pārbaudītu, vai uzgalis vēl ir silts. Ja uzgalis vēl ir silts, vēl nedaudz uzgaidiet, līdz tas atdziest. Kad uzgalis ir atdzisis, mēģiniet ieslēgt ierīci.</p>
i4		<p>Uzgalis ir aizsprostojies. Raugieties, lai ierīce būtu izslēgta. Notīriet uzgali, ievērojot lietošanas instrukcijā sniegtos norādījumus, un pēc tam atvienojiet no ierīces cauruli un pārbaudiet to. Izīriet uzgali vai caurulē iestrēgušos priekšmetus un pēc tam atkal ieslēdziet ierīci.</p>
i5		<p>Svešķermenis ir nosprostojis gaisa plūsmu. Raugieties, lai ierīce būtu izslēgta. Notīriet uzgali, ievērojot lietošanas instrukcijā sniegtos norādījumus, un pēc tam atvienojiet no ierīces cauruli un pārbaudiet to. Izīriet uzgali, caurulē vai rokas ierīcē iestrēgušos priekšmetus un pēc tam atkal ieslēdziet ierīci.</p>
i6		<p>Adapteris nav atvienots. Pirms izmantojat ierīci, atvienojiet adapteri.</p>
i7		<p>Tiek izmantots nepareizs adapteris. Ierīces uzlādēšanai izmantojiet tikai oriģinālo adapteri.</p>
i8		<p>Filtrs ir piesārņots. Izīriet filtru. Izpildiet norādījumus, kas sniegti ekrānā vai lietošanas instrukcijā. Iegādājieties jaunu filtru Philips tiešsaistes veikalā www.philips.com/support vai pie Philips izplatītāja. Ja i8 informācijas kods parādās arī pēc filtra izīršanas, skatiet problēmu un iespējamo risinājumu tabulu tālāk.</p>
i10		<p>Akumulators nav pareizi ievietots. Atvienojiet akumulatoru un pēc tam ievietojiet akumulatoru atpakaļ. Ja problēma joprojām pastāv, nogādājiet ierīci Philips tehniskās apkopes centrā vai sazinieties ar klientu apkalpošanas centru.</p>
		<p>Akumulatoram ir zems uzlādes līmenis, un tas ir jāuzlādē. Lādējiet ierīci vai akumulatoru, izmantojot ieteikto uzlādes veidu.</p>

Traucējummeklēšana

Šajā nodaļā ir apkopotas izplatītākās problēmas, kas var rasties, izmantojot šo ierīci. Ja jūs nevarat atrisināt problēmu, izmantojot tālāk norādīto informāciju, apmeklējiet www.philips.com/support, lai saņemtu bieži uzdoto jautājumu sarakstu, vai sazinieties ar klientu apkalpošanas centru savā valstī.

Sausā tīrīšana

Problēma	Iespējamais cēlonis	Risinājums
Ierīce nereaģē, kad tiek nospiesta iesl./izsl. poga.	Displejā ir redzama tukša akumulatora ikona.	Lai uzlādētu akumulatoru, pievienojiet ierīci uzlādes stacijai vai tieši pievienojiet rokas putekļsūcēju adaptera barošanas spraudkontakta.
Pie sienas piestiprināta uzlādes stacija nav stabila.	Uzlādes stacijas piestiprināšanai izmantotās skrūves nav stingri pievilktas.	Pielieciet skrūves.
	Izmantotas nepareiza izmēra skrūves.	Uzlādes stacijas piestiprināšanai izmantojiet komplektā ietvertās skrūves.
	Uzlādes stacija ir piestiprināta pie nelīdzena sienas.	Pārbaudiet, vai siena, pie kuras ir piestiprināta uzlādes stacija, ir līdzena.
Ierīce pēkšņi pārstāj darboties.	Ierīces iekšējās atteices gadījumā ierīces pogas nereaģēs un ekrāns būs tukšs.	Pievienojiet ierīci uzlādes stacijai vai tieši pievienojiet rokas putekļsūcēju adapterim. Pārbaudiet ekrānu. Ja tiek parādīts kļūdas kods, tā skaidrojumu skatiet lietošanas instrukcijā.
	(Kods: E2, E3) Ierīce darbojas nepiemērotā temperatūrā.	Ierīce ir jālieto telpā, kurā temperatūras diapazons ir 5–40 °C.
	(Kods: i4, i5) Rullišu suka ir iestrēgusi, vai gaisa plūsmas kanālā ir iestrēguši kādi priekšmeti.	Raugieties, lai ierīce būtu izslēgta. Notīriet uzgali, ievērojot lietošanas instrukcijā sniegtos norādījumus, un pēc tam atvienojiet no ierīces cauruli un pārbaudiet to. Iztīriet uzgali vai caurulē iestrēgušos priekšmetus un pēc tam atkal ieslēdziet ierīci.
	(Kods: E9) Motorizētais uzgalis ir pārkarsis.	Izslēdziet ierīci un 15 minūtes uzgaidiet. Pieskarieties uzgaļa korpusa augšdaļai, lai pārbaudītu, vai uzgalis vēl ir silts. Ja uzgalis vēl ir silts, vēl nedaudz uzgaidiet, līdz tas atdziest. Kad uzgalis ir atdzisis, mēģiniet ieslēgt ierīci.
Ierīcei ir mazāka sūkšanas jauda nekā parasti.	Filtrs un cikloniskais nodalījums ir netīri.	Iztukšojiet putekļu tvertni. Iztīriet filtru un ciklonisko nodalījumu. Ja ierīci lietojat regulāri, vismaz reizi mēnesī izmazgājiet filtru. Iztīriet visus matus un netīrumus, kuri ir iesprūduši cikloniskajā nodalījumā.

Problēma	Iespējamais cēlonis	Risinājums
	Putekļu tvertne nepareizi pievienota ierīcei.	Pareizi pievienojiet putekļu tvertni ierīcei.
Putekļi birst no ierīces.	Filtrs ir netīrs.	Iztīriet filtru. Skatiet arī lietotāja rokasgrāmatu.
	Filtrs nav ievietots ierīcē.	Pārliecinieties, vai filtrs ir atbilstoši ievietots ierīcē un ir pareizi samontēts.
	Kaut kas bloķē ciklonisko nodalījumu.	Pārbaudiet, vai cikloniskajā nodalījumā nav iesprūdis kāds priekšmets, un izņemiet visu, kas nosprosto nodalījumu. Iztīriet arī visus matus un netīrumus, kuri ir iesprūduši cikloniskajā nodalījumā.
	Putekļu tvertne nepareizi pievienota ierīcei.	Iztukšojiet putekļu tvertni un pareizi pievienojiet to ierīcei.
	Kad ierīce ir izslēgta, tā rotē vai apvēršas.	Izslēgtu ierīci novietojiet vertikālā stāvoklī.
Ierīce paklāja tīrīšanas laikā negriežas pa grīdu vienmērīgi.	Nav ieslēgta grīdas veida atpazīšanas funkcija.	Ieslēdziet grīdas veida atpazīšanas funkciju, izmantojot digitālo izvēlni.
	Iestatīta pārmērīgi liela sūkšanas jauda.	Samaziniet sūkšanas jaudu. Skatiet arī lietotāja rokasgrāmatu.
Birste vairs negriežas.	Suku ir nosprostojuši mati vai netīrumi.	Iztīriet suku ar roku vai šķērēm.
	(Kods i4) Ja paklājs ar garām plūksnām sukai rada pārāk lielu pretestību, tā var pārtraukt griezties.	Izslēdziet un atkārtoti ieslēdziet ierīci.
	Pēc tīrīšanas rullišu suka tika nepareizi ievietota uzgalī.	Izpildot norādījumus, kas sniegti lietošanas instrukcijas sadaļā par tīrīšanu, pareizi iebīdīet rullišu suku uzgalī. Nostipriniet rullišu suku uzgalī, fiksējot bloķējošo sviru vietā.
	(Kods: E9) Motorizētais uzgalis ir pārkarsis.	Izslēdziet ierīci un 15 minūtes uzgaidiet. Pieskarieties uzgaļa korpusa augšdaļai, lai pārbaudītu, vai uzgalis vēl ir silts. Ja uzgalis vēl ir silts, vēl nedaudz uzgaidiet, līdz tas atdziest. Kad uzgalis ir atdzisis, mēģiniet ieslēgt ierīci.
Uzgalī esošā gaismas diode neiznāk ārā.	Uzgalis ir nepareizi pievienots caurulei vai ierīcei.	Pareizi piestipriniet uzgalis ierīcei vai rokturim.
	Apgaismojuma funkcija ir atspējota.	Iespējojiet šo funkciju, izmantojot izvēlni. Noregulējiet uzgaļa LED apgaismojuma spilgtuma līmeni, izmantojot izvēlni.

Problēma	Iespējamais cēlonis	Risinājums
Rokas putekļsūcēja LED apgaismojums neieslēdzas.	Apgaismojuma funkcija ir atspējota.	Iespējojiet šo funkciju, izmantojot izvēlni. Noregulējiet rokas putekļsūcēja LED apgaismojuma spilgtuma līmeni, izmantojot izvēlni.
Piederuma indikators netiek aktivizēts.	Piederums ir pievienots caurulei.	Noņemiet cauruli un tieši pievienojiet piederumu rokas putekļsūcējam.
	Piederums nepareizi pievienots ierīcei.	Pareizi pievienojiet piederumu ierīcei.
Uzgaļa, rokas putekļsūcēja un piederumu indikatori darbojas ar nepietiekamu spilgtuma līmeni.	Iestatīts zems spilgtuma līmenis.	Noregulējiet indikatora spilgtuma līmeni, izmantojot izvēlni.
Ierīces uzlāde nenotiek.	Kontaktspraudnis ir nepareizi pievienots ierīcei, vai adapteris ir nepareizi pievienots sienas kontaktligzdai.	Pārlicinieties, vai kontaktspraudnis ir pareizi pievienots ierīcei un adapteris ir pareizi pievienots sienas kontaktligzdai.
	Iespējams, kontaktspraudnis ir nepareizi pievienots uzlādes stacijai.	Pārbaudiet, vai kontaktspraudnis ir pareizi pievienots uzlādes stacijai. Pārbaudiet, vai kontaktspraudnis uzlādes stacijai pievienots slīpi un cieši.
	(Kods i7) Tiek izmantots komplektā neiekļauts adapteris.	Pārlicinieties, vai ir pievienots komplektācijā ietvertais adapteris.
	(Kods i10) Akumulators nav pareizi ievietots.	Gādājiet, lai akumulators būtu līdz galam ievietots atverē un pareizi uzstādīts.
	(Kods E5) Akumulatora atteices.	Akumulatoram radusies atteice. Nomainiet akumulatoru.
		Ja ir pārbaudīts iepriekš minētais, bet ierīce vēl joprojām neuzlādējas, nogādājiet to Philips pakalpojumu centrā vai sazinieties ar Klientu apkalpošanas centru.
Ierīces uzlāde ir pārmērīgi ilga.	Tiek izmantots ārējs vai citas ierīces adapteris.	Ierīces uzlādei izmantojiet komplektā iekļauto adapteri.
Akumulators ir uzlādēts un pievienots, taču ierīci neizdodas ieslēgt.	Ierīce joprojām ir pievienota adapterim.	Atvienojiet ierīci no adaptera un pēc tam mēģiniet to ieslēgt.
	(Kods: E1) Radās ierīces atteice.	Atvienojiet akumulatoru, 10 sekundes uzgaidiet un pēc tam pievienojiet atpakaļ akumulatoru. Ja problēma joprojām pastāv, nogādājiet ierīci Philips tehniskās apkopes centrā vai sazinieties ar klientu apkalpošanas centru.

Problēma	Iespējamais cēlonis	Risinājums
Displejā ir redzama filtra ikona (kods: i8).	Filtrs ir netīrs.	Iztīriet filtru. Izpildiet norādījumus, kas sniegti ekrānā vai lietošanas instrukcijā. Ja i8 informācijas kods parādās arī pēc filtra iztīrīšanas, jūs varat apsvērt šādus risinājumus: <ul style="list-style-type: none"> - Ja jums ir jauns, tīrs filtrs, varat nomainīt veco filtru pret jaunu. Izmantojiet rokas ierīci, lai uzmanīgi iztīrītu iepriekšējo putu filtru un filtra apvalku. - Ja jums ir pieejams cits putekļu sūcējs vai mazais putekļu sūcējs, jūs ar to varat viegli iztīrīt gan putu filtru, gan filtra ietvaru. Piezīme. Pirms ierīces ieslēgšanas vienmēr pārliedcinieties, ka ierīcē ir uzstādīts filtrs.
	Filtrs ir nolietots.	Iegādājieties jaunu filtru Philips tiešsaistes veikalā www.philips.com/support vai pie Philips izplatītāja.
		Ja izmēģinājat iepriekš sniegtos risinājumus, taču joprojām tiek parādīts kļūdas kods, nogādājiet ierīci Philips tehniskās apkopes centrā vai sazinieties ar klientu apkalpošanas centru.
Mazā Turbo suka nedarbojas pareizi.	Rullišu suka ir iestrēgusi.	Izņemiet matus no suku, izmantojot šķēres. Ievērojiet lietotāja rokasgrāmatā ietvertos norādījumus.
	Tīrīšanas laikā rullišu suku ir aizsprostojusi drēbe vai virsma.	Turiet mazo Turbo suku tieši pie virsmas un nespiediet to mīkstā virsmā.
	Rullišu suka nav pareizi ievietota mazajā Turbo sukā.	Pārbaudiet, vai rullišu suka un mazā Turbo suka ir pareizi pievienotas un starp daļām nav spraugu. Ievērojiet instrukcijā ietvertos norādījumus.
Sūkšanas jauda ir nevienmērīga.	Tas neliecina par atteici. Tā darbojas grīdas veida atpazīšanas funkcija. Ierīce nosaka grīdas veidu un atbilstoši pielāgo tīrīšanas veiktspēju.	Nekas nav jādara. Ja vēlaties veikt tīrīšanu ar vienmērīgu sūkšanas jaudu, atspējojiet šo viedo funkciju, izmantojot ierīces izvēlni.
Grīdas veida atpazīšanas funkcija darbojas neatbilstoši.	Suku ir nosprostojuši mati vai netīrumi.	Iztīriet suku ar šķērēm vai roku. Skatiet lietošanas instrukcijā sniegtos norādījumus.

Problēma	Iespējamais cēlonis	Risinājums
Ierīce rada statiskās elektrības triecienus.	Ierīcē uzkrājas statiskā elektrība. Jo zemāks mitruma līmenis gaisā, jo vairāk statiskās elektrības uzkrājas ierīcē.	Izlādējiet ierīci, laiku pa laikam pieskaroties ar cauruli pie citiem telpā esošiem metāla priekšmetiem (piemēram, galda vai krēsla kājām u. c. priekšmetiem). Varat arī paaugstināt mitruma līmeni telpā.
	Iesūktie putekļi un netīrumi arī uzkrāj statisko elektrību.	Iztukšojiet putekļu tvertni un iztīriet filtru, ievērojot lietošanas rokasgrāmata sniegtos norādījumus.

Slapjā tīrīšana

Problēma	Iespējamais cēlonis	Risinājums
Ūdens plūsma no ūdens tvertnes ir samazināta.	Netīrumi bloķē mitrināšanas loksni.	Noņemiet mitrināšanas loksni un notīriet to. Ievietojiet atpakaļ notīrīto mitrināšanas loksni.
	Mikrošķiedras tīrīšanas paliktņi nav pareizi uzlikti un tāpēc bloķē mitrināšanas loksni.	Pārliecinieties, ka tīrīšanas paliktņi ir uzlikti pareizi. Informāciju par pareizu uzlikšanu skatiet lietotāja rokasgrāmatā.
	Ūdens tvertne ir tukša vai gandrīz tukša.	Uzpildiet ūdens tvertni.
	Tiek izmantots mikrošķiedras tīrīšanas paliktņi, ko nav ražojis Philips.	Izmantojiet tikai Philips oriģinālo mikrošķiedras tīrīšanas paliktņi. Tīrīšanas paliktņus iegādājieties Philips tiešsaistes veikalā www.philips.com/support vai pie Philips izplatītāja.
	Mitrināšanas loksne ir uzkrājis katlakmens.	Iegādājieties jaunu mitrināšanas loksni Philips tiešsaistes veikalā www.philips.com/support vai pie Philips izplatītāja.
Pārāk lielā ātrumā no ūdens tvertnes izplūst pārāk daudz ūdens.	Ūdens tvertnes vāciņš uzlikts nepareizi.	Pārbaudiet vāciņu, vai tas ir pilnībā un pareizi noslēgts.
	Loksne nav pareizi ievietota ūdens tvertnes apakšā.	Pārbaudiet loksni un pārliecinieties, ka tā ir pareizi uzstādīta ūdens tvertnes apakšējā plāksnē.
Grīda žūst ar svītrām.	Ūdenim pievienots pārāk daudz šķidrā tīrīšanas līdzekļa.	Izmantojiet dažus pilienus šķidrā tīrīšanas līdzekļa vai mazāk putojošu tīrīšanas līdzekli.

Problēma	Iespējamais cēlonis	Risinājums
	Mikrošķiedras tīrīšanas paliktnis ir nepareizi ievietots.	Pārbaudiet, vai tīrīšanas paliktnis ir uzlikts pareizi. Informāciju par pareizu uzlikšanu skatiet lietotāja rokasgrāmatā.
	Tiek izmantots nepareizs tīrīšanas paliktnis.	Izmantojiet tikai Philips XV1670/02 mikrošķiedras tīrīšanas paliktni, kas paredzēts 7000 sērijas ierīcēm. Tīrīšanas paliktnus iegādājieties Philips tiešsaistes veikalā www.philips.com/support vai pie Philips izplatītāja.

Turinys

Įvadas _____	351
Bendrasis aprašymas _____	351
Prieš naudojant pirmą kartą _____	352
Sieninio laikiklio montavimas _____	352
Priedų laikymas ant sieninio laikiklio _____	353
Paruošimas naudoti _____	354
Prietaiso naudojimas _____	355
Prietaiso surinkimas _____	355
Kietų ir minkštų grindų siurbimas _____	355
Kietų grindų siurbimas jas plaunant _____	356
Universalus panaudojimas ir priedai _____	359
Pritaikymas poreikiams ir papildoma informacija _____	362
Techninė priežiūra po naudojimo _____	365
Dažna techninė priežiūra po kiekvieno valymo ciklo _____	365
Periodinė techninė priežiūra _____	367
Pakeitimas _____	376
Naudotojo sąsajos signalai ir jų reikšmės _____	377
Trikčių diagnostika ir šalinimas _____	379
Sausas valymas _____	379
Šlapias valymas _____	383

Įvadas

Ačiū, kad pirkote šį „Philips“ gaminį! Norėdami pasinaudoti mūsų siūlomu palaikymu, užregistruokite savo produktą interneto svetainėje www.philips.com/mycordlessvacuum-7000s.

Bendrasis aprašymas

- Skaitmeninis indikatoriaus ekranas
 - Žiedinis akumulatoriaus įkrovos lygio indikatorius
 - Akumulatoriaus įkrovos lygis procentais
 - Pasirinktas galios lygis
 - 'Grindų tipo atpažinimo funkcijos aktyvavimo' piktograma
 - Filtro valymo priminimo piktograma
- Menu/Patvirtinimo mygtukas
- „+“ mygtukas
- „-“ mygtukas
- Įjungimo ir išjungimo mygtukas
- Rankinis įtaisas
- Dulkių talpykla
- Akumulatorius
- Pakaitinis filtras
- Lengvo ištuštinimo mygtukas

- 11 Dulkių talpyklos atlaisvinimo mygtukas
- 12 Adapteris
- 13 Sraigtais
- 14 Sieninis laikiklis
- 15 Vamzdis
- 16 „TriActive Smart“ LED antgalis
- 17 „Delicate floor“ šepetys (tik XC7067)
- 18 Vandens bakas ir mikropluošto šluostė (tik XC7163, XC7167)
- 19 „PetPro“ antgalis
- 20 Kombinuotas antgalis
- 21 Minkštas šepetys (tik XC7065, XC7067, XC7167)
- 22 Apmušalų antgalis (tik XC7065, XC7067, XC6167)
- 23 Siauras antgalis

Prieš naudojant pirmą kartą

Sieninio laikiklio montavimas

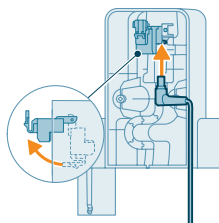

- 1 Apsukite sieninį laikiklį ir pakelkite pilką svirtelę. Įkiškite įkrovimo prievadą taip, kad metalinė dalis būtų stačia ir matoma sieninio laikiklio priekinėje pusėje.

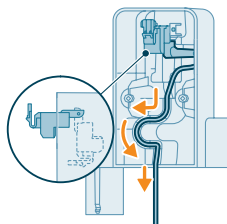

- 2 Tvarkingai išvedžiokite kabelį, įkišdami jį į tam skirtą griovelį.

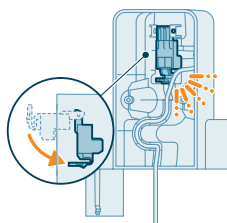

- 3 Nuleiskite pilką svirtelę. Įsitikinkite, kad pilka svirtelė užsifiksavo – ją nuleidus turi pasigirsti spragtelėjimas.

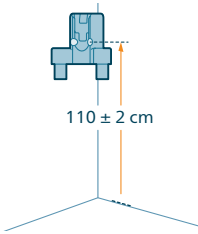

- 4 Saugiai pritvirtinkite sieninį laikiklį norimoje vietoje ant sienos, užtikrindami, kad tvirtinimo sraigtų skylės būtų maždaug 110 cm atstumu nuo grindų.

⚠ Atsargiai! Gręždami sienoje skyles sieniniam laikikliui pritvirtinti būkite atsargūs, kad išvengtumėte elektros smūgio pavojaus.

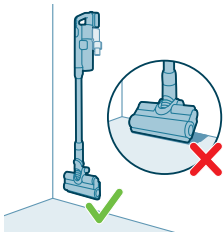

i Pastaba. Patikrinkite, ar sieninio laikiklio padėtis leidžia prietaisui kabėti ant sienos taip, kad antgalis nesiliestų prie grindų.

- 5 Kai nustatysite tinkamiausią prietaiso laikymo ir įkrovimo padėtį bei aukštį, tvirtai priveržkite sraigtus, kad pritvirtintumėte sieninį laikiklį.

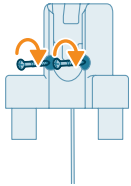

Priedų laikymas ant sieninio laikiklio

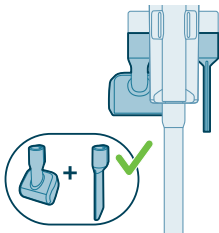

Visus priedus, išskyrus „PetPro“ antgalį ir apmušalų įrankio derinį, galima laikyti ant sieninio laikiklio.

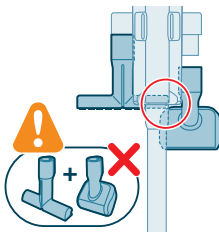

i Pastaba. Būkite atsargūs, kad „PetPro“ antgalis ir apmušalų įrankis negalėtų būti laikomi ant sieninio laikiklio kartu.

Paruošimas naudoti

Prietaisas turi ličio jonų akumuliatorių. Visiškai įkrauti tuščią akumuliatorių trunka apie 6 valandas.

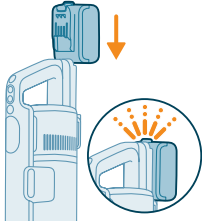

- 1 Pritvirtinkite akumuliatorių prie pagrindinio prietaiso korpuso, užtikrindami, kad jis užsifiksavo – teisingai pritvirtinus turi pasigirsti spragtelėjimas.

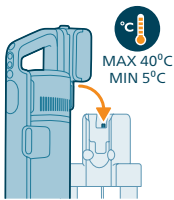

- 2 Norėdami įkrauti prietaisą, pritvirtinkite jį prie sieninio laikiklio.

⚠ Įspėjimas. Laikykite ir kraukite prietaisą ne žemesnėje kaip 5 °C ir ne aukštesnėje kaip 40 °C temperatūroje.

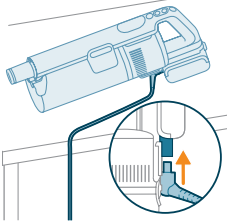

i Pastaba. Be to, rankinį įtaisą galite pastatyti ant lygaus ir stabilaus paviršiaus, o įkrovimo kabelį tiesiogiai jungti į prietaisą.



- 3 Prietaisas visiškai įsikrauna per 6 valandas. Įkrovimo eigą galite stebėti ekrane. Kai prietaisas visiškai įkraunamas, ekrane pasirodo 100 % vertė. Po kelių minučių ekranas išsijungia.

Prietaiso naudojimas

Prietaiso surinkimas



- 1 Pritvirtinkite rankinį įtaisą prie vamzdžio. Teisingai pritvirtinus turi pasigirsti spragtelėjimas.

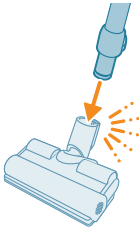

- 2 Pritvirtinkite vamzdį prie antgalio. Teisingai pritvirtinus turi pasigirsti spragtelėjimas.

Kietų ir minkštų grindų siurbimas

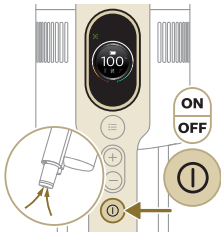

- 1 Norėdami įjungti prietaisą paspauskite įjungimo / išjungimo mygtuką.

i Pastaba. Prietaisą išjungsitė vėl paspausdami įjungimo / išjungimo mygtuką.

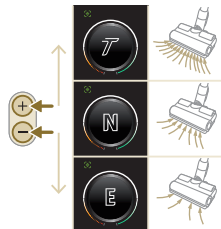

- 2 Naudokitės mygtukais „+“ ir „-“ norėdami pasirinkti vieną iš trijų galios nustatymų.

T – „Turbo“ režimas

N – įprastas režimas

E – „Eco“ režimas



3 Dulkių siurbliu galite siurbti kietas ir minkštas grindų dangas.

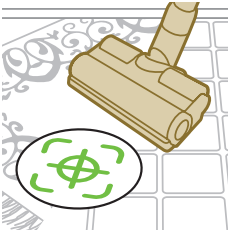

i Įjungus grindų tipo atpažinimo funkciją, prietaisas atpažįsta grindų tipą ir automatiškai optimizuoja savo veikimą pagal jūsų pasirinktus galios nustatymus. Norėdami išjungti šią funkciją, skaitykite toliau, kaip keisti nustatymus.



⚠ Įspėjimas. Nesiurbkite vandens arba kitų skysčių.

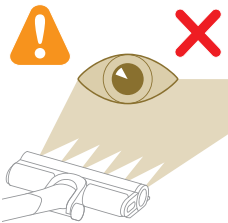

⚠ Atsargiai! Nežiūrėkite tiesiai į šviečiančius šviesos diodus ir nenukreipkite jų į kitų akis. Šviesos diodų sklaidžiama šviesa yra labai ryški.

Kietų grindų siurbimas jas plaunant

⚠ Atsargiai! Vandens bakelį naudokite tik ant kietų grindų (pvz., linoleumo, emaliuotų plytelių ir lakuoto parketo), kurių viršutinis sluoksnis atsparus vandeniui, ir marmurinių ar kitokio akmens grindų. Jei grindys nebuvo padengtos vandeniui atsparia danga, pasitarkite su gamintoju, ar galite jas plauti vandeniu. Nenaudokite vandens bakelio ant kietų grindų, kurių viršutinis vandeniui atsparus sluoksnis apgadintas.

i Pastaba. Nenaudokite vandens bakelio kilimams valyti.

i Pastaba. Nestumdykite prietaiso su surinktu vandens bakeliu į šonus, nes liks vandens pėdsakų. Stumkite tik pirmyn ir atgal.

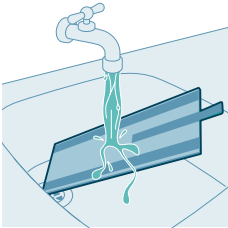

1 Prieš naudojimą mikropluošto plovimo šluostę sudrėkinkite vandeniu.

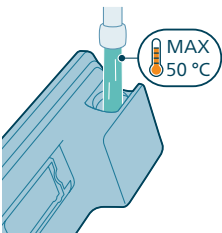

2 Užpildykite bakelį vandeniu, užtikrindami, kad vandens temperatūra neviršytų 50 °C.

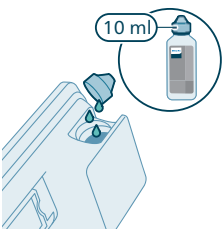

3 (Neprivaloma) Jei į vandens bakelį norite įpilti skysto grindų valiklio, pasirinkite mažai putojančią arba neputojančią priemonę, kurią galima skiesti. Rekomenduojame „Philips“ grindų valiklį XV1792. Į vandenį įlašinkite tik kelis lašus skysto valiklio.

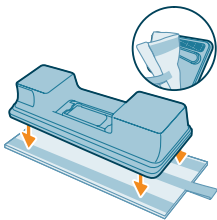

4 Pritvirtinkite mikropluošto plovimo šluostę po vandens bakeliu. Sulygiuokite kibias juosteles vandens bakelio apačioje ir šluostės nugarėlėje.

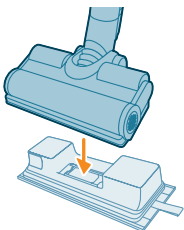

5 Pritvirtinkite paruoštą vandens bakelį prie vandens antgalio ir galėsite pradėti.



- 6 Norėdami įjungti prietaisą paspauskite įjungimo / išjungimo mygtuką. Galite efektyviai išvalyti kietas grindis naudodami prie antgalio pritvirtintą vandens modulį.



i Pastaba. Vandens modulis netinkamas naudoti ant minkštų grindų dangų, tokių kaip kilimas.



! Atsargiai! Vandens modulis neturėtų būti naudojamas susiurbti vandens balas.

Patarimai ir kita svarbi informacija

- Prieš valant grindis nebūtina jų siurbti, nes siurblio ir šluostės sąranka valo kietas grindis drėgnuoju būdu pašalindama visus nešvarumus, įskaitant skysčius ir dėmes. Kiliminėms dangoms ir kilimėliams naudokite tik siurblio sąranką.
- Prietaisas gali palikti ant grindų nedidelę vandens balutę, jei prietaisą išjungdami jo nestumdote. Jos dydį galite sumažinti prietaisą stumdydami jo išjungimo metu. Prireikus likusius vandens lašelius galite surinkti šluoste.

Naudojimo apribojimai

- Siurblio ir šluostės sąranka tinka norint siurbti ir valyti visų tipų kietas grindis, išskyrus niekuo nepadengtas medines grindis.
- Siurblio ir šluostės sąranka yra skirta reguliariam kietų grindų valymui. Naudodami šį prietaisą vadovaukitės kietų grindų valymo instrukcijomis.
- Jei į švaraus vandens bakelį norite įpilti skysto grindų valiklio (ne XV1792 „Philips“ grindų valiklio), būtinai naudokite mažai putojantį arba neputojantį skystą grindų valiklį, kurį, kaip ir XV1792 „Philips“ grindų valiklį, galima skiesti vandeniu.
- Kadangi švaraus vandens bakelio talpa yra 250 ml, į vandenį jums tereikia įlašinti kelis lašus (daugiausia 10 ml) skysto grindų valiklio.
- Jei siurblio ir šluostės sąranką naudojate linoleumo dangai valyti, naudokite ją tik ant linoleumo dangos, kuri tinkamai pritvirtinta ir nebus įsiurbta į antgalį.

- Jei tempsite / kelsite išjungtą prietaisą per kiliminę dangą ar kilimą, nešvarus vandens lašeliai gali nukristi ant kiliminės dangos ar kilimo.
- Nenaudokite prietaiso virš grindinių šilumos konvektorių įtaisytų grotelių. Kadangi virš grotelių stumiamas prietaisas nesurenka išpurškiamo vandens, vanduo susikaups konvektoriui skirtoje ertmėje.
- Valydami neatkelkite antgalio nuo grindų ar nestumdyskite antgalio šonu, nedarykite staigių posūkių, nes taip ant grindų liks vandens pėdsakų. Stumkite tik pirmyn ir atgal.

i Pastaba. Naudojimo trukmė priklauso nuo valant naudojamo galios lygio.

Universalus panaudojimas ir priedai

⚠ Įspėjimas. Naudodami bet kokį priedą nesiurbkite vandens ar kitų skysčių.

⚠ Atsargiai! Nežiūrėkite tiesiai į šviečiančius šviesos diodus ir nenukreipkite jų į kitų akis. Šviesos diodų sklaidžiama šviesa yra labai ryški.

Rankinio įtaiso naudojimas

Dulkėms siurbti galite naudoti rankinį įtaisą neuždėję jokio valymo antgalio.

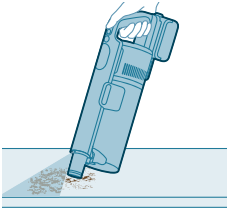

Antgalio naudojimas

1 Antgalį prijunkite tiesiai prie rankinio įtaiso.

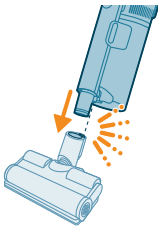

2 Šis derinys skirtas valyti nevienodo aukščio paviršių, pavyzdžiui, laiptus.



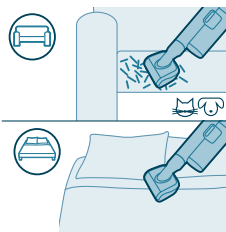

„PetPro“ antgalio naudojimas

„PetPro“ antgalis efektyviai pašalina naminių gyvūnėlių plaukus ir smulkius nešvarumus, tokius kaip trupiniai, ir idealiai tinka minkšties paviršiams, tokiems kaip lovos ir sofas.



Norėdami prijungti „PetPro“ antgalį su šviesos diodais, įstatykite vamzdį arba rankinį įtaisą į „PetPro“ antgalį. Sureguliuokite galios nustatymą, kad jis atitiktų jūsų valymo poreikius.

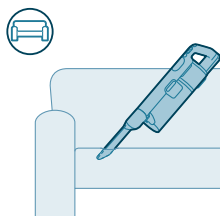

Siauro antgalio naudojimas

Plyšių valymo antgalis gali būti naudojamas valyti ankštas, siauras erdves, pavyzdžiui, tarpus tarp sofų pagalvėlių, palei grindjuostas ar automobilio salone.



Norėdami prijungti siaurą antgalį, įkiškite jį į vamzdį arba rankinį įtaisą.

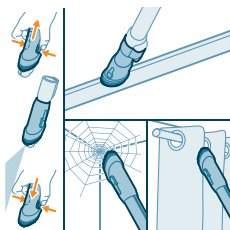

Kombinuoto antgalio naudojimas

Kombinuotas įrankis turi minkštą šepetėlį voratinkliams ar subtiliems paviršiams, pavyzdžiui, užuolaidoms, valyti ir siaurą antgalį sunkiai pasiekiamoms vietoms, pavyzdžiui, langų rėmams.

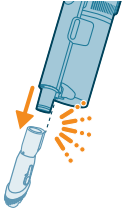

Norėdami prijungti kombinuotą antgalį, įkiškite į jį vamzdį arba rankinį įtaisą.

Minkšto šepetio naudojimas

Minkštas šepetys švelniai valo trapius ar subtilius paviršius, tokius kaip šviestuvų gaubtai, žaliuzės ir tinkleliai. Jis yra XC7065, XC7067 ir XC7167 modeliuose.



Norėdami prijungti minkštą šepetį, įkiškite į jį vamzdį arba rankinį įtaisą.

Antgalio apmušalams naudojimas

Apmušalų valymo įrankis valo minkštus baldus, tokius kaip sofas, pagalvėlės ir kėdės. Jis yra XC7065, XC7067 ir XC7167 modeliuose.

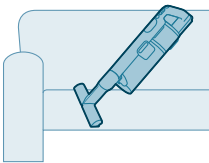

Norėdami prijungti antgalį apmušalams, įkiškite į jį vamzdį arba rankinį įtaisą.

Naudojant „Delicate floor“ šepetį

„Delicate floor“ šepetys yra minkštas šepetys su pilka ir oranžine medžiaga, skirtas švelniai valyti jautrias kietas grindų dangas, tokias kaip kamštis, kieta mediena ir natūralus akmuo. Tai įtraukta į XC7067.

Norėdami pakeisti šepetėlį, atlikite toliau nurodytus veiksmus:

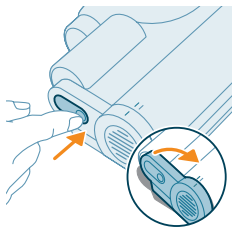

1 Norėdami pasiekti šepetį, suraskite mygtuką antgalio šone. Spustelėkite jį ir pasukite, kad atidarytumėte skyrelį. Švelniai nuimkite šepetį ir šoninį antgalio dangtelį.

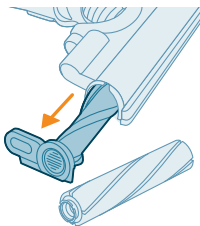

2 Stipriai ištraukite šepetį iš šoninio dangtelio. Nuimkite šoninį dangtelį nuo originalaus šepetio ritinėlio ir uždėkite dangtelį ant „Delicate Floor“ šepetio.

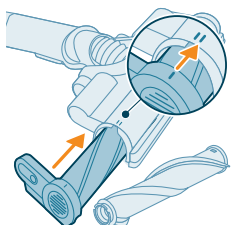

3 Stipriai įstatykite „Delicate Floor“ šepetį atgal į šoninį dangtelį ir įsitikinkite, kad šepetys yra tvirtai pritvirtintas. Surinkdami atgal įsitikinkite, kad šepetys yra tinkamai sulgytuotas.



4 Užfiksuokite šepetį, stumdami jį vidun, kol išgirsite spragtelėjimą.

Pritaikymas poreikiams ir papildoma informacija

Prietaise yra įvairių parinkčių, kurias galima pritaikyti pagal savo poreikius ir stebėti jas meniu.



- 1 Norėdami pasiekti meniu nustatymus, paspauskite meniu mygtuką.
- 2 Perjunkite parinktis naudodami „+“ ir „-“ mygtukus. Šios parinktys apima apšvietimo reguliavimą, grindų tipo atpažinimo funkcijos įjungimą arba išjungimą, papildomos informacijos apie prietaisą prieigą ir grįžimą į ankstesnį ekraną.
- 3 Kai norima parinktis ekrane bus paryškinta, patvirtinkite savo pasirinkimą dar kartą paspausdami meniu mygtuką.



Pakeiskite apšvietimo ryškumą

Paspauskite meniu mygtuką ir susiraskite apšvietimo funkciją. Patvirtinkite pasirinkimą dar kartą paspausdami meniu mygtuką.

Norėdami pakeisti apšvietimo ryškumą, išbandykite galimus lygius ir patvirtinkite pasirinkimą paspausdami meniu mygtuką.

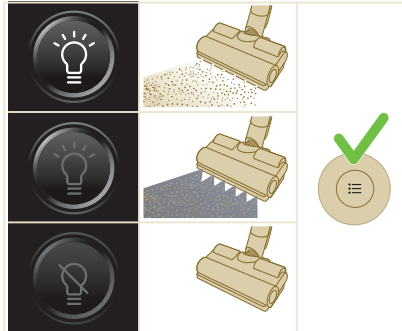

Grindų tipo atpažinimas

Paspauskite meniu mygtuką ir susiraskite grindų tipo atpažinimo funkciją. Patvirtinkite pasirinkimą dar kartą paspausdami meniu mygtuką.

Grindų tipo atpažinimo funkcijos ekrane įjunkite šią funkciją ir patvirtinkite savo sprendimą paspausdami meniu mygtuką. Sėkmingai įjungus, grįžus į pagrindinį ekraną viršutiniame kairiajame ekrano kampe pasirodys žalia piktograma.

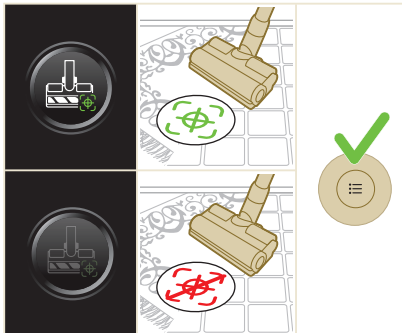

i Pastaba. Grindų tipo atpažinimo funkciją galima įjungti arba išjungti tik tada, kai motorizuotas antgalis yra pritvirtintas prie rankinio prietaiso. Todėl, kai prie pagrindinio prietaiso kartu su pagrindiniu šepčiu nėra prijungiamas motorizuotas antgalis, jūsų meniu bus vienu elementu mažiau. Prijunkite

motorizuotą antgalį, kad pamatytumėte šį grindų tipo atpažinimo elementą savo meniu.

i Pastaba. Kai pirmą kartą gaunate prietaisą, grindų tipo atpažinimo funkcija būna įjungta.

i Pastaba. Grindų tipo atpažinimo funkcija suaktyvinama, kai judinamas antgalis atpažįsta skirtingus valomus paviršius.

i Grindų tipo atpažinimo funkcija neveikia kartu su „Delicate Floor“ šepėčiu (yra komplekte su XC7067 modeliu).

Papildoma informacija

Paspauskite meniu mygtuką ir susiraskite parinktį „Papildoma informacija“. Patvirtinkite pasirinkimą dar kartą paspausdami meniu mygtuką.

„Papildomos informacijos“ ekrane galite patikrinti filtro būseną, akumuliatoriaus būklę, bendrą naudojimo laiką, prietaiso modelį ir gauti papildomos informacijos internete QR kodą.

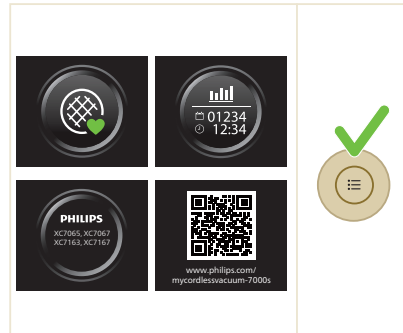

Grįžtis

Norėdami išėiti iš meniu ir grįžti į ankstesnį ekraną, pasirinkite parinktį „Grįžti“.

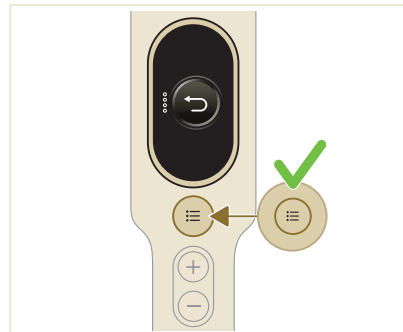

Techninė priežiūra po naudojimo

Dažna techninė priežiūra po kiekvieno valymo ciklo

Dulkių surinkimo sistemos techninė priežiūra

Ištuštinkite dulkių talpyklą po kiekvieno naudojimo arba kai dulkės pasiekia MAX lygio indikatorį.

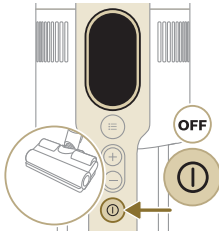
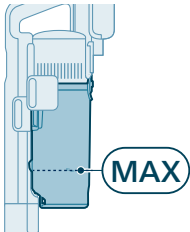

1 Išjunkite prietaisą.



2 Nuimkite rankinį prietaisą kartu su dulkių kibiru nuo vamzdžio.

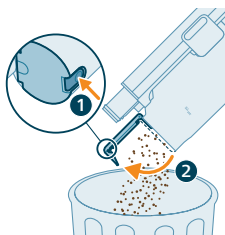

3 Laikykite dulkių kibirą virš šiukšliadėžės ir paspauskite lengvo ištuštinimo mygtuką (1), kad ištuštintumėte kibirą (2).

Vandens bakelio techninė priežiūra

Išplaukite vandens bakelį po kiekvieno naudojimo.

366 Lietuviškai

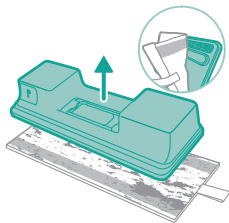

1 Nuimkite mikropluošto plovimo šluostę.

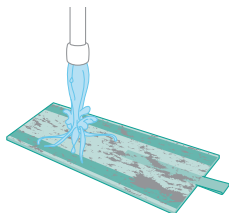

2 Išskalaukite plovimo šluostę po čiaupu ir išskalbkite ją rankomis arba skalbimo mašinoje.

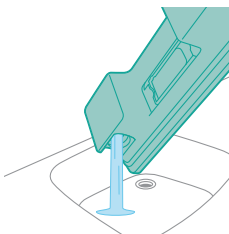

3 Išpilkite visą vandens bakelyje likusį vandenį.

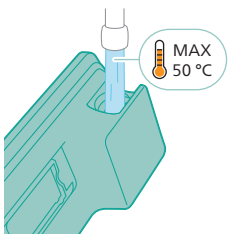

4 Vandens bakelį užpildykite vandeniu.

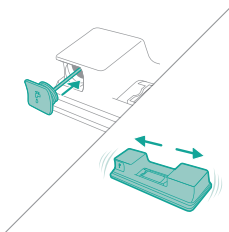

5 Tinkamai uždarykite vandens bakelį ir papurtykite jį, kad pašalintumėte ploviklio likučius.

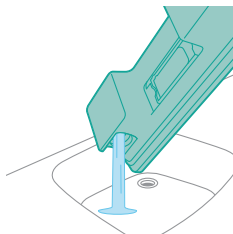

6 Ištuštinkite vandens bakelį ir palikite atvirą, kad išdžiūtų.

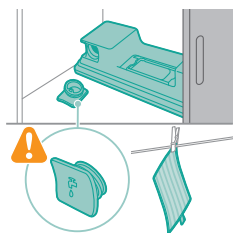

7 Nepameskite bakelio dangtelio. Pakabinkite mikropluošto plovimo šluostę išdžiūti.

Periodinė techninė priežiūra

Filtro valymas

Išvalykite filtrą bent kartą per mėnesį arba kai pamatysite pranešimą apie reikalingą filtro valymą (i8).



1 Išjunkite prietaisą.

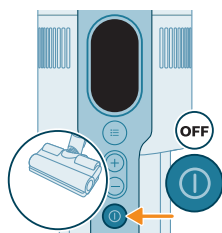

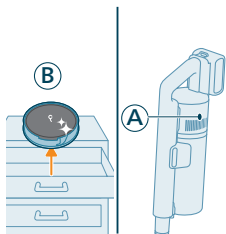

2 Kol nešvarus filtras (A) vis dar yra prietaise, įsitinkinkite, kad šalia yra paruoštas atsarginis filtras (B).

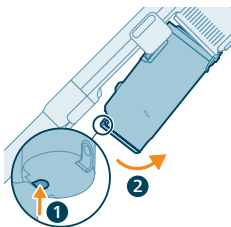

3 Išimkite kibirą paspausdami atlaisvinimo mygtuką.

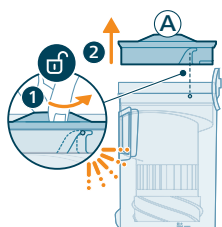

4 Pasukite filtrą (A) prieš laikrodžio rodyklę, kad išimtumėte jį iš dulkių kibiro.

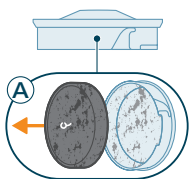

5 Išimkite poroloninį filtrą (A) iš plastikinio filtro dėklo.

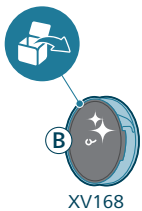

6 Išpakuokite pakaitinį filtrą (B).

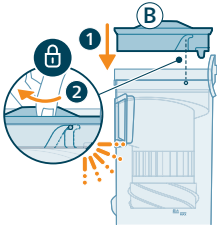

- 7** Įdėkite švarų filtrą (B) į dulkių kibirą. Pasukite filtrą pagal laikrodžio rodyklę, kad pritvirtintumėte.

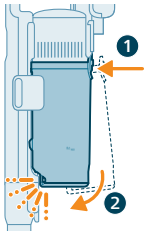

- 8** Uždėkite dulkių kibirą atgal ant rankinio įrenginio. Pirmiausia sulygiuokite kibiro filtro pusę prieš jį pritvirtindami.

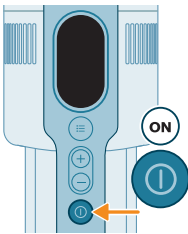

- 9** Įjunkite prietaisą.

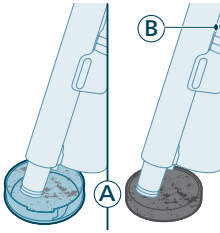

- 10** Išsiurbkite užterštą filtro korpusą ir putplasčio filtrą (A).

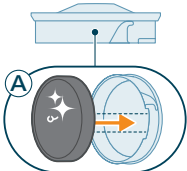

- 11** Įdėkite švarų putplasčio filtrą (A) atgal į švaraus filtro korpusą.

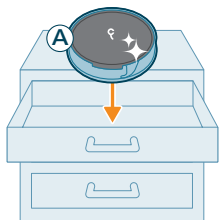

i Pastaba. Filtras (A) dabar kruopščiai išvalytas ir gali būti laikomas, kad būtų galima naudoti ateityje, kai reikės išvalyti dabartinį filtrą (B).

Kibiro ir ciklono valymas

1 Išjunkite prietaisą.

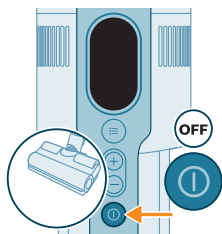

2 Išimkite kibirą paspausdami atlaisvinimo mygtuką.

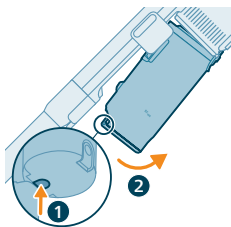

3 Laikykite talpyklą už juodo dangtelio. Išimkite cikloną iš dulkių kibiro, jį iškeldami.

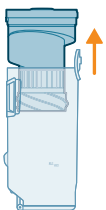

4 Bakstelėkite cikloną į dulkių talpyklą, kad pašalintumėte likusias dulkes ir nešvarumus.



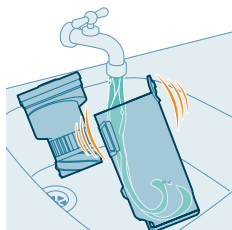

- 5 Norėdami kruopščiai atlikti techninę priežiūrą, dulkių talpyklą ir cikloną išplaukite po čiaupu arba šiltame muiluo tame vandenyje.

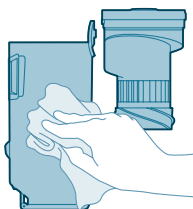

- 6 Nusausinkite išplautą dulkių talpyklą ir cikloną.

Atsargiai! Prieš surinkdami, įsitikinkite, kad visos dalys yra visiškai sausas.

Pastaba. Visų nuimamų dalių negalima plauti indaplovėje.

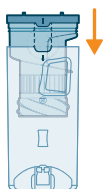

- 7 Iš naujo sumontuokite cikloną į dulkių kibirą.

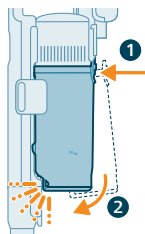

- 8 Įdėkite atgal surinktą dulkių talpyklą. Pirmiausia sulygiuokite talpyklos filtro pusę prieš užkabindami jį į vietą.

Pastaba. Atlikę techninę priežiūrą, prieš naudodami prietaisą, visada įsitikinkite, kad jame įtaisytas filtras.

„PrecisionPower Smart“ išmaniojo antgalio techninė priežiūra

- 1 Prieš valydami antgalio šepetio volelį, visada išjunkite prietaisą.

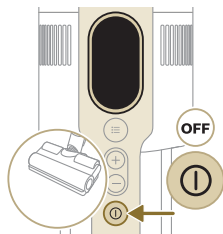

372 Lietuviškai

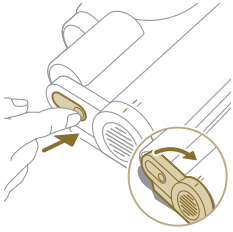

- 2** Norėdami pasiekti šepetio volelį, suraskite mygtuką antgalio šone. Spustelėkite jį ir pasukite, kad atidarytumėte skyrelį.

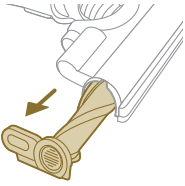

- 3** Švelniai nuimkite šepetio volelį ir šoninį antgalio dangtelį.

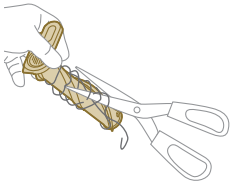

- 4** Atsargiai pašalinkite visus apsivėlusius plaukus nuo šepetio volelio. Šiuokšles pašalinti padės žirklių pora.

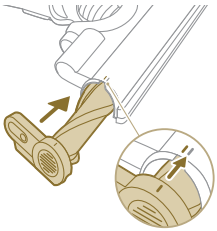

- 5** Surinkdami atgal įsitikinkite, kad šepetio volelis yra tinkamai sulygiuotas.

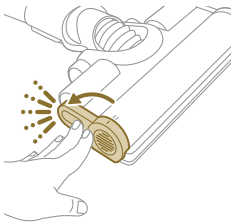

- 6** Užfiksuokite antgalio šepetio volelį, stumdami jį vidun, kol išgirsite spragtelėjimą.

„PetPro“ antgalio priežiūra

1 Apverskite šepetį, kad galėtumėte jį išvalyti.

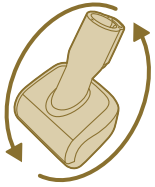

2 Pastumkite šoninį mygtuką, kad atlaisvintumėte šepetį iš savo padėties.

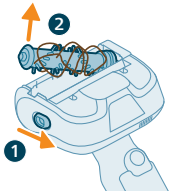

3 Pašalinkite šiukšles iš šepetio rankomis arba žirkėmis.

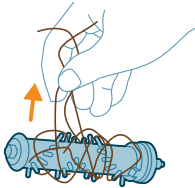

4 Surinkdami šepetį, pirmiausia įstatykite vieną pusę į vietą, o tada pritvirtinkite kitą. Šepėčiui tinkamai užsifiksavus išgirsite spragtelėjimą.

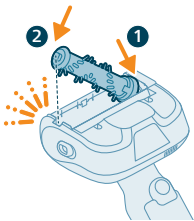
**„Delicate Floor“ šepetio priežiūra (skirta XC7067)**

1 Norėdami pasiekti šepetį, suraskite mygtuką antgalio šone. Spustelėkite jį ir pasukite, kad atidarytumėte skyrelį. Švelniai nuimkite šepetį ir šoninį antgalio dangtelį.

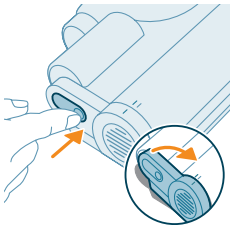

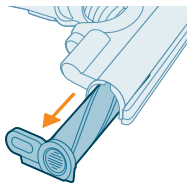

2 Stipriai ištraukite šepetį iš šoninio dangtelio.

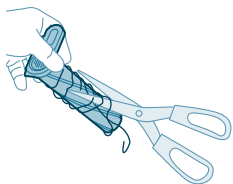

3 Atsargiai pašalinkite visus apsilėlusius plaukus nuo šepetio volelio. Šiuokšles pašalinti padės žirklių pora.

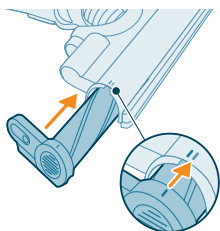

4 Stipriai įstykite šepetį atgal į šoninį dangtelį ir įsitikinkite, kad šepetys yra tvirtai pritvirtintas. Surinkdami atgal įsitikinkite, kad šepetys yra tinkamai sulygiuotas.

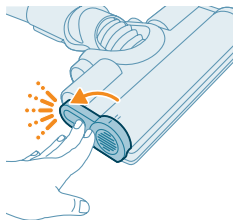

5 Užfiksuokite šepetį, stumdami jį vidun, kol išgirsite spragtelėjimą.

Vandens bakelio techninė priežiūra

Kartą per mėnesį nukalkinkite vandens bakelį, kad išvengtumėte kalkių nuosėdų susidarymo.

1 Į matavimo indą įpilkite šiek tiek nukalkinimo skysčio.

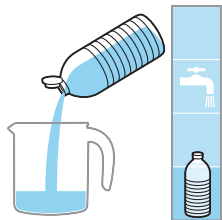

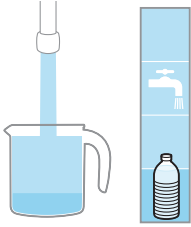

2 Tada į matavimo indą įpilkite reikiamą vandens kiekį.



3 Į vandens bakelį įpilkite sumaišytą skystį.

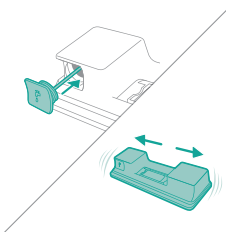

4 Prieš purtydami bakelį, tinkamai jį uždarykite, kad nukalkinimo skystis tolygiai pasiskirstytų.

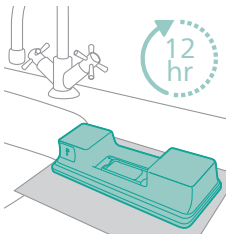

5 Palikite vandens bakelį (be mikropluošto plovimo šluostės) tiesiai paguldytą 12 valandų. Vanduo turėtų lėtai ištekėti iš vandens bakelio. Rekomenduojame vandens bakelį įdėti į kriauklę arba padėti ant šluostės.

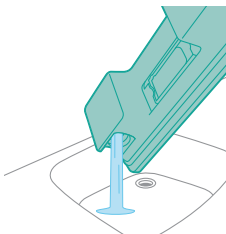

6 Išskalaukite vandens bakelį ir pašalinkite visą likusį skystį.

Drėkinimo juostos techninė priežiūra

1 Norėdami kruopščiai išvalyti, nuimkite drėkinimo juostą nuo vandens bakelio apačios.

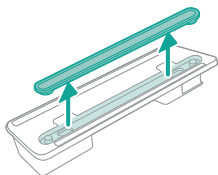

2 Išskalaukite drėkinimo juostą po čiaupu.

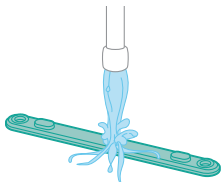

3 Išvalę vėl pritvirtinkite drėkinimo juostą prie vandens bakelio.

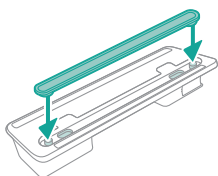

Pakeitimas

Norėdami įsigyti priedų ar atsarginių dalių, apsilankykite www.philips.com/parts-and-accessories arba kreipkitės į „Philips“ platintoją. Taip pat galite susisiekti su savo šalies „Philips“ vartotojų aptarnavimo centru.

Pakeitinės dalys ir tipo numeriai:

Pakeitinis filtras XV1681/01

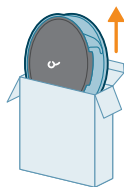

XV1681/01

Šepečio volelis CP0667/01

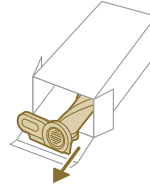

CP0667/01

Mikropluošto plovimo šluostė XV1670/02

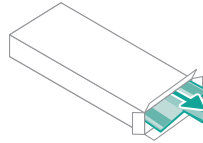

XV1670/02

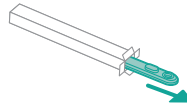

Drėkinimo juosta CP0381/01





CP0381/01

i Pastaba. Keiskite filtrą ir mikropluošto plovimo šluostes kas 6 mėnesius, kad užtikrintumėte maksimalų našumą.

Naudotojo sąsajos signalai ir jų reikšmės

Signalas	Signalo reikšmė
E1 	Prietaiso gedimas. Išimkite akumuliatorių, palaukite 10 sekundžių ir vėl įdėkite. Jei tai nepadaeda, prietaisą nugabenkite į „Philips“ priežiūros centrą arba susisiekite su klientų aptarnavimo centru.
E2 	Prietaisas veikia temperatūrai esant žemesnei už darbinę. Perkelkite prietaisą į šiltesnę patalpą. Nelaikykite, neįkraukite ir nenaudokite prietaiso žemesnėje nei 5 °C ar aukštesnėje nei 40 °C temperatūroje.

Signalas	Signalo reikšmė	
E3		<p>Prietaisas veikia temperatūrai esant aukštesnei už darbinę. Perkelkite prietaisą į vėsesnę patalpą. Nelaikykite, neįkraukite ir nenaudokite prietaiso žemesnėje nei 5 °C ar aukštesnėje nei 40 °C temperatūroje.</p>
E5		<p>Akumuliatorius apgadintas. Perduokite prietaisą „Philips“ priežiūros centrui arba susisiekiite su klientų aptarnavimo centru.</p>
E9		<p>Antgalis naudojamas temperatūrai esant aukštesnei už darbinę. Išjunkite prietaisą ir palaukite 15 minučių. Palieskite viršutinį antgalio korpusą, kad pajustumėte, ar jis dar šiltas. Jei antgalis dar šiltas, palaukite ilgiau, kol antgalis atvės. Kai antgalis atvės, bandykite vėl įjungti prietaisą.</p>
i4		<p>Užsikimšęs antgalis. Patikrinkite, ar prietaisas išjungtas. Išvalykite antgalį, kaip nurodyta vartotojo vadove, ir patikrinkite vamzdį. Tam jį reikia nuimti nuo pagrindinio prietaiso. Iš antgalio arba vamzdžio pašalinkite įstrigusį daiktą ir prietaisą paleiskite iš naujo.</p>
i5		<p>Pašalinis daiktas įstrigo ortakyje. Patikrinkite, ar prietaisas išjungtas. Išvalykite antgalį, kaip nurodyta vartotojo vadove, ir patikrinkite vamzdį. Tam jį reikia nuimti nuo pagrindinio prietaiso. Iš antgalio, vamzdžio arba rankinio įtaiso pašalinkite įstrigusį daiktą ir prietaisą paleiskite iš naujo.</p>
i6		<p>Adapteris nepašalintas. Pašalinkite adapterį prieš naudodami prietaisą.</p>
i7		<p>Naudojamas netinkamas adapteris. Prietaisui įkrauti naudokite tik originalų adapterį.</p>
i8		<p>Filtrą užterštas. Išvalykite filtrą. Vadovaukitės ekrane arba vartotojo vadove pateiktais nurodymais. Naujų filtrų galite įsigyti „Philips“ internetinėje parduotuvėje adresu www.philips.com/support arba iš „Philips“ platintojo. Jei išvalę filtrą vis tiek gaunate i8 informacijos kodą, peržiūrėkite toliau pateiktą trikčių diagnostikos ir šalinimo lentelę.</p>

Signalas	Signalas	Signalas	Signalas
i10		Akumulatorius netinkamai įstatytas. Išimkite akumuliatorių ir vėl įdėkite. Jei tai nepadeda, prietaisą nugabenkite į „Philips“ priežiūros centrą arba susisiekite su klientų aptarnavimo centru.	
		Akumulatoriaus įkrovos lygis žemas ir reikia įkrauti. Įkraukite prietaisą arba akumuliatorių siūlomu įkrovimo būdu.	

Trikčių diagnostika ir šalinimas

Šiame skirsnyje apibendrintos dažniausios problemos, su kuriomis galite susidurti naudodami prietaisą. Jei toliau pateikta informacija nepadės išspręsti problemos, apsilankykite www.philips.com/support, ten rasite dažnai užduodamų klausimų sąrašą, arba kreipkitės į savo šalies klientų aptarnavimo centrą.

Sausas valymas

Problema	Galima priežastis	Sprendimas
Prietaisas nereaguoja paspaudus įjungimo / išjungimo mygtuką.	Ekrane rodoma tuščio akumulatoriaus piktograma.	Norėdami akumuliatorių įkrauti, prietaisą prijunkite prie įkrovimo stotelės arba rankinį dulkių siurblių tiesiogiai prijunkite prie adapterio maitinimo kištuko.
Įkrovimo stotelė ant sienos nėra stabili.	Atsipalaidavę įkrovimo stotelės tvirtinimo sraigtais.	Priveržkite sraigtus.
	Sraigtais netinkamo dydžio.	Įkrovimo stotelę pritvirtinkite pridedamais sraigtais.
	Įkrovimo stotelė nėra pritvirtinta prie stabilios sienos.	Įsitikinkite, kad siena, prie kurios įkrovimo stotelė bus tvirtinama, yra stabili.
Prietaisas nustoja veikti.	Įvykus vidinei prietaiso trikčiai mygtukai nereaguos ir ekrane nebus pateikiama jokia informacija.	Prijunkite prietaisą prie įkrovimo stotelės arba rankinį siurblių tiesiogiai prijunkite prie adapterio. Patikrinkite ekraną. Jei rodomas klaidos kodas, informacijos apie jo reikšmę rasite vartotojo vadove.
	(Kodas: E2, E3) Prietaisas veikia esant netinkamai temperatūrai.	Įsitikinkite, kad prietaisas naudojamas 5–40 °C temperatūroje.

Problema	Galima priežastis	Sprendimas
	(Kodas: i4, i5) Įstrigo šepetio ritinėlis arba oro srauto kanale yra įstrigusį daiktų.	Patikrinkite, ar prietaisas išjungtas. Išvalykite antgalį, kaip nurodyta vartotojo vadove, ir patikrinkite vamzdį. Tam jį reikia nuimti nuo pagrindinio prietaiso. Iš antgalio arba vamzdžio pašalinkite įstrigusį daiktą ir prietaisą paleiskite iš naujo.
	(Kodas: E9) Motorizuotas antgalis perkaito.	Išjunkite prietaisą ir palaukite 15 minučių. Palieskite viršutinį antgalio korpusą, kad pajustumėte, ar jis dar šiltas. Jei antgalis dar šiltas, palaukite ilgiau, kol antgalis atvės. Kai antgalis atvės, bandykite vėl įjungti prietaisą.
Prietaiso siurbimo galia mažesnė nei įprasta.	Nešvarus filtras ir ciklonas.	Ištuštinkite dulkių talpyklą. Išvalykite filtrą ir cikloną. Jei prietaisą naudojate reguliariai, filtrą būtinai plaukite bent kartą per mėnesį. Būtinai iš ciklono pašalinkite visus įstrigusius plaukus ir nešvarumus.
	Dulkių talpykla netinkamai pritvirtinta prie prietaiso.	Įsitinkite, kad dulkių talpykla prie prietaiso tinkamai pritvirtinta.
Iš prietaiso sklinda dulkės.	Nešvarus filtras.	Išvalykite filtrą. Taip pat žr. vartotojo vadovą.
	Prietaise nėra filtro.	Įsitinkite, kad filtras yra prietaise ir jis surinktas tinkamai.
	Kažkas blokuoja cikloną.	Patikrinkite, ar ciklone nėra įstrigusių daiktų. Pašalinkite visus cikloną užkimšusius daiktus. Taip pat iš ciklono būtinai pašalinkite visus įstrigusius plaukus ir nešvarumus.
	Dulkių talpykla netinkamai pritvirtinta prie prietaiso.	Dulkių talpyklą ištuštinkite ir tinkamai pritvirtinkite prie prietaiso.
	Prietaisas pasukamas arba apverčiamas esant išjungtam maitinimui.	Kai maitinimas išjungtas, prietaisą laikykite vertikaloje padėtyje.
Prietaisas sklandžiai nejuda grindimis valant kilimą.	Neįjungta grindų tipo atpažinimo funkcija.	Skaitmeniniame meniu įjunkite grindų tipo atpažinimo funkciją.
	Pasirinkta per didelė siurbiamoji galia.	Sumažinkite siurbiamąją galią. Taip pat žr. vartotojo vadovą.
Šepetys nebesisuka.	Šepetys užsikimšo plaukais arba purvu.	Nuvalykite šepetį ranka arba žirklelėmis.
	(kodas i4) Šepetys gali nustoti sukstis dėl per didelio ilgo plauko kilimo pasipriešinimo.	Išjunkite prietaisą ir paskui vėl jį įjunkite.

Problema	Galima priežastis	Sprendimas
	Išvalytas sukamasis šepetys buvo netinkamai surinktas antgalyje.	Vykdykite naudotojo vadovo kilimų valymo skyriuje pateiktas instrukcijas, kad tinkamai įstumtumėte sukamąjį šepetį į antgalį. Pritvirtinkite sukamąjį šepetį antgalio viduje, užsegdami fiksavimo svirtelę.
	(Kodas: E9) Motorizuotas antgalis perkaito.	Išjunkite prietaisą ir palaukite 15 minučių. Palieskite viršutinį antgalio korpusą, kad pajustumėte, ar jis dar šiltas. Jei antgalis dar šiltas, palaukite ilgiau, kol antgalis atvės. Kai antgalis atvės, bandykite vėl įjungti prietaisą.
Nešviečia šviesos diodai antgalyje.	Antgalis nebuvo tinkamai pritvirtintas prie vamzdžio arba prietaiso.	Tinkamai prijunkite antgalį prie prietaiso ar rankinio įtaiso.
	Išjungta apšvietimo funkcija.	Šią funkciją įjunkite naudodamiesi meniu. Meniu sureguliuokite antgalio šviesos diodų ryškumą.
Nešviečia šviesos diodai rankiniame įtaise.	Išjungta apšvietimo funkcija.	Šią funkciją įjunkite naudodamiesi meniu. Meniu sureguliuokite rankinio įtaiso šviesos diodų ryškumą.
Nenušvinta lemputė priede.	Priedas pritvirtintas prie vamzdžio.	Nuimkite vamzdį ir priedą pritvirtinkite tiesiogiai prie rankinio įtaiso.
	Priedas netinkamai pritvirtintas prie prietaiso.	Priedą tinkamai pritvirtinkite prie prietaiso.
Šviesa antgalyje, rankiniame įtaise ir prieduose nešviečia pakankamai ryškiai.	Sumažintas ryškumas.	Meniu sureguliuokite apšvietimo ryškumą.
Prietaisas neįkraunamas.	Maitinimo kištukas tinkamai neprijungtas prie prietaiso arba adapteris tinkamai neįstatytas į sieninį lizdą.	Įsitinkinkite, kad maitinimo kištukas tinkamai prijungtas prie prietaiso ir kad adapteris tinkamai įstatytas į sieninį lizdą.
	Maitinimo kištukas netinkamai įstatytas į įkrovimo stotelę.	Įsitinkinkite, kad kištukas tinkamai užfiksuotas įkrovimo stotelėje. Patikrinkite, ar kištukas įstatytas kampu ir ar tinkamai laikosi įkrovimo stotelėje.
	(Kodas: i7) Naudojamas kitas adapteris nei tas, kuris buvo pridėtas.	Įsitinkinkite, kad naudojate pateiktą adapterį.
	(kodas i10) Akumulatorius netinkamai sumontuotas.	Įsitinkinkite, kad akumulatorius įstumtas iki galo lizde ir tinkamai sumontuotas.
	(kodas E5) Akumulatoriaus gedimas.	Akumulatorius sugedo. Pakeiskite akumulatorių.

Problema	Galima priežastis	Sprendimas
		Jei patikrinote viską, kas anksčiau paminėta, o prietaisas vis tiek neįkraunamas, perduokite jį į „Philips“ priežiūros centrą arba susisiekite su klientų aptarnavimo centru.
Prietaisas įkraunamas labai lėtai.	Naudojamas išorinis arba kitų prietaisų adapteris.	Prietaisą įkraukite su pridėdamu adapteriu.
Akumuliatorius įkrautas ir prijungtas, tačiau prietaiso negalima įjungti.	Prietaisas vis dar prijungtas prie adapterio. (Kodas: E1) Su prietaisu kažkas negerai.	Prieš prietaisą iš naujo paleisdami, jį atjunkite nuo adapterio. Išimkite akumuliatorių, palaukite 10 sekundžių ir vėl įdėkite. Jei tai nepadaeda, prietaisą nugabenkite į „Philips“ priežiūros centrą arba susisiekite su klientų aptarnavimo centru.
Ekrane rodoma filtro piktograma (kodas: i8).	Nešvarus filtras.	Išvalykite filtrą. Vadovaukitės ekrane arba vartotojo vadove pateiktais nurodymais. Jei išvalę filtrą vis tiek gaunate i8 informacijos kodą, galite pabandyti toliau nurodytus sprendimo būdus. <ul style="list-style-type: none"> - Jei turite švarų atsarginį filtrą, galite senąjį filtrą pakeisti nauju. Tada senąjį poroloninį filtrą ir filtro korpusą kruopščiai išsiurbkite rankiniu įrenginiu. - Kitas variantas – jei turite kitą dulkių siurbį arba miniatiūrinį dulkių siurbį, galite juo lengvai išsiurbti poroloninį filtrą ir filtro korpusą. Pastaba. Prieš įjungdami prietaisą visada įsitikinkite, kad jame yra filtras.
	Filtras paseno.	Naujų filtrų galite įsigyti „Philips“ internetinėje parduotuvėje adresu www.philips.com/support arba iš „Philips“ platintojo.
		Jei patikrinote viską, kas anksčiau paminėta, o prietaise vis tiek rodoma klaida, jį nugabenkite į „Philips“ priežiūros centrą arba susisiekite su klientų aptarnavimo centru.
„Mini Turbo“ šepetys neveikia tinkamai.	Užblokuotas sukamasis šepetys.	Pašalinkite plaukus iš šepetio žirkklėmis. Vykdykite naudotojo vadove pateikiamas instrukcijas.
	Sukamąjį šepetį valant užblokavo audeklas ar dangą.	Laikykite „Mini Turbo“ šepetį sulgytuotą su paviršiumi ir nespauskite jo į minkštus paviršius.

Problema	Galima priežastis	Sprendimas
	Sukamasis šepetys netinkamai įstatytas į „Mini Turbo“ šepetį.	Įsitikinkite, kad sukamasis šepetys ir „Mini Turbo“ šepetys tinkamai sujungti ir kad tarp dalių nėra tarpo. Vykdykite vadove pateikiamas instrukcijas.
Atrodo, tarsi siurbiamoji galia nėra pastovi.	Nieko nenutiko. Buvo suaktyvinta grindų atpažinimo funkcija. Prietaisas atpažįsta grindų tipą ir valo toms grindims optimaliai pritaikytu našumu.	Nereikia nieko daryti. Jei norite valyti vienodu pasirinktu galios lygiu, šią išmaniąją funkciją išjunkite prietaiso meniu.
Grindų tipo atpažinimo funkcijos reakcija nėra logiška.	Šepetys užsikimšo plaukais arba purvu.	Išvalykite šepetį žirkėmis arba ranka. Žr. vartotojo vadove pateiktus nurodymus.
Prietaisas sukelia statinės elektros smūgius.	Prietaise kaupiasi statinė elektra. Kuo mažesnis oro drėgnis, tuo daugiau statinės elektros susikaupia.	Iškraukite prietaisą, dažnai palaikydami vamzdį prie kitų metalinių daiktų patalpoje (pvz., stalo ar kėdės kojų ir t. t.). Arba padidinkite oro drėgnio lygį patalpoje.
	Susiurbtos dulės ir nešvarumai yra statiški.	Ištuštinkite dulkių talpyklą ir išvalykite filtrą pagal naudotojo vadove pateikiamas instrukcijas.

Šlapias valymas

Problema	Galima priežastis	Sprendimas
Iš vandens bakelio tiekiamas sumažėjęs vandens srautas.	Drėkinimo juostą blokuoja nešvarumai.	Nuimkite drėkinimo juostą ir nuvalykite ją. Drėkinimo juostą įdėkite atgal.
	Mikropluošto plovimo šluostė įdėta neteisingai, dėl to blokuoja drėkinimo juostą.	Įsitikinkite, kad plovimo šluostė įdėta teisingai. Kaip tinkamai įdėti, žr. vartotojo vadove.
	Vandens bakelis yra tuščias arba beveik tuščias.	Papildykite vandens bakelį.
	Naudojama ne „Philips“ tiekama mikropluošto plovimo šluostė.	Naudokite tik originalią „Philips“ mikropluošto plovimo šluostę. Plovimo šluosčių galima nusipirkti „Philips“ internetinėje parduotuvėje adresu www.philips.com/support arba iš „Philips“ platintojo.
	Drėkinimo juostoje susikaupė kalkių nuosėdų.	Įsigykite naują drėkinimo juostą „Philips“ internetinėje parduotuvėje adresu www.philips.com/support arba iš „Philips“ platintojo.
Per daug vandens išteka iš vandens bakelio per dideliu greičiu.	Netinkamai pritvirtintas vandens bakelio dangtelis.	Patikrinkite dangtelį ir įsitikinkite, kad jis uždarytas tinkamai.

Problema	Galima priežastis	Sprendimas
	Juosta netinkamai įdėta vandens bakelio apačioje.	Patikrinkite juostą ir įsitikinkite, kad ji tinkamai įstatyta į apatinę vandens bakelio plokštę.
Išdžiūvus grindims matosi dryžiai.	Į vandenį buvo įpilta per daug skystojo valiklio.	Pilkite tik kelis lašus skysto valiklio arba naudokite mažiau putojantį valiklį.
	Mikropluošto plovimo šluostė netinkamai uždėta.	Įsitikinkite, kad plovimo šluostė tinkamai uždėta. Kaip tinkamai įdėti, žr. vartotojo vadove.
	Naudojama netinkama plovimo šluostė.	Naudokite tik 7000 serijai skirtą „Philips“ XV1670/02 mikropluošto plovimo šluostę. Plovimo šluosčių galima nusipirkti „Philips“ internetinėje parduotuvėje adresu www.philips.com/support arba iš „Philips“ platintojo.

Tartalom

Bevezetés	385
Általános leírás	385
Teendők az első használat előtt	386
A fali tartó felszerelése	386
A tartozékok tárolása a fali tartón	387
Előkészítés a használatra	388
A készülék használata	389
A készülék összeszerelése	389
Porszívózás puha- és keménypadlón	389
Porszívózás és felmosás kemény padlón	390
Sokoldalú használat és tartozékok	393
Egyéni beállítások és további információk	396
Használat utáni karbantartás	399
Rendszeres karbantartás minden egyes takarítás után	399
Időszakos karbantartás	401
Csere	410
A felhasználói felület jelei és jelentésük	411
Hibaelhárítás	413
Száras tisztítás	413
Nedves tisztítás	418

Bevezetés

Köszönjük, hogy megvásárolta ezt a terméket! Az általunk biztosított támogatás maximális kihasználása érdekében regisztrálja termékét a www.philips.com/mycordlessvacuum-7000s weboldalon.

Általános leírás

- 1 Digitális kijelző
 - a A töltöttségi szint jelzőgyűrűje
 - b Akkumulátortöltöttség százalékos értéke
 - c Kiválasztott erősségi szint
 - d „A padlótípus-felismerő funkció bekapcsolva” ikon
 - e Szűrőtisztítás-émlékeztető ikonja
- 2 Menü/Megerősítés gomb
- 3 + gomb
- 4 – gomb
- 5 Be- és kikapcsológomb
- 6 Kézi porszívó
- 7 Portartály
- 8 Elem
- 9 Csereszűrő
- 10 Egyszerű ürítés gomb

- 11 Porttartálynyitó gomb
- 12 Adapter
- 13 Csavarok
- 14 Fali tartó
- 15 Szívócső
- 16 TriActive Smart LED-es szívófej
- 17 Finom padlókefe (csak az XC7067-hez)
- 18 Vízirtató és mikroszálas felmosókendő (csak az XC7163-hoz, és az XC7167-hez)
- 19 PetPro szívófej
- 20 Kombinált kefe
- 21 Puha kefe (csak XC7065, XC7067, XC7167)
- 22 Kárpittisztító fej (csak XC7065, XC7067, XC6167)
- 23 Réstisztító szívófej

Teendők az első használat előtt

A fali tartó felszerelése

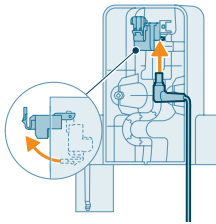

- 1 Fordítsa kifelé a fali tartót, és oldja ki a szürke kart. Dugja be a töltőcsatlakozót úgy, hogy a fémrésze látható legyen, és felfelé mutasson a fali tartó elülső oldalán.

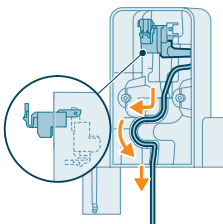

- 2 Vezesse el a kábelt az erre a célra kialakított vágatban.

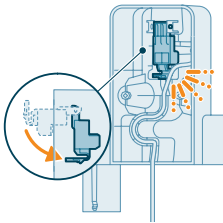

- 3 Zárja vissza a szürke kart. A szürke zár megfelelő rögzítése esetén egy kattanást kell hallania.

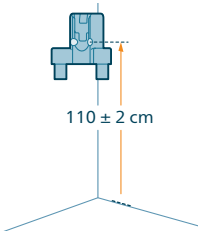

- 4 Szilárdan szerelje fel a fali tartót a fal kívánt pontjára úgy, hogy a rögzítőcsavarok nyílásai körülbelül 110 cm-re legyenek a padlótól.

⚠ Figyelem: Óvatosan fúrjon lyukakat a falba a fali tartó rögzítéséhez, nehogy áramütés érje!

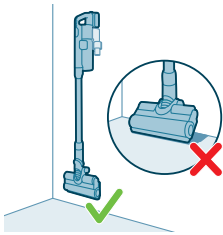

i Megjegyzés: Ellenőrizze, hogy a fali tartó elég magasan van-e ahhoz, hogy a készülék úgy lógjon a falon, hogy a szívófej nem ér hozzá a padlóhoz.

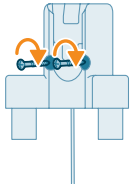

- 5 Ha kiválasztotta a megfelelő helyet és magasságot a készülék tárolására és töltésére, erősen húzza meg a csavarokat, és rögzítse a helyére a fali tartót.

A tartozékok tárolása a fali tartón

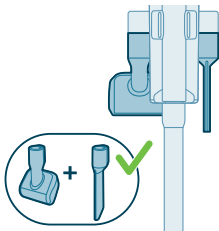

Minden tartozék tárolható a fali tartón, kivéve a PetPro szívófej és kárpittisztító kefe kombinációját.

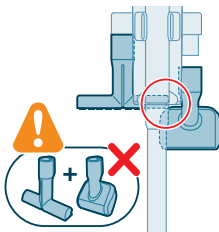

i Megjegyzés: Ügyeljen arra, hogy a PetPro szívófejet és a kárpittisztító kefét ne lehessen együtt tárolni a fali tartón.

Előkészítés a használatra

A készülék lítiumion akkumulátorral rendelkezik. A teljesen lemerült akkumulátor feltöltése körülbelül 6 órát vesz igénybe.

- 1 Helyezze fel az akkumulátort a készülékházra ügyelve a megfelelő rögzítésre, amit egy kattanás jelez.

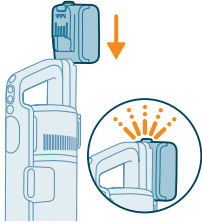

- 2 Helyezze a készüléket a felszerelt fali tartóra, és töltsse fel.

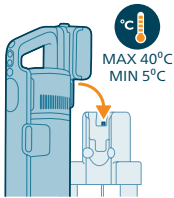

⚠ Vigyázat! A készüléket 5 °C és 40 °C közötti hőmérsékleten töltsse és tárolja.

i Megjegyzés: A töltőkábelt közvetlenül a kézi porszívóhoz is csatlakoztathatja. Ehhez fektesse a készüléket vízszintes és stabil felületre.

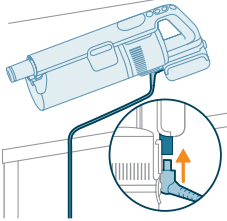

- 3 A készüléket úgy tervezték, hogy 6 óra alatt érje el a teljes töltöttséget. A töltési folyamatot a képernyőn követheti nyomon. Amikor az akkumulátor teljesen feltöltődött, a képernyőn megjelenik a 100%. A kijelző pár perc múlva lekapcsolódik.

A készülék használata

A készülék összeszerelése



- 1 Csatlakoztassa a kézi porszívót a csőhöz. A megfelelő csatlakoztatást egy kattanás jelzi.



- 2 Csatlakoztassa a csövet a szívófejhez. A megfelelő csatlakoztatást egy kattanás jelzi.

Porszívózás puha- és keménypadlón

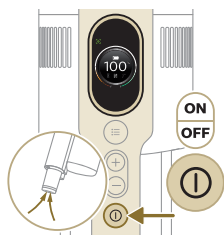

- 1 A ki-/bekapcsoló gombbal kapcsolja be a készüléket.

i Megjegyzés: A készülék kikapcsolásához nyomja meg újra a ki-be kapcsoló gombot.

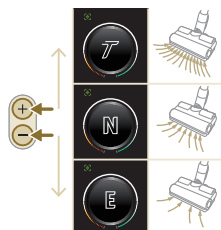

- 2 A + és a – gombbal három különböző szívóerő közül választhat.

T – turbó üzemmód
N – normál üzemmód
E – eco üzemmód



3 A porszívót kemény és puha padló tisztításához egyaránt használhatja.

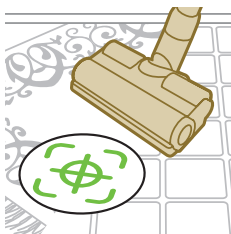

i Ha bekapcsolja a padlótípus-felismerő funkciót, a készülék felismeri a padló típusát, és automatikusan ahhoz optimalizálja a teljesítményét az Ön által kiválasztott szívóerő-beállításon belül. Ha ki szeretné kapcsolni ezt a funkciót, alább elolvashatja, hogyan adhat meg egyéni beállításokat.



⚠ Vigyázat! Soha ne használja víz vagy más folyadékok felszívására.

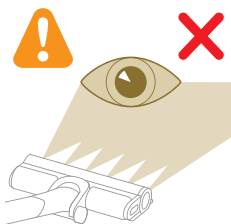

⚠ Figyelem: Ne nézzen bele közvetlenül a világító LED-fényekbe, és ne világítson bele a LED-ekkel mások szemébe. A LED-ek fénye nagyon erős.

Porszívózás és felmosás kemény padlón

⚠ Figyelem: A víztartályt csak vízálló felső réteggel rendelkező keménypadlón (például linóleumon, mázas járólapon vagy lakkozott parkettán) és kőből készült padlókon (például márványon) használja. Amennyiben padlója nem rendelkezik vízálló réteggel, a gyártóval egyeztessen, hogy vízzel tisztítható-e. Ne használja a víztartályt olyan padlón, amelynek a felső, vízálló rétege sérült.

i Megjegyzés: Ne használja a víztartályt szőnyegtisztításra.

i Megjegyzés: A víztartály felszerelt állapotában ne mozgassa oldalirányba a készüléket, mert víznyomokat hagyhat maga után. Csak előre és hátra mozgassa.

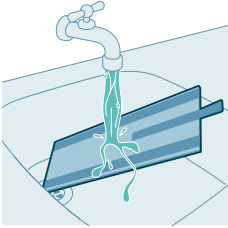

1 Használat előtt vizezze be a mikroszálás felmosókendőt.

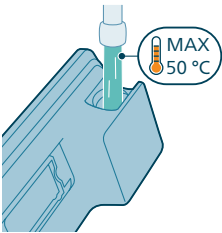

2 Töltse meg a tartályt vízzel. A víz hőmérséklete ne haladja meg az 50 °C-ot.

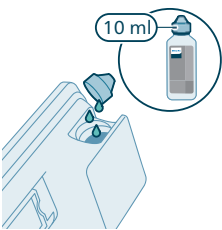

3 (Opcionális) Amennyiben folyékony padlótisztító szert szeretne hozzáadni a víztartályban lévő vízhez, vízben oldható, fékezett habzású vagy nem habzó tisztítószeret válasszon. Az XV1792 Philips padlótisztítót javasoljuk. Csak néhány csepp folyékony padlótisztító szert adjon a vízhez.

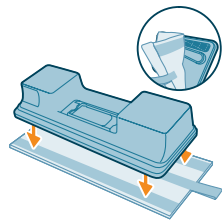

4 Erősítse fel a mikroszálás felmosókendőt a víztartály alá. Illessze össze a víztartály alatt és a kendő hátulján található tépőzárakat.

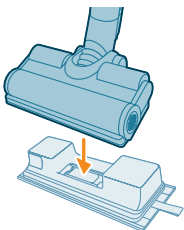

5 Rögzítse a feltöltött víztartályt a vizes szívófejhez, és már végezett is az előkészületekkel.



- 6 A ki-/bekapcsoló gombbal kapcsolja be a készüléket. A szívófejhez csatlakoztatott vizes modullal hatékonyan tisztíthatja meg a kemény padlókat.



i Megjegyzés: A vizes modul nem alkalmas puha padlók, például szőnyegek tisztítására.



! Figyelem: A vizes modul nem alkalmas víztócsák felszívására.

Tippek és egyéb fontos információk

- Nem kell külön felporszívózni a padlót felmosás előtt, mert a porszívó- és felmosóegység a keménypadló nedves takarítása során mindenféle szennyeződést eltávolít, a kiömlött folyadékot és a foltokat is beleértve. Szőnyegek és padlókárpitok tisztítására csak a porszívóegységet használja.
- Ha kikapcsoláskor nem mozgatja a készüléket, akkor előfordulhat, hogy a készülék egy kis tócsát hagy a padlón. A tócsa méretét csökkentheti, ha a készüléket kikapcsolás közben elmozdítja. Szükség esetén egy ronggyal is feltörölheti az utolsó cseppeket.

Használatra vonatkozó korlátozások

- A porszívó- és felmosóegység a bevonat nélküli fa padlóburkolatok kivételével bármilyen típusú padló takarítására alkalmas.
- A porszívó- és felmosóegység keménypadló automatikus takarítására való. A készülék használatakor mindig tartsa be az adott keménypadlóra vonatkozó tisztítási utasításokat.
- Amennyiben az XV1792 Philips padlótisztító helyett más folyékony padlótisztító szert kíván hozzáadni a víztartályban lévő vízhez, csak hasonlóan vízben oldható, fékezett habzású vagy nem habzó folyékony padlótisztító szert használjon.
- Mivel a víztartály úrtartalma 250 ml, csak néhány csepp (legfeljebb 10 ml) folyékony padlótisztító szert kell a vízhez adnia.
- A porszívó- és felmosóegységet csak olyan linóleumpadlón használja, amely megfelelően rögzítve van, nehogy a szívófej behúzza a linóleumot.

- Ha a készüléket kikapcsolt állapotban mozgatja vagy átemeli egy szőnyeg vagy padlókérpit felett, a fejből piszkos víz csepeghet a szőnyegre.
- A készüléket ne használja konvektor padlórácsa felett. A rácson keresztül ugyanis a készülék nem tudja felszívni a szívófejéből kiáramló vizet, és így a víz a csatornában marad.
- Takarítás közben ne emelje fel a fejet a padlóról, ne mozgassa oldalirányba, és ne tegyen vele éles fordulókat, mert víznyomokat hagyhat maga után. Csak előre és hátra mozgassa.

i Megjegyzés: A működési időtartam attól függ, hogy milyen erősségi szintet használ a tisztítás során.

Sokoldalú használat és tartozékok

⚠ Vigyázat! Tartozékok használata estén ne szívjon fel vizet vagy más folyadékokat.

⚠ Figyelem: Ne nézzen bele közvetlenül a világító LED-fényekbe, és ne világítson bele a LED-ekkel mások szemébe. A LED-ek fénye nagyon erős.

A kézi egység használata

A kézi porszívó önmagában, tisztítóeszközök nélkül is használható a por felszívására.



A szívófej használata

1 Csatlakoztassa a szívófejet közvetlenül a kézi porszívóra.



2 Ez a kombináció változó magasságú felületek, például lépcsők porszívózására használható.

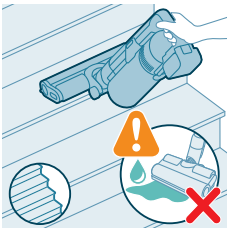

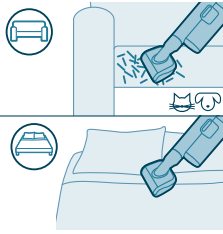

A PetPro szívófej használata

A PetPro szívófej hatékonyan távolítja el az állatszőrt és az apró szennyeződések, például a morzsákat, és ideális puha felületekhez, például ágyakhoz és kanapékhoz.



A PetPro szívófej csatlakoztatásához illesse a kézi egység szívócsövét a PetPro szívófejbe. Állítsa be a szívóerőt az igényeinek megfelelően.

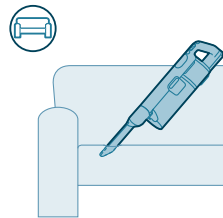

A réstisztító fej használata

A réstisztító fej szűk, keskeny helyek tisztítására használható, például kanapépárnák között, padlólapok mentén és autók belterében.

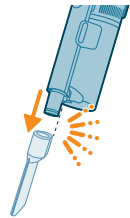

A csatlakoztatáshoz illesse bele a szívócsövet vagy a kézi porszívót a réstisztító fejbe.

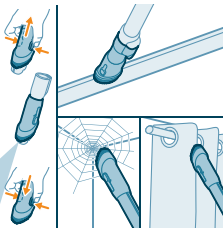

A kombinált kefe használata

A kombinált kefe puha kefével rendelkezik a pókhálók és a kényes felületek, például a függönyök tisztításához, és keskeny szívófejjel a szűk vagy nehezen elérhető helyekhez, például az ablakkeretekhez.



A csatlakoztatáshoz illessze bele a szívócsövet vagy a kézi porszívót a kombinált kefébe.



A puha kefe használata

A puha kefe gyengéden tisztítja a törékeny és kényes felületeket, például a lámpaernyőt, a redőnyt és a képernyőt. Az XC7065, az XC7067 és az XC7167 modellekhez jár tartozékként.



A csatlakoztatáshoz illessze bele a szívócsövet vagy a kézi porszívót a puha kefébe.

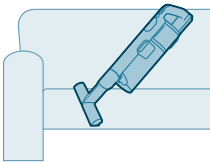

A kárpittisztító kefe használata

A kárpittisztító kefével tisztíthatók a puha szövettel burkolt bútorok, például a kanapé, a párnák és a székek. Az XC7065, az XC7067 és az XC7167 modellekhez jár tartozékként.



A csatlakoztatáshoz illessze bele a szívócsövet vagy a kézi porszívót a kárpittisztító kefébe.

A finom padlókefe használata

A finom padlókefe szürke és narancssárga anyagból készült puha kefe, amely a kényes kemény padló típusok, például a parafa, a keményfa és a természetes kő kíméletes tisztítására használható. Az XC7067 modellhez jár tartozékként.

A kefe cseréjéhez kövesse az alábbi lépéseket:

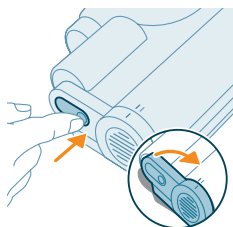

- 1** A kefe eltávolításához keresse meg a szívófej oldalán található gombot. A nyitáshoz nyomja meg és forgassa el. Óvatosan távolítsa el a kefét és az oldalsó fedelet a szívófejről.

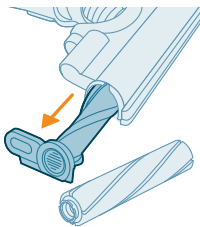

- 2** Erővel húzza ki a kefét az oldalsó burkolatból. Távolítsa el az oldalsó fedelet az eredeti forgókeférről, és helyezze rá a fedelet a finom padlókefére.

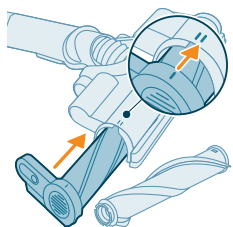

- 3** Erővel helyezze vissza a finom padlókefét az oldalsó fedélre, ellenőrizze, hogy a kefe megfelelően van-e rögzítve. Visszaszereléskor ügyeljen a kefe megfelelő illeszkedésére.

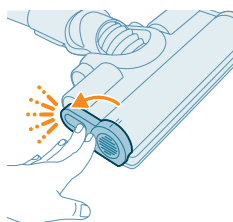

- 4** Tolja a helyére a kefét. Egy kattánás jelzi, ha a kefe a helyére került.

Egyéni beállítások és további információk

A készülék menüjében lehetőség van a különböző opciók egyéni beállítására és nyomon követésére.



- 1 A menübeállítások megnyitásához nyomja meg a menü gombot.
- 2 A + és a – gombbal válthat az opciók között. Az opciók között szerepel a világítás beállítása, a padlótípus-felismerő funkció bekapcsolása vagy kikapcsolása, a készülékkel kapcsolatos további információk megtekintése, valamint az előző képernyőre való visszatérés.
- 3 A kívánt opció kiválasztása után nyomja meg ismét a menü gombot.

A világítás fényerejének megváltoztatása

Nyomja meg a menü gombot, és lépjen a világítás funkcióra. Nyomja meg ismét a menü gombot.

A világítás fényerejének megváltoztatásához válassza ki a kívánt szintet, és nyomja meg a menü gombot.

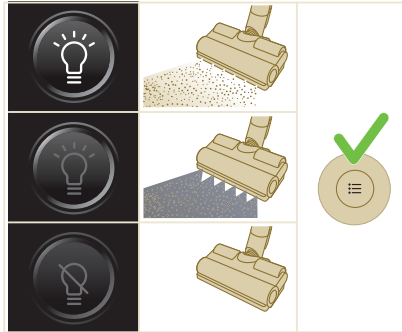

Padlótípus-felismerő funkció

Nyomja meg a menü gombot, és válassza ki a padlótípus-felismerő funkciót. Nyomja meg ismét a menü gombot.

A padlótípus-felismerő funkció képernyőjén válassza ki a kívánt beállítást, majd nyomja meg a menü gombot. A funkció bekapcsolása esetén a kijelző bal felső sarkában megjelenik egy zöld ikon, miután visszalép a főképernyőre.

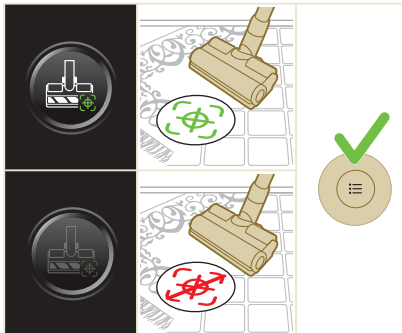

i Megjegyzés: A padlótípus-felismerő funkció csak akkor kapcsolható be vagy ki, amikor a motoros szívófej csatlakoztatva van a kézi porszívóhoz. Ennek eredményeképpen, ha nincs motoros szívófej csatlakoztatva a fő készülékhez a fő kefével együtt, egy elemmel kevesebb lesz a menüben. A Padlótípus-felismerő

funkció menüben történő megjelenítéséhez csatlakoztasson egy motoros szívófejet.

i Megjegyzés: A készüléken a padlótípus-felismerő funkció alapértelmezés szerint be van kapcsolva.

i Megjegyzés: A padlótípus-felismerő funkció akkor aktiválódik, amikor a szívófej különböző felületeket érzékel mozgás közben.

i A padlótípus-felismerés nem használható a finom padlókefével (az XC7067 modellhez jár tartozékként).

További információk

Nyomja meg a menü gombot, és lépjen a „további információk” lehetőségre. Nyomja meg ismét a menü gombot.

A „további információk” képernyőn megtekintheti a szűrő és az akkumulátor állapotát, a teljes használati időt, a készülék típusát és a további online információk eléréséhez szükséges QR-kódot.

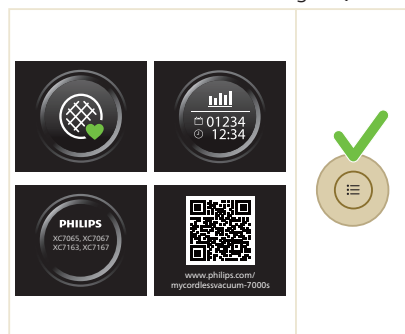

Kilépés

Az adott menüpontból való kilépéshez és az előző képernyőre való visszatéréshez válassza ki a „Vissza” lehetőséget.

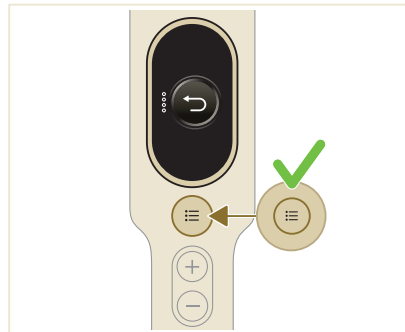
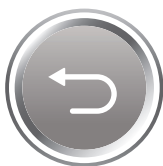

Használat utáni karbantartás

Rendszeres karbantartás minden egyes takarítás után

A porgyűjtő rendszer karbantartása

Minden használat után, illetve amikor a por eléri a MAX szintet, ürítse ki a portartályt.

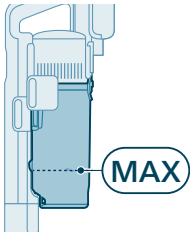

- 1 Kapcsolja ki a készüléket.

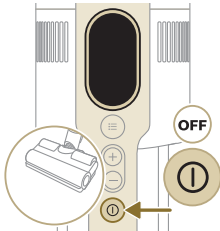

- 2 Távolítsa el a kézi tartályt a portartállyal együtt a csőből.



- 3 Tartsa a portartályt a szemetes felett, és nyomja meg az Egyszerű ürítés gombot (1) a tartály (2) ürítéséhez.

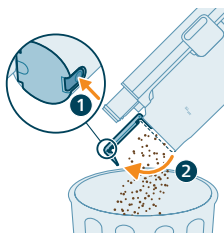

A víztartály karbantartása

Minden használat után tisztítsa meg a víztartályt.

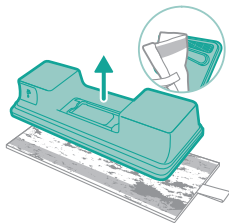

1 Távolítsa el a mikroszálas felmosókendőt.

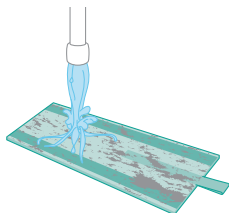

2 Öblítse ki a felmosókendőt a csap alatt, és mossa ki kézzel vagy mosógéppel.

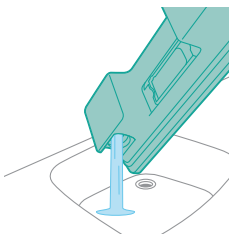

3 Öntse ki a maradék vizet a víztartályból.

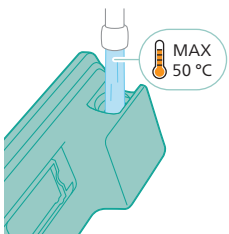

4 Töltse fel vízzel a víztartályt.

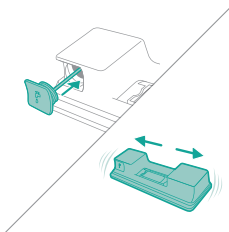

5 Zárja le és rázza össze a víztartályt a maradék tisztítószer eltávolítása érdekében.

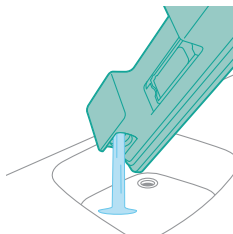

6 Ürítse ki a víztartályt, nyissa ki, és hagyja megszáradni.

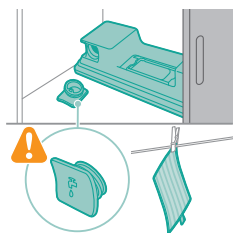

7 Ügyeljen rá, hogy tárolás közben ne vessen el a tartály zárófedele. Akassza ki száradni a mikroszálas felmosókendőt.

Időszakos karbantartás

A szűrő tisztítása

Havonta legalább egyszer, illetve amikor megjelenik az erre vonatkozó (i8) figyelmeztetés, tisztítsa meg a szűrőt.

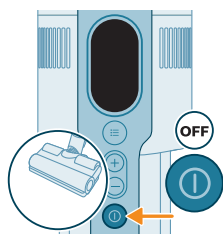

1 Kapcsolja ki a készüléket.

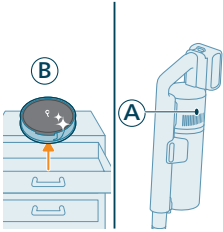

2 Amíg a piszkos szűrő (A) még a készülékben van, győződjön meg arról, hogy a csereszűrő (B) kéznél legyen.

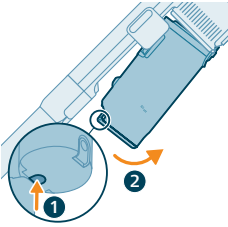

3 Nyomja meg a tartálykioldó gombot, és távolítsa el a tartályt.

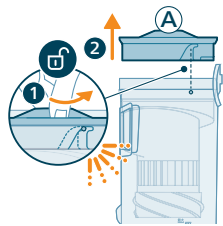

4 Fordítsa el a szűrőt (A) az óramutató járásával megegyező irányba, és vegye ki a portartályból.

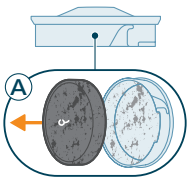

5 Távolítsa el a szivacsszűrőt (A) a műanyag víztartályból.

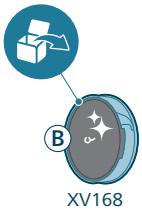

6 Csomagolja ki a csereszűrőt (B).

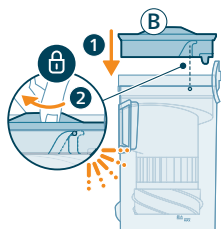

- 7 Szerelje be a tiszta szűrőt (B) a portartályba. A szűrőt az óramutató járásával megegyező irányba elfordítva rögzítse a helyére.

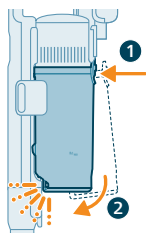

- 8 Helyezze vissza az összeszerelt portartályt a kézi egységbe. Először illessze a helyére a tartály szűrő felőli oldalát, majd fordítsa be a helyére.

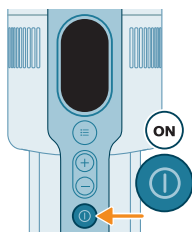

- 9 Kapcsolja be a készüléket.

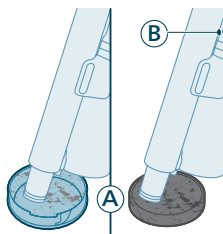

- 10 Porszívózza ki a szennyezett szűrőházat és a szivaccszűrőt (A).

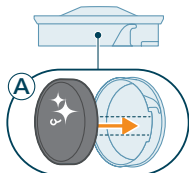

- 11 Szerelje vissza a tiszta szivaccszűrőt (A) a tiszta szűrőházba.

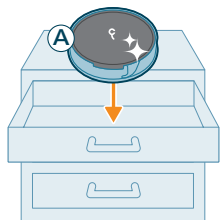

i Megjegyzés: A szűrőt (A) most már alaposan megtisztította, és eltárolhatja későbbi használatra, amikor majd az aktuális szűrőt (B) meg kell tisztítani.

A tartály és a körkörös kamra tisztítása

1 Kapcsolja ki a készüléket.

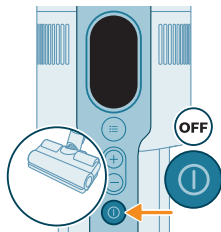

2 Nyomja meg a tartálykioldó gombot, és távolítsa el a tartályt.

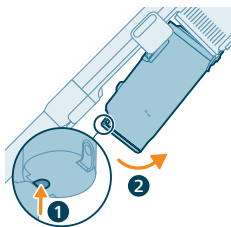

3 Fogja meg a fekete nyelet. Emelje ki a körkörös kamrát a portartályból.

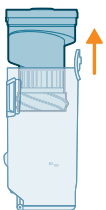

4 Ütögesse meg a körkörös kamrát a szemetes felett a maradék por és szennyeződések eltávolításához.



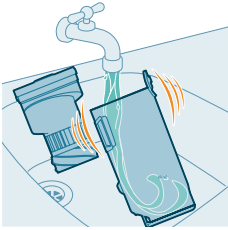

- 5 Az alapos tisztítás érdekében folyó víz alatt vagy meleg szappanos vízben mossa el a portartályt és a ciklonos porleválasztót is.

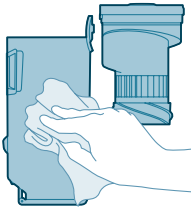

- 6 Törölje szárazra a megtisztított portartályt és a ciklonos porleválasztót.

Figyelem! Visszaszerelés előtt ellenőrizze, hogy minden alkatrész száraz-e.

Megjegyzés: Egyik alkatrész sem tisztítható mosogatógépben.



- 7 Szerelje bele újra a körkörös kamrát a portartályba.

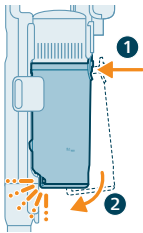

- 8 Helyezze vissza az összeszerelt tartályt. Először illessze a helyére a tartály szűrő felőli oldalát, majd fordítsa be a helyére.

Megjegyzés: A karbantartás utáni használat előtt mindig ellenőrizze, hogy a szűrő benne van-e a készülékben.

A PrecisionPower intelligens szívófej karbantartása

- 1 A szívófej forgókeféjének tisztítása előtt mindig kapcsolja ki a készüléket.

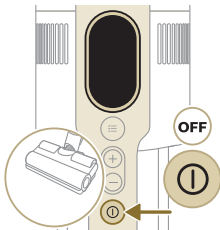

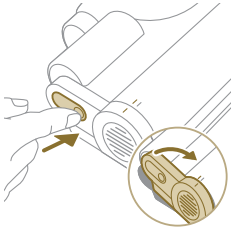

- 2 A forgókefe eltávolításához keresse meg a szívófej oldalán található gombot. A nyitáshoz nyomja meg és forgassa el.

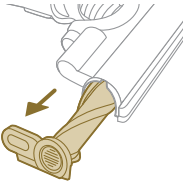

- 3 Óvatosan távolítsa el a kefét és az oldalsó fedelet a szívófejről.

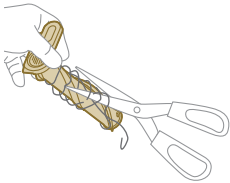

- 4 Óvatosan távolítsa el a forgókefébe belegabalyodott hajszájakat. A hosszabb szennyeződésekét vágja el ollóval.

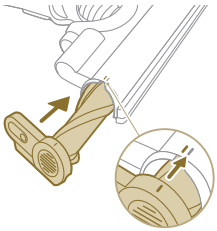

- 5 Visszaszereléskor ügyeljen a forgókefe megfelelő illeszkedésére.

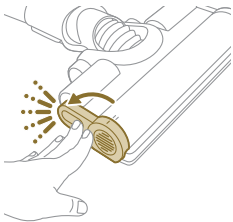

- 6 Tolja a helyére a szívófej forgókefét. Egy kattanas jelzi, ha a forgókefe a helyére került.

A PetPro szívófej karbantartása

1 Fordítsa meg a kefét ahhoz, hogy meg tudja tisztítani.

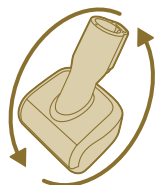

2 Az oldalsó gomb elcsúsztatásával mozdítsa ki a kefét a helyéről.

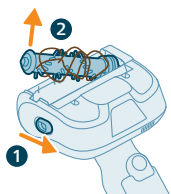

3 A kezével vagy egy ollóval távolítsa el a keféről a szennyeződések.

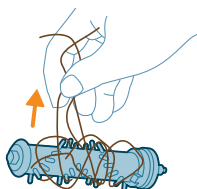

4 Visszaszereléskor először illessze a helyére a kefe egyik oldalát, és csak utána pattintsa be a másik oldalt. A kefe megfelelő rögzítésekor egy kattanás hallható.

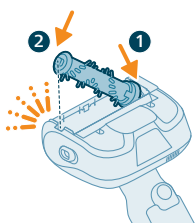

A finom padlókefe karbantartása (az XC7067 esetében)

1 A kefe eltávolításához keresse meg a szívófej oldalán található gombot. A nyitáshoz nyomja meg és forgassa el. Óvatosan távolítsa el a kefét és az oldalsó fedelet a szívófejről.

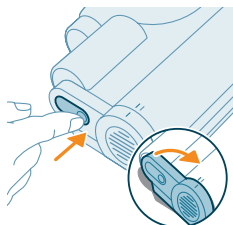

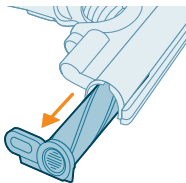

2 Erővel húzza ki a kefét az oldalsó burkolatból.

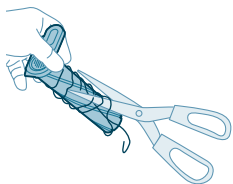

3 Óvatosan távolítsa el a forgókefébe belegabalyodott hajszálakat. A hosszabb szennyeződésekét vágja el ollóval.

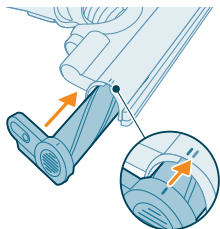

4 Erővel helyezze vissza a kefét az oldalsó fedélre, ellenőrizze, hogy a kefe megfelelően van-e rögzítve. Visszaszereléskor ügyeljen a kefe megfelelő illeszkedésére.

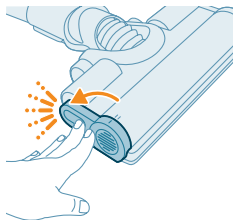

5 Tolja a helyére a kefét. Egy kattánás jelzi, ha a kefe a helyére került.

A víztartály karbantartása

Havonta egyszer vízkötelenítse a víztartályt a vízkőlerakódás megelőzése érdekében.

1 Öntsön vízköoldót egy mérőpárba.

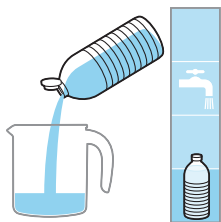

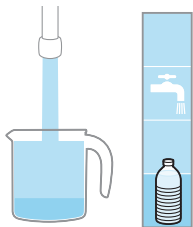

2 Adjon hozzá megfelelő mennyiségű vizet.



3 Öntse bele a keveréket a víztartályba.

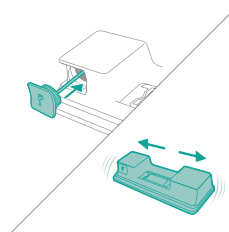

4 Zárja le majd rázza össze a víztartályt, hogy a vízkőoldó mindenhová egyenletesen elérjen.

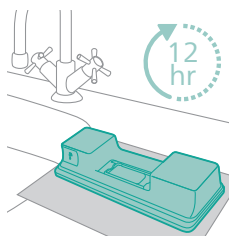

5 Hagyja a víztartályt (a mikroszálas felmosókendő nélkül) függőleges helyzetben 12 órán át. A víz várhatóan lassan kicsordogál a víztartály alján. Ezért tanácsos a víztartályt a mosogatóba vagy egy rongy fölé állítani.

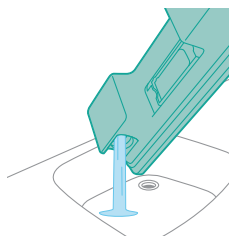

6 Öntse és öblítse ki a víztartályban maradt folyadékot.

A vízadagoló lapka karbantartása

1 Az alapos tisztításhoz távolítsa el a vízadagoló lapkát a víztartály aljáról.

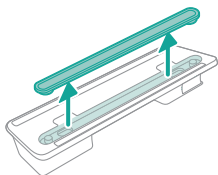

2 Folyóvíz alatt öblítse le a vízadagoló lapkát.

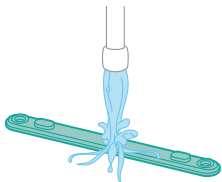

3 Miután megtisztította, helyezze vissza a vízadagoló lapkát a víztartályra.

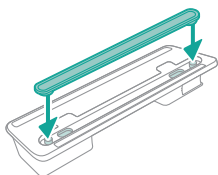

Csere

Ha tartozékot vagy pótalkatrészt szeretne vásárolni, látogasson el a www.philips.com/parts-and-accessories weboldalra, vagy forduljon Philips márkakereskedőjéhez. Felveheti a kapcsolatot a Philips magyarországi ügyfélszolgálatával is.

Cserealkatrészek és típusszámok:

XV1681/01 csereszűrő

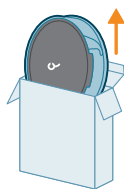

XV1681/01

CP0667/01 forgókefe

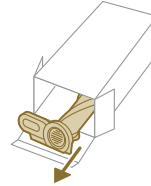

CP0667/01

XV1670/02 mikroszálás felmosókendő

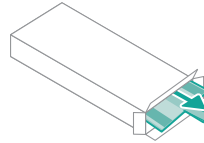

XV1670/02

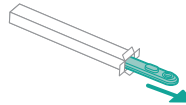

CP0381/01 vízadagoló lapka





CP0381/01

i Megjegyzés: A maximális teljesítmény érdekében 6 havonta cserélje ki a szűrőt és a mikroszálás felmosókendőt.

A felhasználói felület jelei és jelentésük

Jelzés	A jelzés jelentése
E1	 <p>A készülék hibába ütközött. Vegye ki az akkumulátort, várjon 10 másodpercet, majd tegye vissza. Ha ez nem segít, vigye el a készüléket egy Philips szakszervizbe, vagy forduljon az ügyfélszolgálathoz.</p>
E2	 <p>A készülék a működési hőmérsékleténél alacsonyabb hőmérsékleten működik. Helyezze át a készüléket egy melegebb helyiségbe. Ne tárolja, töltsse vagy használja a készüléket 5 °C-nál alacsonyabb vagy 40 °C-nál magasabb hőmérsékleten.</p>

Jelzés	A jelzés jelentése	
E3		<p>A készülék a működési hőmérsékleténél magasabb hőmérsékleten működik. Helyezze át a készüléket egy hidegebb helyiségbe. Ne tárolja, töltsse vagy használja a készüléket 5 °C-nál alacsonyabb vagy 40 °C-nál magasabb hőmérsékleten.</p>
E5		<p>Az akkumulátor megsérült. Vigye el a készüléket egy Philips szervizbe, vagy forduljon az vevőszolgálatához.</p>
E9		<p>A fejet a működési hőmérsékleténél magasabb hőmérsékleten használja. Kapcsolja ki a készüléket, és várjon 15 percig. Fogja meg a szívfőj burkolatának felső részét, és ellenőrizze, hogy meleg-e. Ha a szívfőj még mindig meleg, várjon hosszabb ideig, hogy lehűljön. Miután a szívfőj lehűlt, próbálja meg újra bekapcsolni a készüléket.</p>
i4		<p>A szívfőj eldugult. Kapcsolja ki a készüléket. Tisztítsa meg a szívfőjet a felhasználói kézikönyvben írtak szerint, és ellenőrizze a csövet a főkészülékből való eltávolításával. Távolítsa el a szívfőjben vagy a csőben elakadt tárgyat, és indítsa újra a készüléket.</p>
i5		<p>Idegen tárgy szorult a légáramlási csatornába. Kapcsolja ki a készüléket. Tisztítsa meg a szívfőjet a felhasználói kézikönyvben írtak szerint, és ellenőrizze a csövet a főkészülékből való eltávolításával. Távolítsa el a szívfőjben, a csőben vagy a kézi egységben elakadt tárgyat, és indítsa újra a készüléket.</p>
i6		<p>Nincs levéve az adapter. A készülék használata előtt távolítsa el az adaptert.</p>
i7		<p>Rossz adaptert használ. A készülék töltéséhez csak az eredeti adaptert használja.</p>

Jelzés	A jelzés jelentése
i8 	<p>A szűrő szennyezett.</p> <p>Tisztítsa meg a szűrőt. Kövesse a kijelzőn megjelenő vagy a felhasználói kézikönyvben szereplő utasításokat. Új szűrőt vásárlásához látogasson el a Philips online boltjába a www.philips.com/support weboldalra, vagy forduljon Philips-márkakereskedőjéhez.</p> <p>Ha a szűrő tisztítása után továbbra is i8 információs kód jelenik meg, tekintse meg a lenti hibaelhárítási táblázatot.</p>
i10 	<p>Az akkumulátor nem megfelelően van behelyezve.</p> <p>Vegye ki az akkumulátort, majd tegye vissza. Ha ez nem segít, vigye el a készüléket egy Philips szakszervizbe, vagy forduljon az ügyfélszolgálathoz.</p>
	<p>Az akkumulátor majdnem lemerült, és fel kell tölteni. Csatlakoztassa a készüléket vagy az akkumulátort a javasolt tápellátáshoz.</p>

Hibaelhárítás

Ez a fejezet összefoglalja a készülékkel kapcsolatban leggyakrabban felmerülő problémákat. Ha a hibát az alábbi útmutató segítségével nem tudja elhárítani, látogasson el a www.philips.com/support weboldalra a gyakran felmerülő kérdések listájáért, vagy forduljon az országában illetékes ügyfélszolgálathoz.

Száraz tisztítás

Probléma	Lehetséges ok	Megoldás
A be- és kikapcsológomb megnyomásakor a készülék nem reagál.	A kijelzőn a lemerült akkumulátor ikon jelenik meg.	Az akkumulátor töltéséhez csatlakoztassa a készüléket a töltőállomáshoz, vagy csatlakoztassa a kézi porszívót közvetlenül az adapter tápcsatlakozójához.
A töltőállomás nincs stabilan a falhoz rögzítve.	A töltőállomást tartó csavarok meglazultak.	Szorítsa meg a csavarokat.
	A csavarok nem megfelelő méretűek.	Erősítse a töltőállomást a falhoz a tartozékként kapott csavarokkal.
	A töltőállomás nem stabil falhoz van rögzítve.	Ellenőrizze, hogy a fal, amelyre a töltőállomást felszerelik, stabil-e.

Probléma	Lehetséges ok	Megoldás
A készülék hirtelen leáll.	A készülék belső meghibásodása esetén a gombok nem reagálnak, és a képernyő üres marad.	Csatlakoztassa a készüléket a töltőállomáshoz, vagy csatlakoztassa a kézi porszívót közvetlenül az adapterhez. Tekintse meg a kijelzőt. Ha hibakód jelenik meg, a jelentését a felhasználói kézikönyvben találja.
	(kód: E2, E3) A készülék nem megfelelő hőmérsékleten működik.	Ügyeljen arra, hogy a készüléket 5 °C és 40 °C közötti hőmérsékleten használja.
	(kód: i4, i5) A forgókefe elakadt, vagy tárgyak szorultak a levegő áramlásának útjába.	Kapcsolja ki a készüléket. Tisztítsa meg a szívófejet a felhasználói kézikönyvben írtak szerint, és ellenőrizze a csövet a főkészülékből való eltávolításával. Távolítsa el a szívófejben vagy a csőben elakadt tárgyat, és indítsa újra a készüléket.
	(kód: E9) A motoros szívófej túlmelegedett.	Kapcsolja ki a készüléket, és várjon 15 percig. Fogja meg a szívófej burkolatának felső részét, és ellenőrizze, hogy meleg-e. Ha a szívófej még mindig meleg, várjon hosszabb ideig, hogy lehűljön. Miután a szívófej lehűlt, próbálja meg újra bekapcsolni a készüléket.
A készülék a szokásosnál gyengébb szívóteljesítményt alkalmaz.	A szűrő és a körkörös kamra szennyeződött.	Ürítse ki a portartályt. Tisztítsa meg a szűrőt és a körkörös kamrát. Ha rendszeresen használja a készüléket, legalább havonta egyszer mossa át a szűrőt. Távolítsa el a körkörös kamrában található hajszalakat és szennyeződést.
	A portartály nem megfelelően csatlakozik a készülékhez.	Csatlakoztassa a portartályt a megfelelő módon.
A készülékből kijut a por.	A szűrő szennyezett.	Tisztítsa meg a szűrőt. Emellett tekintse meg a felhasználói kézikönyvet.
	Nincsen szűrő a készülékben.	Ügyeljen arra, hogy legyen egy megfelelően összeszerelt szűrő a készülékben.
	Valami beragadt a körkörös kamrába.	Ellenőrizze, hogy beragadtak-e tárgyak a körkörös kamrába, és távolítsa el ezeket. Távolítsa el a körkörös kamrában található hajszalakat és szennyeződést is.
	A portartály nem megfelelően csatlakozik a készülékhez.	Ürítse ki a portartályt, és csatlakoztassa a készülékhez a megfelelő módon.
	A készüléket elforgatták vagy megfordították kikapcsolt állapotban.	Kikapcsolt állapotban mindig tartsa a készüléket függőleges helyzetben.

Probléma	Lehetséges ok	Megoldás
A készülék nem mozgatható zökkenőmentesen a padlón szőnyegtisztítás közben.	A padlótípus-felismerő funkció nincs bekapcsolva.	Kapcsolja be a padlótípus-felismerő funkciót a digitális menüben.
	A beállított szívóteljesítmény túl magas.	Csökkentse a szívóteljesítményt. Emellett tekintse meg a felhasználói kézikönyvet.
A kefe már nem forog.	A kefét eltömítette a haj vagy más szennyeződés.	Tisztítsa meg a kefét kézzel vagy egy ollóval.
	(i4 kód) A kefe forgása akkor is leállhat, amikor túl nagy ellenállásba ütközik egy hosszú szálú szőnyegen.	Kapcsolja ki, majd újra be a készüléket.
	A forgókefe nem megfelelően lett beszerelve a szívófejbe a tisztítás után.	A felhasználói kézikönyv tisztítással kapcsolatos fejezetének utasításait követve csúsztassa a forgókefét megfelelően a szívófejbe. A rögzítőkar helyére pattintásával rögzítse a forgókefét a szívófejbe.
	(kód: E9) A motoros szívófej túlmelegedett.	Kapcsolja ki a készüléket, és várjon 15 percre. Fogja meg a szívófej burkolatának felső részét, és ellenőrizze, hogy meleg-e. Ha a szívófej még mindig meleg, várjon hosszabb ideig, hogy lehűljön. Miután a szívófej lehűlt, próbálja meg újra bekapcsolni a készüléket.
A szívófej LED-jei nem kezdenek el világítani.	A szívófej nem megfelelően lett csatlakoztatva a csőhöz vagy a készülékhez.	Csatlakoztassa megfelelően a szívófejet a készülékhez vagy a kézi porszívóhoz.
	A világítási funkció ki van kapcsolva.	Kapcsolja be a funkciót a menüben. Állítsa be a szívófej LED-jeinek fényerejét a menüben.
A kézi egység LED-jei nem kezdenek el világítani.	A világítási funkció ki van kapcsolva.	Kapcsolja be a funkciót a menüben. Állítsa be a kézi egység LED-jeinek fényerejét a menüben.
A tartozék jelzőfénye nem világít.	A tartozék a csőhöz van rögzítve.	Húzza le a tartozékot a csőről, és csatlakoztassa közvetlenül a kézi egységhez.
	A tartozék nem megfelelően csatlakozik a készülékhez.	Csatlakoztassa a tartozékot a készülékhez a megfelelő módon.
A szívófejen, a kézi egységen vagy a tartozékon lévő jelzőfény nem elég fényes.	A fényerő halványra van állítva.	Állítsa be a jelzőfények fényerejét a menüben.

Probléma	Lehetséges ok	Megoldás
A készülék nem töltődik.	A tápcsatlakozó nem csatlakozik megfelelően a készülékhez, vagy az adapter nem csatlakozik megfelelően a fali aljzathoz.	Gondoskodjon róla, hogy a hálózati csatlakozó megfelelően csatlakozzon a készülékhez, és hogy az adapter megfelelően csatlakozzon a fali aljzathoz.
	A tápkábel nincs megfelelően csatlakoztatva a töltőállomáshoz.	Csatlakoztassa a tápkábelt megfelelő módon a töltőállomáshoz. Ellenőrizze, hogy a hálózati csatlakozó a megfelelő szögben áll-e, és a töltőállomás a helyén tartja-e a csatlakozót.
	(kód: i7) A mellékelt adattertől eltérő adaptert használnak.	Ügyeljen rá, hogy a mellékelt adaptert csatlakoztassa.
	(i10 kód) Az akkumulátor nincs a helyén.	Győződjön meg arról, hogy az akkumulátor teljesen be van tolvá a helyére, és megfelelően be van helyezve.
	(E5 kód) Az akkumulátor meghibásodott.	Az akkumulátor tönkrement. Cserélje ki az akkumulátort.
		Ha ellenőrizte a fentieket, és a készülék még mindig nem tölt, akkor vigye el a készüléket a Philips szervizbe, vagy vegye fel a kapcsolatot az vevőszolgálattal.
A készülék nagyon lassan töltődik.	Külső adaptert vagy más készülékhez tartozó adaptert használnak.	Töltse a készüléket a hozzá kapott adapterrel.
Az akkumulátor fel van töltve és csatlakoztatva van, de a készülék nem kapcsolható be.	A készülék még csatlakoztatva van az adapterhez.	Újraindítás előtt távolítsa el a készüléket az adapterből.
	(kód: E1) Valami nincs rendben a készülékkel.	Vegye ki az akkumulátort, várjon 10 másodpercet, majd tegye vissza. Ha ez nem segít, vigye el a készüléket egy Philips szakszervizbe, vagy forduljon az ügyfélszolgálathoz.
A kijelzőn a szűrő ikon jelenik meg (kód: i8).	A szűrő szennyezett.	Tisztítsa meg a szűrőt. Kövesse a kijelzőn megjelenő vagy a felhasználói kézikönyvben szereplő utasításokat.

Probléma	Lehetséges ok	Megoldás
		<p>Ha a szűrő tisztítása után továbbra is i8 információs kód jelenik meg, a következő megoldások jöhetnek szóba:</p> <ul style="list-style-type: none"> - Ha van egy tartalék tiszta szűrője, akkor a régi szűrőt kicserélheti az új szűrőre. Ezután a kézi egységgel óvatosan tisztítsa meg a régi szivacs-szűrőt és a szűrőházat. - Másik lehetőségként ha van egy másik porszívója vagy miniporszívója, akkor azzal könnyedén megtisztíthatja mind a szivacs-szűrőt, mind a szűrőházat. <p>Megjegyzés: Az eszköz bekapcsolása előtt mindig győződjön meg arról, hogy az eszközben van szűrő.</p>
	A szűrő elöregedett.	Új szűrőt vásárlásához látogasson el a Philips online boltjába a www.philips.com/support weboldalra, vagy forduljon Philips-márkakereskedőjéhez.
		Ha ellenőrizte a fentieket, és a készülék még mindig hibaüzenetet jelez, akkor vigye el a készüléket a Philips szervizbe, vagy vegye fel a kapcsolatot az ügyfélszolgálattal.
A mini Turbo kefe nem működik megfelelően.	A forgókefe eltömődött.	Távolítsa el a hajszálakat a keferől egy ollóval. Kövesse a felhasználói kézikönyvben szereplő utasításokat.
	A forgókefe eltömődött a takarítás során az anyagokon vagy felületeken.	A mini Turbo kefét tartsa mindig párhuzamosan az adott felülettel, és ne nyomja bele a puha anyagokba.
	A forgókefe nem megfelelően van behelyezve a mini Turbo kefébe.	Ellenőrizze, hogy a forgókefe és a mini Turbo kefe megfelelően csatlakozik-e, valamint hogy nincs-e rés az alkatrészek között. Kövesse a felhasználói kézikönyvben szereplő utasításokat.
A szívóteljesítmény nem stabil.	Semmi baj. Ez azt jelenti, hogy be van kapcsolva a padlótípus-felismerő funkció. A készülék felismeri a padló típusát, és az adott padlóra optimalizált teljesítménnyel takarít.	Semmit nem kell tennie. Ha inkább az Ön által választott egyenletes teljesítményű tisztítást szeretné, akkor kapcsolja ki ezt az intelligens funkciót a készülék menüjében.
A padlótípus-felismerő funkció rosszul reagál a különféle padlótípusokra.	A kefét eltömítette a haj vagy más szennyeződés.	Tisztítsa meg a kefét egy ollóval vagy kézzel. Lásd a felhasználói kézikönyvben szereplő utasításokat.

Probléma	Lehetséges ok	Megoldás
A készülék használatakor elektrosztatikus áramütések érezhetők.	A készülék sztatikus elektromossággal töltődött föl. Minél alacsonyabb a levegő nedvességtartalma, annál nagyobb eséllyel fordulhat elő elektrosztatikus kisülés.	Időnként érintse a porszívó csövét a szobában található más fémtárgyakhoz (pl. asztal vagy szék lába stb.) a készülék elektrosztatikus töltésének csökkentésére. Vagy növelheti a szoba levegőjének nedvességtartalmát is.
	A felporszívózott por és szennyeződés elektrosztatikus.	A portartály ürítését és a szűrő tisztítását a használati útmutatónak megfelelően végezze el.

Nedves tisztítás

Probléma	Lehetséges ok	Megoldás
A víztartályból távozó víz mennyisége csökkent.	Szennyeződés tömítette el a vízadagoló lapkát.	Távolítsa el a vízadagoló lapkát, és tisztítsa meg. Helyezze vissza a vízadagoló lapkát.
	A mikroszálás felmosókendő nem a megfelelő helyen van, ezért blokkolja a vízadagoló lapkát.	Ügyeljen arra, hogy megfelelően helyezze el a felmosókendőt. A megfelelő elhelyezést lásd a felhasználói kézikönyvben.
	A víztartály üres vagy majdnem üres.	Töltse fel a víztartályt.
	Nem a Philipstől származó mikroszálás felmosókendőt használ.	Csak eredeti Philips mikroszálás felmosókendőt használjon. A felmosókendők megvásárolhatók a Philips webáruházában a www.philips.com/support weboldalra , vagy forduljon Philips-márkakereskedőjéhez.
	Vízköréteg képződött a vízadagoló lapkán.	Vásároljon új vízadagoló lapkát a Philips online boltjában a www.philips.com/support weboldalra , vagy forduljon Philips-márkakereskedőjéhez.
Túl sok víz folyik ki a víztartályból, túl nagy sebességgel.	A víztartály sapkája nincs megfelelően rögzítve.	Ellenőrizze a fedelet, és győződjön meg arról, hogy az teljesen és megfelelően le van zárva.
	A lemez nem megfelelően van a víztartály aljára helyezve.	Ellenőrizze, hogy a lemez megfelelően van-e ráhelyezve a víztartály alsó lapjára.
A padló csíkosan szárad.	Túl sok folyékony tisztítószert adtak a vízhez.	Csak pár csepp folyékony tisztítószert használjon, vagy használjon olyan anyagot, amely kevesebb habot képez.

Probléma	Lehetséges ok	Megoldás
	A mikroszálas felmosókendő nem a megfelelő helyen van.	Ügyeljen arra, hogy megfelelően helyezze el a felmosókendőt. A megfelelő elhelyezést lásd a felhasználói kézikönyvben.
	Nem megfelelő felmosókendőt használ.	Csak eredeti 7000-es sorozatú Philips XV1670/02 mikroszálas felmosókendőt használjon. A felmosókendők megvásárolhatók a Philips webáruházában a www.philips.com/support weboldalra , vagy forduljon Philips-márkakereskedőjéhez.

Inhoudsopgave

Inleiding _____	420
Algemene beschrijving _____	420
Vóór het eerste gebruik _____	421
De wandhouder installeren _____	421
De accessoires op de wandhouder opbergen _____	422
Klaarmaken voor gebruik _____	423
Het apparaat gebruiken _____	424
Het apparaat in elkaar zetten _____	424
Zachte en harde vloeren stofzuigen _____	424
Gladde vloeren stofzuigen en dweilen _____	425
Veelzijdig gebruik en accessoires _____	428
Aanpassen en aanvullende informatie _____	432
Na gebruik: onderhoud _____	434
Regelmatig onderhoud na elke schoonmaakcyclus _____	434
Periodiek onderhoud _____	437
Vervanging _____	446
Signalen van de gebruikersinterface en de betekenis ervan _____	447
Problemen oplossen _____	449
Stofzuigen _____	449
Dweilen _____	454

Inleiding

Hartelijk dank voor de aanschaf van dit product. Registreer uw product op www.philips.com/mycordlessvacuum-7000s om optimaal gebruik te kunnen maken van de door Philips geboden ondersteuning.

Algemene beschrijving

- 1 Digitaal scherm
 - a Ringindicator voor accuniveau
 - b Percentage van accuniveau
 - c Geselecteerd vermogen
 - d Pictogram 'Inschakelen van de functie Vloertypeherkenning'
 - e Pictogram voor herinnering filterreiniging
- 2 Knop Menu/bevestigen
- 3 Knop '+'
- 4 Knop '-'
- 5 Aan/uitknop
- 6 Kruimelzuiger
- 7 Stofemmer
- 8 Accu
- 9 Vervangend filter
- 10 Knop voor eenvoudig legen

- 11 Ontgrendelknop stofemmer
- 12 Adapter
- 13 Schroeven
- 14 Wandhouder
- 15 Buis
- 16 TriActive Smart LED-mondstuk
- 17 Delicate vloerborstel (alleen XC7067)
- 18 Waterreservoir en microvezeldoek (alleen XC7163, XC7167)
- 19 PetPro-mondstuk
- 20 Combinatiemondstuk
- 21 Zachte borstel (alleen XC7065, XC7067, XC7167)
- 22 Meubelmondstuk (alleen XC7065, XC7067, XC6167)
- 23 Spleetmondstuk

Vóór het eerste gebruik

De wandhouder installeren

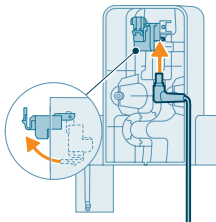

- 1 Keer de wandhouder ondersteboven en maak de grijze klem los. Steek de oplaadstekker in. Let erop dat het metalen deel zichtbaar is en naar boven wijst aan de voorzijde van de wandhouder.

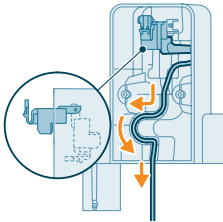

- 2 Leid het oplaadsnoer netjes door de hiervoor aangebrachte groef.

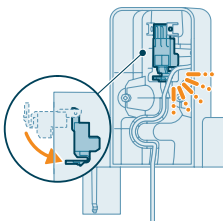

- 3 Duw de grijze klem omlaag. Let erop dat de klem met een duidelijke klik vastklikt.

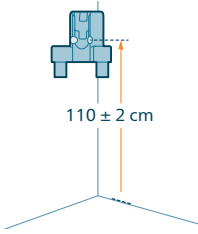

- 4 Bevestig de wandhouder stevig op de door u gekozen plek op de muur. Let erop dat de gaten voor de bevestigingsschroeven zich ongeveer 110 cm boven de vloer bevinden.

⚠ Let op: Wees voorzichtig wanneer u gaten in de muur boort om de wandhouder te bevestigen, om het risico op elektrische schokken te voorkomen.

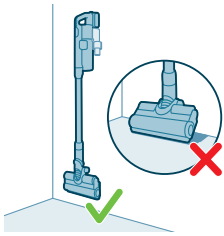

i Opmerking: Controleer of de wandhouder zo is geplaatst dat het gehele apparaat aan de muur kan hangen zonder dat het mondstuk de vloer raakt.

- 5 Nadat u de optimale positie en hoogte voor ophangen en laden van uw apparaat hebt bepaald, draait u de schroeven stevig aan zodat de wandhouder goed op zijn plek blijft.

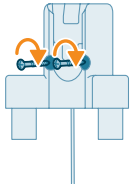

De accessoires op de wandhouder opbergen

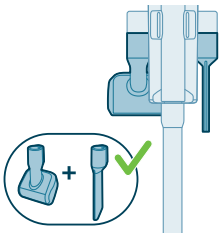

Alle accessoires kunnen op de wandhouder worden opgeborgen, met uitzondering van de combinatie van de PetPro-zuigmond en het meubelmondstuk.

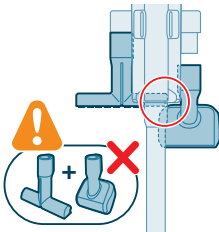

i Opmerking: Houd er rekening mee dat de PetPro-zuigmond en het meubelmondstuk niet samen op de wandhouder kunnen worden opgeborgen.

Klaarmaken voor gebruik

Het apparaat heeft een li-ionaccu. Als de accu leeg is, duurt het ongeveer 6 uur tot hij volledig is opgeladen.

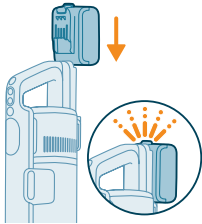

- 1 Plaats de accu op het hoofddeel van het apparaat en let erop dat het hierbij met een duidelijke klik vastklikt.

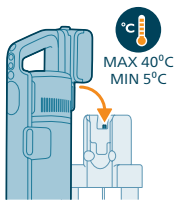

- 2 U laadt het apparaat op door het op te hangen op de wandhouder die u aan de wand hebt bevestigd.

⚠ Waarschuwing: Bewaar en laad het apparaat bij een temperatuur boven 5 °C en onder 40 °C.

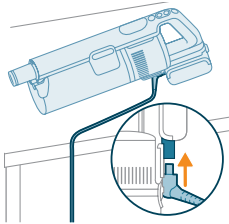

i Opmerking: U kunt ook de kruimelzuiger op een vlak en stabiel oppervlak leggen en het oplaadsnoer er rechtstreeks op aansluiten.



- 3 Het apparaat is ontworpen om in 6 uur de accu volledig op te laden. Op het display kunt u het opladen volgen. Als het apparaat volledig is opgeladen, brandt de waarde 100% op het scherm. Na een paar minuten gaat het display uit.

Het apparaat gebruiken

Het apparaat in elkaar zetten



- 1 Bevestig de kruimelzuiger aan de buis. Let erop dat u hierbij een duidelijke klik hoort.

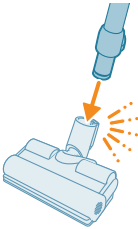

- 2 Bevestig de buis aan het mondstuk. Let erop dat u hierbij een duidelijke klik hoort.

Zachte en harde vloeren stofzuigen

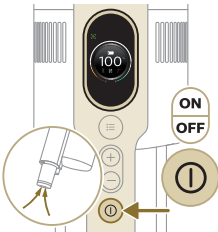

- 1 Druk op de aan-uitknop om het apparaat in te schakelen.

i Opmerking: Om het apparaat uit te schakelen, drukt u opnieuw op de aan/uitknop.

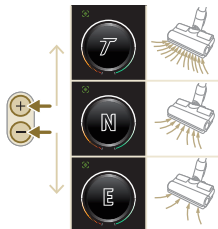

- 2 Met de knoppen + en - kunt u schakelen tussen drie verschillende zuigkrachtinstellingen.

T: turbo-modus

N: normale modus

E: eco-modus



3 Met de stofzuiger kunt u zowel gladde als delicate vloeren stofzuigen.

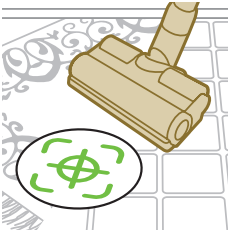

i Als de functie Vloertypeherkenning is ingeschakeld, wordt het type vloer herkend en worden de prestaties van het apparaat automatisch geoptimaliseerd binnen de zuigkrachtinstelling die u hebt geselecteerd. Als u deze functie wilt uitschakelen, wordt verderop in de handleiding uitgelegd hoe u de instellingen aanpast.



⚠ Waarschuwing: Zuig geen water of andere vloeistoffen op.

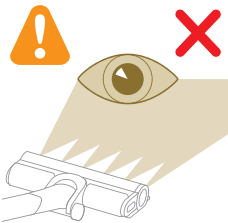

⚠ Let op: Kijk niet rechtstreeks in de brandende leds en richt de leds niet op iemands ogen. het ledlampje is heel fel.

Gladde vloeren stofzuigen en dweilen

⚠ Let op: Gebruik het waterreservoir alleen op gladde vloeren met een waterbestendige afwerklaag (bijvoorbeeld linoleum, geëmailleerde tegels en parket met een vernislaag) en stenen vloeren (zoals marmer). Als uw vloer niet waterbestendig is gemaakt, vraag dan bij de fabrikant na of u water kunt gebruiken om de vloer schoon te maken. Gebruik het waterreservoir niet op gladde vloeren waarvan de afwerklaag is beschadigd.

i Opmerking: Gebruik het waterreservoir niet om tapijten schoon te maken.

i Opmerking: Verplaats het apparaat niet zijwaarts wanneer het waterreservoir is geplaatst, omdat dit watersporen veroorzaakt. Beweeg alleen voorwaarts en achterwaarts.

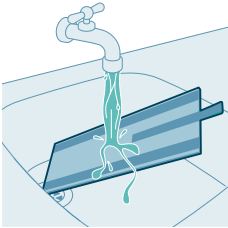

1 Maak vóór gebruik de microvezeldweilmop nat met water.

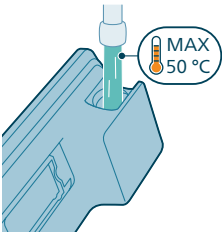

2 Vul het waterreservoir met water dat niet warmer is dan 50 °C.

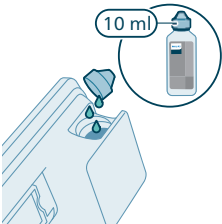

3 (Optioneel) Als u een vloeibare vloerreiniger in het waterreservoir wilt toevoegen, gebruik dan een middel dat weinig tot niet schuimt en dat kan worden verdund. Wij bevelen de Philips-vloerreiniger XV1792 aan. U hoeft slechts enkele druppels van de vloeibare reiniger aan het water toe te voegen.

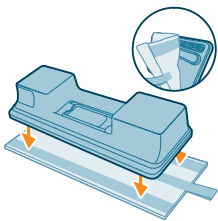

4 Bevestig de dweilmop onder het waterreservoir. Lijn de klittenbandstrips onder het waterreservoir en op de achterkant van de mop met elkaar uit.

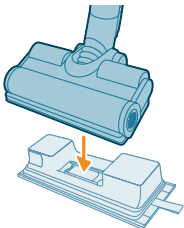

5 Bevestig het waterreservoir met water en eventueel vloerreiniger op het dweilmondstuk. U kunt nu beginnen met reinigen.



- 6 Druk op de aan-uitknop om het apparaat in te schakelen. Met de dweilmodule op het mondstuk kunt u effectief gladde vloeren schoonmaken.



i Opmerking: De dweilmodule is niet geschikt voor zachte vloerbedekkingen zoals tapijt.



⚠ Let op: Zuig geen plassen water op met de dweilmodule.

Tips en andere belangrijke informatie

- Het is niet nodig om de vloer te stofzuigen voordat u gaat dweilen, omdat de stofzuig- en dweilcombinatie uw harde vloer actief nat reinigt om alle soorten vuil, inclusief vloeistoffen en vlekken, op te vangen. Gebruik op tapijten en vloerkleden de stofzuigcombinatie.
- Het apparaat kan een klein plasje water op de vloer achterlaten als u het apparaat niet beweegt terwijl u het uitschakelt. U kunt de grootte van de plas verkleinen door het apparaat te bewegen terwijl u het uitschakelt. Indien nodig kunt u de laatste druppels met een doek verwijderen.

Gebruiksbeperkingen

- De stofzuig- en dweilcombinatie is geschikt voor het stofzuigen en dweilen van alle soorten gladde vloeren, behalve houten vloeren zonder coating.
- De stofzuig- en dweilcombinatie is bedoeld voor het regelmatig schoonmaken van gladde vloeren. Volg altijd de instructies voor schoonmaken van uw gladde vloer wanneer u dit apparaat gebruikt.
- Als u in het water in het schoonwaterreservoir een andere vloeibare vloerreiniger dan Philips-vloerreiniger XV1792 wilt gebruiken, let er dan op dat u een vloeibare vloerreiniger gebruikt die weinig tot niet schuimt en die met water kan worden verdund, net zoals de Philips-vloerreiniger XV1792.
- Het schoonwaterreservoir heeft een inhoud van 250 ml. U hoeft dus slechts enkele druppels (max. 10 ml) van de vloeibare vloerreiniger aan het water toe te voegen.

- Als u de stofzuig- en dweilcombinatie gebruikt op een linoleumvloer, doe dit dan alleen op een linoleumvloer die goed is gelegd zodat u geen linoleum opzuigt met het mondstuk.
- Als u het apparaat verplaatst/tilt over een tapijt of vloerkleed wanneer het is uitgeschakeld, kunnen er afvalwaterdruppels op uw tapijt of vloerkleed terechtkomen.
- Beweeg het apparaat niet over convectroputroosters. Omdat het apparaat geen water kan opnemen dat uit de dweilmond komt wanneer u deze over het rooster beweegt, komt het water op de bodem van de convectroput.
- Til tijdens het dweilen het mondstuk niet van de vloer, beweeg het mondstuk niet zijwaarts en maak geen scherpe draaiingen, omdat dit watersporen achterlaat. Beweeg alleen voorwaarts en achterwaarts.

i Opmerking: De gebruiksduur hangt af van het gebruikte vermogen tijdens het schoonmaken.

Veelzijdig gebruik en accessoires

⚠ Waarschuwing: Zuig geen water of andere vloeistoffen op wanneer u een van de accessoires gebruikt.

⚠ Let op: Kijk niet rechtstreeks in de brandende leds en richt de leds niet op iemands ogen. het ledlampje is heel fel.

De kruimelzuiger gebruiken

U kunt met de kruimelzuiger rechtstreeks stof opzuigen, zonder een reinigingshulpstuk.



Het mondstuk gebruiken

- 1 Sluit het mondstuk rechtstreeks aan op de kruimelzuiger.



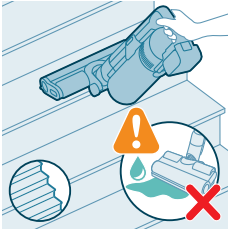

- 2 Deze combinatie is bedoeld om oppervlakken op verschillende hoogtes te zuigen, zoals een trap.

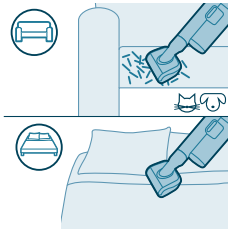

Het PetPro-mondstuk gebruiken

Met het PetPro-mondstuk verwijdert u effectief dierenharen en kleine vuiltjes zoals kruimels. Het is ideaal voor zachte oppervlakken zoals bedden en banken.



Om het PetPro-mondstuk te bevestigen, steekt u de stang of de kruimelzuiger in het PetPro-mondstuk. Pas de zuigkrachtingstelling aan uw schoonmaakbehoeften aan.

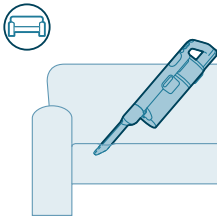

Het spleetmondstuk gebruiken

Het spleetmondstuk kan worden gebruikt voor het schoonmaken van krappe, smalle ruimtes, zoals tussen bankkussens, langs plinten of in auto-interieurs.

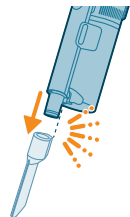

Om het spleetmondstuk te bevestigen, steekt u de buis van de kruimelzuiger in het spleetmondstuk.

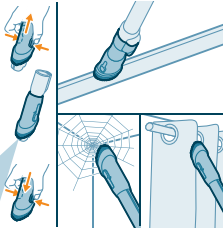

Het combinatiemondstuk gebruiken

Het combi-mondstuk heeft een zachte borstel voor het verwijderen van spinnenwebben of het schoonmaken van delicate oppervlakken zoals gordijnen, en een smalle zuigmond voor krappe of moeilijk bereikbare plekken zoals raamkozijnen.

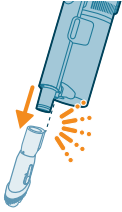

Om het combinatiemondstuk te bevestigen, steekt u de buis van de kruimelzuiger in het combinatiemondstuk.

De zachte borstel gebruiken

Met de zachte borstel kunnen kwetsbare of delicate oppervlakken zoals lampenkappen, jaloezieën en horren voorzichtig worden schoongemaakt. Het is inbegrepen in de modellen XC7065, XC7067 en XC7167.



Om de zachte borstel te bevestigen, steekt u de buis van de kruimelzuiger in de zachte borstel.

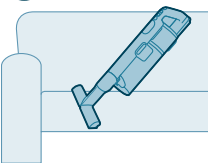

Het meubelmondstuk gebruiken

Met het meubelmondstuk kunt u zachte stoffen meubels zoals banken, kussens en stoelen schoonmaken. Het is inbegrepen in de modellen XC7065, XC7067 en XC7167.



Om het meubelmondstuk te bevestigen, steekt u de buis van de kruimelzuiger in het meubelmondstuk.

De delicate vloerborstel gebruiken

De delicate vloerborstel is een zachte borstel met grijs en oranje materiaal en kan worden gebruikt om delicate harde vloeren zoals kurk, hardhout en natuursteen voorzichtig schoon te maken. Het is inbegrepen in de XC7067.

Volg de onderstaande stappen om de borstel te vervangen:

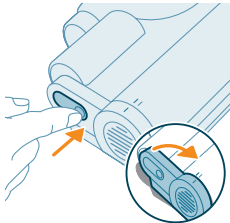

- 1 Voor toegang tot de borstel zoekt u de knop aan de zijkant van het mondstuk. Druk erop en draai het klepje open. Neem de borstel met het klepje voorzichtig uit het mondstuk.

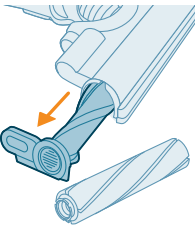

- 2 Trek de borstel met kracht uit de zijklep. Verwijder de zijkap van de originele borstelrol en plaats deze op de delicate vloerborstel.

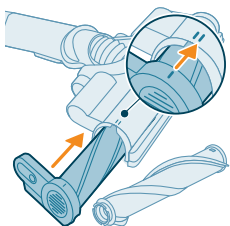

- 3 Plaats de delicate vloerborstel met kracht terug op de zijkap en zorg ervoor dat de borstel stevig is bevestigd. Wanneer u de borstel terugplaatst in het mondstuk, let er dan op dat u deze correct plaatst.

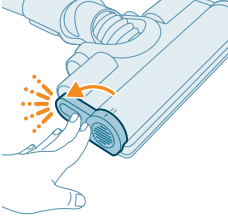

- 4 Vergrendel de borstel door deze vast te draaien totdat u een duidelijke klik hoort.

Aanpassen en aanvullende informatie

In het menu van het apparaat vindt u diverse opties om het apparaat aan te passen en te bewaken.

- 1 Druk op de menuknop om naar de menu-instellingen te gaan.
- 2 U kunt door de opties bladeren met de knoppen '+' en '-'. Beschikbare opties zijn de verlichting aanpassen, de functie Vloertypeherkenning in- of uitschakelen, informatie over het apparaat oproepen en teruggaan naar het vorige scherm.
- 3 Als de gewenste optie is gemarkeerd, bevestigt u de keuze door opnieuw op de menuknop te drukken.



De helderheid van de verlichting aanpassen

Druk op de menuknop en blader naar de verlichtingsfunctie. Bevestig de selectie door opnieuw op de menuknop te drukken.

Blader door de beschikbare helderheidsniveaus voor de verlichting tot u het gewenste niveau hebt geselecteerd. Bevestigt uw keuze door op de menuknop te drukken.

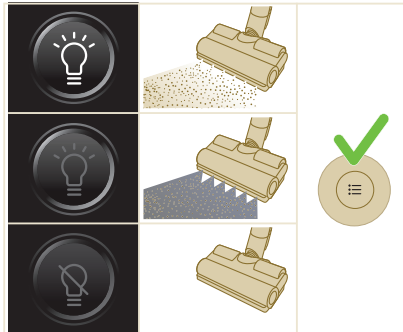



Vloertypeherkenning

Druk op de menuknop en blader naar de functie Vloertypeherkenning. Bevestig de selectie door opnieuw op de menuknop te drukken.

In het scherm Vloertypeherkenning kunt u deze functie in- en uitschakelen en uw keuze bevestigen door op de menuknop te drukken. Als de functie is ingeschakeld, wordt linksbovenin het display een groen pictogram getoond wanneer u teruggaat naar het hoofdscherm.

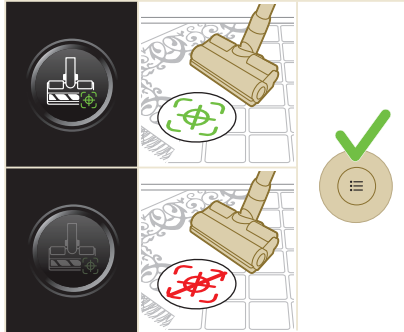

i Opmerking: De functie Vloertypeherkenning kan alleen worden in- of uitgeschakeld wanneer het gemotoriseerde mondstuk op de kruimelzuiger is aangesloten. Als gevolg hiervan zal er één item minder in uw menu staan wanneer er geen gemotoriseerde mondstuk in combinatie met de hoofdborstel op het hoofdapparaat is bevestigd. Bevestig de gemotoriseerde spuitmond om herkenning van het type vloer in uw menu te zien.

i Opmerking: het apparaat wordt geleverd met de functie Vloertypeherkenning ingeschakeld.

i Opmerking: de functie Vloertypeherkenning wordt geactiveerd wanneer het mondstuk verschillende oppervlakken detecteert terwijl u het apparaat beweegt.

i-vloertypeherkenning werkt niet in combinatie met de delicate vloerborstel (meegeleverd bij model XC7067).

Aanvullende informatie

Druk op de menuknop en blader naar de optie 'aanvullende informatie'. Bevestig de selectie door opnieuw op de menuknop te drukken.

In het scherm 'aanvullende informatie' kunt u de status van het filter en de accu bekijken, evenals de totale gebruikstijd en het model van uw apparaat. Ook vindt u er een QR-code waarmee u online aanvullende informatie kunt lezen.



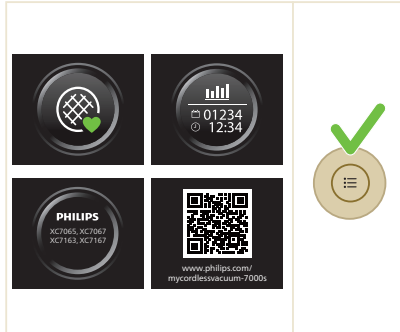

Terug

Als u het menu wilt afsluiten en terug wilt gaan naar het vorige scherm, kiest u de optie 'Terug'.

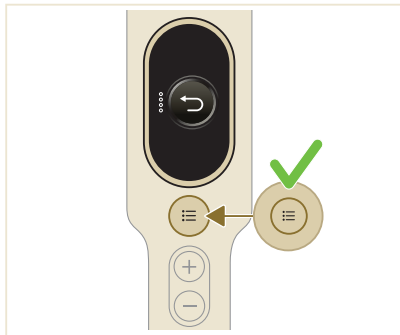

Na gebruik: onderhoud

Regelmatig onderhoud na elke schoonmaakcyclus

Onderhoud van het stofstelsysteem

Leeg de stofemmer na elk gebruik of wanneer het stof tot aan de aanduiding MAX op de stofemmer komt.

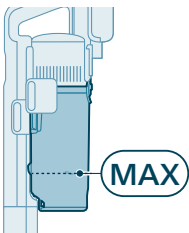

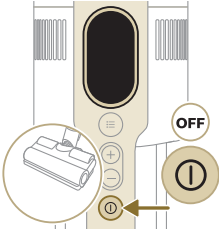

1 Schakel het apparaat uit.

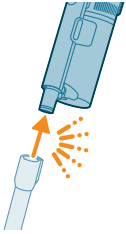

2 Verwijder de kruimelzuiger en de stofemmer uit de buis.

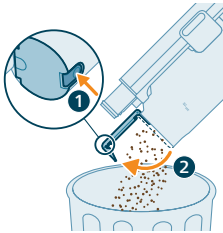

3 Houd de stofemmer boven een prullenbak en druk op de Eenvoudig legen-knop (1) om de emmer te legen (2).

Onderhoud van het waterreservoir

Reinig het waterreservoir na elk gebruik.

1 Verwijder de microvezeldweilmop.

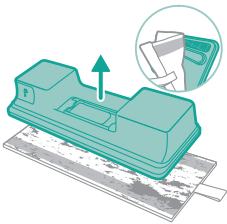

436 Nederlands

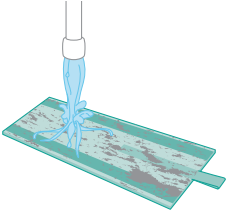

2 Spoel de dweilmop uit onder de kraan en was hem met de hand of in een wasmachine.

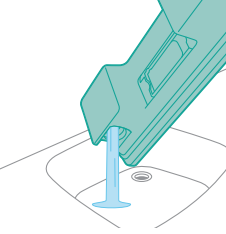

3 Giet het resterende water uit het waterreservoir.

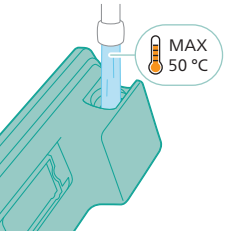

4 Vul het waterreservoir met water.

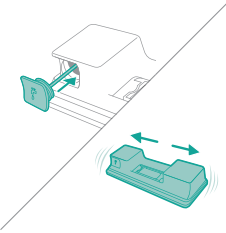

5 Sluit het waterreservoir goed en schud hem om resten reinigingsmiddel te verwijderen.

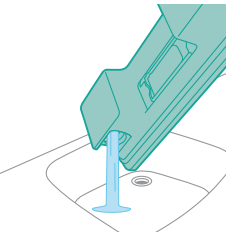

6 Giet het waterreservoir leeg en laat hem openstaan om te drogen.

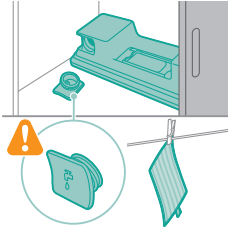

- 7 Let erop dat u de dop van het reservoir niet kwijtraakt wanneer u het reservoir niet gebruikt. Hang de microvezeldweilmop op om hem te laten drogen.

Periodiek onderhoud

Het filter schoonmaken

Maak het filter ten minste één keer per maand schoon, of wanneer u de melding voor schoonmaken van het filter (i8) ziet.



- 1 Schakel het apparaat uit.

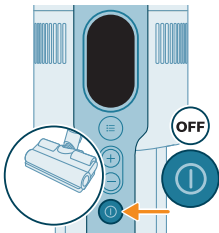

- 2 Terwijl het vuile filter (A) nog in het apparaat zit, dient u ervoor te zorgen dat u uw vervangende filter (B) bij de hand heeft.

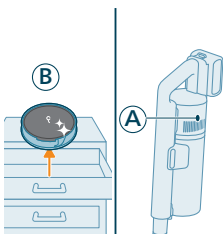

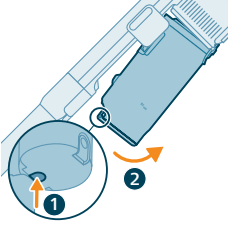

3 Druk op de ontgrendelknop om de emmer te verwijderen.

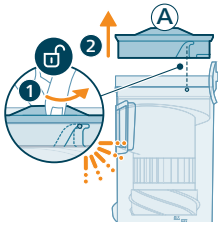

4 Verwijder het filter (A) van de stofemmer door deze linksom te draaien.

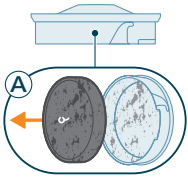

5 Neem het schuimrubber filter (A) uit de kunststof filterbehuizing.

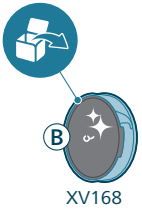

6 Pak het vervangende filter (B) uit.

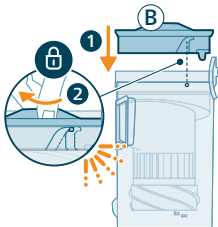

7 Installeer het schone filter (B) in de stofemmer. Draai het filter rechtsom om het op zijn plaats vast te zetten.

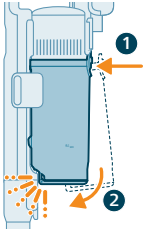

- 8 Plaats de stofemmer terug op de kruimelzuiger. Lijn eerst de filterzijde van de bak uit voordat u deze op zijn plaats klikt.

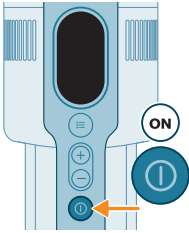

- 9 Schakel het apparaat in.

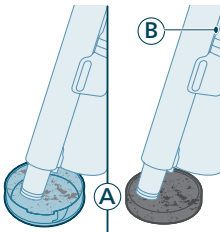

- 10 Stofzuig het vervuilde filterhuis en het schuimfilter (A).

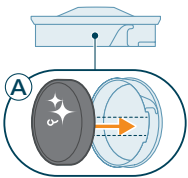

- 11 Zet het schone schuimfilter (A) weer in de schone filterbehuizing.

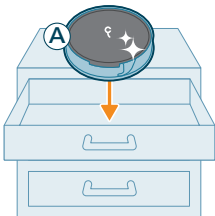

i Opmerking: Het filter (A) is nu grondig schoongemaakt en kan worden bewaard voor toekomstig gebruik wanneer het huidige filter (B) moet worden schoongemaakt.

De emmer en cycloon schoonmaken

1 Schakel het apparaat uit.

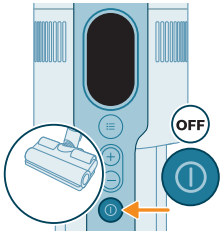

2 Druk op de ontgrendelknop om de emmer te verwijderen.

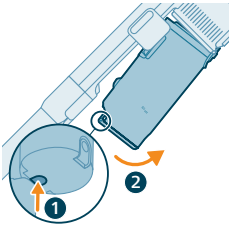

3 Houd de zwarte greep vast. Neem de cycloon uit de stofemmer door deze uit de stofemmer te tillen.

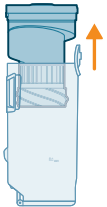

4 Klop de cycloon tegen een afvalbak om achtergebleven stof en vuil te verwijderen.



5 Om het apparaat grondig schoon te maken kunt u de stofemmer en de cycloon afwassen met stromend water of met warm zeepsop.

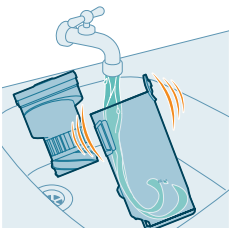

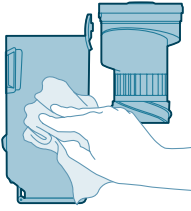

6 Droog de stofemmer en cycloon na het schoonmaken af met een doek.

Let op: Let erop dat alle onderdelen volledig droog zijn wanneer u ze weer in elkaar zet.

Opmerking: u kunt niet alle onderdelen in de vaatwasmachine schoonmaken.



7 Plaats de cycloon terug in de stofemmer.

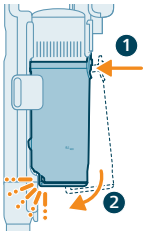

8 Plaats de stofemmer met de cycloon terug op het apparaat. Plaats eerst de kant met het filter en draai dan de stofemmer op zijn plek.

Opmerking: Controleer na onderhoud altijd of het filter in het apparaat is geplaatst voordat u het weer gebruikt.

Onderhoud van het slimme PrecisionPower-mondstuk

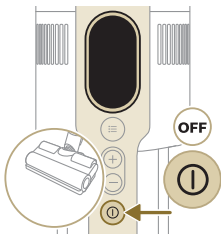

1 Schakel altijd het apparaat uit voordat u de rolborstel van het mondstuk schoonmaakt.

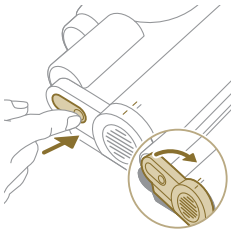

2 Voor toegang tot de rolborstel zoekt u de knop aan de zijkant van het mondstuk. Druk erop en draai het klepje open.

442 Nederlands

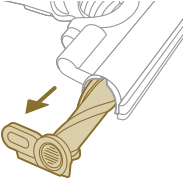

3 Neem de rolborstel met het klepje voorzichtig uit het mondstuk.

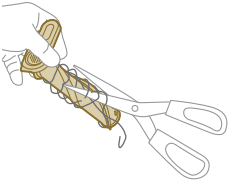

4 Verwijder voorzichtig haren of draden die om de rolborstel zijn gewikkeld. U kunt de haren of draden eventueel doorknippen met een schaar.

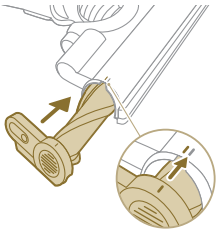

5 Wanneer u de rolborstel terugplaatst in het mondstuk, let er dan op dat u deze correct plaatst.

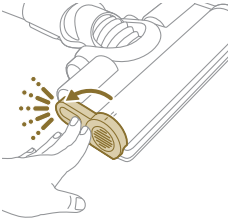

6 Draai nadat u de rolborstel hebt geplaatst het klepje op zijn plek totdat u een duidelijke klik hoort.

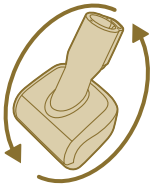

Onderhoud van het PetPro-mondstuk

1 Houd de borstel ondersteboven voor toegang tot het deel dat u moet schoonmaken.

- 2 Schuif de knop aan de zijkant opzij en neem de borstel uit het mondstuk.

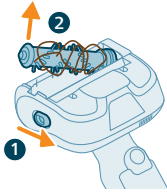

- 3 Verwijder haren en dergelijke van de borstel met uw handen of met behulp van een schaar.

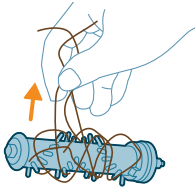

- 4 Wanneer u de borstel terugplaatst, doe dat dan eerst aan een kant voordat u de andere kant in het mondstuk plaatst. Wanneer u de borstel correct plaatst, hoort u een duidelijke klik.

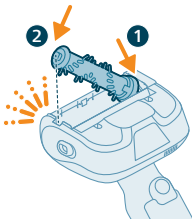

Delicate vloerborstel onderhoud (voor XC7067)

- 1 Voor toegang tot de borstel zoekt u de knop aan de zijkant van het mondstuk. Druk erop en draai het klepje open. Neem de borstel met het klepje voorzichtig uit het mondstuk.

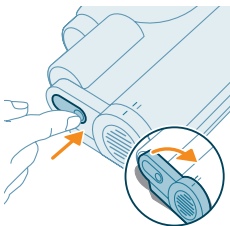

- 2 Trek de borstel met kracht uit de zijklep.

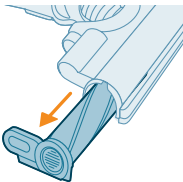

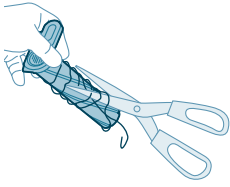

3 Verwijder voorzichtig haren of draden die om de rolborstel zijn gewikkeld. U kunt de haren of draden eventueel doorknippen met een schaar.

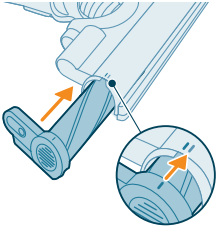

4 Plaats de delicate vloerborstel met kracht terug op de zijkap en zorg ervoor dat de borstel stevig is bevestigd. Wanneer u de borstel terugplaatst in het mondstuk, let er dan op dat u deze correct plaatst.

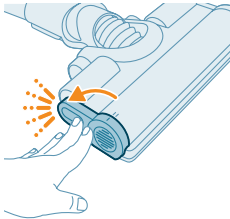

5 Vergrendel de borstel door deze vast te draaien totdat u een duidelijke klik hoort.

Onderhoud van het waterreservoir

Ontkalk het waterreservoir een keer per maand.

1 Giet een beetje ontkalkingsvloeistof in een maatbeker.

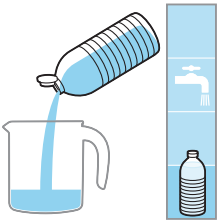

2 Voeg de juiste hoeveelheid water toe.

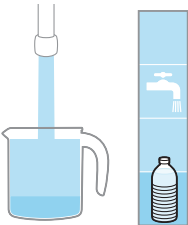

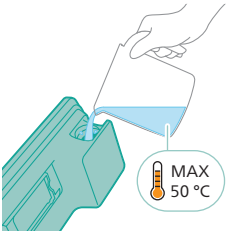

3 Giet het mengsel in het waterreservoir.

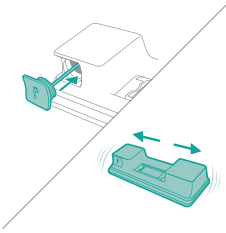

4 Sluit het waterreservoir goed en schud hem zodat de ontkalkingsvloeistof gelijkmatig wordt verspreid.

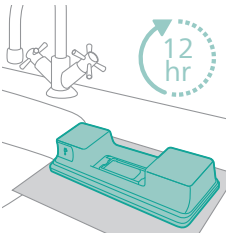

5 Laat het waterreservoir (zonder de microvezeldweilmop) rechtop staan gedurende meer dan 12 uur. Water met ontkalkingsvloeistof kan langzaam onderuit het waterreservoir lekken. We raden aan het waterreservoir in een gootsteen of op een absorberende doek te plaatsen.

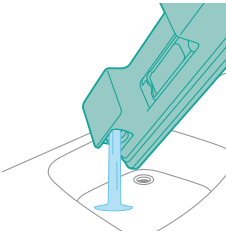

6 Giet na afloop de resterende vloeistof uit het reservoir en spoel het reservoir.

Onderhoud van de watertuit

1 Verwijder de watertuit van de onderkant van het waterreservoir zodat u hem grondig kunt reinigen.

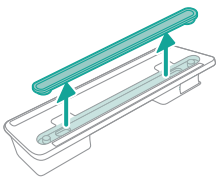

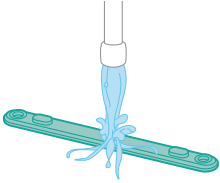

2 Spoel de watertuit af onder de kraan.

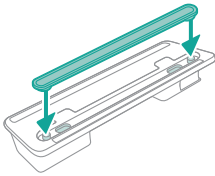

3 Bevestig na het reinigen de watertuit weer op het waterreservoir.

Vervanging

Ga voor accessoires of reserveonderdelen naar www.philips.com/parts-and-accessories of uw Philips-dealer. U kunt ook contact opnemen met het Philips Consumer Care Center in uw land.

Vervangende onderdelen en typenummers:

Vervangend filter XV1681/01

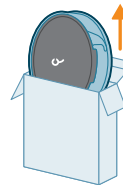

XV1681/01

Borstelrol CP0667/01

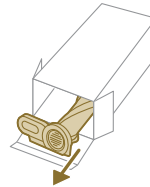

CP0667/01

Microvezeldweilmop XV1670/02

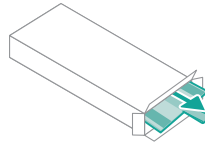

XV1670/02

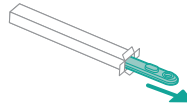

Watertuit CP0381/01



CP0381/01

i Opmerking: Vervang het filter en de microvezeldweilmop elke 6 maanden voor maximale prestaties.

Signalen van de gebruikersinterface en de betekenis ervan

Signaal	Betekenis van signaal
E1 	Het apparaat functioneert niet correct. Neem de accu eruit, wacht 10 seconden en plaats de accu terug. Als dit niet werkt, breng het apparaat dan naar een Philips-servicecentrum of neem contact op met de Klantenservice.
E2 	Het apparaat wordt gebruikt bij een temperatuur lager dan de bedrijfstemperatuur. Verplaats het apparaat naar een warmere ruimte. Zorg dat u het apparaat niet opbergt, oplaadt of gebruikt bij temperaturen lager dan 5 °C of hoger dan 40 °C.
E3 	Het apparaat wordt gebruikt bij een temperatuur hoger dan de bedrijfstemperatuur. Verplaats het apparaat naar een koelere ruimte. Zorg dat u het apparaat niet opbergt, oplaadt of gebruikt bij temperaturen lager dan 5 °C of hoger dan 40 °C.

Signaal	Betekenis van signaal	
E5		<p>De accu is beschadigd. Breng het apparaat naar een Philips-servicecentrum of neem contact op met de Klantenservice.</p>
E9		<p>Het mondstuk wordt gebruikt bij een temperatuur hoger dan de bedrijfstemperatuur. Schakel het apparaat uit en wacht 15 minuten. Raak het bovenste deel van het mondstuk aan om te voelen of dit nog warm is. Als het mondstuk nog warm is, laat het dan langer afkoelen. Wacht totdat het mondstuk is afgekoeld voordat u het apparaat weer inschakelt.</p>
i4		<p>Het mondstuk is verstopt. Zorg ervoor dat het apparaat is uitgeschakeld. Maak het mondstuk schoon volgens de gebruiksaanwijzing en verwijder de buis van het apparaat om de buis te controleren. Verwijder het voorwerp uit het mondstuk of de buis en start het apparaat opnieuw.</p>
i5		<p>Een voorwerp zit vast in het luchtkanaal. Zorg ervoor dat het apparaat is uitgeschakeld. Maak het mondstuk schoon volgens de gebruiksaanwijzing en verwijder de buis van het apparaat om de buis te controleren. Verwijder het voorwerp in het mondstuk, de slang of de handgreep en start het apparaat opnieuw.</p>
i6		<p>De voedingsadapter is niet losgenomen van het apparaat. Neem de voedingsadapter los van het apparaat voordat u ermee gaat werken.</p>
i7		<p>Een verkeerde voedingsadapter wordt gebruikt. Laad het apparaat alleen op met de originele voedingsadapter.</p>
i8		<p>Het filter is vuil. Maak het filter schoon. Volg de instructies op het scherm of in de gebruiksaanwijzing. U kunt nieuwe filters online kopen in de Philips Shop op www.philips.com/support of bij uw Philips-dealer. Als u na het schoonmaken van het filter een i8-informatiecode blijft ontvangen, raadpleeg dan de onderstaande tabel voor het oplossen van problemen.</p>

Signaal	Betekenis van signaal
i10 	De accu is niet correct geplaatst. Neem de accu eruit en plaats hem daarna terug. Als dit niet werkt, breng het apparaat dan naar een Philips-servicecentrum of neem contact op met de Klantenservice.
	De accu is bijna leeg en moet worden opgeladen. Laad het apparaat of de accu op met de aanbevolen oplaadmethode.

Problemen oplossen

In dit hoofdstuk worden in het kort de meest voorkomende problemen behandeld die zich kunnen voordoen tijdens het gebruik van het apparaat. Als u het probleem niet kunt oplossen met behulp van de onderstaande informatie, gaat u naar www.philips.com/support voor een lijst met veelgestelde vragen of neemt u contact op met het Consumer Care Center in uw land.

Stofzuigen

Probleem	Mogelijke oorzaak	Oplossing
Het apparaat reageert niet als de aan/uit-knop wordt ingedrukt.	Op het display staat het pictogram van een lege accu.	Om de accu op te laden sluit u het apparaat aan op het oplaadstation of sluit u de kruimelzuiger rechtstreeks aan op de stekker van de voedingsadapter.
Het oplaadstation hangt niet stevig aan de muur.	De schroeven waarmee het oplaadstation bevestigd is, zitten los.	Draai de schroeven vast.
	De schroeven hebben niet de juiste maat.	Hang het oplaadstation op met de meegeleverde schroeven.
	Het oplaadstation hangt niet aan een stevige muur.	Controleer of de muur waaraan het oplaadstation bevestigd gaat worden, stevig genoeg is.
Het apparaat stopt opeens.	Wanneer een apparaat een interne storing heeft, reageren de knoppen niet en blijft het scherm leeg.	Sluit het apparaat aan op het oplaadstation of bevestig de kruimelzuiger rechtstreeks aan de adapter. Controleer het display. Als er een foutcode wordt weergegeven, kunt u de betekenis in de gebruiksaanwijzing vinden.

Probleem	Mogelijke oorzaak	Oplossing
	(code: E2, E3) Het apparaat werkt niet bij een juiste temperatuur.	Gebruik het apparaat bij een temperatuur van 5-40 °C.
	(code: i4, i5) De rolborstel zit vast of er zitten voorwerpen vast in het luchtkanaal.	Zorg ervoor dat het apparaat is uitgeschakeld. Maak het mondstuk schoon volgens de gebruiksaanwijzing en verwijder de buis van het apparaat om de buis te controleren. Verwijder het voorwerp uit het mondstuk of de buis en start het apparaat opnieuw.
	(code: E9) Het gemotoriseerde mondstuk is oververhit.	Schakel het apparaat uit en wacht 15 minuten. Raak het bovenste deel van het mondstuk aan om te voelen of dit nog warm is. Als het mondstuk nog warm is, laat het dan langer afkoelen. Wacht totdat het mondstuk is afgekoeld voordat u het apparaat weer inschakelt.
Het apparaat heeft een lagere zuigkracht dan gebruikelijk.	Het filter en de cycloon zijn vuil.	Leeg de stofemmer. Maak het filter en de cycloon schoon. Was het filter ten minste één keer per maand als u het apparaat regelmatig gebruikt. Verwijder haar en vuil dat vastzit in de cycloon.
	De stofbak is niet goed aan het apparaat bevestigd.	Bevestig de stofbak op de juiste manier.
Er komt stof uit het apparaat.	Het filter is vuil.	Maak het filter schoon. Zie ook de gebruiksaanwijzing.
	Het filter bevindt zich niet in het apparaat.	Zorg dat het filter in het apparaat zit en dat het goed is geplaatst.
	De cycloon wordt door iets geblokkeerd.	Controleer of er voorwerpen vastzitten in de cycloon en verwijder eventuele voorwerpen die de cycloon blokkeren. Verwijder ook haar en vuil dat vastzit in de cycloon.
	De stofbak is niet goed aan het apparaat bevestigd.	Leeg de stofbak en bevestig de stofbak op de juiste manier aan het apparaat.
	Het apparaat is gedraaid of omgeklapt terwijl het uitstond.	Houd het apparaat rechtop wanneer het uitstaat.
Het apparaat beweegt niet soepel over de vloer tijdens het schoonmaken van tapijt.	De functie voor het herkennen van het type vloer is niet ingeschakeld.	Schakel de functie voor het herkennen van het type vloer in het digitale menu in.
	De geselecteerde zuigkracht was te hoog.	Verminder de zuigkracht. Zie ook de gebruiksaanwijzing.
De borstel draait niet meer.	De borstel is verstopt met haar of vuil.	Maak de borstel met de hand of met een schaar schoon.

Probleem	Mogelijke oorzaak	Oplossing
	(code i4) De borstel kan stoppen met draaien wanneer deze te veel weerstand ondervindt op een hoogpolig tapijt.	Schakel het apparaat uit en weer in.
	De borstelrol is na het schoonmaken niet goed in het mondstuk geplaatst.	Volg de instructies in het hoofdstuk Reinigen van de gebruiksaanwijzing en schuif de borstelrol op de juiste manier in het mondstuk. Zet de rolborstel goed vast in het mondstuk door de vergrendeling vast te klikken.
	(code: E9) Het gemotoriseerde mondstuk is oververhit.	Schakel het apparaat uit en wacht 15 minuten. Raak het bovenste deel van het mondstuk aan om te voelen of dit nog warm is. Als het mondstuk nog warm is, laat het dan langer afkoelen. Wacht totdat het mondstuk is afgekoeld voordat u het apparaat weer inschakelt.
De LED's in het mondstuk gaan niet branden.	Het mondstuk is niet goed op de buis of het apparaat bevestigd.	Bevestig het mondstuk op de juiste manier op het apparaat of de kruimelzuiger.
	De verlichtingsfunctie is uitgeschakeld.	Schakel deze functie in het menu in. Pas de helderheid van de leds van het mondstuk in het menu aan.
De leds in de kruimelzuiger gaan niet branden.	De verlichtingsfunctie is uitgeschakeld.	Schakel deze functie in het menu in. Pas de helderheid van de leds van de kruimelzuiger in het menu aan.
Het lampje in het accessoire brandt niet.	Het accessoire is bevestigd aan de buis.	Verwijder de buis en bevestig het accessoire rechtstreeks aan de kruimelzuiger.
	Het accessoire is niet goed aan het apparaat bevestigd.	Bevestig het accessoire correct aan het apparaat.
De lampjes in het mondstuk, de kruimelzuiger en het accessoire branden niet helder genoeg.	De helderheid is gedimd.	Pas de helderheid van de lampjes aan in het menu.
Het apparaat laadt niet op.	De stekker zit niet goed in het apparaat of de adapter zit niet goed in het stopcontact.	Zorg ervoor dat de stekker goed in het apparaat zit en dat de adapter goed in het stopcontact zit.
	De stekker is niet goed in het oplaadstation gestoken.	Zorg ervoor dat de stekker goed vastzit in het oplaadstation. Controleer of de stekker scheef zit en het oplaadstation de stekker op zijn plaats houdt.

Probleem	Mogelijke oorzaak	Oplossing
	(code i7) Er wordt een andere adapter gebruikt dan de meegeleverde.	Gebruik de meegeleverde adapter.
	(code i10) De accu is niet correct geplaatst.	Controleer of de accu helemaal in de sleuf is geschoven en correct is geplaatst.
	(code E5) De accu functioneert niet goed.	De accu is defect. Vervang de accu.
		Als u het bovenstaande hebt gecontroleerd en het apparaat nog steeds niet oplaadt, brengt u het naar een Philips-servicecentrum of neemt u contact op met de Klantenservice.
Het apparaat laadt heel langzaam op.	Er wordt een externe adapter of een adapter van een ander apparaat gebruikt.	Laad het apparaat op met de bijgeleverde adapter.
De accu is opgeladen en verbonden, maar het apparaat gaat niet aan.	Het apparaat is nog op de adapter aangesloten.	Neem het apparaat van de adapter voordat u het opnieuw start.
	(code: E1) Er is iets mis met het apparaat.	Neem de accu eruit, wacht 10 seconden en plaats de accu terug. Als dit niet werkt, breng het apparaat dan naar een Philips-servicecentrum of neem contact op met de Klantenservice.
Op het display staat het filterpictogram (code: i8).	Het filter is vuil.	Maak het filter schoon. Volg de instructies op het scherm of in de gebruiksaanwijzing.
		Als u na het schoonmaken van het filter een i8-informatiecode blijft ontvangen, kunt u de volgende oplossingen in overweging nemen: <ul style="list-style-type: none"> - Als u een reservereinigingsfilter heeft, kunt u het oude filter vervangen door het nieuwe filter. Gebruik vervolgens het draagbare apparaat om het oude schuimfilter en de filterbehuizing voorzichtig te reinigen. - Als u de beschikking heeft over een andere stofzuiger of een ministofzuiger, kunt u deze gebruiken om zowel het schuimfilter als de filterbehuizing eenvoudig te reinigen. Opmerking: Zorg er altijd voor dat er een filter in het apparaat aanwezig is voordat u het inschakelt.

Probleem	Mogelijke oorzaak	Oplossing
	Het filter is oud.	U kunt nieuwe filters online kopen in de Philips Shop op www.philips.com/support of bij uw Philips-dealer.
		Als u het bovenstaande hebt gecontroleerd en het apparaat nog steeds de fout vertoont, brengt u het naar een Philips-servicecentrum of neemt u contact op met de Klantenservice.
De kleine Turbo borstel werkt niet goed.	De borstelrol wordt geblokkeerd.	Haal met behulp van een schaar de haren uit de borstel. Volg de instructies in de gebruiksaanwijzing.
	De borstelrol wordt tijdens het schoonmaken geblokkeerd door textiel of andere oppervlakken.	Houd de kleine turboborstel evenwijdig aan het oppervlak en duw de turboborstel niet in zachte oppervlakken.
	De borstelrol niet goed in de kleine Turbo borstel geplaatst.	Zorg ervoor dat de borstelrol en de kleine Turbo borstel goed aan elkaar zijn bevestigd en dat er geen ruimte zit tussen de twee onderdelen. Volg de instructies in de handleiding.
De zuigkracht voelt niet stabiel aan.	Er is niets aan de hand. Dit betekent dat de functie "Type vloer herkennen" wordt geactiveerd. Uw apparaat bepaalt wat voor vloer het is om de vloer met geoptimaliseerde prestaties schoon te maken.	U hoeft niets te doen. Als u liever elke keer met een door u gewenst vermogen wilt reinigen, schakelt u deze slimme functie uit in het menu van uw apparaat.
Het herkennen van het type vloer reageert niet logisch.	De borstel is verstopt met haar of vuil.	Maak de borstel met de hand schoon. Gebruik indien nodig een schaar. Zie de instructies in de gebruiksaanwijzing.
Het apparaat geeft statische schokken.	Het apparaat bouwt statische elektriciteit op. Hoe lager de luchtvochtigheid, hoe meer statische elektriciteit wordt opgebouwd.	Ontlaad het apparaat door de buis regelmatig tegen andere metalen voorwerpen in de kamer te houden (bijvoorbeeld tegen een tafel- of stoelpoot). Of verhoog de luchtvochtigheid in de kamer.
	Het stof en vuil dat wordt opgezogen, is statisch.	Leeg de stofbak en maak het filter schoon volgens de instructies in de gebruiksaanwijzing.

Dweilen

Probleem	Mogelijke oorzaak	Oplossing
Er stroomt minder water uit het waterreservoir.	De bevochtigungsstrip is geblokkeerd door vuil.	Verwijder de bevochtigungsstrip en maak deze schoon. Plaats de schone bevochtigungsstrip terug.
	De microvezeldweilmop is niet goed bevestigd en blokkeert de bevochtigungsstrip.	Controleer of u de dweilmop goed hebt bevestigd. Raadpleeg de gebruiksaanwijzing voor de juiste plaatsing.
	Het waterreservoir is leeg of bijna leeg.	Vul het waterreservoir bij.
	Er wordt een microvezeldweilmop gebruikt die niet door Philips is geleverd.	Gebruik alleen een originele microvezeldweilmop van Philips. De dweilmoppen kunnen online worden gekocht in de Philips Shop op www.philips.com/support of bij uw Philips-dealer.
	Kalkaanslag heeft zich afgezet op de bevochtigungsstrip.	Koop een nieuwe bevochtigungsstrip online in de Philips Shop op www.philips.com/support of bij uw Philips-dealer.
Er loopt te veel water te snel uit het waterreservoir.	De dop van het waterreservoir is niet goed bevestigd.	Controleer de dop en zorg ervoor dat deze volledig dicht zit.
	De strip is niet goed geplaatst aan de onderkant van het waterreservoir.	Controleer de strip en zorg dat deze goed aan de onderplaat van het waterreservoir is bevestigd.
De vloer droogt met strepen.	Er is te veel vloeibaar schoonmaakmiddel aan het water toegevoegd.	Gebruik slechts enkele druppels vloeibaar schoonmaakmiddel of gebruik een schoonmaakmiddel dat minder schuimt.
	De dweilmop van microvezel is niet goed geplaatst.	Controleer of de dweilmop goed is geplaatst. Raadpleeg de gebruiksaanwijzing voor de juiste plaatsing.
	Er wordt een verkeerde dweilmop gebruikt.	Gebruik alleen de microvezeldweilmop XV1670/02 van Philips voor de 7000-serie. De dweilmoppen kunnen online worden gekocht in de Philips Shop op www.philips.com/support of bij uw Philips-dealer.

Innhold

Innledning	455
Generell beskrivelse	455
Før bruk første gang	456
Installere veggmonteringen	456
Oppbevaring av tilbehør i veggfestet	457
Før bruk	458
Bruke apparatet	459
Montere apparatet	459
Støvsuger myke og harde gulv	459
Støvsuging og samtidig mopping av harde gulv	460
Allsidig bruk og tilbehør	463
Tilpasninger og tilleggsinformasjon	466
Etter bruk – vedlikehold	469
Hyppig vedlikehold etter hver rengjøringsyklus	469
Periodisk vedlikehold	471
Utskiftning	480
Brukergrensesnittsignaler og hva de betyr	481
Feilsøking	483
Tørr rengjøring	483
Våt rengjøring	487

Innledning

Takk for at du kjøpte dette produktet! Registrer produktet ditt på www.philips.com/mycordlessvacuum-7000s for å få maksimalt utbytte av brukerstøtten vi tilbyr.

Generell beskrivelse

- 1 Digitalt display
 - a Ringindikator for batterinivå
 - b Prosent batterinivå
 - c Valgt strømnivå
 - d Ikon for "Funksjonen for gulvtypegjenkjenning er aktivert"
 - e Ikon for påminnelse om rengjøring av filter
- 2 Meny-/bekreft-knapp
- 3 Pluss-knapp (+)
- 4 Minus-knapp (-)
- 5 På/av-knapp
- 6 Håndholdt støvsuger
- 7 Støvbeholder
- 8 Batteri
- 9 Reservefilter
- 10 Knapp for enkel tømning

- 11 Utløserknapp for støvbeholder
- 12 Adapter
- 13 Skruer
- 14 Veggmontering
- 15 Rør
- 16 TriActive Smart LED-munnstykke
- 17 Skånsom gulvbørste (bare XC7067)
- 18 Vannbeholder og moppepute i mikrofiber (bare XC7163, XC7167)
- 19 PetPro-munnstykke
- 20 Kombinasjonsverktøy
- 21 Myk børste (bare XC7065, XC7067, XC7167)
- 22 Munnstykke til møbeltrekk (bare XC7065, XC7067, XC6167)
- 23 Fugemunnstykke

Før bruk første gang

Installere veggmonteringen

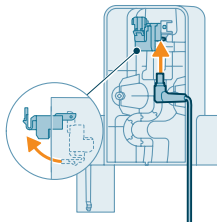

- 1 Snu veggmonteringen og løs opp den grå hendelen. Pass på når du nå setter inn ladeporten at metalleden er synlig og peker opp på forsiden av veggmonteringen.

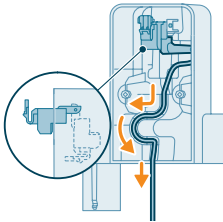

- 2 Legg kabelen i sporet for å oppbevare den på en ryddig måte.

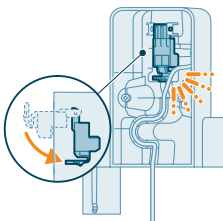

- 3 Lukk den grå hendelen. Det skal komme en "KLIKK"-lyd når den grå hendelen går i inngrep.

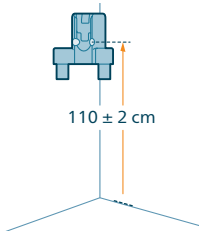

- 4 Fest veggmonteringen der du vil ha den på veggen, og pass på at hullene til monteringskruene er ca. 110 cm fra gulvet.

⚠ Forsiktig: Vær forsiktig når du borer hull i veggen for å feste veggmonteringen, slik at du unngår fare for elektrisk støt.

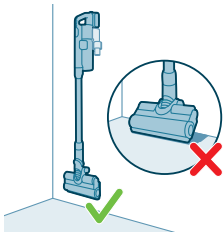

i Merk: Forsikre deg om at veggmonteringen er plassert slik at hele apparatet kan henge på veggen uten at munnstykket tar i gulvet.

- 5 Når du har funnet optimal plassering og høyde for oppbevaring og lading av apparatet, strammer du skruene godt for å feste veggmonteringen.

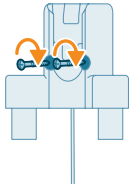

Oppbevaring av tilbehør i veggfestet

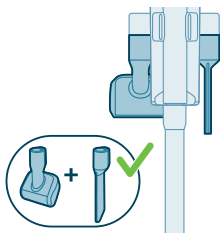

Alt av tilbehør kan oppbevares i veggfestet, men det er ikke plass til PetPro-munnstykket og møbeltrekkverktøyet samtidig.

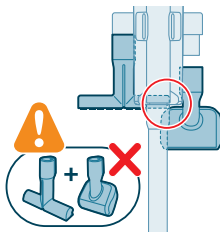

i Merk: Merk: Det er ikke mulig å oppbevare PetPro-munnstykket i veggfestet sammen med møbeltrekkverktøyet.

Før bruk

Apparatet er utstyrt med et li-ion-batteri. Det tar cirka 6 timer å lade opp apparatet helt fra utladet stand.

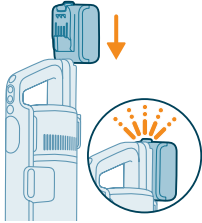

- 1 Fest batteripakken til hoveddelen av apparatet. Det høres en "KLIKK"-lyd når den går i inngrep.

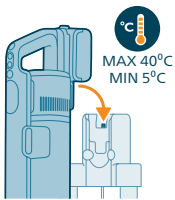

- 2 Plasser apparatet i veggmonteringen for å lade det.

⚠ Advarsel: Apparatet skal lagres og lades ved temperaturer over 5 °C og under 40 °C.

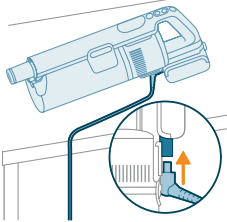

i Merk: Du kan også sette den håndholdte støvsugeren på et flatt og stabilt underlag og koble ladekabelen direkte til apparatet.

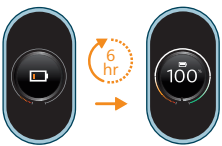

- 3 Apparatet skal kunne lades opp helt innen 6 timer. Du kan følge med på fremdriften for ladingen på skjermen. Når apparatet er fulladet, lyser verdien 100 % opp på skjermen. Skjermen slår seg av etter noen få minutter.

Bruke apparatet

Montere apparatet



- 1 Fest den håndholdte støvsugeren til slangen. Det skal kommen en "KLIKK"-lyd når den går i inngrep.

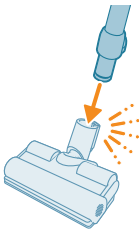

- 2 Fest slangen på munnstykket. Det skal kommen en "KLIKK"-lyd når den går i inngrep.

Støvsuger myke og harde gulv

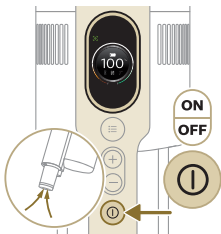

- 1 Trykk på av/på-knappen for å slå på apparatet.

i Merk: Trykk en gang til på av/på-knappen for å slå av apparatet.

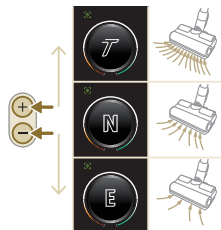

- 2 Endre strøminnstilling ved å trykke på pluss- og minusknappen (+/-).

T – turbo-modus
N – normal modus
E – øko-modus



3 Støvsugeren kan brukes på både harde og myke gulv.

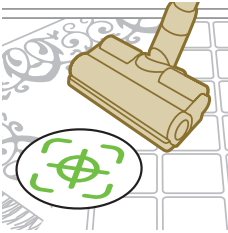

i Når Gulvtypegjenkjenning er aktivert, identifiserer apparatet gulvtypen og optimaliserer automatisk ytelsen ut fra strøminnstillingene du har valgt. Du kan lese mer under om hvordan du deaktiverer funksjonen.



⚠ Advarsel: Ikke sug opp vann eller andre væsker.

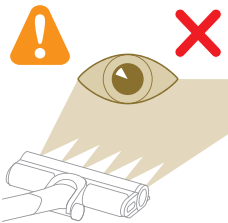

⚠ Forsiktig: Ikke se direkte inn i LED-lysene og pass på at heller ikke andre får lyset direkte i øynene. LED-lyset er svært skarpt.

Støvsuging og samtidig mopping av harde gulv

⚠ Forsiktig: Bruk kun vannbeholderen på harde gulv med et vannavstøtende topplag (for eksempel linoleum, emaljerte fliser og lakkert parkett) og steingulv (som marmor). Om gulvet ditt ikke har blitt behandlet for å gjøre det vanntett, sjekk med produsenten om du kan bruke vann for å rengjøre det. Ikke bruk vannbeholderen på harde gulv der det vannavstøtende topplaget er skadet.

i Merk: Ikke bruk vannbeholderen til å rense tepper.

i Merk: Ikke flytt apparatet med vannbeholderen montert sidelengs. Dette etterlater vannspor. Flytt det kun fremover og bakover.

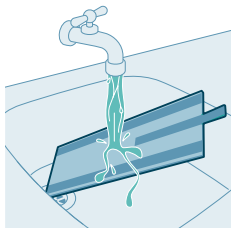

1 Fukt mikrofibermoppekluten med vann før bruk.

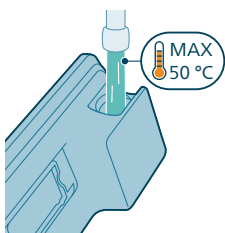

2 Fyll beholderen med vann som holder maks 50 °C.

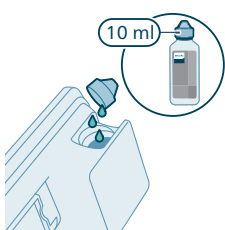

3 (Valgfritt) Hvis du ønsker å tilsette flytende gulvrens i vannbeholderen, velger du et middel som kan fortynnes, eller som skummer lite. Vi anbefaler XV1792 Philips gulvrens. Tilsett kun noen få dråper flytende gulvrens i vannet.

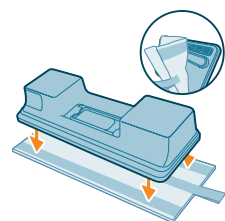

4 Fest mikrofibermoppekluten under vannbeholderen. Juster borrelåsstroppene under vannbeholderen og bak kluten.

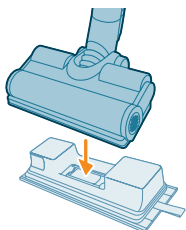

5 Fest den klargjorte vannbeholderen til munnstykket, så er alt klart.



- 6 Trykk på av/på-knappen for å slå på apparatet. Med vannmodulen festet til munnstykket kan du effektivt rengjøre harde gulv.



i Merk: Vannmodulen er ikke egnet for bruk på myke gulvunderlag som f.eks. tepper.



⚠ Forsiktig: Ikke bruk vannmodulen til å absorbere damper med vann.

Tips og annen viktig informasjon

- Det er ikke nødvendig å støvsuge gulvet før du mopper det. Dette er fordi støvsug og mopp-oppsettet aktivt våtrens det harde gulvet for å fange opp alle typer smuss, inkludert væsker og flekker. Bruk bare støvsug-oppsettet på tepper.
- Apparatet kan etterlate en liten vannpytt på gulvet hvis du ikke beveger apparatet mens du slår det av. Du kan redusere størrelsen på pytten ved å bevege apparatet mens du slår det av. Du kan fjerne de siste dråpene med en klut ved behov.

Bruksbegrensninger

- Støvsug og mopp-oppsettet passer for støvsuging og mopping av alle typer harde gulv, med unntak av ubelagte tregulv.
- Støvsug og mopp-oppsettet er tiltenkt vanlig rengjøring og harde gulv. Følg alltid rengjøringsinstruksjonene for det harde gulvet ditt når du bruker dette apparatet.
- Hvis du vil tilsette en annen type gulvrens enn XV1792 Philips gulvrens i vannbeholderen, må du passe på å velge et produkt som skummer lite, eller som kan fortynnes i vann på samme måte som XV1792 Philips gulvrens.
- Ettersom rentvannsbeholderen har en kapasitet på 250 ml, trenger du bare å tilsette noen dråper (maks. 10 ml) gulvrens i vannet.

- Hvis støvsug og mopp-oppsettet skal brukes på linoleumsgulv, må gulvet være ordentlig festet, slik at linoleumen ikke trekkes inn i munnstykket.
- Hvis du flytter/løfter apparatet over et teppe når det er avslått, kan det komme spillvannsdåper på teppet.
- Ikke skyv apparatet over gulvrister eller radiatorer. Siden apparatet ikke kan ta opp vann som kommer ut av munnstykket når du beveger det over gulvristen, ender vannet opp i bunnen av varmeapparatbrønnen.
- Pass på under rengjøring at du ikke løfter munnstykket fra gulvet, beveger det sideveis eller svinger raskt, da dette fører til at det etterlates spor av vann. Flytt det kun fremover og bakover.

i Merk: Driftstiden avhenger av strømnivået som brukes under rengjøringen.

Allsidig bruk og tilbehør

⚠ Advarsel: Ikke sug opp vann eller andre væsker når du bruker tilbehør.

⚠ Forsiktig: Ikke se direkte inn i LED-lysene og pass på at heller ikke andre får lyset direkte i øynene. LED-lyset er svært skarpt.

Bruke håndstøvsugeren

Du kan bruke den håndholdte støvsugeren direkte, uten rengjøringsverktøy, for å suge opp støv.



Bruke munnstykket

1 Fest munnstykket direkte på den håndholdte støvsugeren.



2 Denne kombinasjonen er ment å skulle brukes ved rengjøring av dynamiske overflatehøyder som f.eks. trapper.



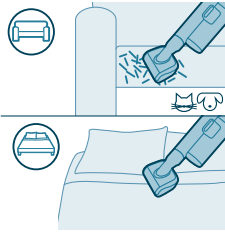

Bruke PetPro-munnstykket

Bruk PetPro-munnstykket for effektivt å fjerne dyrehår, smuler og lignende rusk på myke overflater som f.eks. sofaer og senger.

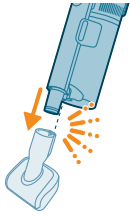

For å feste PetPro-munnstykket setter du slangen på håndstøvsugeren inn i PetPro-munnstykket. Juster effektinnstillingen ut fra hva som skal rengjøres.

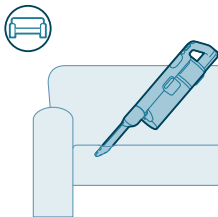

Bruke sprekkeverktøyet

Bruk fugemunnstykket for å gjøre rent på trange, smale steder som f.eks. mellom sofaputer, langs lister eller i bilen.



For å feste sprekkeverktøyet setter du slangen eller den håndholdte støvsugeren inn i sprekkeverktøyet.

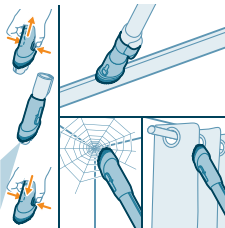

Bruke kombinasjonsverktøyet

Kombinasjonsverktøyet har en myk børste du kan bruke når du skal ta bort spindelvev eller fjerne støv fra ømtålige materialer som f.eks. gardiner, og et smalt munnstykke for bruk på steder hvor det er trangt eller vanskelig å komme til (f.eks. vinduskarmer).



For å feste kombinasjonsverktøyet setter du slangen eller den håndholdte støvsugeren inn i kombinasjonsverktøyet.

Bruke den myke børsten

Den myke børsten kan brukes til skånsom rengjøring av skjøre/ømtålige overflater som f.eks. lampeskjermer, persienner og skjermer. Den følger med for modellene XC7065, XC7067 og XC7167.



For å feste den myke børsten setter du slangen eller den håndholdte støvsugeren inn i den myke børsten.

Bruke møbeltrekkverktøyet

Møbeltrekkverktøyet brukes til å rengjøre møbler som er trukket i myke materialer (f.eks. sofaer, puter og lenestoler). Den følger med for modellene XC7065, XC7067 og XC7167.

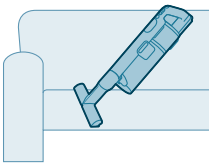

For å feste møbeltrekkverktøyet setter du slangen eller den håndholdte støvsugeren inn i møbeltrekkverktøyet.

Bruke den skånsomme gulvbørsten

Den skånsomme gulvbørsten i grått og oransje materiale kan brukes til forsiktig rengjøring av ømtålige, harde gulv i f.eks. kork, hardt tre og naturstein. Den følger med for XC7067.

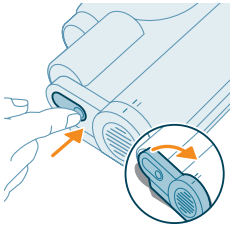

Følg trinnene under for å bytte børsten:

1 Finn knappen på siden av munnstykket for å komme til børsten. Trykk på den og vri for å åpne. Fjern forsiktig børsten og sidedekselet på munnstykket.

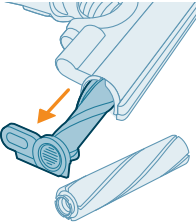

2 Ta i for å dra børsten ut av sidedekselet. Ta av sidehetten på den originale børsterullen og fest den på den skånsomme gulvbørsten.

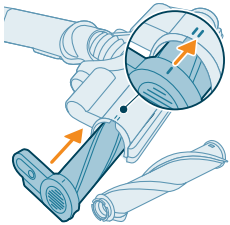

3 Sett den skånsomme gulvbørsten med bestemt hånd inn i sidedekselet, og forsikre deg om at den går i inngrep. Pass på at børsten blir riktig justert ved montering.

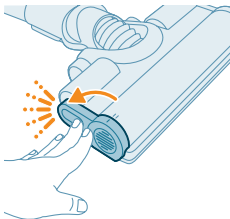

4 Fest børsten og forsikre deg om at du hører "KLIKK"-lyden som angir at den har gått i inngrep.

Tilpasninger og tilleggsinformasjon

Apparatet er utstyrt med ulike alternativer for tilpasning og overvåking i menyen.



- 1 Trykk på menyknappen for å åpne menyinnstillingene.
- 2 Bruk pluss- og minusknappene (+/-) for å bla gjennom alternativene. Alternativene innbefatter justering av belysning, aktivering/deaktivering av Gulvtypegjenkjenning, visning av tilleggsinformasjon om apparatet og tilbake til forrige skjermbilde.
- 3 Når ønsket alternativ er uthevet, bekrefter du ved å trykke én gang til på menyknappen.

Endre styrke på belysningen

Trykk på menyknappen og bla til belysningsfunksjonen. Bekreft ved å trykke én gang til på menyknappen.

For å justere styrken på belysningen blar du gjennom de tilgjengelige nivåene og bekrefter ved å trykke på menyknappen.

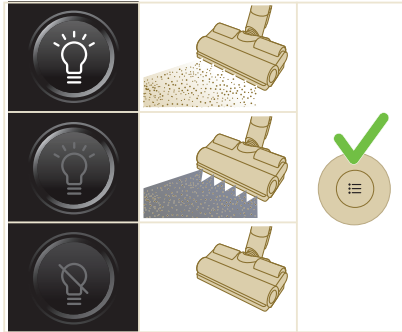

Gulvtypegjenkjenning

Trykk på menyknappen og bla til funksjonen Gulvtypegjenkjenning. Bekreft ved å trykke én gang til på menyknappen.

I skjermbildet Gulvtypegjenkjenning kan du slå på denne funksjonen og trykke på menyknappen for å bekrefte. Når funksjonen er aktivert, vises et grønt ikon oppe til venstre på displayet når du har gått tilbake til hovedskjermbildet.

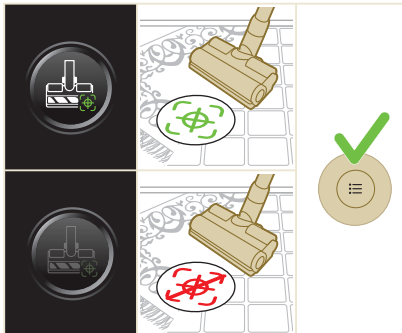

i Merk: Gulvtypegjenkjenning kan bare bli aktivert eller deaktivert når den motoriserte dysen er festet til den håndholdte enheten. Når en motorisert dyse kombinert med hovedbørsten ikke er festet til hovedapparatet, vil det derfor

være ett element mindre i menyen. Fest den motoriserte dysen for å se dette elementet for gulvtypegjenkjenning i menyen.

i Merk: Gulvtypegjenkjenning er aktivert når apparatet leveres.

i Merk: Funksjonen for Gulvtypegjenkjenning aktiveres når munnstykket identifiserer en annen overflate under rengjøring.

i Funksjonen for gulvtypegjenkjenning virker ikke med den skånsomme gulvbørsten (følger med for modell XC7067).

Tilleggsinformasjon

Trykk på menyknappen og bla til alternativet "Tilleggsinformasjon". Bekreft ved å trykke én gang til på menyknappen.

I skjermbildet "Tilleggsinformasjon" kan du kontrollere filterstatusen, batteristatusen, samlet brukstid og apparatmodell. Du finner her også en QR-kode du kan skanne for å se ytterligere informasjon på nett.

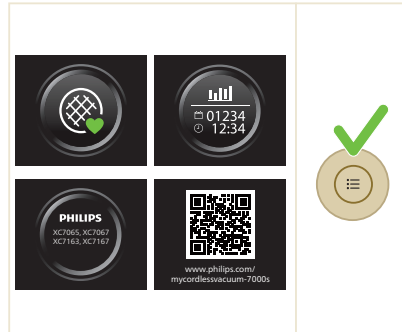

Tilbake

Velg alternativet "Tilbake" for å gå ut av menyen og komme tilbake til forrige skjermbilde.

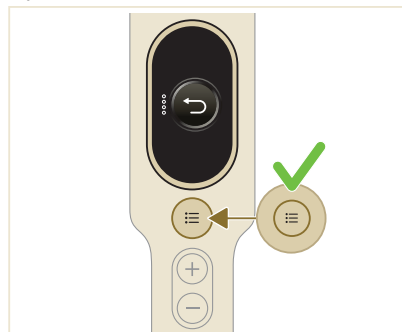

Etter bruk – vedlikehold

Hyppig vedlikehold etter hver rengjøringsssyklus

Vedlikehold av systemet for støvoppsamling

Tøm støvbeholderen etter hver bruk eller når støvnivået har nådd MAX-merket.

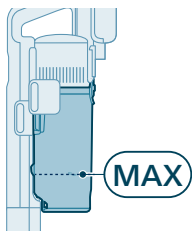

- 1 Slå av apparatet.

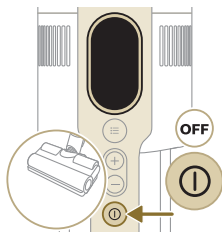

- 2 Ta håndstøvsugeren og støvbeholderen av røret.



- 3 Hold støvbeholderen over en søppelbøtte mens du trykker på knappen for enkel tømning (1) for å tømme beholderen (2).

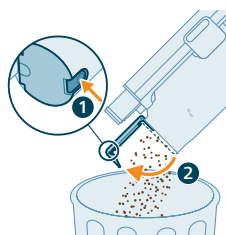

Vedlikehold av vannbeholderen

Rengjør vannbeholderen etter hver bruk.

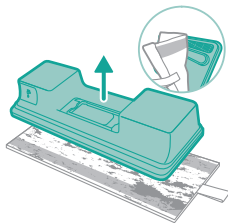

1 Ta av mikrofiber moppeputen.

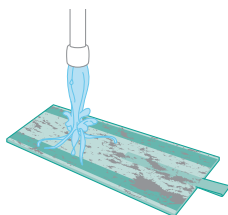

2 Skyll moppeputen under springen og vask den for hånd eller i vaskemaskin.

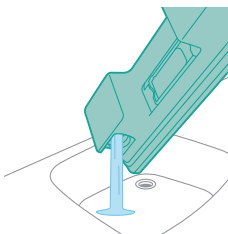

3 Slå ut eventuelt vann som er igjen i vannbeholderen.

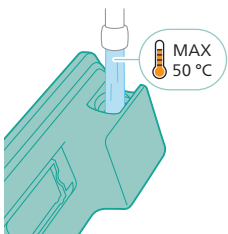

4 Fyll på vann i vannbeholderen.

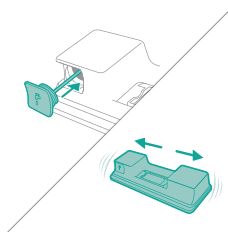

5 Lukk vannbeholderen godt, og rist den for å få bort eventuelle rester av vaskemiddel.

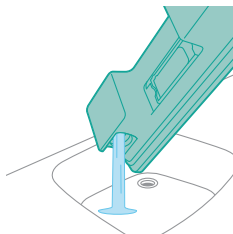

6 Tøm vannbeholderen og la den stå åpen slik at den tørker.

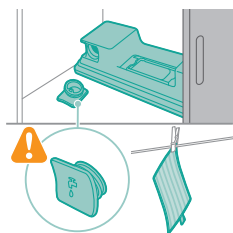

7 Pass på at lokket på beholderen ikke kommer bort under oppbevaring. La mikrofibermoppeputen henge tørt.

Periodisk vedlikehold

Rengjøre filteret

Rengjør filteret minst én gang i måneden eller når det blir vist et varsel om at filteret trenger rengjøring (i8).



1 Slå av apparatet.

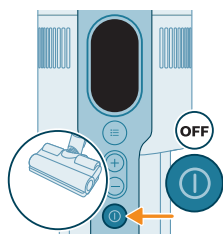

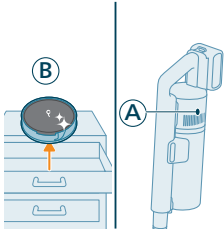

2 Legg klart et nytt filter (B) mens det skitne filteret (A) fortsatt befinner seg i apparatet.

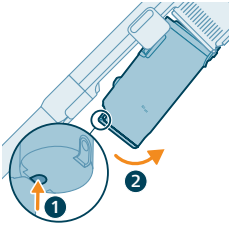

3 Trykk på utløserknappen for å ta av beholderen.

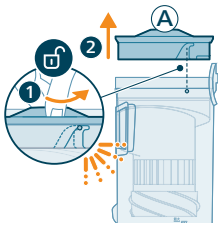

4 Vri filteret (A) mot klokken for å fjerne det fra støvbeholderen.

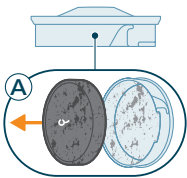

5 Ta skumfilteret (A) ut av filterhylsen i plast.

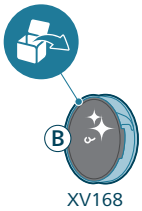

6 Pakk ut det nye filteret (B).

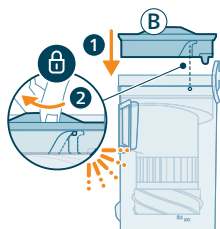

7 Sett inn det rene filteret (B) i støvbeholderen. Vri filteret med klokken for å låse det på plass.

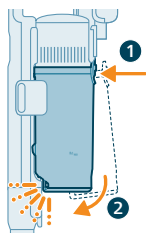

8 Juster filtersiden av støvbeholderen før du hekter den tilbake på plass på håndstøvsugerens.

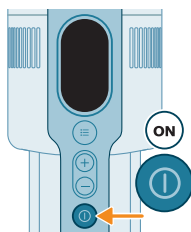

9 Slå på apparatet.

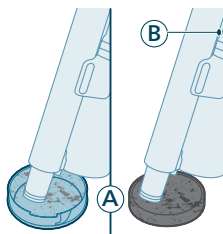

10 Støvsug filterhylsen og skumfilteret (A).

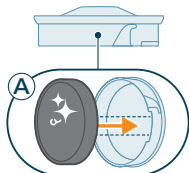

11 Sett det rene skumfilteret (A) tilbake på plass i den rengjorte filterhylsen.

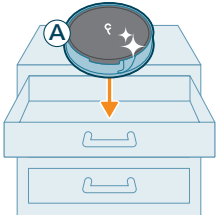

i Merk: Filteret (A) er nå i ren stand og kan oppbevares slik at du har å bytte med når det aktuelle filteret (B) er modent for rengjøring.

Gjøre ren beholderen og syklonen

1 Slå av apparatet.

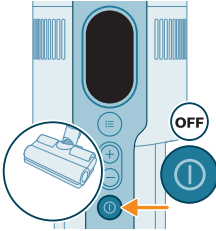

2 Trykk på utløserknappen for å ta av beholderen.

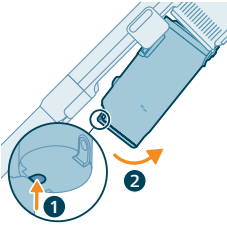

3 Hold i det svarte grepet. Ta syklonen av støvbeholderen ved å løfte den ut av beholderen.

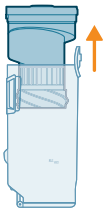

4 Bank syklonen mot en søppelbøtte for å få ut gjenværende støv og smuss.



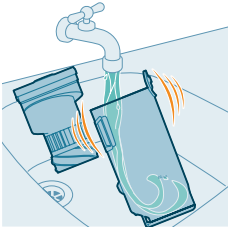

- 5 Rengjør støvbeholderen og syklonen under springen eller i varmt såpevann for grundig vedlikehold.

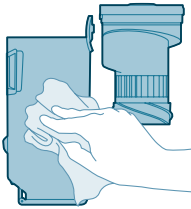

- 6 Gå over den rengjorte støvbeholderen og syklonen med en tørr klut.

Forsiktig: Sørg for at alle delene er helt tørre før du setter dem sammen igjen.

Merk: Ikke alle deler kan vaskes i oppvaskmaskin.



- 7 Sett sammen igjen syklonen i støvbeholderen.

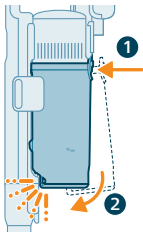

- 8 Sett den monterte beholderen tilbake på plass. Juster filtersiden av beholderen før du hekter den på plass.

Merk: Kontroller etter vedlikehold at filteret er riktig montert i apparatet før det brukes.

Vedlikehold av Smart PrecisionPower-munnstykket

- 1 Slå alltid av apparatet før du rengjør børsterullen på munnstykket.

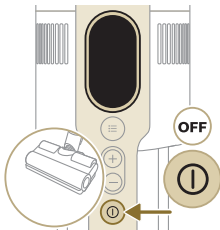

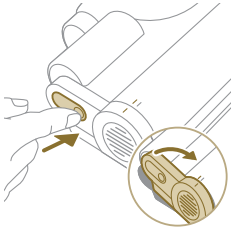

2 Finn knappen på siden av munnstykket for å komme til børsterullen. Trykk på den og vri for å åpne.

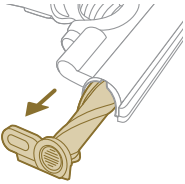

3 Fjern forsiktig børsterullen og sidedekselet på munnstykket.

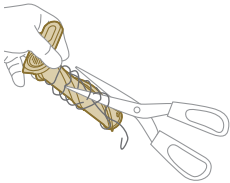

4 Løs forsiktig eventuelt hår som har viklet seg inn i børsterullen. Bruk saks for å klippe opp hår og fibre.

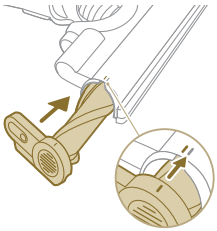

5 Pass på at børsterullen blir riktig justert ved montering.

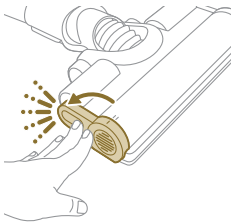

6 Fest børsterullen på munnstykket – det høres en "KLIKK"-lyd når den går i inngrep.

Vedlikeholde PetPro-munnstykket

1 Snu børsten for å komme til rengjøringsområdet.

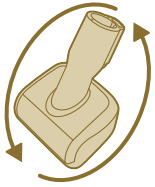

2 Skyv knappen på siden for å løse børsten.

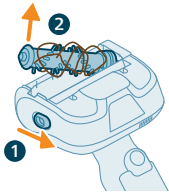

3 Fjern hår og fibre i børsten enten for hånd eller med saks.

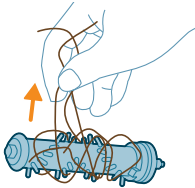

4 Når du skal sette sammen børsten igjen, starter du med å sette på plass den ene siden og deretter den andre. Det høres en "KLIKK"-lyd når børsten er riktig montert.

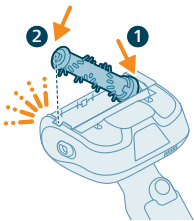

Vedlikeholde den skånsomme gulvbørsten (gjelder XC7067)

1 Finn knappen på siden av munnstykket for å komme til børsten. Trykk på den og vri for å åpne. Fjern forsiktig børsten og sidedekselet på munnstykket.

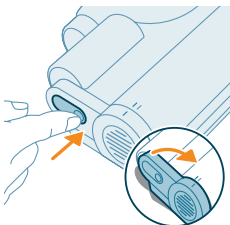

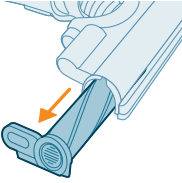

2 Ta i for å dra børsten ut av sidedekselet.

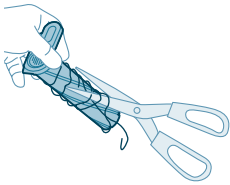

3 Løs forsiktig eventuelt hår som har viklet seg inn i børsterullen. Bruk saks for å klippe opp hår og fibre.

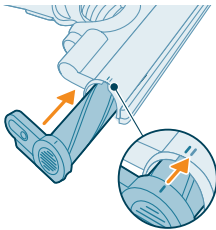

4 Sett børsten med bestemt hånd inn i sidedekselet, og forsikre deg om at den går i inngrep. Pass på at børsten blir riktig justert ved montering.

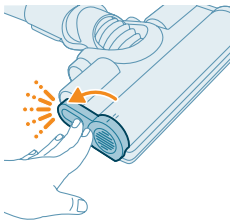

5 Fest børsten og forsikre deg om at du hører "KLIKK"-lyden som angir at den har gått i inngrep.

Vedlikehold av vannbeholderen

Avkalk vannbeholderen én gang i måneden for å unngå kalkavleiring.

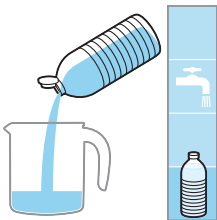

1 Hell litt avkalkingsmiddel i et målebeger.

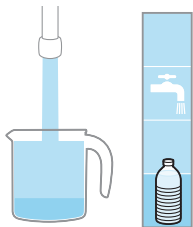

2 Tilsett riktig mengde vann i målebegeret.



3 Hell blandingen i vannbeholderen.

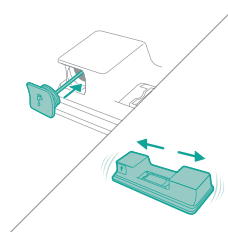

4 Lukk vannbeholderen godt, og rist den slik at avkalkingsløsningen fordeles jevnt.

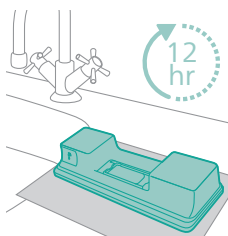

5 La vannbeholderen stå opprett (uten mikrofiberoppekluten) i mer enn 12 timer. Vannet siver da sakte ut fra bunnen av vannbeholderen. Vi anbefaler å sette vannbeholderen i vasken eller oppå et klede.

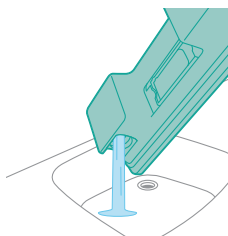

6 Skyll vannbeholderen for å få bort eventuell gjenværende væske.

Vedlikehold av vannstrimmelen

- 1 Fjern vannstrimmelen i bunnen av vannbeholderen for å gi den en grundig rengjøring.

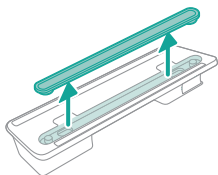

- 2 Skyll vannstrimmelen under springen.

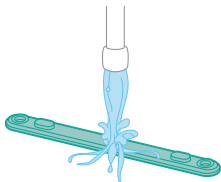

- 3 Sett den rengjorte vannstrimmelen tilbake på plass i vannbeholderen.

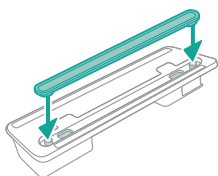

Utskiftning

For å kjøpe tilbehør eller reservedeler, besøk www.philips.com/parts-and-accessories eller gå til din Philips-forhandler. Du kan også kontakte Philips' kundeservice i landet der du bor.

Reservedeler og typenumre:

Reservefilter XV1681/01

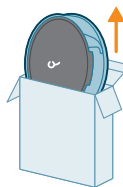

XV1681/01

Børsterull CP0667/01

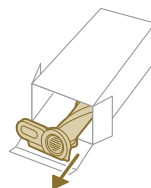

CP0667/01

Moppepute i mikrofiber XV1670/02

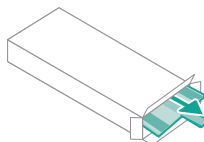

XV1670/02

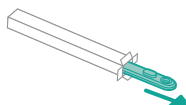

Vannstrimmel CP0381/01











CP0381/01

i Merk: Skift ut filteret og mikrofiber moppeputen hver 6. måned for å sikre best mulig ytelse.

Brukergrensesnittsignaler og hva de betyr

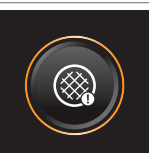
Signal	Betydning av signaler
E1 	Feil på apparatet. Ta ut batteriet, vent i 10 sekunder og sett deretter tilbake batteriet. Hvis dette ikke fungerer, må du ta apparatet til et Philips-servicesenter eller kontakte kundeservice.
E2 	Apparatet brukes ved for lav temperatur. Flytt apparatet til et varmere rom. Unngå å oppbevare, lade eller bruke apparatet ved temperaturer under 5 °C eller over 40 °C.

Signal	Betydning av signaler
E3 	Apparatet brukes ved for høy temperatur. Flytt apparatet til et svalere rom. Unngå å oppbevare, lade eller bruke apparatet ved temperaturer under 5 °C eller over 40 °C.
E5 	Batteriet er skadet. Ta med apparatet til et Philips-servicesenter, eller kontakt kundeservice.
E9 	Munnstykket brukes ved for høy temperatur. Slå av apparatet, og vent i 15 minutter. Kjenn på øvre del av munnstykket for å sjekke om det fortsatt er varmt. Hvis munnstykket fortsatt er varmt, venter du på at det avkjøles. Når munnstykket er avkjølt, kan du forsøke å slå på igjen apparatet.
i4 	Munnstykket er tett. Pass på at apparatet er slått av. Rengjør dysen i samsvar med brukerhåndboken og kontroller slangen ved å fjerne den fra apparatet. Fjern objektet i dysen eller slangen og start apparatet på nytt.
i5 	Et fremmedlegeme er fastkilt i luftkanalen. Pass på at apparatet er slått av. Rengjør dysen i samsvar med brukerhåndboken og kontroller slangen ved å fjerne den fra apparatet. Fjern gjenstanden i munnstykket, slangen eller håndstøvsugeren, og start apparatet på nytt.
i6 	Adapteren er ikke fjernet. Fjern adapteren før du bruker apparatet.
i7 	Det brukes feil adapter. Apparatet må kun lades med den originale adapteren.
i8 	Filteret er tilsmusset. Rengjør filteret. Følg anvisningene på skjermen eller i brukerhåndboken. Du kan kjøpe nye filtre i Philips nettbutikk på www.philips.com/support eller hos din Philips-forhandler. Sjekk feilsøkingstabellen under hvis du gjentatte ganger får en i8-informasjonskode etter å ha rengjort filteret.

Signal	Betydning av signaler
i10 	Batteriet er ikke satt inn riktig. Ta ut batteriet, og sett det deretter inn igjen. Hvis dette ikke fungerer, må du ta apparatet til et Philips-servicesenter eller kontakte kundeservice.
	Batteriet må lades pga. lavt batterinivå. Lad apparatet eller batteriet i tråd med den anbefalte lademetoden.

Feilsøking

Dette kapitlet oppsummerer de vanligste problemene som kan oppstå med apparatet. Hvis du ikke kan løse problemet ved hjelp av informasjonen nedenfor, kan du gå til www.philips.com/support for å se en liste over vanlige spørsmål, eller du kan kontakte forbrukerstøtten i landet der du bor.

Tørr rengjøring

Problem	Mulig årsak	Løsning
Apparatet svarer ikke når du trykker på av/på-knappen.	Skjermen viser tomt batteri-ikonet.	For å lade batteriet må du koble apparatet til ladestasjonen eller feste den håndholdte støvsugeren direkte i strømkontakten på adapteren.
Ladestasjonen er ikke stabil på veggen.	Skruene som holder ladestasjonen, er løse.	Stram skruene.
	Skruene er ikke riktig størrelse.	Monter ladestasjonen med de medfølgende skruene.
	Ladestasjonen er ikke festet til en stabil vegg.	Kontroller at veggen som ladestasjonen skal monteres på er stabil.
Apparatet slutter plutselig å fungere.	Når apparatet har en innvendig feil, vil ikke klagene svare og skjermen forblir tom.	Koble apparatet til ladestasjonen eller feste den håndholdte støvsugeren direkte til adapteren. Kontroller displayet. Hvis det vises en feilkode, finner du forklaringen i brukerhåndboken.
	(kode: E2, E3) Apparatet fungerer ikke ved riktig temperatur.	Påse at apparatet brukes ved en temperatur på 5-40 °C.

Problem	Mulig årsak	Løsning
	(kode: i4, i5) Børsterullen sitter fast eller objekter sitter fast i luftstrømskanalen.	Pass på at apparatet er slått av. Rengjør dysen i samsvar med brukerhåndboken og kontroller slangen ved å fjerne den fra apparatet. Fjern objektet i dysen eller slangen og start apparatet på nytt.
	(kode: E9) Det motoriserte munnstykket er overopphetet.	Slå av apparatet, og vent i 15 minutter. Kjønn på øvre del av munnstykket for å sjekke om det fortsatt er varmt. Hvis munnstykket fortsatt er varmt, venter du på at det avkjøles. Når munnstykket er avkjølt, kan du forsøke å slå på igjen apparatet.
Apparatet har en lavere oppsugingseffekt enn vanlig.	Filteret og sykklonen er skitne.	Tømme støvbeholderen. Rengjør filteret og sykklonen. Påse at filteret vaskes minst én gang i måneden når apparatet brukes regelmessig. Påse at du fjerner hår og smuss som sitter fast i sykklonen.
	Støvbeholderen er ikke ordentlig festet til apparatet.	Påse at støvbeholderen er ordentlig festet.
Støv slipper ut av apparatet.	Filteret er skittent.	Rengjør filteret. Du kan også se i brukerhåndboken.
	Filteret er ikke til stede i apparatet.	Kontroller at filterholderen står i apparatet, og er riktig satt sammen.
	Noe blokkerer sykklonen.	Se etter objekter som sitter fast i sykklonen og fjern ethvert objekt som blokkerer den. Påse også at du fjerner alt hår og smuss som sitter fast i sykklonen.
	Støvbeholderen er ikke ordentlig festet til apparatet.	Tøm støvbeholderen og fest støvbeholderen til apparatet på riktig måte.
	Apparatet roteres eller snus når strømmen er av.	Hold apparatet oppreist når strømmen er av.
Apparatet beveger seg ikke jevnt over gulvet når du rengjør et teppe.	Gjenkjenningssfunksjonen for gulvtype er ikke på.	Slå på gjenkjenningssfunksjonen for gulvtype i den digitale menyen.
	Den valgte oppsugingseffekten har vært for høy.	Reduser oppsugingseffekten. Du kan også se i brukerhåndboken.
Børsten roterer ikke lenger.	Børsten er tilstoppet med hår eller smuss.	Rengjør børsten for hånd eller med en saks.
	(kode i4) Børsten kan stoppe omdreiningen når den møter for mye motstand fra et langlugget teppe.	Slå apparatet av og på.

Problem	Mulig årsak	Løsning
	Rullebørsten er ikke riktig montert i dysen etter rengjøring.	Følg instruksjonene i kapitlet om rengjøring i brukerhåndboken for å skyve rullebørsten ordentlig inn i munnstykket. Fest rullebørsten inne i munnstykket ved å klemme låsespaken på plass.
	(kode: E9) Det motoriserte munnstykket er overopphetet.	Slå av apparatet, og vent i 15 minutter. Kjønn på øvre del av munnstykket for å sjekke om det fortsatt er varmt. Hvis munnstykket fortsatt er varmt, venter du på at det avkjøles. Når munnstykket er avkjølt, kan du forsøke å slå på igjen apparatet.
LED-lysene i munnstykket slår seg ikke på.	Dysen har ikke vært ordentlig festet til slangen eller apparatet.	Fest munnstykket riktig til apparatet eller til den håndholdte.
	Lysfunksjonen er deaktivert.	Aktiver denne funksjonen i denne menyen. Juster lysstyrken for dysens LED-lys i menyen.
LED-lysene i den håndholdte støvsugeren slår seg ikke på.	Lysfunksjonen er deaktivert.	Aktiver denne funksjonen i denne menyen. Juster lysstyrken for den håndholdte støvsugerens LED-lys i menyen.
Lysen i tilbehøret slår seg ikke på.	Tilbehøret er festet til slangen.	Fjern slangen og fest tilbehøret direkte til den håndholdte støvsugeren.
	Tilbehøret er ikke festet ordentlig til apparatet.	Fest tilbehøret ordentlig til apparatet.
Lysen i munnstykket, den håndholdte støvsugeren og tilbehøret er ikke kraftig nok.	Lysstyrken er dempet.	Juster lysstyrken i menyen.
Apparatet lader ikke.	Strømkontakten er ikke ordentlig tilkoblet til apparatet eller apparatet ikke ordentlig satt inn i veggkontakten.	Påse at strømkontakten er ordentlig koblet til apparatet og at adapteren er ordentlig satt inn i veggkontakten.
	Strømkontakten er ikke ordentlig satt inn i ladestasjonen.	Påse at kontakten er ordentlig på fastsatt i ladestasjonen. Sjekk om kontakten er viklet og at ladestasjonen holder kontakten på plass.
	(kode i7) An adapter som ikke fulgte med brukes.	Sørg for at du bruker adapteren som fulgte med.
	(kode i10) Batteriet er ikke satt inn riktig.	Kontroller at batteriet er satt helt inn i sporet og er riktig installert.
	(kode E5) Batterifeil.	Batteriet virker ikke. Bytt ut batteriet.

Problem	Mulig årsak	Løsning
		Hvis du har sjekket det ovenstående, og apparatet fortsatt ikke lader, ta apparatet med til et Philips-servicesenter, eller ta kontakt med Philips' kundeservice.
Apparatet lader veldig sakte.	En ekstern adapter eller en adapter fra andre apparater brukes.	Lad apparatet med den medfølgende adapteren.
Batteriet er ladet og festet, men apparatet kan ikke slås på.	Apparatet er fremdeles koblet til adapteren. (kode: E1) Noe er galt med apparatet.	Ta apparatet bort fra adapteren før du starter det på nytt. Ta ut batteriet, vent i 10 sekunder og sett deretter tilbake batteriet. Hvis dette ikke fungerer, må du ta apparatet til et Philips-servicesenter eller kontakte kundeservice.
Skjermen viser filter-ikonet (kode: i8).	Filteret er skittent.	Rengjør filteret. Følg anvisningene på skjermen eller i brukerhåndboken. Forsøk følgende hvis du gjentatte ganger får en i8-informasjonskode etter å ha rengjort filteret: <ul style="list-style-type: none"> - Hvis du har et rent reservefilter, kan du forsøke å bytte ut det gamle filteret med et nytt. Bruk deretter håndstøvsugeren til forsiktig å rengjøre det gamle skumfilteret og filterhylsen. - Hvis du har tilgang til en annen støvsuger/ministøvsuger, kan du alternativt bruke denne til enkelt å rengjøre både skumfilteret og filterhylsen. Merk: Forsikre deg alltid om at det er satt inn et filter i apparatet før du slår det på.
	Filteret er gammelt.	Du kan kjøpe nye filtre i Philips nettbutikk på www.philips.com/support eller hos din Philips-forhandler.
		Hvis du har sjekket alt over og det fremdeles er feil på apparatet, må du ta det til et Philips-servicesenter eller kontakte kundeservice.
Mini Turbo børsten fungerer ikke ordentlig.	Rullebørsten er blokkert.	Fjern hår fra børsten med en saks. Følg instruksjonene i brukerhåndboken.
	Rullebørsten er blokkert av stoff eller flater under rengjøring.	Hold mini Turbo børsten på linje med overflaten og ikke trykk Turbo børsten inn i myke underlag.

Problem	Mulig årsak	Løsning
	Hvis rullebørsten ikke er riktig satt inn i mini Turbo børsten.	Påse at rullebørsten og miniturbobørsten er ordentlig tilkoblet og at det ikke er noe mellomrom mellom delene. Følg instruksjonene i håndboken.
Oppsugingseffekten føles ikke stabil.	Noe er galt. Dette er en utløsning av funksjonen «Gulvtypegjenkjenning». Apparatet oppdager gulvtypen og rengjør med optimalisert ytelse for det bestemte gulvet.	Ingen handling nødvendig. Hvis du foretrekker å rengjøre med en konstant kraft, må du deaktivere denne smartfunksjonen i menyen for apparatet.
Gulvtypegjenkjenningen reagerer ikke på en logisk måte.	Børsten er tilstoppet med hår eller smuss.	Rens børsten med en saks eller for hånd. Se anvisningene i brukerhåndboken.
Apparatet gir deg støt.	Apparatet bygger opp statisk elektrisitet. Jo lavere luftfuktighet, jo mer statisk elektrisitet bygges opp.	Lad ut apparatet ved å holde røret mot andre metallobjekter i rommet (for eksempel på bordbeina, stolen osv.). Eller hev luftfuktighetsnivået i rommet.
	Støv og smuss som støvsuges er statisk.	Tøm støvbeholderen og rengjør filteret i henhold til instruksjonene i bruksanvisningen.

Våt rengjøring

Problem	Mulig årsak	Løsning
Det renner lite vann fra vannbeholderen.	Fuktstripen er blokkert av skitt.	Fjern fuktstripen og rengjør den. Sett den rene fuktstripen tilbake på plass.
	Moppeputen i microfiber er ikke korrekt plassert og blokkerer dermed fuktstripen.	Kontroller at moppeputen er riktig plassert. Se brukerhåndboken for riktig plassering.
	Vannbeholderen er tom eller nesten tom.	Fyll vannbeholderen på nytt.
	En mikrofiberpute til mopping brukes som ikke leveres av Philips.	Bruk kun den originale Philips microfiber moppeputen. Moppeputer kan kjøpes i Philips nettbutikk på www.philips.com/support eller hos din Philips-forhandler.
	Det har bygget seg opp kalkavleiringer på fuktstripen.	Kjøp en ny fuktstripe i Philips nettbutikk på www.philips.com/support eller hos din Philips-forhandler.
For mye vann renner for fort ut av vannbeholderen.	Vannbeholderetten er ikke ordentlig festet.	Kontroller lokket, og sørg for at det er fullstendig skrudd igjen.

Problem	Mulig årsak	Løsning
	Listen er ikke riktig plassert i bunnen av vannbeholderen.	Kontroller stripen, og sørg for at den er ordentlig festet i bunnplaten i vannbeholderen.
Gulvet tørker med striper.	For mye flytende rengjøringsmiddel er lagt til vannet.	Bruk bare noen få dråper rengjøringsmiddel eller bruk en rensesveske som skummer mindre.
	Microfiber moppeputen er ikke riktig plassert.	Påse at moppeputen er ordentlig på plass. Se brukerhåndboken for riktig plassering.
	En feil moppepute brukes.	Bruk bare Philips XV1670/02-mikrofiber moppepute for 7000-serien. Moppeputer kan kjøpes i Philips nettbutikk på www.philips.com/support eller hos din Philips-forhandler.

Spis treści

Wprowadzenie	489
Opis ogólny	489
Przed pierwszym użyciem	490
Montaż wspornika ściennego	490
Przechowywanie akcesoriów na uchwycie ściennym	491
Przygotowanie do użycia	492
Używanie urządzenia	493
Montaż urządzenia	493
Odkurzanie miękkich i twardych podłóg	493
Odkurzanie podczas mycia na mokro twardych podłóg	494
Uniwersalne zastosowanie i akcesoria	497
Dostosowywanie i dodatkowe informacje	501
Po użyciu – Konserwacja	503
Częsta konserwacja po każdym cyklu czyszczenia	503
Okresowa konserwacja	505
Wymiana	514
Sygnaly interfejsu użytkownika i ich znaczenie	515
Rozwiązywanie problemów	517
Czyszczenie na sucho	517
Czyszczenie na mokro	522

Wprowadzenie

Dziękujemy za zakup tego produktu! Aby w pełni skorzystać z oferowanej przez nas pomocy, zarejestruj produkt na stronie www.philips.com/mycordlessvacuum-7000s.

Opis ogólny

- 1 Cyfrowy wyświetlacz
 - a Wskaźnik poziomu naładowania akumulatora
 - b Procent naładowania akumulatora
 - c Wybrany poziom mocy
 - d Ikona "Funkcja rozpoznawania typu podłogi włączona"
 - e Ikona przypomnienia o czyszczeniu filtra
- 2 Przycisk Menu/Potwierdź
- 3 Przycisk +
- 4 Przycisk –
- 5 Wyłącznik
- 6 Odkurzacz ręczny
- 7 Pojemnik na kurz
- 8 Akumulator
- 9 Wymienny filtr
- 10 Przycisk łatwego opróżniania

- 11 Przycisk zwalniający pojemnik na kurz
- 12 Zasilacz
- 13 Śruby
- 14 Wspornik ścienny
- 15 Rura
- 16 Ssawka TriActive Smart LED
- 17 Delikatna szczotka do podłóg (tylko XC7067)
- 18 Zbiornik wody i nakładka mopująca z mikrofibry (tylko XC7163, XC7167)
- 19 Ssawka PetPro
- 20 Narzędzie uniwersalne
- 21 Miękka szczotka (tylko XC7065, XC7067, XC7167)
- 22 Ssawka do tapicerki (tylko XC7065, XC7067, XC6167)
- 23 Szczelinówka

Przed pierwszym użyciem

Montaż wspornika ściennego

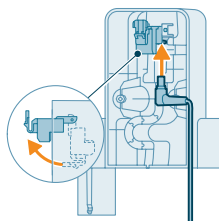

- 1 Odwróć wspornik ścienny i odblokuj szarą dźwignię. Włóż port ładowania, upewniając się, że metalowa część jest widoczna i skierowana do góry z przodu wspornika ściennego.

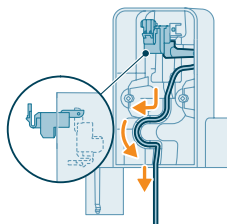

- 2 Starannie ułóż kabel, wsuwając go do wyznaczonego rowka.

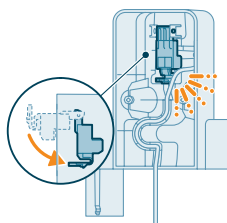

- 3 Zamknij szarą dźwignię. Upewnij się, że szara dźwignia słyszalnie zablokowała się na swoim miejscu.

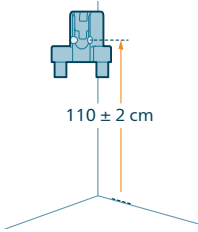

- 4 Zamocuj wspornik ścienny w preferowanym miejscu na ścianie, upewniając się, że otwory na śruby montażowe znajdują się około 110 cm od podłogi.

⚠ Przewaga: Zachowaj ostrożność podczas wiercenia otworów w ścianie w celu zamocowania wspornika ściennego, aby uniknąć porażenia prądem.

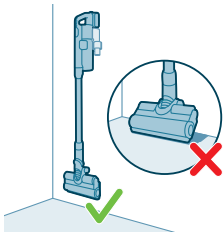

i Uwaga: Dopilnuj, by umiejscowienie wspornika ściennego umożliwiło zawieszenie całego urządzenia na ścianie bez kontaktu ssawki z podłogą.

- 5 Po ustaleniu optymalnej pozycji i wysokości do przechowywania i ładowania urządzenia, mocno dokręć śruby, aby zamocować wspornik ścienny na miejscu.

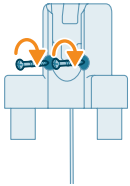

Przechowywanie akcesoriów na uchwycie ściennym

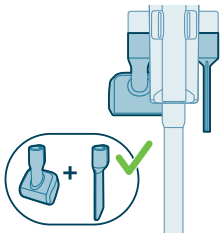

Wszystkie akcesoria można przechowywać na uchwycie ściennym, z wyjątkiem jednoczesnego przechowywania ssawki PetPro i ssawki do tapicerki.

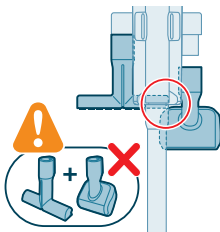

i Uwaga: Należy pamiętać, że na uchwycie ściennym nie można przechowywać jednocześnie ssawki PetPro i ssawki do tapicerki.

Przygotowanie do użycia

Urządzenie jest wyposażone w akumulator litowo-jonowy. Pełne naładowanie całkowicie rozładowanego akumulatora zajmuje około 6 godzin.

- 1 Podłącz akumulator do głównego korpusu urządzenia tak, aby słyszalne było kliknięcie.

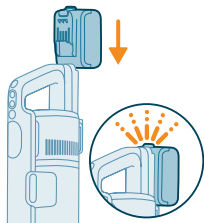

- 2 Naładuj urządzenie, umieszczając je na wsporniku ściennym.

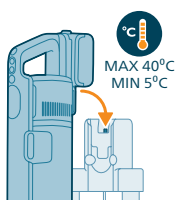

⚠ Ostrzeżenie: Przechowuj i ładuj urządzenie w temperaturze powyżej 5°C i poniżej 40°C.

i Uwaga: Można również umieścić odkurzacz na równej i stabilnej powierzchni i bezpośrednio podłączyć przewód ładowania do urządzenia.

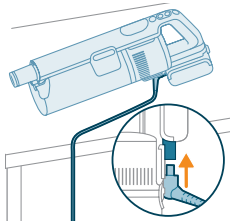

- 3 Urządzenie jest zaprojektowane tak, aby osiągnąć pełne naładowanie w ciągu 6 godzin. Możesz sprawdzać proces ładowania na ekranie. Gdy urządzenie jest w pełni naładowane, na ekranie pojawi się wartość 100%. Po kilku minutach wyświetlacz się wyłączy.



Używanie urządzenia

Montaż urządzenia



- 1 Zamocuj odkurzacz do rury. Zamocowanie powinno być potwierdzone słyszalnym kliknięciem.

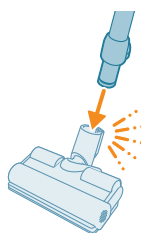

- 2 Zamocuj rurę do ssawki. Zamocowanie powinno być potwierdzone słyszalnym kliknięciem.

Odkurzanie miękkich i twardych podłóg

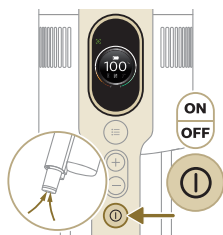

- 1 Naciśnij wyłącznik, aby włączyć urządzenie.

i Uwaga: Aby wyłączyć urządzenie, ponownie naciśnij wyłącznik.

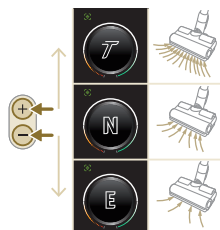

- 2 Używaj przycisków + i -, aby przełączać między trzema różnymi ustawieniami mocy.

T – tryb Turbo

N – tryb normalny

E – tryb Eco



3 Odkurzaczem można czyścić zarówno twarde, jak i miękkie podłogi.

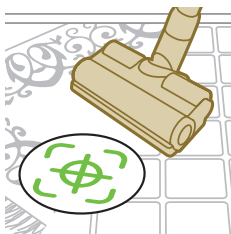

i Po włączeniu funkcji rozpoznawania rodzaju podłogi urządzenie rozpoznaje rodzaj podłogi i automatycznie optymalizuje swoją wydajność w ramach wybranych ustawień mocy. Sprawdź poniżej, jak dostosować ustawienia, aby wyłączyć tę funkcję.



⚠ Ostrzeżenie: nie wciągaj odkurzaczem wody ani innych płynów.

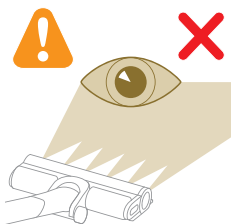

⚠ Przestroga: Nie patrz bezpośrednio w świecące się diody LED ani nie kieruj ich w oczy innych. Światło emitowane przez diody LED jest bardzo jasne.

Odkurzanie podczas mycia na mokro twardej podłogi

⚠ Przestroga: Do mycia wodą nadają się wyłącznie podłogi z wodoodporną powłoką (np. linoleum, płytki ceramiczne i lakierowany parkiet), a także podłogi z kamienia (np. z marmuru). Jeśli podłoga nie została zaimpregnowana, należy sprawdzić u producenta, czy można ją myć wodą. Nie należy myć wodą podłóg z uszkodzoną powłoką wodoodporną.

i Uwaga: Nie używaj zbiornika wody do czyszczenia dywanów.

i Uwaga: Nie przesuwaj urządzenia z zamontowanym zbiornikiem wody na boki, ponieważ spowoduje to pozostawianie śladów wody. Przesuwaj tylko do przodu i do tyłu.

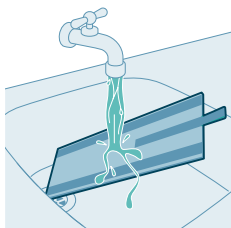

1 Przed użyciem należy zwilżyć wkład mopujący wodą.

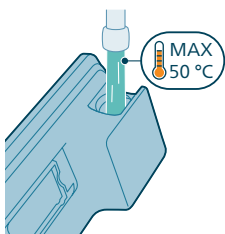

2 Napełnij zbiornik wodą o temperaturze poniżej 50 °C.

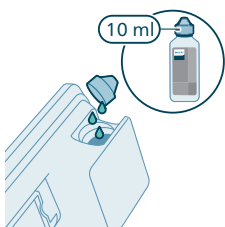

3 (Opcjonalnie) Jeśli chcesz dodać płynnego środka do czyszczenia podłóg do zbiornika wody, użyj niskopieniącego lub niepieniącego się środka, który jest rozpuszczalny w wodzie. Zalecamy środek Philips do czyszczenia podłóg XV1792. Dodaj do wody tylko kilka kropel płynu myjącego.

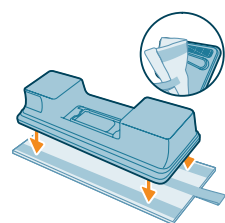

4 Zamocuj wkład mopujący pod zbiornikiem wody. Ustaw odpowiednio w stosunku do siebie rzepy pod zbiornikiem wody i pod tkaniną.

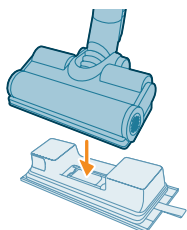

5 Podłącz przygotowany zbiornik z wodą do ssawki i możesz zaczynać.



- 6 Naciśnij wyłącznik, aby wyłączyć urządzenie. Za pomocą modułu czyszczenia na mokro założonego na ssawkę można skutecznie czyścić twarde podłogi.



i Uwaga: Moduł czyszczenia na mokro nie jest przystosowany do miękkich podłóg, np. dywanów.



! Przestroga: Modułu czyszczenia na mokro nie należy używać do zbierania rozlanej wody.

Wskazówki i inne ważne informacje

- Nie jest wymagane odkurzanie podłogi przed jej mopowaniem, gdyż zestaw do odkurzania i mopowania czyści na mokro twarde podłogi i usuwa wszelkiego rodzaju zanieczyszczenia i pyłny. Do dywanów i wykładzin używaj zestawu do samego odkurzania.
- Urządzenie może pozostawić na podłodze małe plamy wody, jeśli nie poruszasz nim podczas wyłączania. Można zmniejszyć ten efekt, przesuwając urządzenie podczas wyłączania go. W razie potrzeby usuń ostatnie krople ściereczką.

Ograniczenia użytkowania

- Zestaw do odkurzania i mycia na mokro jest odpowiedni do odkurzania i mycia na mokro wszystkich rodzajów podłóg twardych, z wyjątkiem podłóg z surowego drewna.
- Zestaw do odkurzania i mycia na mokro jest przeznaczony do czyszczenia standardowego twardych podłóg. Używając tego urządzenia, zawsze przestrzegaj instrukcji czyszczenia swojej twardej podłogi.
- Jeśli chcesz dodać do wody w zbiorniku czystej wody płynnego środka do czyszczenia podłóg innego niż Philips XV1792, upewnij się, że jest to środek rozpuszczalny w wodzie, mało pieniający się lub w ogóle nie pieniający się, podobnie jak środek Philips XV1792.

- Pojemność zbiornika czystej wody wynosi 250 ml, więc trzeba dodać zaledwie kilka kropel (maks. 10 ml) płynnego środka do czyszczenia podłóg do wody.
- Jeśli używasz zestawu do odkurzania i mycia na mokro na podłodze wyłożonej linoleum, upewnij się, że jest ono dobrze przymocowane, aby zapobiec jego wciągnięciu do ssawki.
- Gdy przesuwasz/podnosisz wyłączone urządzenie nad dywanem czy wykładziną dywanową, mogą skapywać z niego kropelki wody.
- Nie przesuwaj urządzenia nad kratkami podłogowymi ogrzewania konwekcyjnego. Ponieważ urządzenie nie może zbierać wody, gdy jego ssawka znajduje się nad taką kratką, woda może skapywać na dno szyby konwektora.
- Podczas czyszczenia nie podnoś ssawki ponad podłogę, nie przechylaj jej na boki ani nie wykonuj gwałtownych obrotów, gdyż może to powodować pozostawianie śladów wody. Przesuwaj tylko do przodu i do tyłu.

i Uwaga: Czas pracy zależy od poziomu mocy używanego podczas czyszczenia.

Uniwersalne zastosowanie i akcesoria

⚠ Ostrzeżenie: Podczas korzystania z akcesoriów nie wciągaj odkurzaczem wody ani innych płynów.

⚠ Przestroga: Nie patrz bezpośrednio w świecące się diody LED ani nie kieruj ich w oczy innych. Światło emitowane przez diody LED jest bardzo jasne.

Używanie odkurzacza ręcznego

Do odkurzania można używać odkurzacza bezpośrednio, bez użycia narzędzi do czyszczenia.



Używanie ssawki

1 Przymocuj ssawkę bezpośrednio do odkurzacza.



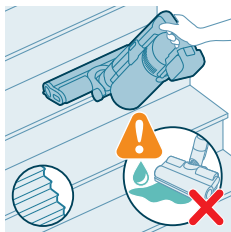

2 To zestawienie jest przeznaczone do czyszczenia powierzchni o różnych wysokościach, takich jak schody.

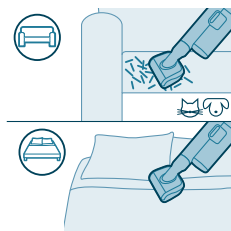

Korzystanie ze ssawki PetPro

Ssawka PetPro skutecznie usuwa sierść zwierząt i drobne zabrudzenia, np. okruchy. Doskonale nadaje się do miękkich powierzchni, takich jak łóżka i kanapy.



Aby zamontować ssawkę PetPro, wsuń rurkę odkurzacza do ssawki PetPro. Wyreguluj moc zależnie od potrzeb.

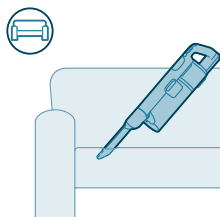

Używanie ssawki szczelinowej

Ssawka do szczelin umożliwia czyszczenie ciasnych, wąskich przestrzeni pomiędzy poduszkami kanapy, wzdłuż listew przypodłogowych lub we wnętrzach samochodów.

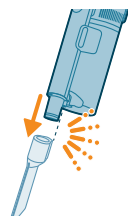

Aby zamocować ssawkę szczelinową, włóż w nią rurę lub odkurzacz ręczny.

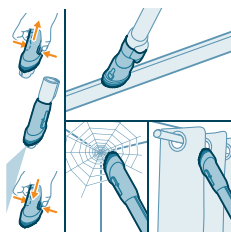

Używanie narzędzia uniwersalnego

Ssawka uniwersalna ma miękką szczotkę do usuwania pajęczyn lub odkurzania delikatnych powierzchni, takich jak zasłony, a także wąską dyszę do ciasnych lub trudno dostępnych miejsc, takich jak ramy okienne.

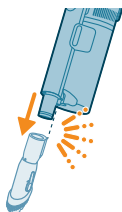

Aby zamocować narzędzie uniwersalne, włóż w niego rurę lub odkurzacz ręczny.



Korzystanie z miękkiej szczotki

Miękka szczotka umożliwia odkurzanie delikatnych powierzchni, takich jak abażury, żaluzje i ekrany. Element ten jest dostępny w modelach XC7065, XC7067 i XC7167.



Aby założyć miękką szczotkę, włóż w nią rurę lub odkurzacz ręczny.

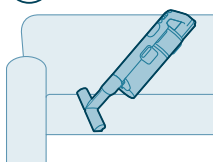

Używanie narzędzia do tapicerki

Ssawka do tapicerki służy do odkurzania mebli z miękkich tkanin, takich jak sofy, poduszki i krzesła. Element ten jest dostępny w modelach XC7065, XC7067 i XC7167.



Aby zamocować narzędzie do tapicerki, włóż w niego rurę lub odkurzacz ręczny.

Korzystanie z delikatnej szczotki do podłóg

Delikatna szczotka do podłóg to miękka szczotka z szaro-pomarańczowego materiału służąca do delikatnego odkurzania twardych podłóg z materiałów takich jak korek, twarde drewno i kamień naturalny. Element ten jest dostępny w modelu XC7067.

Aby wymienić szczotkę, należy wykonać następujące czynności:

- 1 Aby uzyskać dostęp do szczotki, naciśnij przycisk z boku ssawki. Naciśnij go i obróć, aby otworzyć. Delikatnie zdejmij szczotkę i boczną nasadkę ssawki.

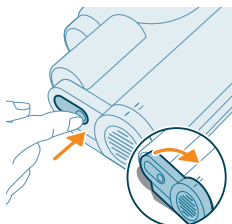

- 2 Pociągnij silnie szczotkę, aby ją zdjąć z pokrywy bocznej. Zdejmij boczną nasadkę z oryginalnego wałka szczotki i załóż ją na delikatną szczotkę do podłóg.

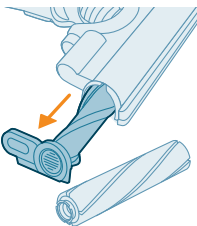

- 3 Silnie wsuń delikatną szczotkę do podłóg z powrotem do pokrywy bocznej, upewniając się, że została prawidłowo zamontowana. Podczas ponownego montażu zadbaj o właściwe wyrównanie szczotki.

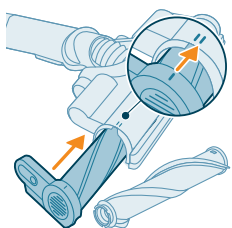

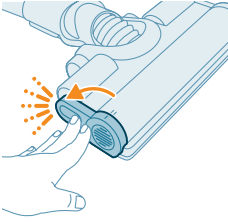

- 4 Wsuń szczotkę aż do jej zatrzaśnięcia.

Dostosowywanie i dodatkowe informacje



Urządzenie ma menu z różnymi opcje dostosowywania i monitorowania.

- 1 Aby przejść do ustawień menu, naciśnij przycisk menu.
- 2 Przełączaj opcje za pomocą przycisków + i -. Opcje te obejmują regulację podświetlenia, włączenie lub wyłączenie funkcji rozpoznawania typu podłogi, dostęp do dodatkowych informacji o urządzeniu i powrót do poprzedniego ekranu.
- 3 Po podświetleniu żądanej opcji potwierdź wybór, naciskając ponownie przycisk menu.

Modyfikacja jasności podświetlenia

Naciśnij przycisk menu i przejdź do funkcji podświetlenia. Potwierdź wybór, naciskając przycisk menu ponownie.

Aby zmodyfikować jasność podświetlenia, przełączaj kolejne dostępne poziomy i potwierdź, naciskając przycisk menu.

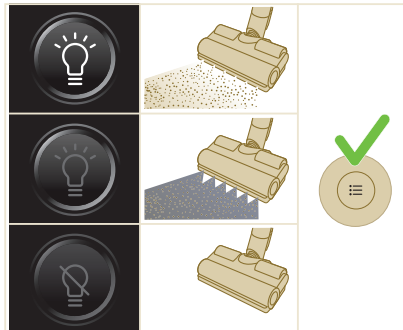

Rozpoznawanie rodzaju podłogi

Naciśnij przycisk menu i przejdź do funkcji rozpoznawania rodzaju podłogi. Potwierdź wybór, naciskając przycisk menu ponownie.

Na ekranie rozpoznawania rodzaju podłogi przejdź do tej funkcji i potwierdź decyzję, naciskając przycisk menu. Po pomyślnym włączeniu w lewym górnym rogu wyświetlacza pojawi się zielona ikona na ekranie głównym.



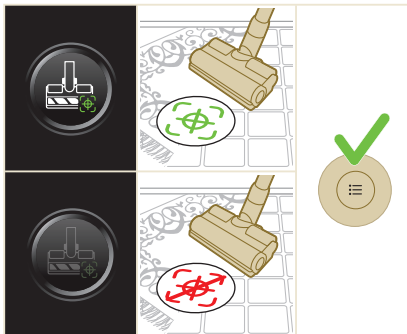

i Uwaga: Funkcję rozpoznawania rodzaju podłogi można włączyć lub wyłączyć tylko wtedy, gdy nasadka do podłóg jest podłączona do odkurzacza ręcznego. W wyniku tego, gdy do urządzenia głównego nie jest podłączona ssawka z silnikiem w połączeniu ze szczotką główną, menu będzie zawierało o jedną pozycję mniej. Aby móc widzieć pozycję funkcji rozpoznawania rodzaju podłogi w menu, podłącz nasadkę do podłóg.

i Uwaga: Po otrzymaniu urządzenia funkcja rozpoznawania rodzaju podłogi jest włączona.

i Uwaga: Funkcja rozpoznawania rodzaju podłogi staje się aktywna, gdy ssawka rozpozna różne czyszczone powierzchnie podczas ruchu.

i Funkcja rozpoznawania typu podłogi nie działa w połączeniu ze szczotką do delikatnych podłóg (dołączoną do modelu XC7067).

Informacje dodatkowe

Naciśnij przycisk menu i przejdź do opcji „dodatkowe informacje”. Potwierdź wybór, naciskając przycisk menu ponownie.

Na ekranie „dodatkowe informacje” można sprawdzić stan filtra, stan akumulatora, całkowity czas użytkowania, model urządzenia oraz uzyskać dostęp do kodu QR w celu uzyskania dodatkowych informacji online.

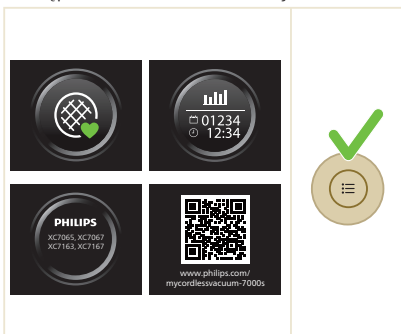

Powrót

Aby wyjść z menu i powrócić do poprzedniego ekranu, wybierz opcję „Powrót”.

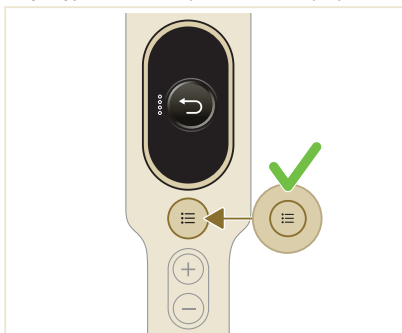
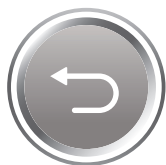

Po użyciu – Konserwacja

Częsta konserwacja po każdym cyklu czyszczenia

Konserwacja systemu odprowadzania kurzu

Opróżniaj pojemnik na kurz po każdym użyciu lub gdy poziom kurzu osiągnie wskaźnik MAX.

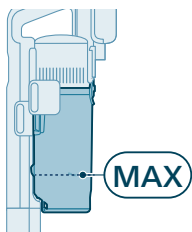

1 Wyłącz urządzenie.

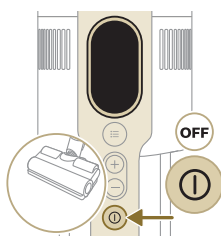

2 Zdejmij z rury odkurzacz wraz z pojemnikiem na kurz.



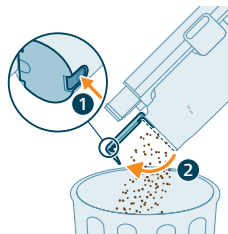

- 3 Przytrzymaj pojemnik na kurz nad koszem na śmieci i naciśnij przycisk łatwego opróżniania (1), aby opróżnić pojemnik (2).

Konserwacja zbiornika wody

Czyść zbiornik po każdym użyciu.

- 1 Wyjmij wkład mopujący z mikrofibry.

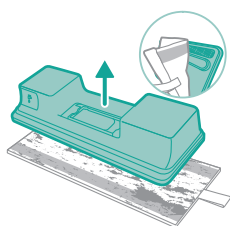

- 2 Wypłucz wkład mopujący pod bieżącą wodą i upierz ręcznie lub w pralce.

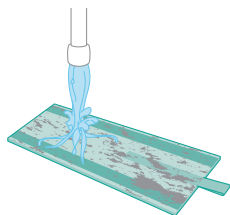

- 3 Wylej wodę pozostałą w zbiorniku.

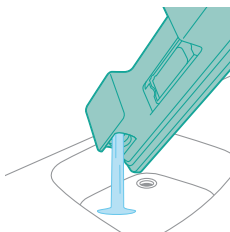

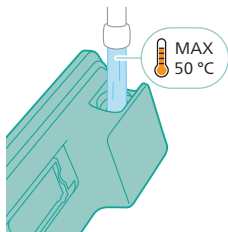

4 Napełnij zbiornik wodą.

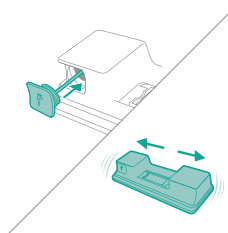

5 Prawidłowo zamknij zbiornik wody i potrząśnij nim, aby usunąć pozostałości detergentu.

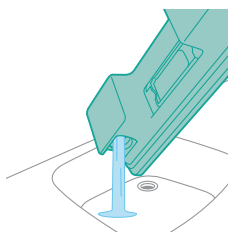

6 Opróżnij zbiornik i pozostaw otwarty do wyschnięcia.

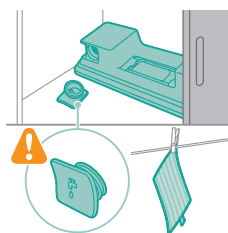

7 Uważaj, aby nie zgubić korka zbiornika podczas przechowywania. Powieś wkład mopujący do wyschnięcia.

Okresowa konserwacja

Czyszczenie filtru

Czyść filtr co najmniej raz w miesiącu lub po wyświetleniu powiadomienia o konieczności czyszczenia (i8).



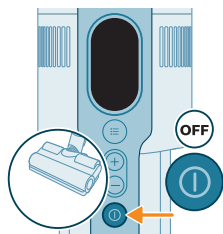

1 Wyłącz urządzenie.

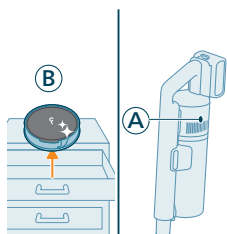

2 Gdy zabrudzony filtr (A) znajduje się jeszcze w urządzeniu, przygotuj filtr zapasowy (B).

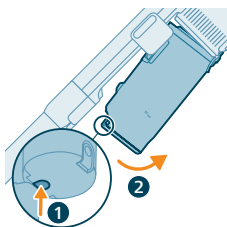

3 Zdejmij pojemnik, naciskając przycisk zwalniania pojemnika.

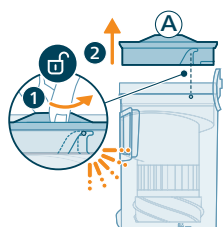

4 Obróć filtr (A) w lewo, aby wyjąć go z pojemnika na kurz.

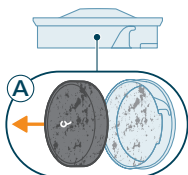

5 Wyjmij filtr piankowy (A) z plastikowej obudowy filtra.

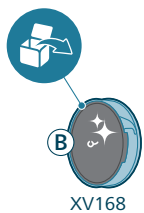

6 Rozpakuj filtr zapasowy (B).

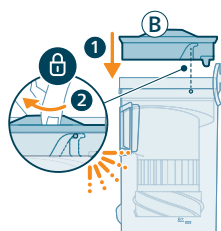

7 Zamontuj czysty filtr (B) w pojemniku na kurz. Obracaj filtr zgodnie z ruchem wskazówek zegara, aby zamocować go na miejscu.

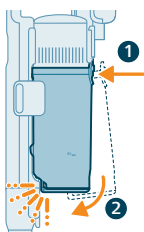

8 Zamontuj pojemnik na kurz z powrotem na odkurzaczu. W pierwszej kolejności wyrównaj pojemnik od strony filtra, a następnie zamocuj go na zawiasach.

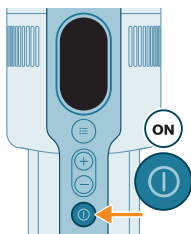

9 Włącz urządzenie.

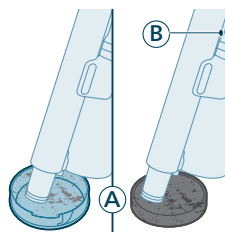

10 Odkurz zabrudzoną obudowę filtra i filtr piankowy (A).

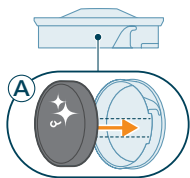

11 Ponownie zamontuj czysty filtr piankowy (A) w czystej obudowie filtra.

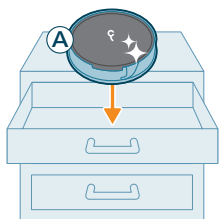

i Uwaga: Filtr (A) jest teraz dokładnie wyczyszczony i można go przechowywać w celu wykorzystania w przyszłości, gdy konieczne będzie wyczyszczenie bieżącego filtra (B).

Czyszczenie pojemnika i cyklonu

1 Wyłącz urządzenie.

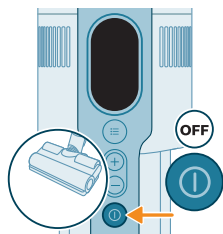

2 Zdejmij pojemnik, naciskając przycisk zwalniania pojemnika.

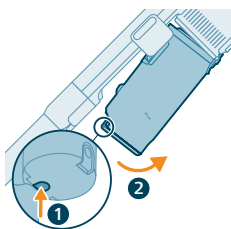

3 Trzymaj za czarny uchwyt. Wyjmij cyklon z pojemnika na kurz, wyciągając go na zewnątrz pojemnika.

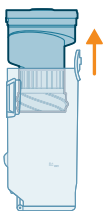



4 Stuknij cyklonem o pojemnik, aby usunąć pozostały kurz i zabrudzenia.

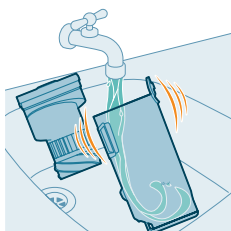

5 W celu dokładnej konserwacji umyj pojemnik na kurz i filtr cyklonowy pod bieżącą wodą lub ciepłą wodą z mydłem.



6 Wytrzyj do sucha umyty pojemnik na kurz i filtr cyklonowy.

Przeostoga: Przed ponownym złożeniem upewnij się, że wszystkie części są zupełnie suche.

Uwaga: części nie można myć w zmywarce.



7 Ponownie zamontuj cyklon w pojemniku na kurz.

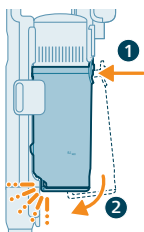

8 Włóż złożony zbiornik z powrotem na miejsce. Najpierw ustaw odpowiednio stronę z filtrem, a następnie zawieś na swoim miejscu.

Uwaga: Po zakończeniu konserwacji zawsze upewnij się, że filtr został zamontowany w urządzeniu przed jego użyciem.

Konserwacja ssawki PrecisionPower Smart Nozzle

1 Przed czyszczeniem rolki szczotki zawsze należy wyłączyć urządzenie.

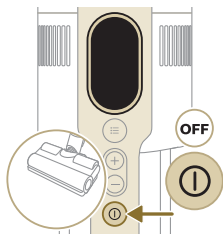

2 Aby uzyskać dostęp do rolki szczotki, odszukaj przycisk z boku ssawki. Naciśnij go i obróć, aby otworzyć.

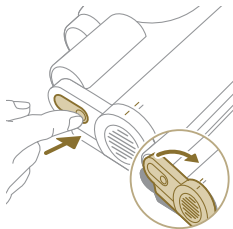

3 Ostrożnie wyjmij rolkę szczotki i boczną pokrywkę ssawki.

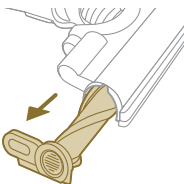

4 Ostrożnie wyjmij splątane włosy z rolki szczotki. Usuń zanieczyszczenia, używając nożyczek.

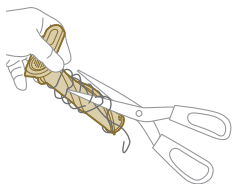

5 Podczas ponownego montażu należy zapewnić prawidłowe ustawienie rolki szczotki.

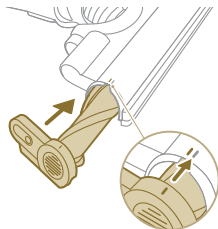

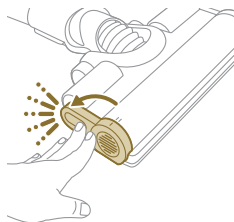

- 6 Zablokuj rolkę szczotki tak, aby usłyszeć kliknięcie.

Konserwacja ssawki PetPro

- 1 Odwróć szczotkę, aby uzyskać dostęp do obszaru czyszczenia.

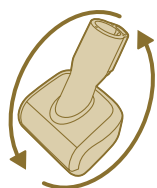

- 2 Przesuń przycisk boczny, aby zwolnić szczotkę z miejsca zamocowania.

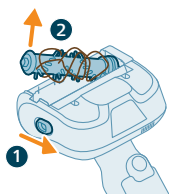

- 3 Użyj rąk lub nożyczek, aby usunąć wszelkie zanieczyszczenia ze szczotki.

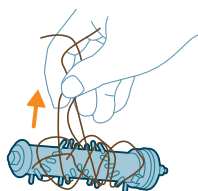

- 4 Montaż szczotki należy rozpocząć od umieszczenia jednej strony na miejscu przed zamocowaniem drugiej strony. Gdy szczotka będzie prawidłowo zamontowana, usłyszysz kliknięcie.

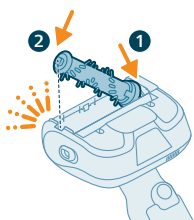

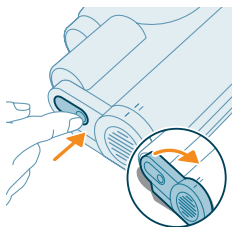

Konserwacja delikatnej szczotki do podłóg (dotyczy XC7067)

1 Aby uzyskać dostęp do szczotki, naciśnij przycisk z boku ssawki. Naciśnij go i obróć, aby otworzyć. Delikatnie zdejmij szczotkę i boczną nasadkę ssawki.

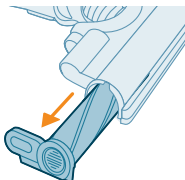

2 Pociągnij silnie szczotkę, aby ją zdjąć z pokrywy bocznej.

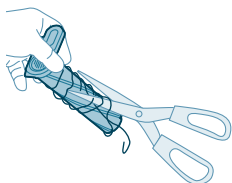

3 Ostrożnie wyjmij splątane włosy z rolki szczotki. Usuń zanieczyszczenia, używając nożyczek.

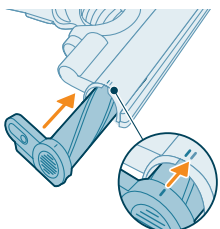

4 Silnie wsuń szczotkę z powrotem do pokrywy bocznej, upewniając się, że została prawidłowo zamontowana. Podczas ponownego montażu zadbaj o właściwe wyrównanie szczotki.

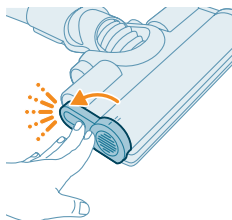

5 Wsuń szczotkę aż do jej zatrzaśnięcia.

Konserwacja zbiornika wody

Odkamieniaj zbiornik wodny raz w miesiącu, aby uniknąć osadzania się kamienia.

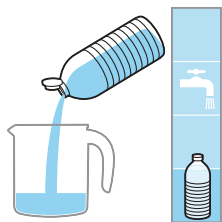

1 Dodaj trochę płynu do odkamieniania do miarki.

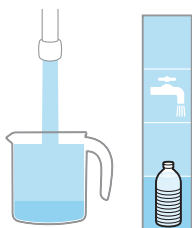

2 Dodaj odpowiednią ilość wody do miarki.



3 Dodaj wymieszany płyn do zbiornika wody.

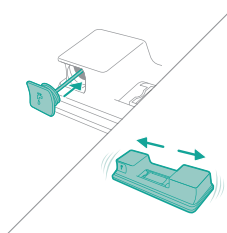

4 Prawidłowo zamknij zbiornik wody i potrząśnij nim, aby równomiernie rozprowadzić płyn do odkamieniania.

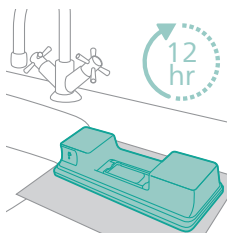

5 Pozostaw stojący zbiornik wody (bez wkładu mopującego z mikrofibry) na ponad 12 godzin. Woda ma powoli wypływać z dna zbiornika. Zalecamy umieszczenie zbiornika w zlewie lub na szmatce.

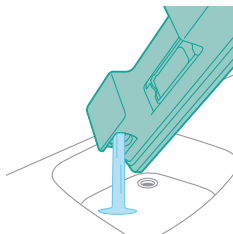

6 Wypłucz zbiornik i usuń wszelkie pozostałości płynu wewnątrz.

Konserwacja dozownika wody

1 Wyjmij dozownik wody z dna zbiornika w celu dokładnego oczyszczenia.

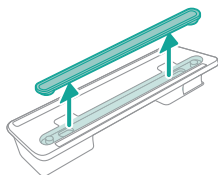

2 Wypłucz dozownik pod bieżącą wodą.

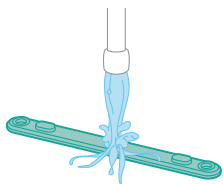

3 Po czyszczeniu zamocuj dozownik ponownie w zbiorniku.

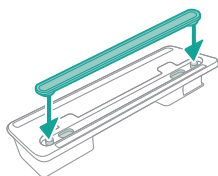

Wymiana

Akcesoria i części zamienne można kupić na stronie www.philips.com/parts-and-accessories lub u sprzedawcy produktów marki Philips. Możesz też skontaktować się z Centrum Obsługi Klienta Philips w swoim kraju.

Części wymienne i numery typów:

Wymienny filtr XV1681/01

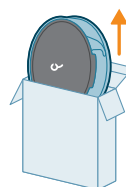

XV1681/01

Rolka szczotki CP0667/01

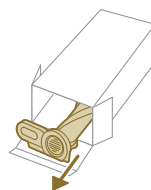

CP0667/01

Wkład mopujący z mikrofibry XV1670/02

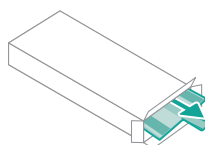

XV1670/02

Dozownik wody CP0381/01

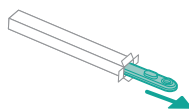











CP0381/01

i Uwaga: Aby uzyskać maksymalną wydajność, wymieniaj filtr i wkład mopujący z mikrofibry co 6 miesięcy.

Sygnaly interfejsu użytkownika i ich znaczenie

Sygnal	Znaczenie sygnału
E1 	Wadliwe działanie urządzenia. Wyjmij akumulator, odczekaj 10 sekund i włóż go ponownie. Jeśli to nie rozwiąże problemu, zanieś urządzenie do centrum serwisowego firmy Philips lub skontaktuj się z Centrum Obsługi Klienta.

Sygnał	Znaczenie sygnału	
E2		<p>Urządzenie jest używane w temperaturze poniżej zakresu temperatur użytkowania.</p> <p>Przenieś urządzenie do cieplejszego pomieszczenia. Nie przechowuj, nie ładuj ani nie używaj urządzenia w temperaturze poniżej 5°C ani powyżej 40°C.</p>
E3		<p>Urządzenie jest używane w temperaturze powyżej zakresu temperatur użytkowania.</p> <p>Przenieś urządzenie do chłodniejszego pomieszczenia. Nie przechowuj, nie ładuj ani nie używaj urządzenia w temperaturze poniżej 5°C ani powyżej 40°C.</p>
E5		<p>Akumulator jest uszkodzony.</p> <p>Zanieś urządzenie do centrum serwisowego firmy Philips lub skontaktuj się z Centrum Obsługi Klienta.</p>
E9		<p>Nasadka jest używana w temperaturze powyżej zakresu temperatur użytkowania.</p> <p>Wyłącz urządzenie i poczekaj 15 minut. Dotknij górnej obudowy ssawki, aby sprawdzić, czy nadal jest ciepła. Jeśli ssawka nadal jest ciepła, poczekaj dłużej, aż ostygnie. Gdy ssawka ostygnie, spróbuj ponownie włączyć urządzenie.</p>
i4		<p>Nasadka jest zapchana.</p> <p>Upewnij się, że urządzenie jest wyłączone. Wyczyść ssawkę zgodnie z instrukcją obsługi i sprawdź rurę, wyjmując rurę z głównego urządzenia. Usuń przedmiot tkwiący w ssawce lub rurze i uruchom ponownie urządzenie.</p>
i5		<p>Jakiś przedmiot utknął w kanale przepływu powietrza.</p> <p>Upewnij się, że urządzenie jest wyłączone. Wyczyść ssawkę zgodnie z instrukcją obsługi i sprawdź rurę, wyjmując rurę z głównego urządzenia. Usuń przedmiot tkwiący w ssawce, rurze lub odkurzaczu ręcznym i uruchom ponownie urządzenie.</p>
i6		<p>Zasilacz nie został odłączony.</p> <p>Przed użyciem urządzenia odłącz zasilacz.</p>
i7		<p>Użyto niewłaściwego zasilacza.</p> <p>Do ładowania urządzenia używaj wyłącznie oryginalnego zasilacza.</p>

Sygnal	Znaczenie sygnału
i8 	Filtr jest zanieczyszczony. Wyczyść filtr. Postępuj zgodnie z instrukcjami na ekranie lub w instrukcji obsługi. Nowe filtry można kupić w sklepie internetowym firmy Philips pod adresem: www.philips.com/support lub u sprzedawcy produktów firmy Philips. Jeśli po wyczyszczeniu filtra nadal pojawia się kod informacyjny i8, sprawdź poniższą tabelę rozwiązywania problemów.
i10 	Akumulator nie jest prawidłowo włożony. Wyjmij akumulator i włóż go ponownie. Jeśli to nie rozwiąże problemu, zanieś urządzenie do centrum serwisowego firmy Philips lub skontaktuj się z Centrum Obsługi Klienta.
	Poziom naładowania akumulatora jest niski i należy go naładować. Naładuj urządzenie lub akumulator, stosując sugerowaną metodę ładowania.

Rozwiązywanie problemów

W tym rozdziale opisano najczęstsze problemy, z którymi można się zetknąć, korzystając z urządzenia. Jeśli poniższe wskazówki okażą się niewystarczające do rozwiązania problemu, odwiedź stronę www.philips.com/support, na której znajduje się lista często zadawanych pytań, lub skontaktuj się z Centrum Obsługi Klienta w swoim kraju.

Czyszczenie na sucho

Problem	Prawdopodobna przyczyna	Rozwiązanie
Urządzenie nie reaguje po naciśnięciu przycisku zasilania.	Na wyświetlaczu pojawia się ikona rozładowanego akumulatora.	Aby naładować akumulator, należy podłączyć urządzenie do stacji ładowania lub podłączyć odkurzacz ręczny bezpośrednio do wtyczki zasilającej zasilacza.
Stacja ładowania nie jest stabilna na ścianie.	Śruby mocujące stację ładowania są obłuzowane.	Dokręć śruby.
	Śruby mają nieodpowiedni rozmiar.	Zamontuj stację ładowania przy użyciu dołączonych śrub.
	Stacja ładowania nie jest zamocowana do stabilnej ściany.	Sprawdź, czy ściana, na której ma być zamontowana stacja ładowania, jest stabilna.

Problem	Prawdopodobna przyczyna	Rozwiązanie
Urządzenie nagle przestaje działać.	Gdy w urządzeniu wystąpi wewnętrzna usterka, przyciski nie będą reagować, a ekran pozostanie pusty.	Należy podłączyć urządzenie do stacji ładowania lub podłączyć odkurzacz ręczny bezpośrednio do zasilacza. Sprawdź wyświetlacz. Jeśli wyświetli się kod błędu, jego znaczenie można znaleźć w instrukcji obsługi.
	(kod: E2, E3) Urządzenie nie pracuje w odpowiedniej temperaturze.	Upewnij się, że urządzenie jest używane w temperaturze 5-40 °C.
	(kod: i4, i5) Rolka szczotki jest zablokowana lub jakieś przedmioty utknęły w kanale przepływu powietrza.	Upewnij się, że urządzenie jest wyłączone. Wyczyść ssawkę zgodnie z instrukcją obsługi i sprawdź rurę, wyjmując rurę z głównego urządzenia. Usuń przedmiot tkwiący w ssawce lub rurze i uruchom ponownie urządzenie.
	(kod: E9) Nasadka do podłóg przegrzała się.	Wyłącz urządzenie i poczekaj 15 minut. Dotknij górnej obudowy ssawki, aby sprawdzić, czy nadal jest ciepła. Jeśli ssawka nadal jest ciepła, poczekaj dłużej, aż ostygnie. Gdy ssawka ostygnie, spróbuj ponownie włączyć urządzenie.
Moc ssania urządzenia jest niższa niż zwykle.	Filtr i filtr cyklonowy są zabrudzone.	Opróżnij pojemnik na kurz. Wyczyść filtr oraz filtr cyklonowy. Upewnij się, że filtr jest myty przynajmniej raz w miesiącu, jeśli korzystasz z urządzenia regularnie. Należy usuwać włosy i zanieczyszczenia z filtra cyklonowego.
	Pojemnik na kurz nie jest poprawnie przymocowany do urządzenia.	Dopilnuj, by pojemnik na kurz był poprawnie przymocowany.
Kurz wydostaje się z urządzenia.	Filtr jest zabrudzony.	Wyczyść filtr. Zapoznaj się też z instrukcją obsługi.
	Brak filtra w urządzeniu.	Upewnij się, że filtr jest prawidłowo zamontowany w urządzeniu.
	Coś blokuje filtr cyklonowy.	Sprawdź, czy w filtrze cyklonowym nic nie utknęło, i usuń wszelkie blokujące go przedmioty. Pamiętaj również, by usunąć wszystkie włosy i zanieczyszczenia z filtra cyklonowego.
	Pojemnik na kurz nie jest poprawnie przymocowany do urządzenia.	Opróżnij pojemnik na kurz i poprawnie przymocuj go do urządzenia.

Problem	Prawdopodobna przyczyna	Rozwiązanie
	Urządzenie jest obracane lub odwracane, gdy zasilanie jest wyłączone.	Trzymaj urządzenie pionowo, gdy zasilanie jest wyłączone.
Urządzenie nie przesuwają się płynnie po podłodze w trakcie czyszczenia dywanu.	Funkcja rozpoznawania rodzaju podłogi jest wyłączona.	Włącz funkcję rozpoznawania rodzaju podłogi w menu cyfrowym.
	Ustawiona moc ssania jest zbyt wysoka.	Zmniejsz moc ssania. Zapoznaj się też z instrukcją obsługi.
Szczotka nie obraca się.	Szczotka jest zatkana włosami lub zanieczyszczeniami.	Wyczyść szczotkę ręką lub nożyczkami.
	(kod i4) Szczotka może przestać się obracać, jeśli napotka zbyt duży opór ze strony grubego dywanu.	Wyłącz urządzenie i włącz je ponownie.
	Szczotka obrotowa nie została poprawnie zamocowana w ssawce po czyszczeniu.	Postępuj według instrukcji zawartych w rozdziale instrukcji obsługi dotyczącym czyszczenia, aby poprawnie zamontować szczotkę obrotową w ssawce. Aby zabezpieczyć szczotkę obrotową w ssawce, należy zatrasnąć dźwignię blokującą.
	(kod: E9) Nasadka do podłóg przegrzała się.	Wyłącz urządzenie i poczekaj 15 minut. Dotknij górnej obudowy ssawki, aby sprawdzić, czy nadal jest ciepła. Jeśli ssawka nadal jest ciepła, poczekaj dłużej, aż ostygnie. Gdy ssawka ostygnie, spróbuj ponownie włączyć urządzenie.
Lampki LED w ssawce nie zapalają się.	Ssawka nie została poprawnie podłączona do rury lub urządzenia.	Zamocuj ssawkę poprawnie w urządzeniu lub w odkurzaczu ręcznym.
	Funkcja oświetlenia jest wyłączona.	Włącz tę funkcję w menu. Wyreguluj jasność lampek LED ssawki w menu.
Lampki LED na odkurzaczu ręcznym nie zapalają się.	Funkcja oświetlenia jest wyłączona.	Włącz tę funkcję w menu. Wyreguluj jasność lampek LED odkurzacza ręcznego w menu.
Lampka w akcesorium nie zapala się.	Akcesorium jest zamocowane do rury.	Zdejmij rurę i zamocuj akcesorium bezpośrednio do odkurzacza ręcznego.
	Akcesorium nie jest poprawnie zamocowane do urządzenia.	Zamocuj akcesorium poprawnie do urządzenia.
Oświetlenie w ssawce, na odkurzaczu ręcznym i w akcesoriach nie jest wystarczająco jasne.	Jasności została zmniejszona.	Wyreguluj jasność lampek w menu.

Problem	Prawdopodobna przyczyna	Rozwiązanie
Urządzenie nie ładuje się.	Wtyczka zasilająca nie została poprawnie podłączona do urządzenia lub zasilacz nie został prawidłowo podłączony do gniazdka elektrycznego.	Upewnij się, że wtyczka zasilająca jest prawidłowo podłączona do urządzenia oraz że zasilacz jest prawidłowo podłączony do gniazdka elektrycznego.
	Wtyczka zasilająca nie jest prawidłowo umieszczona w stacji ładowania.	Dopilnuj, by wtyczka była prawidłowo zamocowana w stacji ładowania. Sprawdź, czy wtyczka jest ustawiona pod kątem, a stacja ładowania utrzymuje wtyczkę na miejscu.
	(kod i7) Używany jest zasilacz inny niż dostarczony.	Upewnij się, że używasz dostarczonego zasilacza.
	(kod i10) Akumulator nie jest prawidłowo zamontowany.	Upewnij się, że akumulator jest całkowicie wsunięty do otworu i prawidłowo zamontowany.
	(kod E5) Akumulator nie działa prawidłowo.	Akumulator uległ awarii. Wymień akumulator.
		Jeśli postępowano według instrukcji, a urządzenie nadal nie ładuje się, skontaktuj się z Centrum Obsługi Klienta w danym kraju lub autoryzowanym centrum serwisowym firmy Philips.
Urządzenie ładuje się bardzo wolno.	Używany jest zasilacz zewnętrzny lub zasilacz od innych urządzeń.	Ładuj urządzenie przy pomocy dostarczonego zasilacza.
Akumulator jest naładowany i podłączony, ale nie można włączyć urządzenia.	Urządzenie jest wciąż podłączone do zasilacza.	Przed ponownym uruchomieniem odłącz urządzenie od zasilacza.
	(kod: E1) Występuje jakiś problem z urządzeniem.	Wymij akumulator, odczekaj 10 sekund i włóż go ponownie. Jeśli to nie rozwiąże problemu, zanieś urządzenie do centrum serwisowego firmy Philips lub skontaktuj się z Centrum Obsługi Klienta.
Na wyświetlaczu pojawia się ikona filtra (kod: i8).	Filtr jest zabrudzony.	Wyczyść filtr. Postępuj zgodnie z instrukcjami na ekranie lub w instrukcji obsługi.

Problem	Prawdopodobna przyczyna	Rozwiązanie
		<p>Jeśli po wyczyszczeniu filtra nadal pojawia się kod informacyjny i8, możesz rozważyć następujące rozwiązania:</p> <ul style="list-style-type: none"> - Jeśli masz zapasowy, czysty filtr, możesz wymienić stary filtr na nowy. Następnie za pomocą odkurzacza ręcznego ostrożnie wyczyść stary filtr piankowy i obudowę filtra. - Alternatywnie, jeśli masz dostęp do innego odkurzacza lub mini odkurzacza, możesz za jego pomocą łatwo wyczyścić zarówno filtr piankowy, jak i obudowę filtra. <p>Uwaga: Przed włączeniem urządzenia należy zawsze upewnić się, że w urządzeniu znajduje się filtr.</p>
	Filtr jest stary.	<p>Nowe filtry można kupić w sklepie internetowym firmy Philips pod adresem: www.philips.com/support lub u sprzedawcy produktów firmy Philips.</p>
		<p>Jeśli postępowano według instrukcji, a w urządzeniu nadal występuje błąd, zanieś je do centrum serwisowego firmy Philips lub skontaktuj się z Centrum Obsługi Klienta.</p>
Mini Turbo szczotka nie działa prawidłowo.	Szczotka obrotowa jest zablokowana.	<p>Usuń włosy ze szczotki nożyczkami. Postępuj zgodnie ze wskazówkami zawartymi w instrukcji obsługi.</p>
	Podczas czyszczenia szczotka obrotowa blokuje się na tkaninach lub powierzchniach.	<p>Mini Turbo szczotkę należy prowadzić równo po powierzchni i nie naciskać na nią podczas czyszczenia miękkich powierzchni.</p>
	Szczotka obrotowa nie jest włożona prawidłowo do mini Turbo szczotki.	<p>Należy sprawdzić, czy szczotka obrotowa i mini Turbo szczotka są dobrze połączone i nie ma szczelin między elementami. Postępuj zgodnie z instrukcjami zamieszczonymi w instrukcji obsługi.</p>
Moc ssania nie wydaje się stabilna.	<p>Wszystko w porządku. Nastąpiła aktywacja funkcji rozpoznawania rodzaju podłogi. Urządzenie rozpoznaje rodzaj podłogi i czyści z wydajnością zoptymalizowaną dla tej podłogi.</p>	<p>Nie jest wymagane żadne działanie. Jeśli wolisz czyszczenie ze stałą, wybraną przez siebie mocą, wyłącz tę inteligentną funkcję w menu urządzenia.</p>
Funkcja rozpoznawania rodzaju podłogi nie reaguje w sposób logiczny.	Szczotka jest zatkana włosami lub zanieczyszczeniami.	<p>Wyczyść szczotkę nożyczkami lub ręką. Zapoznaj się ze wskazówkami zawartymi w instrukcji obsługi.</p>

Problem	Prawdopodobna przyczyna	Rozwiązanie
Urządzenie wytwarza wyładowania elektrostatyczne.	Na urządzeniu gromadzą się ładunki elektrostatyczne. Im niższa wilgotność powietrza, tym więcej ładunków elektrostatycznych się gromadzi.	Rozładuj urządzenie poprzez częste dotykanie rurą innych metalowych obiektów w pomieszczeniu (np. nóg stołu lub krzesła itp.). Można także zwiększyć poziom wilgotności powietrza w pomieszczeniu.
	Zasypany kurz i brud jest naelektryzowany.	Opróżnij pojemnik na kurz i wyczyść filtr zgodnie z instrukcją obsługi.

Czyszczenie na mokro

Problem	Prawdopodobna przyczyna	Rozwiązanie
Ilość wody wypływającej ze zbiornika jest mniejsza.	Pasek rozprowadzający wodę jest zablokowany przez zabrudzenia.	Wymij pasek rozprowadzający wodę i wyczyść go. Włóż czysty pasek rozprowadzający wodę na miejsce.
	Wkład mopujący z mikrofibry jest umieszczony nieprawidłowo, przez co blokuje pasek rozprowadzający wodę.	Upewnij się, że wkład mopujący jest umieszczony prawidłowo. Zapoznaj się ze wskazówkami dotyczącymi prawidłowego umieszczenia elementów zawartymi w instrukcji obsługi.
	Zbiornik wody jest pusty lub niemal pusty.	Uzupełnij wodę w zbiorniku.
	Używany jest wkład mopujący z mikrofibry, który nie został dostarczony przez firmę Philips.	Używaj wyłącznie oryginalnego wkładu mopującego z mikrofibry firmy Philips. Wkłady mopujące można kupić w sklepie internetowym firmy Philips pod adresem: www.philips.com/support lub u sprzedawcy produktów firmy Philips.
	Na pasku rozprowadzającym wodę osadził się kamień.	Kup nowy pasek rozprowadzający wodę w sklepie internetowym firmy Philips pod adresem: www.philips.com/support lub u sprzedawcy produktów firmy Philips.
Zbyt duża ilość wody wypływa ze zbiornika ze zbyt dużą prędkością.	Nasadka zbiornika wody została niewłaściwie założona.	Sprawdź nasadkę i upewnij się, że jest dokładnie i prawidłowo założona.
	Pasek jest nieprawidłowo umieszczony na dnie zbiornika wody.	Sprawdź pasek i upewnij się, że jest odpowiednio dopasowany do dolnej płyty zbiornika wody.
Podłoga wysycha pasami.	Do wody dodano za dużo płynu myjącego.	Używaj tylko kilku kropel płynu myjącego lub stosuj środek niskopięniący.

Problem	Prawdopodobna przyczyna	Rozwiązanie
	Wkład mopujący z mikrofibry nie został prawidłowo założony.	Upewnij się, że wkład mopujący jest umieszczony prawidłowo. Zapoznaj się ze wskazówkami dotyczącymi prawidłowego umieszczenia elementów zawartymi w instrukcji obsługi.
	Używany jest niewłaściwy wkład mopujący.	Używaj wyłącznie wkładu mopującego z mikrofibry Philips XV1670/02 do serii 7000. Wkłady mopujące można kupić w sklepie internetowym firmy Philips pod adresem: www.philips.com/support lub u sprzedawcy produktów firmy Philips.

Conteúdo

Introdução	524
Descrição geral	524
Antes da primeira utilização	525
Instalar o suporte de parede	525
Guardar os acessórios no suporte de parede	526
Preparar para a utilização	527
Utilizar o aparelho	528
Montar o aparelho	528
Aspirar pavimentos e superfícies macias	528
Aspirar enquanto lava pavimentos	529
Utilização e acessórios versáteis	532
Personalizações e informações adicionais	536
Manutenção após a utilização	538
Manutenção frequente após cada ciclo de limpeza	538
Manutenção periódica intermitente	541
Substituição	550
Sinais da interface do utilizador e respetivo significado	551
Resolução de problemas	553
Limpeza a seco	553
Limpeza com água	557

Introdução

Obrigado por comprar este produto! Para beneficiar de todas as vantagens de assistência que oferecemos, registre o seu produto em www.philips.com/mycordlessvacuum-7000s.

Descrição geral

- 1 Visor digital
 - a Indicador circular de nível da bateria
 - b Percentagem de nível da bateria
 - c Nível de potência selecionado
 - d Ícone de funcionalidade de reconhecimento do tipo de chão ativada
 - e Ícone de lembrete de limpeza do filtro
- 2 Botão de Menu/Confirmar
- 3 Botão +
- 4 Botão –
- 5 Botão ligar/desligar
- 6 Aspirador portátil
- 7 Recipiente do pó
- 8 Bateria
- 9 Filtro de substituição
- 10 Botão de esvaziamento fácil

- 11 Botão para soltar o recipiente do pó
- 12 Adaptador
- 13 Parafusos
- 14 Suporte de parede
- 15 Tubo
- 16 Escova LED inteligente TriActive
- 17 Escova para pisos delicados (apenas XC7067)
- 18 Depósito Aqua e base de esfregona em microfibra (apenas XC7163, XC7167)
- 19 Escova PetPro
- 20 Acessório de dupla função
- 21 Escova macia (apenas XC7065, XC7067, XC7167)
- 22 Escova para estofos (apenas XC7065, XC7067, XC6167)
- 23 Acessório para fendas

Antes da primeira utilização

Instalar o suporte de parede

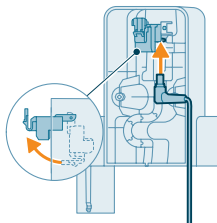

- 1 Inverta o suporte de parede e solte o manípulo cinzento. Introduza a porta de carregamento, certificando-se de que a parte de metal fica visível e na posição vertical, no lado frontal do suporte de parede.

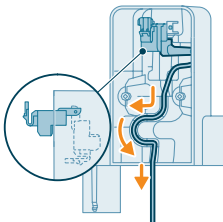

- 2 Disponha o cabo de forma harmoniosa, encaixando-o na ranhura para o efeito.

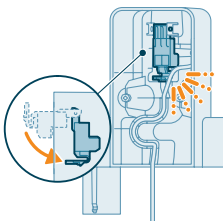

- 3 Feche o manípulo cinzento. Certifique-se de que o manípulo cinzento fica bloqueado após ouvir o som de encaixe.

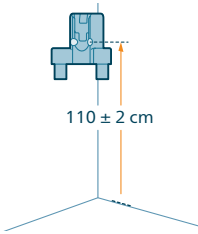

- 4 Fixe firmemente o suporte de parede na posição desejada, certificando-se de que os orifícios de aparafusamento do suporte ficam a cerca de 110 cm do chão.

⚠ Atenção: Tenha cuidado quando perfurar a parede para pendurar o suporte de parede, para evitar um choque elétrico.

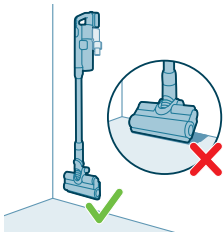

i Nota: Verifique se o posicionamento do suporte de parede permite que todo o aparelho fique pendurado sem o bocal entrar em contacto com o chão.

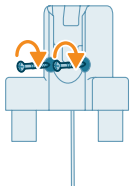

- 5 Assim que tiver determinado qual a posição e altura ideais de armazenamento e carregamento do seu aparelho, aperte firmemente os parafusos de forma a fixar bem o suporte de parede.

Guardar os acessórios no suporte de parede

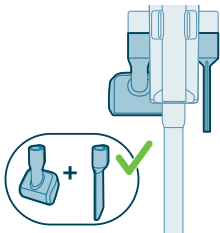

Todos os acessórios podem ser guardados no suporte de parede, com exceção do acessório de dupla função bocal PetPro e acessório para estofos.

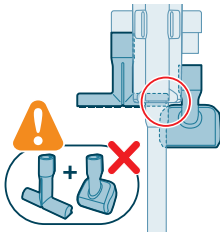

i Nota: Tenha em atenção que o bocal PetPro e o acessório para estofos não podem ser guardados juntos no suporte de parede.

Preparar para a utilização

Este aparelho vem equipado com uma bateria de íões de lítio. Carregar a bateria por completo demora cerca de 6 horas.

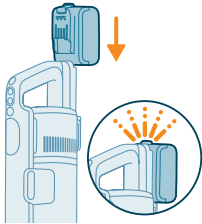

- 1 Acople o corpo da bateria ao corpo principal do aparelho, certificando-se de que a união de ambos é segura após ouvir o som de encaixe.

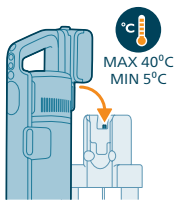

- 2 Carregue o seu aparelho colocando-o no suporte de parede instalado.

⚠ Advertência: Guarde e carregue o aparelho a uma temperatura superior a 5 °C e inferior a 40 °C.

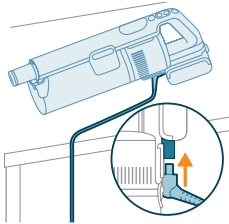

i Nota: Também pode colocar o aparelho portátil numa superfície nivelada e estável, e ligar diretamente o aparelho ao cabo de carregamento.



- 3 O aparelho foi concebido para atingir a carga completa ao cabo de 6 horas. Pode monitorizar o progresso do carregamento no ecrã. Quando o aparelho estiver completamente carregado, o valor 100% acende-se no visor. Após alguns minutos, o visor irá desligar-se.

Utilizar o aparelho

Montar o aparelho



- 1 Acople o aparelho portátil ao tubo. A união das duas peças é efetuada após ouvir o som de encaixe.

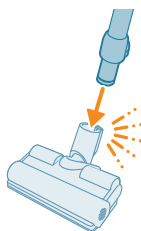

- 2 Acople o tubo ao bocal. A união das duas peças é efetuada após ouvir o som de encaixe.

Aspirar pavimentos e superfícies macias

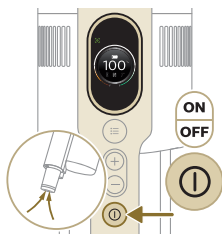

- 1 Prima o botão ligar/desligar para ligar o aparelho.

i Nota: Para desligar o aparelho, prima novamente o botão ligar/desligar.

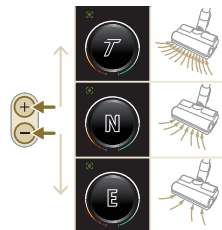

- 2 Utilize os botões + e - para alternar entre três definições diferentes de potência.

T - Modo turbo
N - Modo normal
E - Modo eco



3 Pode limpar pavimentos ou superfícies macias com o aspirador.

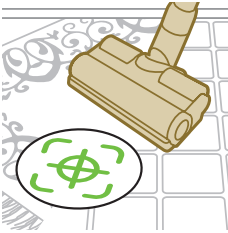

i Com a função Reconhecimento do Tipo de Chão ativada, o aparelho identifica o tipo de chão e otimiza automaticamente o respetivo desempenho dentro das definições de potência selecionadas. Para desativar esta funcionalidade, verifique como personalizar as definições abaixo.



⚠ Advertência: Não aspire água nem qualquer outro líquido.

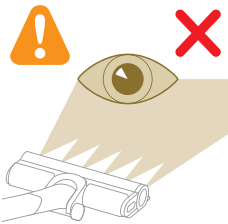

⚠ Atenção: Não olhe diretamente para os LEDs acesos nem os aponte para os olhos de ninguém. A luz LED é muito brilhante.

Aspirar enquanto lava pavimentos

⚠ Atenção: Utilize o depósito de água apenas em pavimentos com um revestimento superior impermeável (como linóleo, azulejos vidrados e parqué envernizado) e em pavimentos em pedra (como mármore). Se o seu chão não tiver sido tratado para ser impermeável, verifique junto do fabricante se pode utilizar água para o limpar. Não utilize o depósito de água em pavimentos com o revestimento superior impermeável danificado.

i Nota: Não utilize o depósito de água para limpar alcatifas.

i Nota: Não movimente o aparelho lateralmente com o depósito de água montado, pois isto deixa marcas de água. Desloque-o apenas para a frente e para trás.

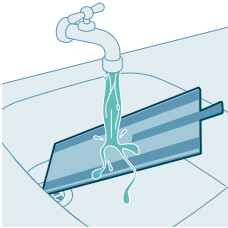

1 Humedeça previamente com água a base da esfregona em microfibra antes de a utilizar.

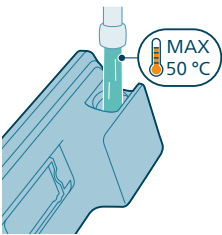

2 Encha o depósito com água, certificando-se de que a temperatura da água não excede os 50 °C.

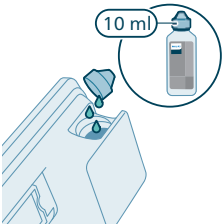

3 (Opcional) Se pretender adicionar detergente líquido para o chão ao depósito Aqua, certifique-se de que utiliza um detergente que produza pouca ou nenhuma espuma e que possa ser diluído em água. Recomendamos o detergente para chão Philips XV1792. Acrescente apenas algumas gotas de detergente líquido à água.

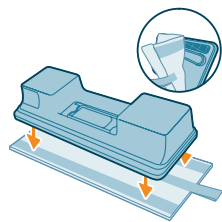

4 Fixe a base da esfregona em microfibra por baixo do depósito Aqua. Alinhe as tiras de velcro por baixo do depósito Aqua e atrás do tecido.

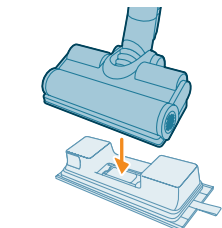

5 Acople o depósito Aqua preparado ao bocal Aqua para começar a usar o aparelho.



- 6 Prima o botão ligar/desligar para ligar o aparelho. Pode limpar pavimentos eficazmente com o módulo Aqua acoplado ao bocal.



i Nota: O módulo Aqua não é adequado para utilizar em superfícies macias como alcatifa.



⚠ Atenção: O módulo Aqua não deve ser utilizado para recolher volumes grandes de água.

Sugestões e outras informações importantes

- Não é necessário aspirar o chão antes de o lavar, dado que o aspirador e esfregona combinado limpa ativamente com água o pavimento a fim de eliminar todos os tipos de sujidade, incluindo líquidos e manchas. Utilize apenas o aspirador em alcatifas e tapetes.
- o aparelho pode deixar uma pequena poça de água no chão se não o deslocar ao desligá-lo. Pode reduzir a dimensão da poça deslocando o aparelho ao desligá-lo. Se necessário, pode limpar as últimas gotas com um pano.

Restrições de utilização

- O conjunto de aspirador e esfregona permite aspirar e lavar todos os tipos de pavimento, exceto pavimentos de madeira sem revestimento.
- Este aparelho destina-se à limpeza regular de pavimentos. Siga sempre as instruções de limpeza para o seu pavimento quando utilizar este aparelho.
- Se pretender adicionar à água do depósito Aqua limpo um detergente líquido para o chão diferente do detergente Philips XV1792, certifique-se de que utiliza um detergente que produz pouca ou nenhuma espuma e que possa ser diluído em água, como o detergente para o chão Philips XV1792.
- Uma vez que o depósito Aqua limpo tem uma capacidade de 250 ml, basta adicionar algumas gotas (máx. 10 ml) de detergente líquido para o chão à água.

- Se utilizar o conjunto de aspirador e esfregona em chão de linóleo, faça-o apenas em chão que esteja devidamente fixo para evitar que o bocal aspire o linóleo.
- Se deslocar/levantar o aparelho sobre uma carpete ou um tapete quando este está desligado, podem cair gotas de água residual no mesmo.
- Não passe com o aparelho por cima de grelhas no chão de radiadores por convecção. Visto que o aparelho não pode recolher a água que sai do bocal quando o desloca sobre a grelha, a água acaba no fundo do radiador por convecção.
- Durante a limpeza, não levante o bocal do chão, nem desloque o bocal lateralmente, e não faça viragens acentuadas, pois isto deixa vestígios de água. Desloque-o apenas para a frente e para trás.

i Nota: O tempo de funcionamento depende do nível de potência usado durante a limpeza.

Utilização e acessórios versáteis

⚠ Advertência: Nunca aspire água nem qualquer outro líquido ao utilizar os acessórios.

⚠ Atenção: Não olhe diretamente para os LEDs acesos nem os aponte para os olhos de ninguém. A luz LED é muito brilhante.

Utilizar o aspirador portátil

Pode utilizar o aparelho portátil diretamente sem qualquer acessório de limpeza para aspirar poeiras.



Utilizar o bocal

- 1 Acople o bocal diretamente ao aparelho portátil.



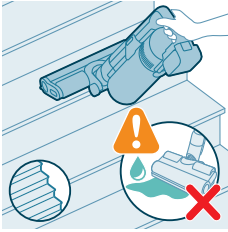

- 2 Esta combinação é direcionada para limpar, de forma dinâmica, superfícies em altura como escadarias.

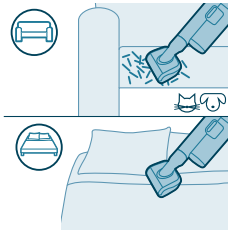

Utilizar o bocal PetPro

O bocal PetPro remove eficazmente o pelo de animais de estimação e pequenas sujidades, como migalhas, e é ideal para superfícies macias, como camas e sofás.



Para encaixar o bocal PetPro, insira o tubo do aspirador portátil no bocal PetPro. Ajuste a definição de potência de acordo com a sua necessidade de limpeza.

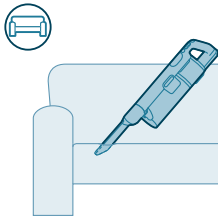

Utilizar o acessório para fendas

O acessório para fendas pode ser utilizado para limpar espaços apertados e estreitos, como entre as almofadas do sofá, ao longo de rodapés ou no interior de automóveis.



Para acoplar o acessório para fendas, insira o mesmo no tubo ou no aparelho portátil.

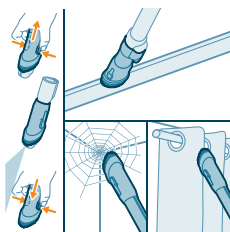

Utilizar o acessório de dupla função

O acessório de dupla função tem uma escova macia para limpar teias de aranha ou superfícies delicadas, como cortinas, e um bocal estreito para locais apertados ou difíceis de alcançar, como caixilhos de janelas.

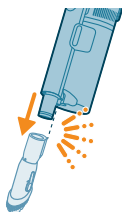

Para acoplar o acessório de dupla função, insira o mesmo no tubo ou no aparelho portátil.

Utilizar a escova macia

A escova macia limpa suavemente superfícies frágeis ou delicadas, como abajures, persianas e ecrãs. Está incluída nos modelos XC7065, XC7067 e XC7167.



Para acoplar a escova macia, insira a mesma no tubo ou no aparelho portátil.

Utilizar o acessório para estofos

O acessório para estofos limpa móveis de tecido macio, como sofás, almofadas e cadeiras. Está incluído nos modelos XC7065, XC7067 e XC7167.

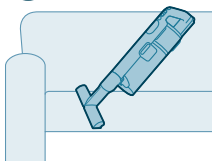



Para acoplar o acessório para estofos, insira o mesmo no tubo ou no aparelho portátil.

Utilizar a escova para pisos delicados

A escova para pisos delicados é uma escova macia com material cinzento e cor de laranja e pode ser utilizada para limpar suavemente tipos de pavimentos delicados, como cortiça, madeira dura e pedra natural. Está incluída no modelo XC7067.

Para substituir a escova, siga os passos abaixo:

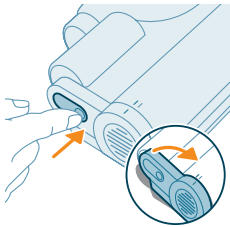

- 1 Para aceder à escova, localize o botão na lateral do bocal. Prima-o e rode para abrir. Remova suavemente a escova e a tampa lateral do bocal.

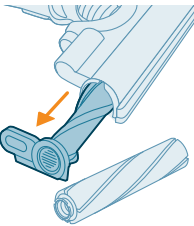

- 2 Puxe a escova para fora da tampa lateral com força. Remova a tampa lateral da escova rotativa original e coloque a tampa na escova para pisos delicados.

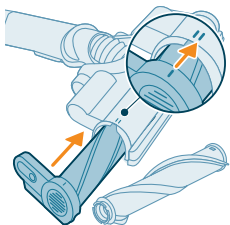

- 3 Insira novamente a escova para pisos delicados na tampa lateral com força e certifique-se de que a escova está firmemente instalada. Quando montar de novo as peças, certifique-se de que a escova fica devidamente alinhada.

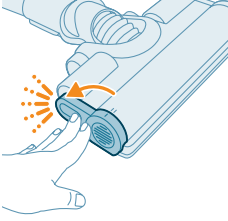

4 Acople a escova até ouvir o som do encaixe.

Personalizações e informações adicionais

O aparelho vem equipado com várias opções de personalização e monitorização no menu.

- 1 Para aceder às definições do menu, prima o botão do menu.
- 2 Percorra as opções utilizando os botões + e -. Estas opções incluem ajustar a iluminação, ativar ou desativar a função Reconhecimento do Tipo de Chão, aceder a informações adicionais sobre o seu aparelho e regressar ao ecrã anterior.
- 3 Depois de realçar a opção pretendida, confirme a sua escolha premindo novamente o botão de menu.



Modificar o brilho da iluminação

Prima o botão do menu e alterne entre as funcionalidades de iluminação. Confirme premindo novamente o botão de menu.

Para modificar o brilho da iluminação, alterne entre os níveis disponíveis e confirme premindo o botão de menu.

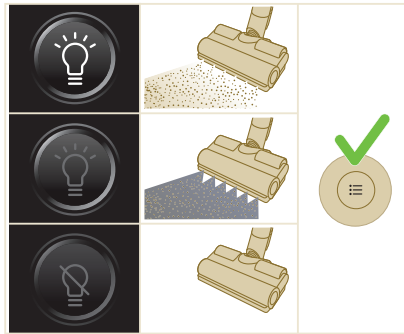



Reconhecimento do Tipo de Chão

Prima o botão do menu e passe para a funcionalidade Reconhecimento do Tipo de Chão. Confirme premindo novamente o botão de menu.

No ecrã Reconhecimento do Tipo de Chão, alterne entre as opções desta função e confirme a sua escolha premindo o botão do menu. Depois da ativação com êxito, é apresentado um ícone verde no canto superior esquerdo do visor após regressar ao ecrã principal.

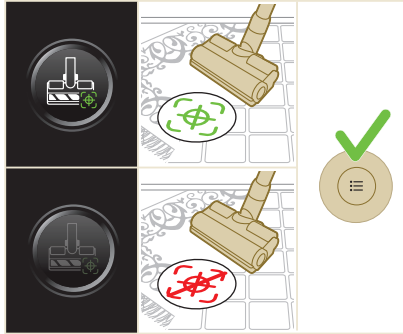

i Nota: A funcionalidade Reconhecimento do tipo de chão só pode ser ativada ou desativada se o bocal motorizado tiver sido acoplado ao aparelho portátil. Assim, quando não estiver acoplado ao aparelho principal um bocal motorizado em combinação com a escova principal, existirá menos um item no menu. Encaixe o bocal motorizado para ver o item Reconhecimento do Tipo de Chão no menu.

i Nota: por definição, a funcionalidade Reconhecimento do Tipo de Chão está ativada no aparelho.

i Nota: a função Reconhecimento do Tipo de Chão ativa quando o bocal identifica diferentes superfícies de limpeza em movimento.

i O Reconhecimento do tipo de chão não funciona em combinação com a escova para pisos delicados (incluída no modelo XC7067).

Informação adicional

Prima o botão do menu e alterne entre as opções "informações adicionais". Confirme premindo novamente o botão de menu.

No ecrã das "informações adicionais", pode verificar a integridade do filtro e da bateria, o tempo total de utilização, o modelo do aparelho e aceder a um código QR para obter informações adicionais online.



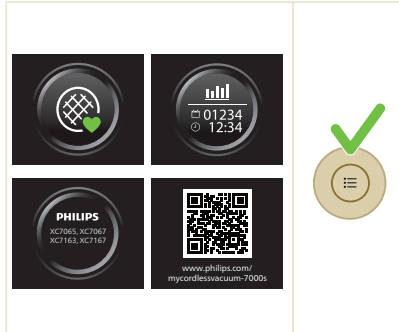

Regressar

Para sair do menu e regressar ao ecrã anterior, selecione a opção "Regressar".

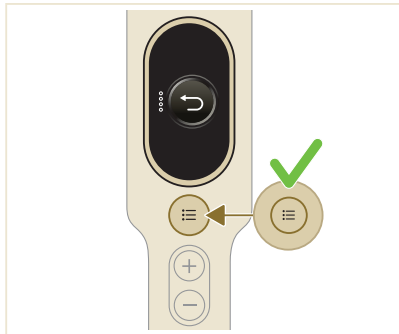

Manutenção após a utilização

Manutenção frequente após cada ciclo de limpeza

Manutenção do sistema de gestão de poeiras

Esvazie o recipiente do pó após cada utilização ou quando o pó chega ao indicador de nível MAX.

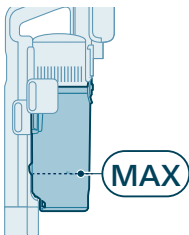

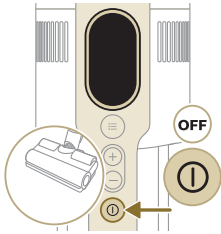

1 Desligue o aparelho.

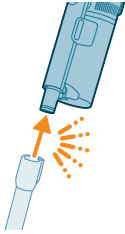

2 Remova o recipiente do pó do tubo do aspirador portátil.

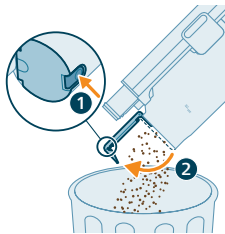

3 Segure o recipiente do pó por cima do caixote do lixo e prima o botão de esvaziamento fácil (1) para esvaziar o recipiente (2).

Manutenção do depósito Aqua

Limpe o depósito Aqua após cada utilização.

1 Remova a base da esfregona em microfibra.

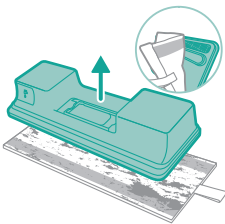

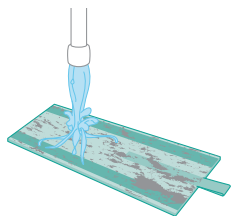

2 Enxague a base da esfregona sob água corrente e lave-a à mão ou na máquina de lavar roupa.

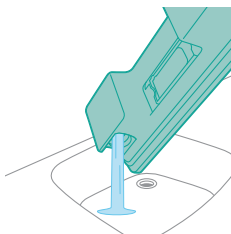

3 Deite sempre fora a água que restar no depósito Aqua.

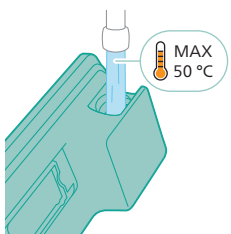

4 Encha o depósito Aqua com água.

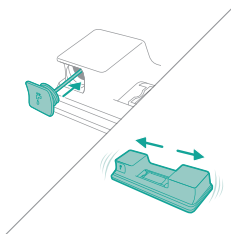

5 Feche devidamente o depósito Aqua e agite-o de forma a remover os resíduos de detergente.

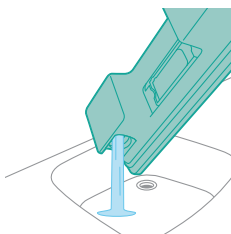

6 Esvazie o depósito Aqua e deixe-o aberto a secar.

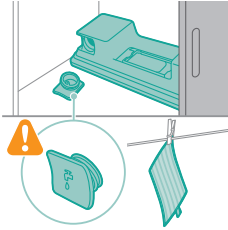

- 7 Certifique-se de que não perde a tampa do depósito durante o armazenamento. Pendure a base da esfregona em microfibra para que seque.

Manutenção periódica intermitente

Limpeza do filtro

Limpe o filtro, no mínimo, uma vez por mês ou quando a notificação de limpeza do filtro (i8) for apresentada.



- 1 Desligue o aparelho.

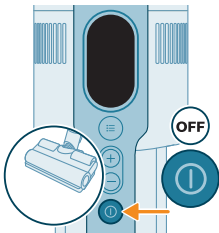

- 2 Prepare o filtro de substituição (B) e mantenha-o pronto ao lado, com o filtro sujo (A) ainda no aparelho.

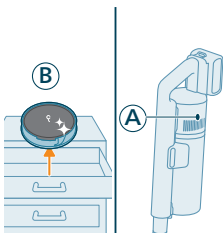

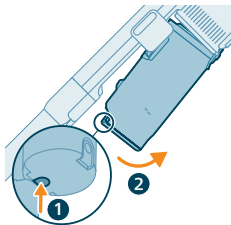

3 Remova o recipiente premindo o botão de libertação do recipiente.

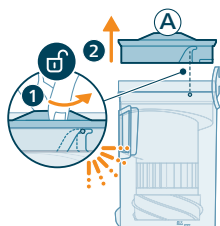

4 Rode o filtro (A) no sentido contrário aos dos ponteiros do relógio para o retirar do recipiente do pó.

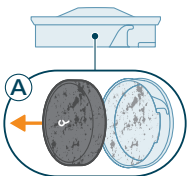

5 Remova o filtro de espuma (A) do compartimento de plástico do filtro.

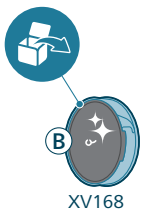

6 Desembale o filtro de substituição (B).

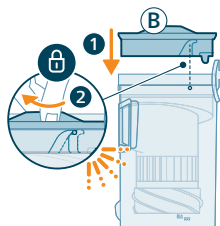

7 Instale o filtro limpo (B) no recipiente do pó. Rode o filtro no sentido dos ponteiros do relógio para o fixar no devido lugar.

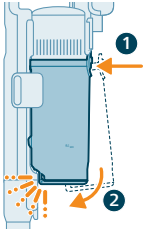

8 Volte a colocar o recipiente do pó no aspirador portátil. Alinhe primeiro a lateral do filtro do recipiente antes de o colocar no devido lugar.

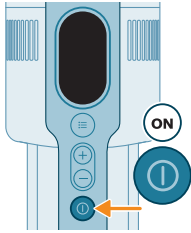

9 Ligue o aparelho.

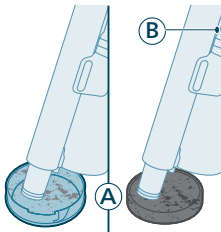

10 aspire o compartimento do filtro e o filtro de espuma sujos (A).

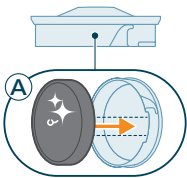

11 Volte a montar o filtro de espuma limpo (A) no compartimento do filtro limpo.

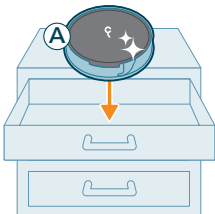

i Nota: O filtro (A) está agora completamente limpo e pode ser guardado para utilização futura quando for necessário limpar o filtro atual (B).

Limpar o recipiente e o acessório ciclónico

1 Desligue o aparelho.

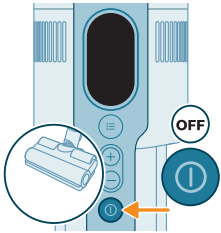

2 Remova o recipiente premindo o botão de liberação do recipiente.

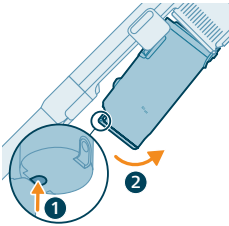

3 Segure o aparelho pela pega preta. Remova o acessório ciclónico do recipiente do pó levantando-o e removendo-o do recipiente.

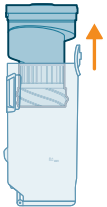

4 Sacuda o acessório ciclónico sobre o caixote do lixo para remover o pó e a sujeira restantes.



5 Para uma manutenção mais rigorosa, limpe o recipiente do pó e o acessório ciclónico sob água corrente ou em água com sabão quente.

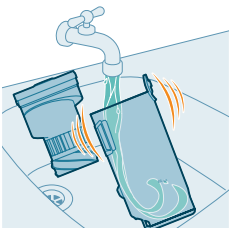

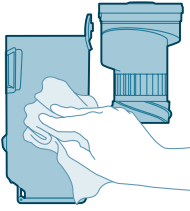

- 6 Seque o recipiente do pó e o acessório ciclónico lavados com um pano.

Atenção: Assegure-se de que todas as peças estão completamente secas antes de voltar a montá-las.

Nota: Nem todas as peças podem ser lavadas na máquina de lavar a loiça.



- 7 Volte a montar o acessório ciclónico no recipiente do pó.

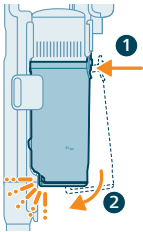

- 8 Volte a colocar o recipiente montado. Alinhe primeiro a lateral do filtro do recipiente antes de o colocar no devido lugar.

Nota: Após a manutenção, certifique-se sempre de que o filtro está montado no aparelho antes de o utilizar.

Manutenção do bocal inteligente PrecisionPower

- 1 Desligue sempre o aparelho, antes de limpar a escova rotativa do bocal.

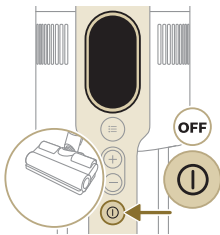

- 2 Para aceder à escova rotativa, localize o botão na lateral do bocal. Prima-o e rode para abrir.

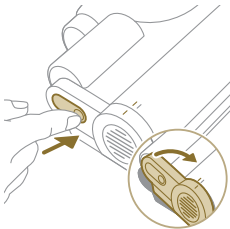

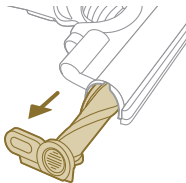

3 Remova suavemente a escova rotativa e a tampa lateral do bocal.

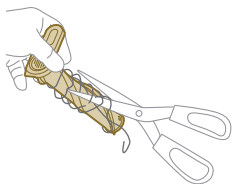

4 Remova cuidadosamente o cabelo emaranhado da escova rotativa. Remova a sujidade com a ajuda de uma tesoura.

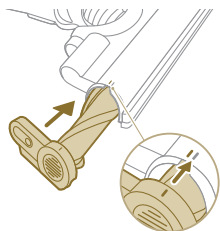

5 Quando montar de novo as peças, certifique-se de que a escova rotativa é devidamente alinhada.

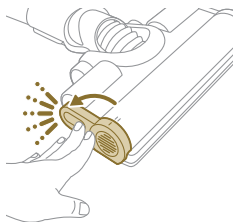

6 Acople a escova rotativa do bocal até ouvir o som do encaixe.

Manutenção do bocal PetPro

1 Volte a escova ao contrário para aceder à área de limpeza.

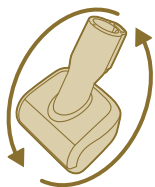

- 2 Deslize o botão lateral para libertar a escova da respetiva posição.

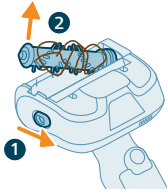

- 3 Com as mãos ou uma tesoura, remova toda a sujidade da escova.

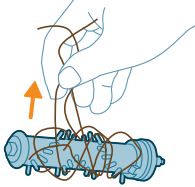

- 4 Ao voltar a montar a escova, comece por colocar um lado em posição antes de acoplar o outro lado. Quando a escova estiver devidamente montada, ouvirá um som de encaixe.

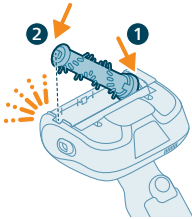

Manutenção da escova para pisos delicados (para XC7067)

- 1 Para aceder à escova, localize o botão na lateral do bocal. Prima-o e rode para abrir. Remova suavemente a escova e a tampa lateral do bocal.

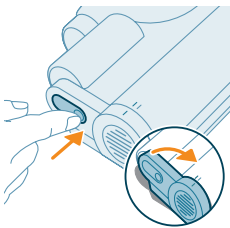

- 2 Puxe a escova para fora da tampa lateral com força.

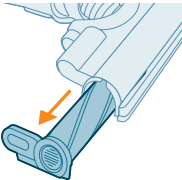

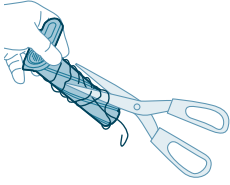

3 Remova cuidadosamente os pelos emaranhados da escova rotativa. Remova a sujeira com a ajuda de uma tesoura.

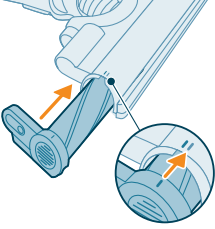

4 Insira novamente a escova na tampa lateral fazendo alguma pressão e certifique-se de que a escova está firmemente instalada. Quando montar de novo as peças, certifique-se de que a escova fica devidamente alinhada.

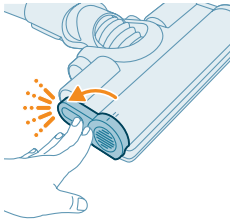

5 Acople a escova até ouvir o som do encaixe.

Manutenção do depósito Aqua

Descalcifique o depósito Aqua uma vez por mês para evitar a acumulação de calcário.

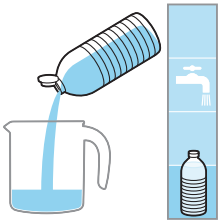

1 Adicione um pouco de líquido descalcificante a um copo medidor.

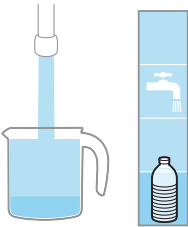

2 Adicione a quantidade de água certa ao copo medidor.

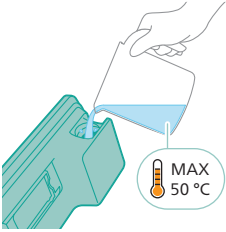

3 Verta a mistura líquida no depósito Aqua.

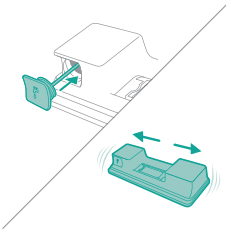

4 Feche devidamente o depósito Aqua, agitando-o de forma a distribuir uniformemente o líquido descalcificante.

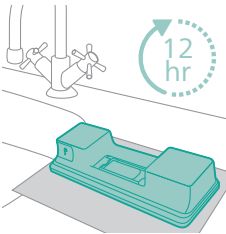

5 Coloque o depósito Aqua (sem a base da esfregona em microfibra) na posição vertical por um mínimo de 12 horas. A água deverá sair lentamente da parte inferior do depósito Aqua. Recomendamos que coloque o depósito Aqua dentro do lavatório ou sobre um pano.

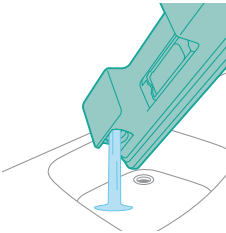

6 Enxague e remova qualquer líquido que permaneça no depósito Aqua.

Manutenção da tira de água

1 Retire a tira de água da parte inferior do depósito Aqua para uma limpeza rigorosa.

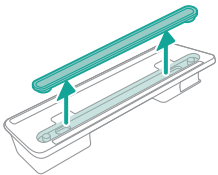

550 Português

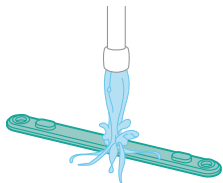

2 Enxague a tira de água sob água corrente.

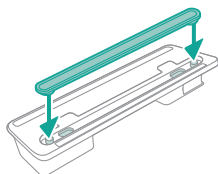

3 Após a limpeza, acople a tira de água novamente ao depósito Aqua.

Substituição

Para comprar acessórios ou peças sobresselentes, visite www.philips.com/parts-and-accessories ou dirija-se ao seu revendedor Philips. Pode também contactar o Centro de Apoio ao Cliente da Philips no seu país.

Peças de substituição e referências:

Filtro de substituição XV1681/01

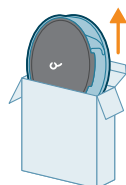

XV1681/01

Escova rotativa CP0667/01

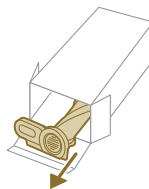

CP0667/01

Base de esfregona em microfibra XV1670/02

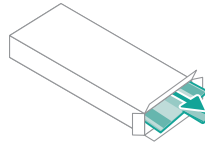

XV1670/02

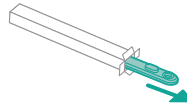

Tira de água CP0381/01











CP0381/01

i Nota: Substitua o filtro e a base da esfregona em microfibra a cada 6 meses para garantir o máximo desempenho.

Sinais da interface do utilizador e respetivo significado

Sinal	Significado do sinal
E1 	Avaria no aparelho. Remova a bateria, aguarde 10 segundos e, em seguida, volte a colocar a bateria. Se isto não funcionar, leve o aparelho a um centro de assistência Philips ou contacte o Centro de Apoio ao Cliente.
E2 	O aparelho está a ser utilizado a uma temperatura inferior à de funcionamento. Mude o aparelho para uma divisão mais quente. Não guarde, carregue nem utilize o aparelho a uma temperatura inferior a 5 °C nem superior a 40 °C.
E3 	O aparelho está a ser utilizado a uma temperatura superior à de funcionamento. Mude o aparelho para uma divisão mais fria. Não guarde, carregue nem utilize o aparelho a uma temperatura inferior a 5 °C nem superior a 40 °C.

Sinal	Significado do sinal
E5	 <p>A bateria está danificada. Leve o aparelho a um centro de assistência Philips ou contacte o Centro de Apoio ao Cliente.</p>
E9	 <p>O bocal está a ser utilizado a uma temperatura superior à de funcionamento. Desligue o aparelho e aguarde 15 minutos. Toque no alojamento superior do bocal para sentir se ainda está quente. Caso o bocal ainda esteja quente, aguarde um pouco mais para que arrefeça. Assim que o bocal tiver arrefecido, experimente voltar a ligar o aparelho.</p>
i4	 <p>O bocal está obstruído. Certifique-se de que o aparelho está desligado. Limpe o bocal de acordo com o manual do utilizador e verifique o tubo removendo-o da parte principal do aparelho. Remova o objeto do bocal ou do tubo e reinicie o aparelho.</p>
i5	 <p>Um objeto estranho está preso na passagem de fluxo de ar. Certifique-se de que o aparelho está desligado. Limpe o bocal de acordo com o manual do utilizador e verifique o tubo removendo-o da parte principal do aparelho. Remova o objeto do bocal, do tubo ou do aparelho portátil e reinicie o aparelho.</p>
i6	 <p>O adaptador não foi removido. Remova o adaptador antes de utilizar o aparelho.</p>
i7	 <p>Foi utilizado um adaptador errado. Para carregar o aparelho, utilize apenas o adaptador original.</p>
i8	 <p>O filtro está sujo. Limpe o filtro. Siga as instruções apresentadas no ecrã ou no manual do utilizador. Pode adquirir novos filtros na loja online da Philips, em www.philips.com/support ou no seu revendedor Philips. Se surgir repetidamente o código de informações i8 após a limpeza do filtro, consulte a tabela de resolução de problemas abaixo.</p>

Sinal	Significado do sinal
i10 	A bateria não foi devidamente inserida. Remova a bateria e, em seguida, volte a colocar a bateria. Se isto não funcionar, leve o aparelho a um centro de assistência Philips ou contacte o Centro de Apoio ao Cliente.
	O nível da bateria é fraco e tem de ser carregado. Carregue o aparelho ou a bateria através do método de carregamento sugerido.

Resolução de problemas

Este capítulo resume os problemas mais comuns que pode ter com o aparelho. Se não conseguir resolver o problema com as informações fornecidas a seguir, visite www.philips.com/support para consultar uma lista de perguntas frequentes ou contacte o Centro de Apoio ao Cliente no seu país.

Limpeza a seco

Problema	Possível causa	Solução
O aparelho não responde quando o botão ligar/desligar é premido.	O visor apresenta o ícone de bateria vazia.	Para carregar a bateria, ligue o aparelho à base de carregamento ou encaixe o aspirador portátil diretamente na ficha de alimentação do adaptador.
A base de carregamento não está estável na parede.	Os parafusos que fixam a base de carregamento estão soltos.	Aperte os parafusos.
	Os parafusos não têm o tamanho correto.	Instale a base de carregamento com os parafusos fornecidos.
	A base de carregamento não está instalada numa parede estável.	Certifique-se de que a parede na qual a base de carregamento está instalada é estável.
O aparelho para subitamente de trabalhar.	Quando o aparelho tem uma avaria interna, os botões não respondem e o ecrã permanece em branco.	Ligue o aparelho à base de carregamento ou encaixe o aspirador portátil diretamente no adaptador. Verifique o visor. Se aparecer um código de erro, pode encontrar o respetivo significado no manual do utilizador.
	(código: E2, E3) O aparelho não funciona a uma temperatura adequada.	Certifique-se de que o aparelho é utilizado a uma temperatura de 5–40 °C.

Problema	Possível causa	Solução
	(código: i4, i5) A escova rotativa está presa ou existem objetos presos no canal de fluxo de ar.	Certifique-se de que o aparelho está desligado. Limpe o bocal de acordo com o manual do utilizador e verifique o tubo removendo-o da parte principal do aparelho. Remova o objeto do bocal ou do tubo e reinicie o aparelho.
	(código: E9) O bocal motorizado sobreaqueceu.	Desligue o aparelho e aguarde 15 minutos. Toque no alojamento superior do bocal para sentir se ainda está quente. Caso o bocal ainda esteja quente, aguarde um pouco mais para que arrefeça. Assim que o bocal tiver arrefecido, experimente voltar a ligar o aparelho.
O aparelho tem uma potência de sucção mais baixa do que o normal.	O filtro e o acessório ciclónico estão sujos.	Esvazie o recipiente do pó. Limpe o filtro e o acessório ciclónico. Certifique-se de que o filtro é lavado, pelo menos, uma vez por mês se utilizar o aparelho de forma regular. Certifique-se de que remove pelos e sujidade presos no acessório ciclónico.
	O compartimento para o pó não está corretamente acoplado no aparelho.	Certifique-se de que o compartimento para o pó está corretamente acoplado.
Existem fugas de pó no aparelho.	O filtro está sujo.	Limpe o filtro. Consulte também o manual do utilizador.
	O filtro não está no aparelho.	Certifique-se de que o filtro está corretamente montado e dentro do aparelho.
	Algo está a bloquear o acessório ciclónico.	Verifique se existem objetos presos no acessório ciclónico e remova qualquer objeto que esteja a bloqueá-lo. Certifique-se também de que remove pelos e sujidade presos no acessório ciclónico.
	O compartimento para o pó não está corretamente acoplado no aparelho.	Esvazie o compartimento para o pó e encaixe-o corretamente no aparelho.
	O aparelho está rodado ou invertido quando a alimentação está desligada.	Mantenha o aparelho na posição vertical quando a alimentação está desligada.
O aparelho não desliza suavemente pelo chão ao limpar uma alcatifa.	A função de reconhecimento do tipo de chão não está ativada.	Ative a função de reconhecimento do tipo de chão no menu digital.
	A potência de sucção selecionada é demasiado elevada.	Diminua a potência de sucção. Consulte também o manual do utilizador.

Problema	Possível causa	Solução
A escova deixou de rodar.	A escova está entupida com pelos ou sujidade.	Limpe a escova com uma tesoura ou à mão.
	(código i4) A escova pode deixar de rodar ao encontrar demasiada resistência numa alcatifa alta.	Desligue o aparelho e, em seguida, volte a ligá-lo.
	A escova rotativa não foi corretamente montada no bocal após a limpeza.	Siga as instruções no capítulo de limpeza do manual do utilizador para instalar adequadamente a escova rotativa no bocal. Fixe a escova rotativa no interior do bocal, encaixando a patilha de bloqueio na devida posição.
	(código: E9) O bocal motorizado sobreaqueceu.	Desligue o aparelho e aguarde 15 minutos. Toque no alojamento superior do bocal para sentir se ainda está quente. Caso o bocal ainda esteja quente, aguarde um pouco mais para que arrefeça. Assim que o bocal tiver arrefecido, experimente voltar a ligar o aparelho.
Os LEDs do bocal não acendem.	O bocal não foi corretamente acoplado no tubo ou no aparelho.	Encaixe corretamente o bocal no aparelho ou aspirador portátil.
	A funcionalidade de iluminação está desativada.	Ative esta funcionalidade no menu. Ajuste o brilho dos LEDs do bocal no menu.
Os LEDs do aparelho portátil não acendem.	A funcionalidade de iluminação está desativada.	Ative esta funcionalidade no menu. Ajuste o brilho dos LEDs do aparelho portátil no menu.
A luz do acessório não acende.	O acessório está acoplado no tubo.	Remova o tubo e encaixe o acessório diretamente no aparelho.
	O acessório não está corretamente acoplado no aparelho.	Encaixe corretamente o acessório no aparelho.
A iluminação no bocal, no aparelho portátil e nos acessórios não é suficiente.	O brilho é reduzido.	Ajuste o brilho da iluminação no menu.
O aparelho não está a carregar.	A ficha de alimentação não está devidamente ligada ao aparelho ou o adaptador não está corretamente inserido na tomada elétrica.	Certifique-se de que a ficha de alimentação está corretamente ligada ao aparelho e de que o adaptador está corretamente inserido na tomada elétrica.
	A ficha de alimentação não está corretamente inserida na base de carregamento.	Certifique-se de que a ficha está corretamente inserida na base de carregamento. Verifique se a ficha está inserida num ângulo e se encontra bem fixa na base de carregamento.

Problema	Possível causa	Solução
	(código i7) Está a ser utilizado um adaptador que não é o fornecido.	Certifique-se de que utiliza o adaptador fornecido.
	(código i10) A bateria não foi devidamente instalada.	Certifique-se de que a bateria foi totalmente acoplada no compartimento e devidamente instalada.
	(código E5) A bateria tem uma avaria.	A bateria falhou. Substitua a bateria.
		Se verificou o transformador e o aparelho mesmo assim não carregar, leve-o a um centro de assistência Philips ou contacte o Centro de Apoio ao Cliente.
O aparelho está a carregar muito lentamente.	Está a ser utilizado um adaptador externo ou um adaptador de outros aparelhos.	Carregue o aparelho com o adaptador fornecido.
A bateria está carregada e foi acoplada, mas o aparelho não liga.	O aparelho ainda está ligado ao adaptador.	Remova o aparelho do adaptador antes de o reiniciar.
	(código: E1) O aparelho tem algum problema.	Remova a bateria, aguarde 10 segundos e, em seguida, volte a colocar a bateria. Se isto não funcionar, leve o aparelho a um centro de assistência Philips ou contacte o Centro de Apoio ao Cliente.
O visor apresenta o ícone do filtro (código: i8).	O filtro está sujo.	Limpe o filtro. Siga as instruções apresentadas no ecrã ou no manual do utilizador.
		Se surgir repetidamente o código de informações i8 após a limpeza do filtro, pode considerar as seguintes soluções: <ul style="list-style-type: none"> - Se tiver um filtro limpo de substituição, substitua o filtro antigo pelo novo. Em seguida, utilize o aspirador portátil para limpar cuidadosamente o filtro de espuma antigo e o invólucro do filtro. - Alternativamente, se tiver acesso a outro aspirador ou miniaspirador, pode utilizá-lo para limpar facilmente tanto o filtro de espuma como o invólucro do filtro. <p>Nota: Certifique-se sempre de que o aparelho tem um filtro montado antes de o ligar.</p>
	O filtro está velho.	Pode adquirir novos filtros na loja online da Philips, em www.philips.com/support ou no seu revendedor Philips.

Problema	Possível causa	Solução
		Se verificou os itens acima e o aparelho continuar a apresentar o erro, leve-o a um centro de assistência Philips ou contacte o Centro de Apoio ao Cliente.
A mini escova Turbo não funciona corretamente.	A escova rotativa está obstruída.	Retire os cabelos da escova com uma tesoura. Siga as instruções no manual do utilizador.
	A escova rotativa é bloqueada por tecidos ou superfícies durante a limpeza.	Mantenha a mini escova Turbo alinhada com a superfície e não a pressione contra superfícies moles.
	A escova rotativa não está introduzida corretamente na mini escova Turbo.	Certifique-se de que a escova rotativa e a mini escova Turbo estão bem acopladas e de que não existe folga entre as mesmas. Siga as instruções no manual.
A potência de sucção não parece estável.	Não existe qualquer problema. Isto ocorre quando a funcionalidade "Reconhecimento do Tipo de Chão" é ativada. O seu aparelho está a detetar o tipo de chão e a limpar com um desempenho otimizado para esse chão.	Não é necessária qualquer ação. Se preferir limpar com uma potência consistente de sua escolha, desative esta funcionalidade inteligente no menu do aparelho.
A função Reconhecimento do Tipo de Chão não está a reagir de forma lógica.	A escova está entupida com pelos ou sujidade.	Limpe a escova com uma tesoura ou à mão. Consulte as instruções no manual do utilizador.
O aparelho origina choques de eletricidade estática.	O aparelho acumula eletricidade estática. Quanto mais baixa for a humidade do ar, mais eletricidade estática é acumulada.	Descarregue o aparelho encostando o tubo frequentemente a outros objetos de metal na divisão (por exemplo, às pernas de uma mesa ou de uma cadeira, radiador, etc.). Pode também aumentar o nível de humidade do ar na divisão.
	O pó e a sujidade aspirados têm eletricidade estática.	Esvazie o compartimento para o pó e limpe o filtro de acordo com as instruções do manual do utilizador.

Limpeza com água

Problema	Possível causa	Solução
O fluxo de água a partir do respetivo depósito é reduzido.	A tira de humedecimento está bloqueada por sujidade.	Retire a tira de humedecimento e limpe-a. Volte a colocar a tira de humedecimento limpa.

Problema	Possível causa	Solução
	A almofada de limpeza em microfibra não está corretamente colocada e tapa a tira de humedecimento.	Certifique-se de que coloca a almofada de limpeza corretamente. Consulte o manual do utilizador para saber qual posição correta.
	O depósito de água está vazio ou quase vazio.	Encha novamente o depósito de água.
	É utilizada uma almofada de limpeza em microfibra que não foi fornecida pela Philips.	Utilize apenas almofadas de limpeza em microfibra originais da Philips. As almofadas de limpeza podem ser adquiridas na loja online da Philips, em www.philips.com/support ou no seu revendedor Philips.
	Acumulou-se calcário na tira de humedecimento.	Adquira uma tira de humedecimento nova na loja online da Philips, em www.philips.com/support ou no seu revendedor Philips.
Sai demasiada água do depósito de água a uma velocidade demasiado alta.	A tampa do depósito de água não foi acoplada corretamente.	Verifique a tampa e certifique-se de que está fechada corretamente.
	A tira não está colocada corretamente no fundo do depósito de água.	Verifique a tira e assegure-se de que esta foi corretamente encaixada na placa inferior do depósito de água.
O chão seca às riscas.	Foi adicionado demasiado detergente líquido à água.	Utilize apenas algumas gotas de detergente líquido ou utilize um detergente que produza menos espuma.
	A almofada de limpeza em microfibra não está colocada corretamente.	Certifique-se de que a almofada de limpeza é colocada corretamente. Consulte o manual do utilizador para saber qual posição correta.
	Está a ser utilizada uma almofada de limpeza incorreta.	Utilize apenas almofadas de limpeza em microfibra Philips XV1670/02 da série 7000. As almofadas de limpeza podem ser adquiridas na loja online da Philips, em www.philips.com/support ou no seu revendedor Philips.

Cuprins

Introducere	559
Descriere generală	559
Înainte de prima utilizare	560
Instalarea suportului de perete	560
Depozitarea accesoriilor pe suportul de perete	561
Pregătirea pentru utilizare	562
Utilizarea aparatului	563
Asamblarea aparatului	563
Aspirarea pardoselilor moi și dure	563
Aspirarea în timpul ștergerii podelelor dure	564
Utilizare versatilă și accesorii	567
Personalizare și informații suplimentare	571
După utilizare – Întreținere	573
Întreținere frecventă după fiecare ciclu de curățare	573
Întreținere periodică intermitentă	576
Înlocuire	585
Semnalele de pe interfața cu utilizatorul și semnificațiile acestora	586
Depanare	587
Curățare prin aspirare	587
Curățare umedă	592

Introducere

Vă mulțumim că ați cumpărat acest produs! Pentru a beneficia pe deplin de serviciile noastre de asistență, înregistrați produsul la www.philips.com/mycordlessvacuum-7000s.

Descriere generală

- 1 Afișaj digital
 - a Indicator circular pentru nivel baterie
 - b Procent de nivel baterie
 - c Nivel de energie selectat
 - d Pictogramă „Caracteristică Recunoaștere tip de podea activată”
 - e Pictogramă memento pentru curățarea filtrului
- 2 Buton Menu/Confirm (Meniu/Confirmare)
- 3 Buton +
- 4 Buton –
- 5 Buton de pornire/oprire
- 6 Aspirator de mână
- 7 Compartimentul pentru praf
- 8 Baterie
- 9 Filtru de schimb
- 10 Buton golire ușoară

- 11 Buton de eliberare a compartimentului pentru praf
- 12 Adaptor
- 13 Șuruburi
- 14 Montare pe perete
- 15 Tub
- 16 Duză LED inteligentă TriActive
- 17 Perie delicată pentru podea (numai XC7067)
- 18 Rezervor de apă și tampon de ștergere din microfibră (numai XC7163, XC7167)
- 19 Duză PetPro
- 20 Accesoriu mixt
- 21 Perie moale (numai XC7065, XC7067, XC7167)
- 22 Duză pentru tapițerie (numai XC7065, XC7067, XC6167)
- 23 Accesoriu pentru spații înguste

Înainte de prima utilizare

Instalarea suportului de perete

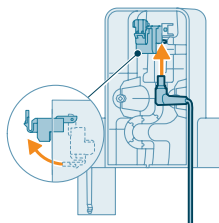

- 1 Întoarceți suportul de perete invers și decuplați maneta gri. Introduceți portul de încărcare, asigurându-vă că partea metalică este vizibilă și că este îndreptată în sus pe partea din față a suportului de perete.

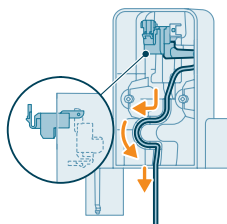

- 2 Aranjați cablul, introducându-l în fanta specială.

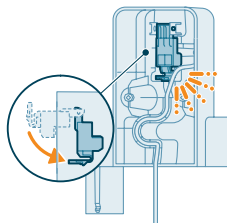

- 3 Închideți maneta gri. Asigurați-vă că maneta gri este în poziție și se aude sunetul „CLIC”.

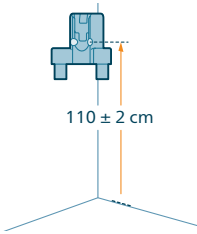

- 4 Fixați bine suportul de perete în poziția preferată, asigurându-vă că găurile pentru șuruburi de montaj se află la aproximativ 110 cm față de podea.

⚠️ Atenție: Procedați cu atenție atunci când dați găuri în perete pentru fixarea suportului de perete, pentru a evita riscul de electrocutare.

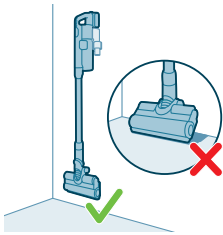

i Notă: Verificați dacă poziția suportului de perete permite fixarea aparatului la perete fără să intre capul de aspirare în contact cu podeaua.

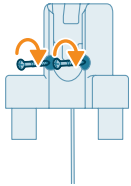

- 5 După ce identificați poziția și înălțimea optime pentru depozitarea și încărcarea aparatului, strângeți bine șuruburile pentru a fixa suportul de perete.

Depozitarea accesoriilor pe suportul de perete

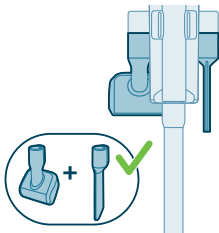

Toate accesoriile pot fi depozitate pe suportul de perete, cu excepția combinării duzei PetPro cu instrumentul pentru tapițerie.

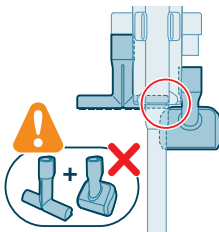

i Notă: Aveți grijă că duza PetPro și instrumentul pentru tapițerie nu au putut fi depozitate împreună pe suportul de perete.

Pregătirea pentru utilizare

Aparatul este echipat cu o baterie Li-Ion. După descărcare completă, durează aproape 6 ore ca aparatul să se încarce.

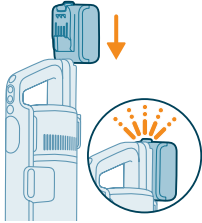

- 1 Atașați setul de baterii la corpul principal al aparatului, asigurându-vă că se aude sunetul „CLIC” care confirmă fixarea.

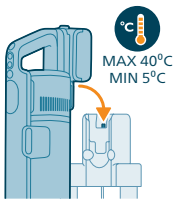

- 2 Așezați aparatul pe suportul de perete asamblat pentru a-l încărca.

⚠ Avertisment: Depozitați și încărcați aparatul la o temperatură cuprinsă între 5 °C și 40 °C.

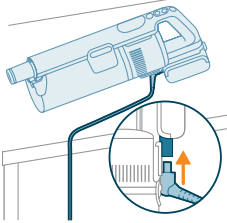

i Notă: De asemenea, puteți așeza aspiratorul de mână pe o suprafață dreaptă și stabilă și să îl conectați la cablul de încărcare.



- 3 Aparatul este conceput să se încarce complet în maximum 6 ore. Puteți monitoriza nivelul de încărcare pe ecran. Când aparatul este încărcat complet, valoarea 100% se aprinde pe ecran. După câteva minute, afișajul se stinge.

Utilizarea aparatului

Asamblarea aparatului



- 1 Fixați aspiratorul de mână la tub. Fixarea este confirmată când auziți sunetul „CLIC”.

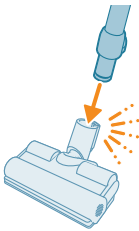

- 2 Fixați tubul la capul de aspirare. Fixarea este confirmată când auziți sunetul „CLIC”.

Aspirarea pardoselilor moi și dure

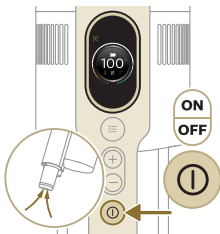

- 1 Apăsați butonul de pornire/oprire pentru a porni aparatul.

i Notă: Pentru a opri aparatul, apăsați din nou butonul de pornire/oprire.

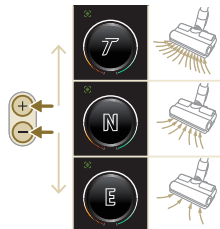

- 2 Utilizați butoanele + și - pentru a comuta între setările de putere diferite.

T - modul turbo

N - modul normal

E - modul eco



- 3 Puteți folosi aspiratorul pentru a curăța podele dure sau acoperite cu materiale moi.

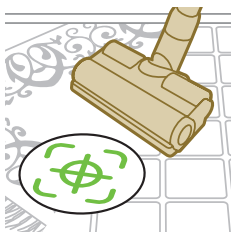

i Dacă este activată caracteristica Recunoaștere tip de podea, aparatul recunoaște tipul de podea și își optimizează automat performanța folosind setările de putere pe care le-ați selectat. Pentru a dezactiva această caracteristică, aflați de mai jos cum puteți personaliza setările.



⚠ Avertisment: Nu aspirați niciodată apă sau alte lichide.

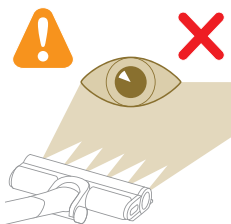

⚠ Atenție: Nu priviți direct în LED-urile aprinse și nu îndreptați LED-urile spre ochii cuiva. Lumina LED este foarte puternică.

Aspirarea în timpul ștergerii podelelor dure

⚠ Atenție: Utilizați rezervorul de apă numai pe podele dure cu o suprafață rezistentă la apă (ca de exemplu, linoleum, plăci emailate și parchet lăcuit) și podele de piatră (ca de exemplu, marmură). Dacă podeaua dvs. nu a fost tratată pentru a o face rezistentă la apă, verificați cu producătorul dacă puteți utiliza apă pentru a o curăța. Nu utilizați rezervorul de apă pe podele dure ale căror suprafață rezistentă la apă este deteriorată.

i Notă: Nu utiliza rezervorul de apă pentru a curăța covoaie.

i Notă: Nu deplasați aparatul cu rezervorul de apă montat în lateral deoarece astfel lasă urme de apă. Deplasați-l doar înainte și înapoi.

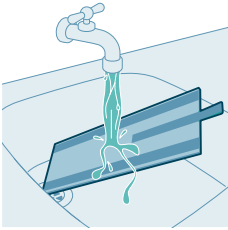

1 Umeziți laveta din microfibră cu apă înainte de utilizare.

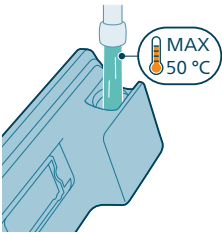

2 Umpleți rezervorul cu apă, asigurându-vă că temperatura acesteia nu depășește 50 °C.

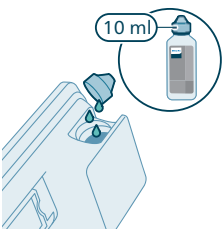

3 (Opțional) Dacă doriți să adăugați o soluție de curățare lichid pentru podea în rezervorul de apă, alegeți un produs care nu produce spumă de loc sau produce puțină spumă și care poate fi diluat. Recomandăm Soluție de curățare pentru podea Philips XV1792. Adăugați câteva picături de soluție de curățare lichidă în apă.

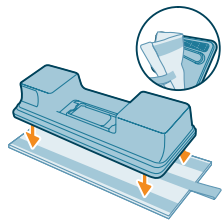

4 Fixați laveta din microfibră sub rezervorul de apă. Aliniați benzile Velcro sub rezervorul de apă și sub lavetă.

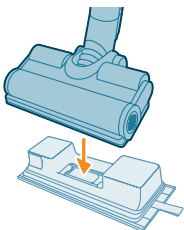

5 Atașați rezervorul de apă pregătit la capul de spălare și puteți începe.



- 6 Apăsați butonul de pornire/oprire pentru a porni aparatul. Atașând modulul de curățare umedă la capul de aspirare, puteți curăța podele dure în mod eficient.



i Notă: Modulul de curățare umedă nu este potrivit pentru podele acoperite cu materiale moi precum covoare.



! Atenție: Modulul de curățare umedă nu trebuie folosit pentru a curăța bălți de apă.

Sugestii și alte informații importante

- Nu este necesar să aspirați podeaua înainte de a curăța cu mopul, deoarece configurarea aspirator și mop curăță activ umed podeaua pentru a capta tot felul de murdărie, inclusiv lichide și pete. Pe covoare și carpete, folosiți doar configurarea numai cu aspirator.
- Aparatul poate lăsa o mică baltă de apă pe podea dacă nu îl deplasați atunci când îl opriți. Puteți reduce dimensiunea bălții prin deplasarea aparatului în timp ce îl opriți. Dacă este necesar, puteți șterge ultimele picături cu o cârpă.

Restricții de utilizare

- Configurarea cu aspirator și mop este potrivită pentru aspirarea și ștergerea tuturor tipurilor de podele dure, cu excepția podelelor din lemn nelăcuite.
- Configurarea aspirator și mop este destinată curățării regulate a podelelor dure. Urmați întotdeauna instrucțiunile de curățare pentru podeaua dvs. dură când utilizați acest aparat.
- Dacă doriți să adăugați o soluție lichidă de curățare pentru podea, alta decât Soluția de curățare pentru podea Philips XV1792, în apa din rezervorul de apă curată, asigurați-vă că utilizați o soluție care face puțină spumă sau nu face spumă, care poate fi diluată în apă, cum ar fi Soluția de curățare pentru podea Philips XV1792.

- Deoarece rezervorul de apă curată are o capacitate de 250 ml, trebuie să adăugați doar câteva picături (max. 10 ml) de soluție de curățare pentru podele în apă.
- Dacă utilizați configurarea aspirator și mop pe podele de linoleum, faceți acest lucru numai pe podele de linoleum care sunt fixate corespunzător pentru a preveni aspirarea linoleumului în capul de aspirare.
- Dacă mutați/ridicați aparatul peste un covor sau o carpetă atunci când este oprit, picăturile de apă uzată pot ajunge pe covorul sau carpeta dvs.
- Nu împingeți aparatul peste grilele din podea ale dispozitivelor de încălzire prin convecție. Deoarece aparatul nu poate prelua apa care iese din cap atunci când îl deplasați peste grilă, apa ajunge în final la partea inferioară a orificiului convectivului.
- În timpul curățării, nu ridicați capul de aspirare de pe podea și nu mișcați capul de aspirare în lateral și nu faceți viraje puternice, deoarece acest lucru lasă urme de apă. Deplasați-l doar înainte și înapoi.

i Notă: Durata de funcționare depinde de nivelul de putere utilizat în timpul curățării.

Utilizare versatilă și accesorii

⚠ Avertisment: Nu aspirați apă sau alte lichide când folosiți accesorii.

⚠ Atenție: Nu priviți direct în LED-urile aprinse și nu îndreptați LED-urile spre ochii cuiva. Lumina LED este foarte puternică.

Utilizarea aspiratorului de mână

Puteți folosi aspiratorul de mână direct, fără accesorii de curățare, pentru a aspira praf.



Utilizarea capului de aspirare

- 1 Atașați capul de aspirare direct la aspiratorul de mână.



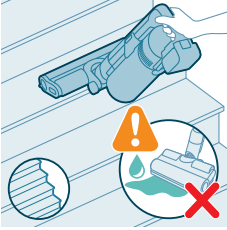

2 Această combinație este destinată curățării la înălțime dinamică, cum ar fi pe scări.

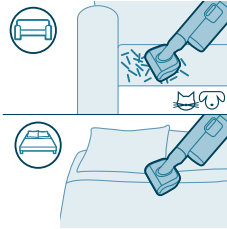

Utilizarea duzei PetPro

Duza PetPro îndepărtează eficient părul de animale și reziduurile mici, cum ar fi firmiturile, și este ideală pentru suprafețele moi, cum ar fi paturile și canapelele.

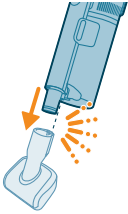

Pentru a atașa duza PetPro, introduceți tubul sau aspiratorul de mână în duza PetPro. Reglați setarea puterii pentru a se potrivi nevoilor dvs. de curățare.

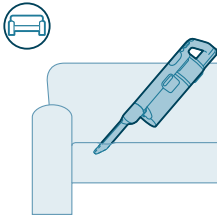

Utilizarea accesoriului pentru spații înguste

Instrumentul pentru crăpături poate fi folosit pentru curățarea spațiilor înguste și strâmte, cum ar fi între pernele canapelei, de-a lungul plintelor sau în interiorul mașinilor.



Pentru a atașa accesoriul pentru spații înguste, introduceți tubul sau aspiratorul de mână în accesoriu.

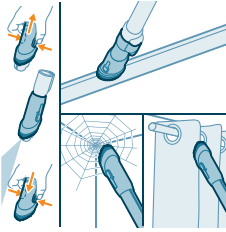

Utilizarea accesoriului mixt

Instrumentul combinat are o perie moale pentru a curăța pânzele de păianjen sau suprafețele delicate, cum ar fi perdelele și o duză îngustă pentru locuri înguste sau greu accesibile, cum ar fi ramele ferestrelor.

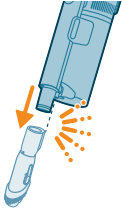

Pentru a atășa accesoriul mixt, introduceți tubul sau aspiratorul de mână în accesoriu.



Utilizarea periei moi

Peria moale curăță delicat suprafețele fragile sau delicate, cum ar fi abajururile, jaluzelele și ecrane. Este inclusă în modelele XC7065, XC7067 și XC7167.



Pentru a atășa peria moale, introduceți tubul sau aspiratorul de mână în peria moale.

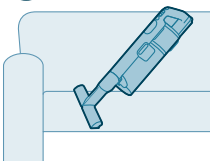

Utilizarea accesoriului pentru tapițerie

Instrumentul pentru tapițerie curăță mobilierul cu țesături moi, cum ar fi canapelele, pernele și scaunele. Este inclusă în modelele XC7065, XC7067 și XC7167.



Pentru a atașa accesoriul pentru tapițerie, introduceți tubul sau aspiratorul de mână în accesoriu.

Utilizarea periei delicate pentru podea

Peria delicată pentru podea este peria moale cu material gri și portocaliu și poate fi folosită pentru a curăța delicat tipurile de pardoseli dure delicate, cum ar fi pluta, lemnul de esență tare și piatra naturală. Este inclusă în XC7067.

Pentru a înlocui peria, urmați pașii de mai jos:

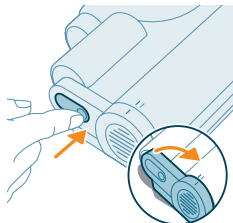

- 1 Pentru a accesa peria, localizați butonul de pe partea laterală a capului de aspirare. Apăsăți și rotiți pentru a deschide. Scoateți ușor peria și capacul lateral al capului de aspirare.

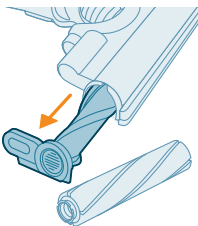

- 2 Scoateți peria din capacul lateral cu forță. Scoateți capacul lateral de pe rola de perie originală și puneți-l pe peria delicată pentru podea.

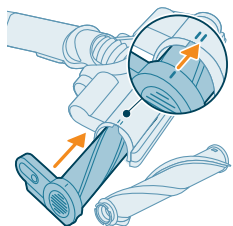

- 3 Introduceți peria delicată pentru podea înapoi pe capacul lateral cu forță, vă rugăm să vă asigurați că peria este bine instalată. La reasamblare, asigurați alinierea corectă a periei.

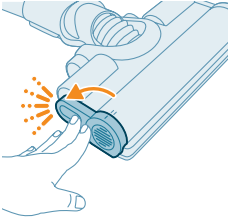

- 4 Blocați peria atașând-o până auziți un sunet „CLIC”.

Personalizare și informații suplimentare



Meniul aparatului oferă diferite opțiuni de personalizare și monitorizare.

- 1 Apăsați butonul meniu pentru a accesa setările meniului.
- 2 Comutați între opțiuni folosind butoanele + și -. Aceste opțiuni includ reglarea iluminării, activarea sau dezactivarea caracteristicii Recunoaștere tip de podea, accesarea informațiilor suplimentare despre aparat și revenirea la ecranul anterior.
- 3 Când se evidențiază opțiunea dorită, confirmați alegerea apăsând din nou pe butonul meniu.

Modificați luminozitatea

Apăsați pe butonul meniu și comutați la caracteristica de iluminare. Confirmați apăsând din nou pe butonul meniu.

Pentru a modifica luminozitatea, comutați între nivelurile disponibile și confirmați apăsând pe butonul meniu.

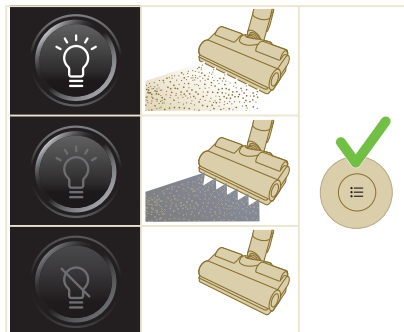

Recunoaștere tip de podea

Apăsați pe butonul meniu și comutați la caracteristica Recunoaștere tip de podea. Confirmați apăsând din nou pe butonul meniu.

În ecranul Recunoaștere tip de podea, comutați această funcție și confirmați decizia apăsând pe butonul meniu. După activare, apare o pictogramă verde în colțul din stânga sus al afișajului după ce reveniți la ecranul principal.



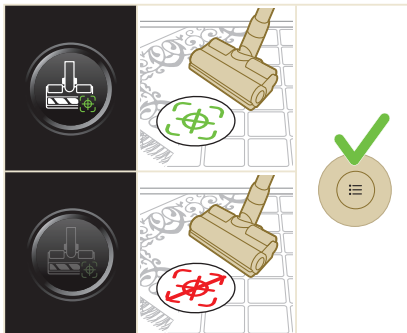

i Notă: Caracteristica Recunoaștere tip de podea poate fi activată sau dezactivată doar când capul de aspirare motorizat este atașat la aspiratorul de mână. Prin urmare, atunci când nu este atașat nicio duză motorizată în combinație cu peria principală la aparatul principal, în meniul dvs. va exista un element mai puțin. Atașați capul de aspirare motorizat pentru a vedea acest element de recunoaștere a tipului de pardoseală în meniul dvs.

i Rețineți: caracteristica Recunoaștere tip de podea este activată când primiți aparatul.

i Rețineți: caracteristica Recunoaștere tip de podea se activează când capul de aspirare identifică diferite suprafețe de curățare în timp ce se află în mișcare.

i Recunoașterea tipului de podea nu funcționează în combinație cu peria delicată pentru podea (inclusă în modelul XC7067).

Informații suplimentare

Apăsați pe butonul meniu și comutați la opțiunea „informații suplimentare”. Confirmați apăsând din nou pe butonul meniu.

În ecranul „informații suplimentare”, puteți verifica starea de funcționare a filtrului și a bateriei, timpul total de utilizare, modelul aparatului și puteți accesa un cod QR pentru informații online suplimentare.

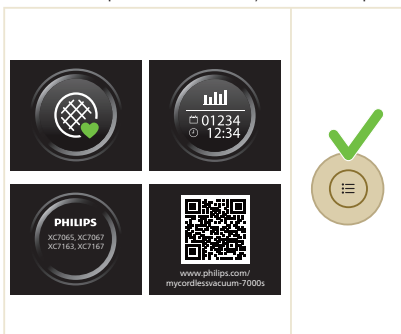

Return (Revenire)

Ca să ieșiți din meniu și să reveniți la ecranul anterior, selectați opțiunea „Return” (Revenire).

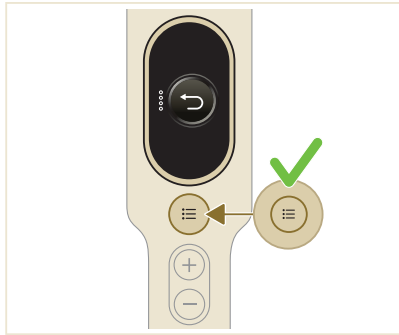

După utilizare – Întreținere

Întreținere frecventă după fiecare ciclu de curățare

Întreținerea sistemului de administrare a prafului

Goliți compartimentul pentru praf după fiecare utilizare sau când praful ajunge la indicatorul de nivel MAX.

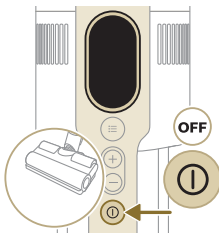
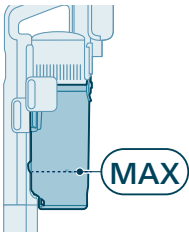

- 1 Opriți aparatul.

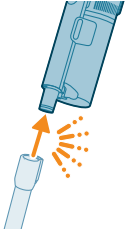

2 Scoateți compartimentul pentru praf din tub.

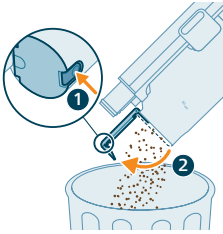

3 Țineți compartimentul pentru praf deasupra unui coș de gunoi și apăsați butonul de golire ușoară (1) pentru a goli compartimentul (2).

Întreținerea rezervorului de apă

Curățați rezervorul de apă după fiecare utilizare.

1 Scoateți laveta din microfibră.

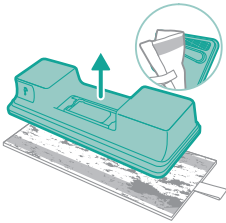

2 Clătiți laveta cu apă de la robinet și spălați-o manual sau la mașina de spălat.

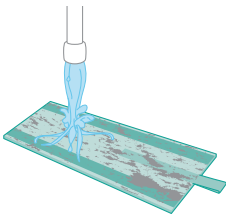

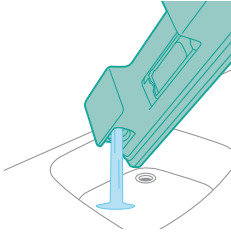

3 Aruncați apa rămasă în rezervorul de apă.

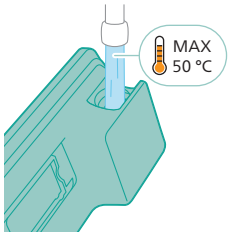

4 Umpleți rezervorul cu apă.

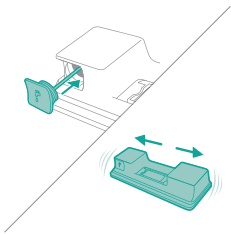

5 Închideți bine rezervorul de apă și agitați-l pentru a îndepărta detergentul rezidual.

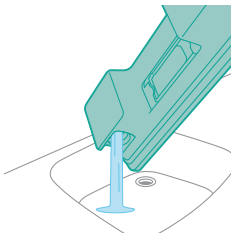

6 Goliți rezervorul de apă și lăsați-l deschis ca să se usuce.

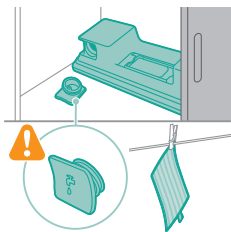

7 Aveți grijă să nu pierdeți capacul rezervorului pe durata depozitării. Întindeți laveta din microfibră la uscat.

Întreținere periodică intermitentă

Curățarea filtrului

Curățați filtrul cel puțin o dată pe lună sau când vedeți notificarea pentru curățarea filtrului (i8).

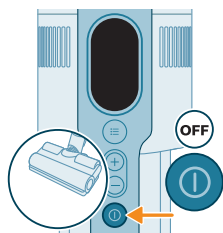

1 Opriți aparatul.

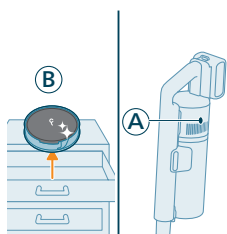

2 În timp ce filtrul murdar (A) este încă în aparat, asigurați-vă că aveți filtrul de schimb (B) pregătit pe lateral.

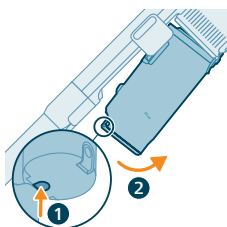

3 Scoateți compartimentul, apăsând butonul de eliberare.

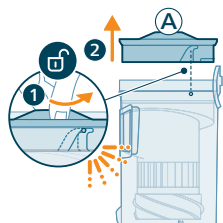

4 Rotiți filtrul (A) în sens antiorar pentru a-l scoate din compartiment pentru praf.

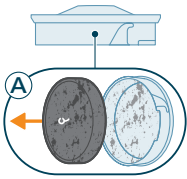

5 Scoateți filtrul de spumă (A) din carcasa de plastic a filtrului.

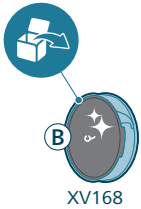

6 Despachetați filtrul de schimb (B).

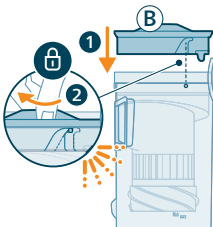

7 Instalați filtrul curat (B) în compartimentul pentru praf. Rotiți filtrul în sens orar pentru a-l fixa.

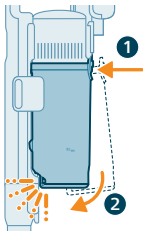

8 Așezați găleata pentru praf înapoi pe dispozitivul portabil. Mai întâi aliniați partea dinspre filtru a compartimentului înainte de a-l fixa în poziție.

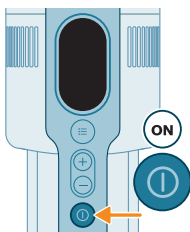

9 Porniți aparatul.

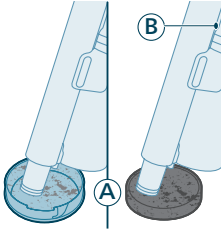

10 Aspirați carcasa filtrului poluat și filtrul de spumă (A).

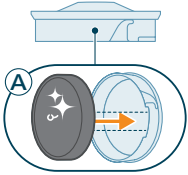

11 Reasamblați filtrul de spumă curat (A) în carcasa filtrului curat.

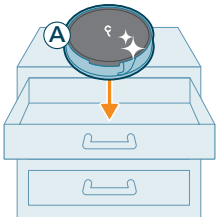

i Notă: Filtrul (A) este acum curățat temeinic și poate fi depozitat pentru utilizare ulterioară atunci când filtrul curent (B) trebuie curățat.

Curățarea compartimentului și a instalației de desprăfuire

1 Opriți aparatul.

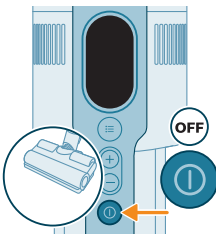

2 Scoateți compartimentul, apăsând butonul de eliberare.

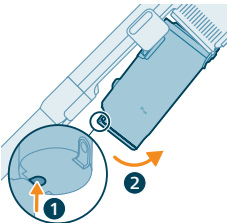

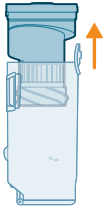

- 3 Apucați de mânerul negru. Scoateți instalația de desprăfuire din compartimentul pentru praf trăgând de ea în sus.



- 4 Loviți instalația de desprăfuire de un recipient pentru a îndepărta praful și murdăria rămase.

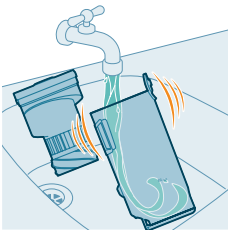

- 5 Pentru o întreținere temeinică, curățați compartimentul pentru praf și instalația de desprăfuire sub jet de apă sau în apă caldă cu detergent.

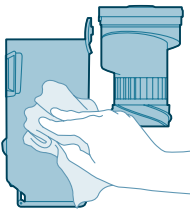

- 6 Ștergeți compartimentul pentru praf și instalația de desprăfuire până când sunt uscate.

Atenție: Asigurați-vă că toate piesele sunt complet uscate înainte de a le reasambla.

Notă: nicio componentă nu poate fi curățată în mașina de spălat vase.



- 7 Reasamblați instalația de desprăfuire în compartimentul pentru praf.

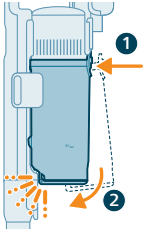

- 8 Așezați compartimentul pentru praf asamblat la locul său. Aliniați partea cu filtru a compartimentului înainte să o fixați.

Notă: După operațiunile de întreținere, asigurați-vă că filtrul este asamblat în aparat înainte de a folosi aparatul.

Întreținerea capului de aspirare PrecisionPower Smart

- 1 Scoateți aparatul din funcțiune înainte de a curăța rola periei de la capul de aspirare.

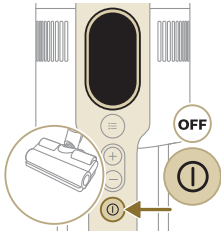

- 2 Pentru a accesa rola periei, localizați butonul de pe partea laterală a capului de aspirare. Apăsăți și rotiți pentru a deschide.

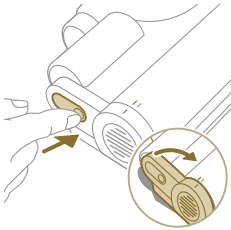

- 3 Scoateți ușor rola periei și capacul lateral al capului de aspirare.

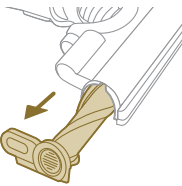

- 4 Desprindeți cu grijă firele de păr încâlcite pe rola periei. Folosiți o foarfecă pentru a îndepărta murdăria.

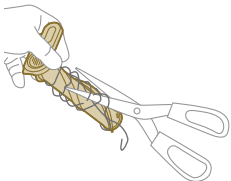

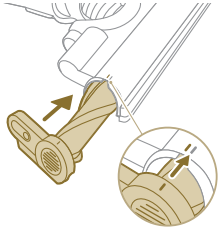

5 La reasamblare, asigurați alinierea corectă a rolei periei.



6 Blocați rola periei de la capul de aspirare atașând-o până auziți un sunet „CLIC”.

Întreținerea duzei PetPro

1 Întoarceți peria invers pentru a accesa zona de curățare.

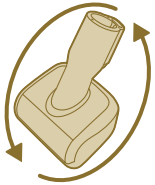

2 Glisați butonul lateral pentru a elibera peria din poziție.

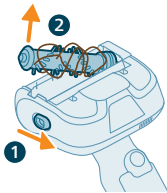

3 Folosiți-vă mâinile sau o foarfecă pentru a îndepărta murdăria de pe perie.

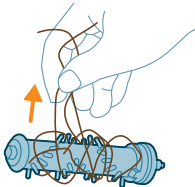

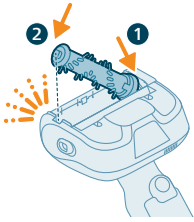

- 4 Când reasamblați peria, așezați mai întâi o parte în poziție, apoi cealaltă parte. Veți auzi un sunet „CLIC” când peria este asamblată corect.

Întreținerea periei delicate pentru podea (pentru XC7067)

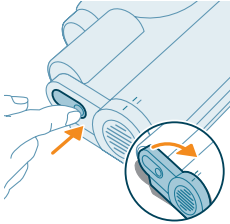

- 1 Pentru a accesa peria, localizați butonul de pe partea laterală a capului de aspirare. Apăsați și rotiți pentru a deschide. Scoateți ușor peria și capacul lateral al capului de aspirare.

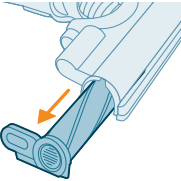

- 2 Scoateți peria din capacul lateral cu forță.

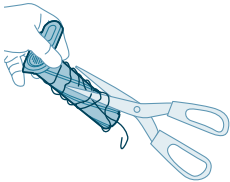

- 3 Desprindeți cu grijă firele de păr încâlcite pe rola periei. Folosiți o foarfecă pentru a îndepărta murdăria.

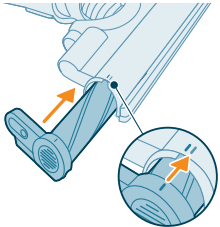

- 4 Introduceți peria înapoi pe capacul lateral cu forță, vă rugăm să vă asigurați că peria este bine instalată. La reasamblare, asigurați alinierea corectă a periei.

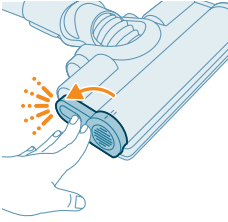

- 5 Blocați peria atașând-o până auziți un sunet „CLIC”.

Întreținerea rezervorului de apă

Pentru a evita acumularea de calcar, curățați lunar rezervorul de apă cu o soluție detartrantă.

- 1 Adăugați soluție detartrantă lichidă într-un pahar dozator.

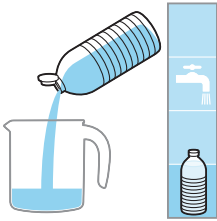

- 2 Adăugați cantitatea corectă de apă în paharul dozator.

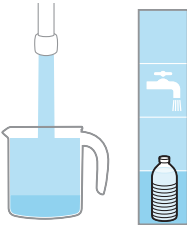

- 3 Adăugați amestecul de lichid în rezervorul de apă.



- 4 Închideți bine rezervorul de apă înainte de a-l agita pentru a distribui uniform soluția detartrantă.

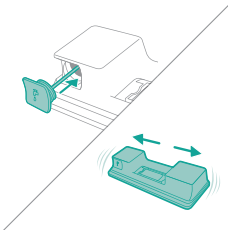

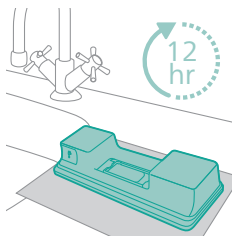

- 5 Lăsați rezervorul de apă (fără laveta din microfibră) în poziție verticală timp de 12 ore. Apa va ieși lent din partea inferioară a rezervorului de apă. Vă recomandăm să așezați rezervorul de apă în chiuvetă sau pe o lavetă.

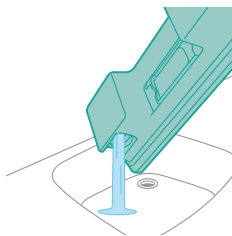

- 6 Clătiți și îndepărtați lichidul rămas în interiorul rezervorului de apă.

Întreținerea benzii pentru apă

- 1 Scoateți banda pentru apă din partea inferioară a rezervorului de apă pentru a o curăța temeinic.

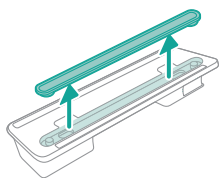

- 2 Clătiți banda pentru apă sub jet de apă.

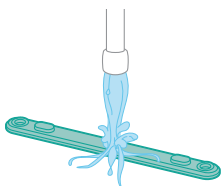

- 3 După curățare, montați banda pentru apă înapoi în rezervor.

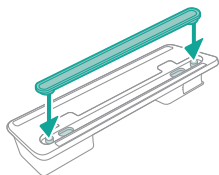

Înlocuire

Pentru a cumpăra accesorii sau piese de schimb, vizitați www.philips.com/parts-and-accessories sau contactați distribuitorul dvs. Philips local. Puteți contacta, de asemenea, centrul de asistență pentru clienți Philips din țara dvs.

Piese de schimb și numere:

Filtru de schimb XV1681/01

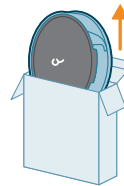

XV1681/01

Rola periei CP0667/01

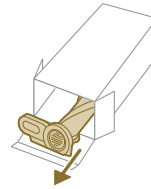

CP0667/01

Lavetă din microfibră XV1670/02

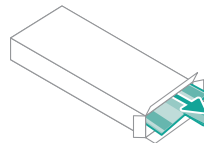

XV1670/02



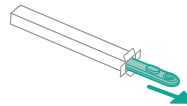



Bandă pentru apă CP0381/01







CP0381/01

i Notă: Pentru a asigura performanțe maxime, înlocuiți filtrul și laveta din microfibră o dată la 6 luni.

Semnalele de pe interfața cu utilizatorul și semnificațiile acestora

Semnal	Semnificația semnalului
E1	 <p>Funcționare defectuoasă a aparatului. Scoateți bateria, așteptați 10 secunde, apoi puneți-o la loc. Dacă acest lucru nu funcționează, duceți aparatul la un centru de service Philips sau contactați centrul de asistență pentru clienți.</p>
E2	 <p>Aparatul este operat sub temperatura de funcționare. Duceți aparatul într-o cameră mai călduroasă. Nu depozitați, încărcăți sau utilizați aparatul la o temperatură mai mică de 5 °C sau mai mare de 40 °C.</p>
E3	 <p>Aparatul este operat peste temperatura de funcționare. Duceți aparatul într-o cameră mai răcoasă. Nu depozitați, încărcăți sau utilizați aparatul la o temperatură mai mică de 5 °C sau mai mare de 40 °C.</p>
E5	 <p>Bateria este deteriorată. Duceți aparatul la un centru de service Philips sau contactați Centrul de asistență pentru clienți.</p>
E9	 <p>Capul de curățare este operat peste temperatura de funcționare. Opritiți aparatul și așteptați timp de 15 minute. Atingeți carcasa superioară a capului de curățare pentru a simți dacă este încă cald. În cazul în care capul de curățare este încă cald, așteptați mai mult timp pentru ca aceasta să se răcească. După ce capul de curățare s-a răcit, încercați să porniți din nou aparatul.</p>
i4	 <p>Canalul de curățare este înfundat. Asigurați-vă că aparatul este oprit. Curățați duza în conformitate cu manualul de utilizare și verificați tubul demontându-l din aparatul principal. Scoateți obiectul din duză sau din tub și reporniți aparatul.</p>
i5	 <p>Un obiect străin este blocat în pasajul fluxului de aer. Asigurați-vă că aparatul este oprit. Curățați duza în conformitate cu manualul de utilizare și verificați tubul demontându-l din aparatul principal. Scoateți obiectul din duză, tub sau aspiratorul de mână și reporniți aparatul.</p>

Semnal	Semnificația semnalului
i6 	Adaptorul nu este demontat. Scoateți adaptorul înainte de a utiliza aparatul.
i7 	Este utilizat un adaptor greșit. Utilizați numai adaptorul original pentru a încărca aparatul.
i8 	Filtrul este poluat. Curățați filtrul. Urmați instrucțiunile de pe ecran sau din manualul de utilizare. Puteți achiziționa filtre noi din magazinul online Philips, la adresa www.philips.com/support sau de la reprezentantul dvs. Philips. Dacă, după curățarea filtrului, continuă să apară un cod de informație i8, consultați tabelul cu informații despre detectarea problemelor de mai jos.
i10 	Bateria nu este introdusă adecvat. Scoateți bateria, apoi puneți-o la loc. Dacă acest lucru nu funcționează, duceți aparatul la un centru de service Philips sau contactați centrul de asistență pentru clienți.
	Nivelul bateriei este redus și trebuie să fie încărcată. Încărcați aparatul sau bateria prin metoda de încărcare sugerată.

Depanare

Acest capitol rezumă cele mai frecvente probleme care pot surveni la utilizarea aparatului. Dacă nu puteți rezolva problema cu ajutorul informațiilor de mai jos, accesați **www.philips.com/support** pentru o listă de întrebări frecvente sau contactați Centrul de asistență pentru clienți din țara dvs.

Curățare prin aspirare

Problemă	Cauză posibilă	Soluție
Aparatul nu răspunde când este apăsat butonul de pornire/oprire.	Ecranul afișează pictograma de baterie descărcată.	Pentru a încărca bateria, conectați aparatul la stația de încărcare sau atașați aspiratorul de mână direct la conectorul de alimentare al adaptorului.

Problemă	Cauză posibilă	Soluție
Stația de încărcare nu este stabilă pe perete.	Șuruburile care fixează stația de încărcare sunt desfăcute.	Strângeți șuruburile.
	Șuruburile nu au dimensiunea potrivită.	Montați stația de încărcare cu ajutorul șuruburilor furnizate.
	Stația de încărcare nu este atașată la un perete stabil.	Verificați dacă peretele pe care va fi montată stația de încărcare este stabil.
Aparatul se oprește brusc din funcționare.	Când aparatul are o defecțiune internă, butoanele nu vor răspunde și ecranul va rămâne gol.	Conectați aparatul la stația de încărcare sau atașați aspiratorul de mână direct la adaptor. Consultați afișajul. Dacă apare un cod de eroare, îi puteți găsi semnificația în manualul de utilizare.
	(cod: E2, E3) Aparatul nu funcționează la o temperatură adecvată.	Asigurați-vă că aparatul este utilizat la o temperatură de 5-40 °C.
	(cod: i4, i5) Rola periei este blocată sau sunt blocate obiecte în canalul pentru fluxul de aer.	Asigurați-vă că aparatul este oprit. Curățați duza în conformitate cu manualul de utilizare și verificați tubul demontându-l din aparatul principal. Scoateți obiectul din duză sau din tub și reporniți aparatul.
Aparatul are o putere de aspirare mai redusă decât de obicei.	(cod: E9) Capul de curățare motorizat s-a supraîncălzit.	Opriti aparatul și așteptați timp de 15 minute. Atingeți carcasa superioară a capului de curățare pentru a simți dacă este încă cald. În cazul în care capul de curățare este încă cald, așteptați mai mult timp pentru ca aceasta să se răcească. După ce capul de curățare s-a răcit, încercați să porniți din nou aparatul.
	Filtrul și instalația de desprăfuire sunt murdare.	Goliți compartimentul pentru praf. Curățați filtrul și instalația de desprăfuire. Asigurați-vă că filtrul este spălat cel puțin o dată pe lună, atunci când utilizați aparatul în mod regulat. Asigurați-vă îndepărtați părul și murdăria din instalația de desprăfuire.
Iese praf din aparat.	Recipientul pentru praf nu este atașat corect la aparat.	Asigurați-vă că recipientul pentru praf este atașat corect.
	Filtrul este murdar.	Curățați filtrul. Consultați și manualul de utilizare.
	Filtrul nu este în prezent în aparat.	Asigurați-vă că filtrul este în aparat și că este asamblat corect.
	Ceva blochează instalația de desprăfuire.	Verificați dacă există obiecte înțepenite în instalația de desprăfuire și îndepărtați-le. De asemenea, asigurați-vă îndepărtați părul și murdăria din instalația de desprăfuire.

Problemă	Cauză posibilă	Soluție
	Recipientul pentru praf nu este atașat corect la aparat.	Goliți recipientul pentru praf și atașați-l corect la aparat.
	Aparatul este rotit sau răsturnat atunci când alimentarea este oprită.	Păstrați aparatul în poziție verticală atunci când este oprit.
Aparatul nu se deplasează lin pe podea în momentul curățării unui covor.	Funcția de recunoaștere a tipului de podea nu este activată.	Activați funcția de recunoaștere a tipului de podea din meniul digital.
	Puterea de aspirare selectată a fost prea mare.	Reduceți puterea de aspirare. Consultați și manualul de utilizare.
Peria nu se mai rotește.	Peria este înfundată cu păr sau mizerie.	Curățați peria manual sau cu un foarfece.
	(cod i4) Este posibil ca peria să nu se mai rotească în momentul în care întâmpină rezistență de la un covor cu peri mari.	Opriti și apoi reporniți aparatul.
	Peria rotativă nu a fost asamblată corect în duză după curățare.	Urmați instrucțiunile din capitolul despre curățare din manualul de utilizare, pentru a glisa corespunzător peria rotativă în capul de aspirare. Fixați peria rotativă în capul de aspirare prin cuplarea pârghiei de blocare pe poziție.
	(cod: E9) Capul de curățare motorizat s-a supraîncălzit.	Opriti aparatul și așteptați timp de 15 minute. Atingeți carcasa superioară a capului de curățare pentru a simți dacă este încă cald. În cazul în care capul de curățare este încă cald, așteptați mai mult timp pentru ca aceasta să se răcească. După ce capul de curățare s-a răcit, încercați să porniți din nou aparatul.
LED-urile de pe capul de aspirare nu se aprind.	Duza nu a fost atașată corect la tub sau la aparat.	Atașați corespunzător capul de aspirare la aparat sau la aspiratorul de mână.
	Funcția de iluminare este dezactivată.	Activați această funcție din meniu. Reglați luminozitatea LED-urilor duzei din meniu.
LED-urile din mâner nu se aprind.	Funcția de iluminare este dezactivată.	Activați această funcție din meniu. Reglați luminozitatea LED-urilor mânerului din meniu.
Lumina de pe accesoriu nu se aprinde.	Accesoriul este atașat la tub.	Scoateți tubul și atașați accesoriul direct la mâner.
	Accesoriul nu este atașat corect la aparat.	Atașați corect accesoriul la aparat.

Problemă	Cauză posibilă	Soluție
Lumina din capul de curățare, mâner și accesorii nu este suficient de puternică.	Luminozitatea este diminuată.	Reglați luminozitatea luminilor din meniu.
Aparatul nu se încarcă.	Mufa nu este conectată corespunzător la aparat sau adaptorul nu este introdus corect în priză.	Asigurați conectarea corespunzătoare a mufei la aparat și introducerea corectă a adaptorului în priză.
	Conectorul de alimentare nu este plasat corect în stația de încărcare.	Asigurați-vă că conectorul este fixat corect în stația de încărcare. Verificați dacă conectorul este înclinat și dacă stația de încărcare ține conectorul pe poziție.
	(cod i7) Se utilizează un alt adaptor decât cel furnizat.	Asigurați-vă că utilizați adaptorul furnizat.
	(cod i10) Bateria nu este instalată corespunzător.	Asigurați-vă că bateria este împinsă până la capăt în fantă și că este instalată corect.
	(cod E5) Bateria funcționează defectuos.	Bateria s-a defectat. Înlocuiți bateria.
		Dacă ați verificat cele anterioare și aparatul continuă să nu se încarce, duceți-l la un centru de service Philips sau contactați centrul de asistență pentru clienți.
Aparatul se încarcă foarte lent.	Se utilizează un adaptor extern sau un adaptor de la alte aparate.	Încărcați aparatul cu ajutorul adaptorului furnizat.
Bateria este încărcată și atașată, dar aparatul nu poate fi pornit.	Aparatul este în continuare conectat la adaptor.	Scoateți aparatul din adaptor înainte de a-l reporni.
	(cod: E1) Ceva este în neregulă cu aparatul.	Scoateți bateria, așteptați 10 secunde, apoi puneți-o la loc. Dacă acest lucru nu funcționează, duceți aparatul la un centru de service Philips sau contactați centrul de asistență pentru clienți.
Pe afișaj apare pictograma filtrului (cod: i8).	Filtrul este murdar.	Curățați filtrul. Urmați instrucțiunile de pe ecran sau din manualul de utilizare.

Problemă	Cauză posibilă	Soluție
		<p>Dacă, după curățarea filtrului, continuă să apară un cod de informație i8, încercați următoarele soluții:</p> <ul style="list-style-type: none"> - Dacă dețineți un filtru de schimb curat, înlocuiți filtrul vechi cu cel nou. Apoi, utilizați aspiratorul de mână pentru a curăța cu grijă filtrul de spumă vechi și carcasa filtrului. - Ca alternativă, dacă aveți acces la un alt aspirator sau un mini-aspirator, îl puteți utiliza pentru a curăța cu ușurință filtrul de spumă și carcasa filtrului. <p>Notă: Asigurați-vă întotdeauna că este instalat un filtru în aparat înainte de a porni aparatul.</p>
	Filtrul este vechi.	Puteți achiziționa filtre noi din magazinul online Philips, la adresa www.philips.com/support sau de la reprezentantul dvs. Philips.
		Dacă ați verificat cele anterioare și aparatul continuă să afișeze eroarea, duceți-l la un centru de service Philips sau contactați centrul de asistență pentru clienți.
Peria mini Turbo nu funcționează corespunzător.	Peria rotativă este blocată.	Îndepărtați părul de pe perie cu un foarfece. Urmați instrucțiunile din manualul de utilizare.
	Peria rotativă este blocată de țesături sau suprafețe în cursul curățării.	Mențineți peria mini Turbo aliniată cu suprafața și nu apăsați peria Turbo pe suprafețe.
	Peria rotativă nu este corect introdusă peria mini Turbo.	Asigurați-vă că peria rotativă și peria mini Turbo sunt conectate corespunzător și că nu există spațiu între cele două piese. Urmați instrucțiunile din manual.
Puterea de aspirare nu pare stabilă.	Nimic nu este în neregulă. Aceasta este caracteristica „Recunoaștere tip de podea” care este declanșată. Aparatul dvs. detectează tipul de podea și curăță cu o performanță optimizată pentru acea podea.	Nicio acțiune necesară. Dacă preferați să curățați cu o putere constantă la alegerea dvs., dezactivați această funcție inteligentă din meniul aparatului.
Recunoașterea tipului de podea nu reacționează în mod logic.	Peria este înfundată cu păr sau mizerie.	Curățați peria cu un foarfece sau cu mâna. Consultați instrucțiunile din manualul de utilizare.

Problemă	Cauză posibilă	Soluție
Aparatul produce șocuri statice.	Aparatul acumulează electricitate statică. Cu cât umiditatea aerului este mai redusă, cu atât se acumulează mai multă electricitate statică.	Descărcați aparatul atingând frecvent tubul de alte obiecte metalice din cameră (de exemplu, picioarele unei mese sau ale unui scaun etc.). Sau sporiiți nivelul umidității din cameră.
	Praf și murdăria care sunt aspirate sunt statice.	Goliți recipientul pentru praf și curățați filtrul conform instrucțiunilor din manualul de utilizare.

Curățare umedă

Problemă	Cauză posibilă	Soluție
Debitul de apă din rezervorul de apă este redus.	Banda de umezire este blocată de murdărie.	Demontați banda de umezire și curățați-o. Plasați banda de umezire curată înapoi.
	Suprafața de ștergere din microfibră nu este poziționată corect și, din această cauză, blochează banda de umezire.	Asigurați-vă că montați corect suprafața de ștergere. Consultați manualul de utilizare pentru montarea corespunzătoare.
	Rezervorul de apă este gol sau aproape gol.	Umpleți rezervorul de apă.
	Este utilizată o suprafață de ștergere din microfibră care nu este furnizată de Philips.	Utilizați numai suprafețe de ștergere din microfibră originale Philips. Suprafețele de ștergere pot fi cumpărate din magazinul online Philips de la adresa www.philips.com/support sau de la reprezentantul dvs. Philips.
	În banda de umezire s-a acumulat calcar.	Cumpărați o nouă bandă de umezire din magazinul online Philips de la adresa www.philips.com/support sau de la reprezentantul dvs. Philips.
Prea multă apă se scurge din rezervorul de apă, la o viteză foarte mare.	Capacul rezervorului de apă nu este atașat corect.	Verificați capacul și asigurați-vă că acesta este închis complet în mod corespunzător.
	Banda nu este poziționată corect în partea inferioară a rezervorului de apă.	Verificați banda și asigurați-vă că este montată corespunzător în baza rezervorului de apă.
Rămân dungii pe podea după uscare.	În apă s-a adăugat prea mult detergent lichid.	Utilizați numai câteva picături de lichid de curățare sau utilizați un lichid de curățare care face mai puțină spumă.

Problemă	Cauză posibilă	Soluție
	Suprafața de ștergere din microfibră nu este poziționată corect.	Asigurați-vă că plasați corect suprafața de ștergere. Consultați manualul de utilizare pentru montarea corespunzătoare.
	Se utilizează o suprafață de ștergere incorectă.	Utilizați numai suprafețe de ștergere din microfibră Philips XV1670/02 pentru seria 7000. Suprafețele de ștergere pot fi cumpărate din magazinul online Philips de la adresa www.philips.com/support sau de la reprezentantul dvs. Philips.

Përmbajtja

Hyrje _____	594
Përshkrim i përgjithshëm _____	594
Përpara përdorimit të parë _____	595
Instalimi i stacionit të karikimit _____	595
Ruajtja e aksesorëve në mbajtësen e murit _____	596
Përgatitja për përdorim _____	597
Përdorimi i pajisjes _____	598
Montimi i pajisjes _____	598
Fshirja me fshesë korrenti e dyshemeve të buta dhe të forta _____	598
Fshirja me fshesë korrenti gjatë larjes së dyshemeve të forta _____	599
Përdorim i gjithanshëm dhe aksesorët _____	602
Personalizimi dhe informacion shtesë _____	606
Pas përdorimit - Mirëmbajtja _____	608
Mirëmbajtja e shpeshtë pas çdo cikli pastrimi _____	608
Mirëmbajtje periodike me ndërprerje _____	611
Zëvendësimi _____	620
Sinjalet e ndërfaqes së përdoruesit dhe kuptimi i tyre _____	621
Diagnostikimi _____	622
Pastrimi i thatë _____	622
Pastrimi i njomë _____	627

Hyrje

Faleminderit për blerjen e këtij produkti! Për të përfituar plotësisht nga mbështetja që ne ofrojmë, regjistroni produktin në www.philips.com/mycordlessvacuum-7000s.

Përshkrim i përgjithshëm

- 1 Ekran i dixhital
 - a Treguesi rrethor i nivelit të baterisë
 - b Përqindja e nivelit të baterisë
 - c Niveli i zgjedhur i fuqisë
 - d Ikona 'Funksioni i njohjes së llojit të dyshemesë' është aktivizuar
 - e Ikona e rikujtesës për pastrimin e filtrit
- 2 Butoni i menysë/konfirmimit
- 3 Butoni i +
- 4 Butoni i -
- 5 Butoni i ndezjes/fikjes
- 6 Fshesë dore
- 7 Koshi i pluhurit
- 8 Bateria
- 9 Ndërrimi i filtrit
- 10 Butoni për zbrazje të lehtë

- 11 Butoni i lëshimit të koshit të pluhurit
- 12 Ushqyesi
- 13 Vidat
- 14 Stacioni i karikimit në mur
- 15 Tubi
- 16 Grykëz TriActive Smart me dritë LED
- 17 Furçë për dysheme delikate (vetëm për XC7067)
- 18 Depozitë uji dhe jastëk pastrimi mikrofibër (vetëm për XC7163, XC7167)
- 19 Grykëz PetPro
- 20 Koka me kombinim
- 21 Furçë e butë (vetëm për XC7065, XC7067 dhe XC7167)
- 22 Grykë për tapiceri (vetëm për XC7065, XC7067 dhe XC6167)
- 23 Kokë për hapësira të ngushta

Përpara përdorimit të parë

Instalimi i stacionit të karikimit

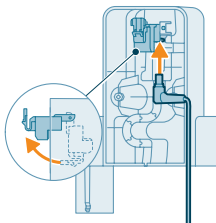

- 1 Kthejeni stacionin e karikimit dhe shkëpusni levën gri. Fusni portën e karikimit, duke u siguruar që pjesa metalike të jetë e dukshme dhe e drejtuar për sipër në pjesën ballore të stacionit të karikimit.

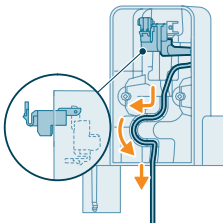

- 2 Organizoni në mënyrë të rregullt kabllon duke e futur në kanal in e projektuar.

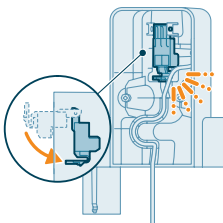

- 3 Mbyllni levën gri. Sigurohuni që leva gri të jetë kyçur në vend me një tingull "klik".

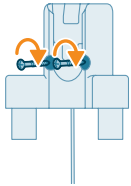
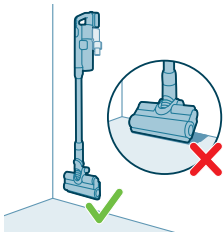
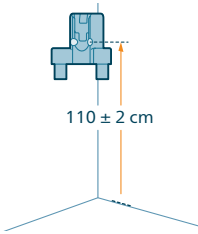

- 4 Fiksojeni stacionin e karikimit në mënyrë të sigurt në pozicionin tuaj të preferuar në mur, duke u siguruar që vrimat për vidat e montimit të jenë rreth 110 cm nga dyshemeja.

⚠ Kujdes: Për të shmangur goditjen elektrike, bëni kujdes kur shponi vrima në mur për të vendosur stacionin e karikimit.

i Shënim: Kontrolloni që vendosja e stacionit të karikimit ta lejojë të gjithë pajisjen të qëndrojë e varur në mur në mënyrë që grykëza të mos prekë dyshemenë.

- 5 Pasi të keni përcaktuar pozicionin dhe lartësinë optimale për të ruajtur dhe karikuar pajisjen tuaj, shtrëngoni fort vidat për ta siguruar stacionin e karikimit në vend.

Ruajtja e aksesorëve në mbajtësen e murit

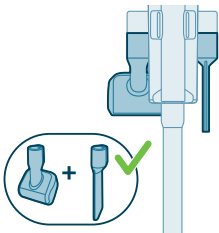

Të gjithë aksesorët mund të ruhen në mbajtësen e murit, me përjashtim të kombinimit të Grykëzës PetPro dhe mjetit për tapiceri.

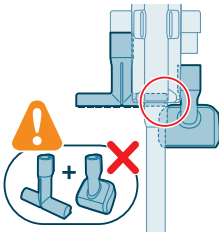

i Shënim: Kini kujdes se Grykëza PetPro dhe vegla për tapiceri nuk mund të ruhen së bashku në mbajtësen e murit.

Përgatitja për përdorim

Pajisja është e pajisur me një bateri me jone litiumi. Karikimi i baterisë nga bosh në të plotë zgjat rreth 6 orë.

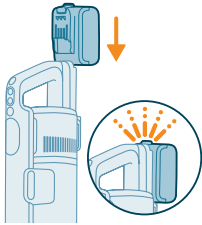

- 1 Bashkoni paketën e baterisë me trupin kryesor të pajisjes, duke garantuar një lidhje të sigurt që konfirmohet me një tingull "klik".

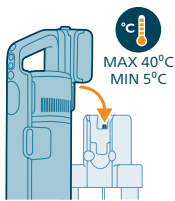

- 2 Karikoni pajisjen tuaj duke e vendosur në stacionin e karikimit të montuar.

⚠ Paralajmërim: Ruajeni dhe karikojeni pajisjen në një temperaturë më të lartë se 5 °C dhe më të ulët se 40 °C.

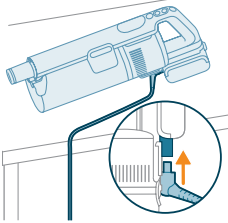

i Shënim: Gjithashtu mund ta vendosni fshesën e dorës në një nivel dhe sipërfaqe të qëndrueshme, dhe të lidhni drejtpërdrejt kabllo e karikimit me pajisjen.



- 3 Pajisja është projektuar që të arrij nivelin e plotë të karikimit brenda 6 orëve. Ju mund të monitoroni progresin e karikimit në ekran. Kur pajisja është karikuar plotësisht, vlera 100% ndizet në ekran. Pas disa minutave, ekrani do të fiket.

Përdorimi i pajisjes

Montimi i pajisjes



- 1 Bashkoheni fshesën e dorës me tubin. Konfirmoni bashkimin e kokës përmes një tingulli "klik".

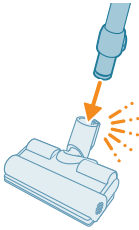

- 2 Bashkoni tubin me grykëzën. Konfirmoni bashkimin e kokës përmes një tingulli "klik".

Fshirja me fshesë korrenti e dyshemeve të buta dhe të forta

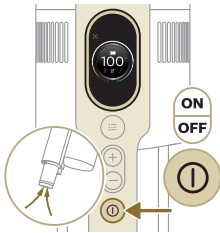

- 1 Shtypni butonin e ndezjes/fikjes për të ndezur pajisjen.

i Shënim: Për ta fikur pajisjen, shtypni sërish butonin e ndezjes/fikjes.

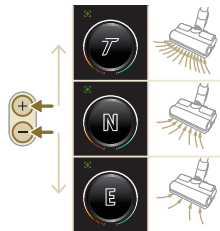

- 2 Përdorni butonat + dhe - për të ndërruar midis tri cilësimeve të ndryshme të fuqisë:

T - modaliteti "turbo"

N - modaliteti normal

E - modaliteti eco



3 Me fshesën me korrent ju mund të pastroni dysheme të forta ose të buta.

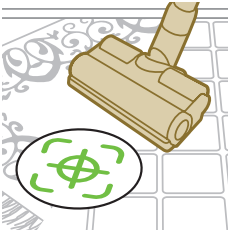

i Me njohjen e llojit të dyshemesë aktiv, pajisja nje llojin e dyshemesë dhe optimizon automatikisht performancën në cilësimet e fuqisë që keni zgjedhur. Për ta çaktivizuar këtë veçori, kontrolloni si të personalizoni cilësimet më poshtë.



⚠ Paralajmërim: Mos pastroni me fshesë me korrent ujë ose lëngje të tjera.

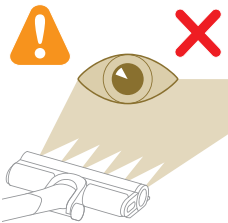

⚠ Kujdes: Mos shikoni drejtpërdrejt te dritat LED të ndriçuara ose ta drejtoni dritën LED në sytë e dikujt. Drita LED është shumë e ndritshme.

Fshirja me fshesë korrenti gjatë larjes së dyshemeve të forta

⚠ Kujdes: Përdorni depozitën aqua vetëm në dysheme të forta me shtresë të sipërme rezistente ndaj ujit (si p.sh. linoleum, pllaka të emaluara dhe parket të lustruar) dhe dysheme guri (si p.sh. mermer). Nëse dyshemeja juaj nuk është trajtuar për t'u bërë rezistente ndaj ujit, konsultohuni me prodhuesin nëse mund të përdorni ujë për ta pastruar atë. Mos e përdorni depozitën aqua në dysheme të forta të cilat e kanë të dëmtuar shtresën e sipërme rezistente ndaj ujit.

i Shënim: Mos e përdorni depozitën aqua për të pastruar tapete.

600 Shqip

i Shënim: Mos e lëvizni anash pajisjen me depozitën aqua të montuar, pasi lë gjurma uji. Lëvizni vetëm para dhe prapa.

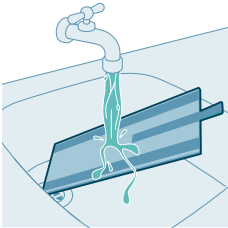

1 Lageni paraprakisht me ujë sfungjerin me mikrofibër për larje para përdorimit.

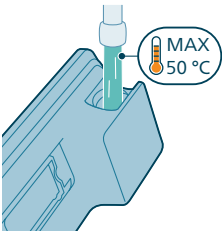

2 Mbushni depozitën me ujë, duke u siguruar që temperatura e ujit të mos tejkalojë 50 °C.

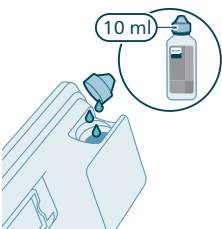

3 (Opsionale) Nëse dëshironi të shtoni një solucion të lëngshëm pastrimi në depozitën e ujit, zgjidhni një lloj me pak shkurme ose pa shkurme që mund të tretet. Ne rekomandojmë pastruesin për dysheme Philips XV1792. Shtoni vetëm disa pika të solucionit të lëngshëm të pastrimit në ujë.

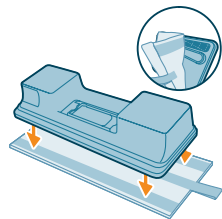

4 Sigurojeni sfungjerin me mikrofibër për larje poshtë depozitës së ujit. Drejtoni rripat me sipërfaqe ngjitëse poshtë depozitës së ujit dhe mbrapa leckës.

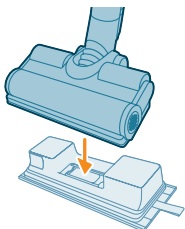

5 Bashkoni depozitën e përgatitur të ujit me grykëzën e ujit dhe jeni gati për të filluar.



- 6 Shtypni butonin e ndezjes/fikjes për të ndezur pajisjen. Me modulën e ujit të lidhur me grykëzën mund të pastroni në mënyrë efektive dyshemetë e forta.



i Shënim: Moduli i ujit nuk është i përshtatshëm për dysheme të buta si ato me tapet.



⚠ Kujdes: Moduli i ujit nuk duhet të përdoret për të thithur piklat e ujit.

Këshilla dhe informacione të tjera të rëndësishme

- Nuk është e nevojshme të fshini me korrent dyshemenë para pastrimit me sfungjer. Fshesa me shtupë pastron lagjen në dyshemenë e fortë në mënyrë aktive për të kapur të gjitha llojet e pastërtive, duke përfshirë këtu lëngjet dhe njollat. Në tapete dhe rrugica, përdorni vetëm fshesën.
- Nëse nuk e lëvizni pajisjen ndërsa e keni fikur, ajo mund të lërë një pikël të vogël uji në dysheme. Ju mund të ulni madhësinë e piklës duke lëvizur pajisjen ndërsa e fikni. Nëse është e nevojshme, mund të hiqni piklat e fundit me një leckë.

Kufizimet e përdorimit

- Kjo fshesë me shtupë është e përshtatshme për fshirjen me korrent dhe me sfungjer të të gjitha llojeve të dyshemeve të forta, përveç dyshemeve prej druri të palustruar.
- Fshesa me shtupë është synuar për përdorim të rregullt të dyshimeve të forta. Gjatë përdorimit të kësaj pajisjeje, ndiqni gjithmonë udhëzimit e pastrimit për dyshemenë tuaj të fortë.
- Nëse dëshironi të shtoni një solucion të lëngshëm të pastrimit, që nuk është pastruesi i dyshemesë Philips XV1792 në ujin e enës së ujit të pastër sigurohuni që të përdorni një solucion me pak shkurëm ose pa shkurëm, i cili mund të tretet në ujë si pastruesi i dyshemesë Philips XV1792.

- Duke qenë se depozita e ujit të pastër ka një kapacitet prej 250ml, ju duhet të shtoni në ujë vetëm disa pika (maks. 10 ml) solucioni të lëngshëm pastrimi për dysheme.
- Nëse përdorni fshesën me shtupë në dyshemetë prej linoleumi, për të parandaluar thithjen e linoleumit në grykëzën bëjeni këtë vetëm në dyshemetë prej linoleumi që janë ngritur siç duhet.
- Nëse e lëvizni/ngrini pajisjen sipër një tapeti ose rrugine kur ajo është e fikur, në tapetin ose rruginën tuaj mund të përfundojnë pikla uji të mbetur.
- Mos e shtyni pajisjen sipër grilave të dyshemesë së radiatorëve. Duke qenë se kur e lëvizni sipër grilës pajisja nuk mund të mbledhë ujin që del nga grykëza, uji do të përfundojë në fundin e gropës së radiatorit.
- Ndërsa pastroni, mos e ngrini grykëzën nga dyshemeja, mos e ktheni anash dhe mos bëni kthesa të forta duke qenë se kjo gjë lë gjurmë uji. Lëvizeni vetëm para dhe prapa.

i Shënim: Koha e përdorimit varet nga niveli i fuqisë së përdorur gjatë pastrimit.

Përdorim i gjithanshëm dhe aksesorët

⚠ Paralajmërim: Kur përdorni ndonjë aksesor, mos thithni me fshesë ujë ose lëngje të tjera.

⚠ Kujdes: Mos shikoni drejtpërdrejt te dritat LED të ndriçuar ose ta drejtoni dritën LED në sytë e dikujt. Drita LED është shumë e ndritshme.

Përdorimi i fshesës së dorës

Mund ta përdorni fshesën e dorës direkt pa asnjë kokë pastrimi për të fshirë pluhurin.



Përdorimi i grykëzës

- 1 Bashkoheni grykëzën direkt me fshesën e dorës.



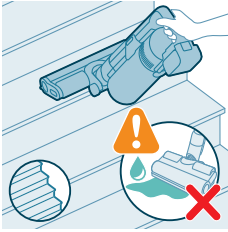

2 Ky kombinim është për pastrimin e sipërfaqeve të larta dinamike, si shkallët.

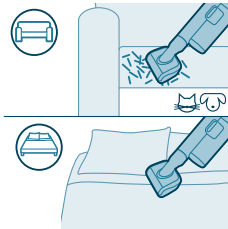

Përdorimi i Grykës PetPro

Grykëza PetPro heq në mënyrë efektive qimet e kafshëve dhe papastërtitë e vogla, si thërrime, dhe është ideale për sipërfaqe të buta si krevate dhe divane.



Për të bashkuar Grykëzën PetPro, futni tubin e pajisjes së dorës në Grykëzën PetPro. Rregulloni nivelin e fuqisë sipas nevojave tuaja për pastrim.

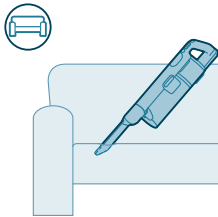

Përdorimi i kokës për hapësirat e ngushta

Vegla për hapësira të ngushta mund të përdoret për pastrimin e vendeve të ngushta dhe të vështira për t'u arritur, si midis jastëkëve të divanit, përgjatë dërrasave të bazës ose në brendësi të makinës.



Për të bashkuar kokën për hapësirat e ngushta, futeni tubin ose fshesën e dorës në kokën për hapësirat e ngushta.

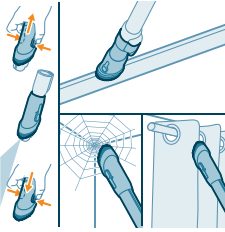

Përdorimi i kokës me kombinim

Vegla e kombinuar ka një furçë të butë për pastrimin e rrjetave të merimangave ose sipërfaqeve delikate, si perde, si dhe një grykë të ngushtë për pastrimin e hapësirave të ngushta ose të vështira për t'u arritur, si kornizat e dritareve.



Për të bashkuar kokën për hapësirat e ngushta, futeni tubin ose fshesën e dorës në kokën për hapësirat e ngushta.

Përdorimi i furçës së butë

Furça e butë pastron me delikatesë sipërfaqe të brishta ose të ndjeshme, si abazhurë, grila dhe ekrane. Është përfshirë në modelet XC7065, XC7067 dhe XC7167.



Për të bashkuar furçën e butë, futeni tubin ose fshesën e dorës në kokën me furçë të butë.

Përdorimi i kokës për tapicerinë

Vegla për tapiceri pastron mobiliet me pëlhurë të butë, si divanet, jastëkët dhe karriget. Është përfshirë në modelet XC7065, XC7067 dhe XC7167.

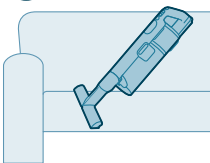



Për të bashkuar kokën për tapicerinë, futeni tubin ose fshesën e dorës në kokën për tapicerinë.

Përdorimi i furçës për dysheme delikate

Furça për dysheme delikate është një furçë e butë me material gri dhe portokalli, e cila mund të përdoret për pastrimin e butë të llojeve të ndjeshme të dyshemeve të forta, si parket, dru i fortë dhe guri natyror. Është përfshirë në XC7067.

Për të zëvendësuar furçën, ndiqni hapat e mëposhtëm:

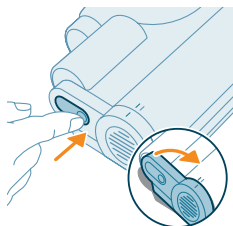

- 1 Për të pasur akses te furça, gjeni butonin në anën e grykëzës. Shtypeni dhe rrotulloheni për ta hapur. Hiqni me kujdes furçën dhe kapakun anësor të grykëzës.

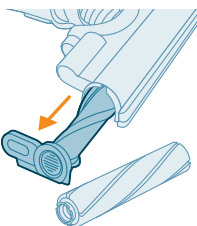

- 2 Tërhiqeni furçën me forcë nga kapaku anësor. Hiqni kapakun anësor nga furça origjinale dhe vendoseni atë mbi furçën për dysheme delikate.

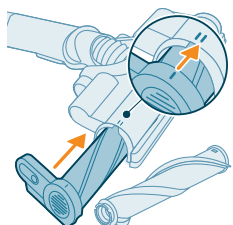

- 3 Futeni furçën për dysheme delikate përsëri në kapakun anësor me forcë; sigurohuni që furça të jetë e fiksuar mirë. Gjatë rimontimit, sigurohuni që furça të jetë e vendosur në drejtimin e duhur.

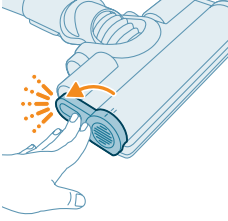

- 4 Fiksoni furçën duke e siguruar deri sa të dëgjoni një tingull "KLIK".

Personalizimi dhe informacion shtesë



Pajisja ka opsione të ndryshme në meny për personalizimin dhe monitorimin.

- 1 Për të aksesuar cilësimet e menysë, shtypni butonin e menysë.
- 2 Kaloni nga një opsion në tjetrin duke përdorur butonat + dhe -. Këto opsione përfshijnë rregullimin e ndriçimit, aktivizimin ose çaktivizimin e njohjes së llojit të dyshemesë, aksesin në informacionin shtesë për pajisjen tuaj, dhe kthimin në ekranin e mëparshëm.
- 3 Pasi të keni zgjedhur opsionin e dëshiruar, konfirmoni zgjedhjen tuaj duke shtypur përsëri butonin e menysë.

Modifikoni nivelin e ndriçimit

Shtypni butonin e menysë dhe kaloni në veçorinë e ndriçimit. Konfirmoni duke shtypur sërish butonin e menysë.

Për të ndryshuar nivelin e ndriçimit, kaloni në nivelet e disponueshme dhe konfirmoni duke shtypur butonin e menysë.

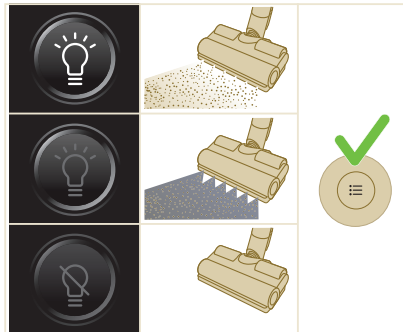

Njohja e llojit të dyshemesë

Shtypni butonin e menysë dhe kaloni në veçorinë e njohjes së llojit të dyshemesë. Konfirmoni duke shtypur sërish butonin e menysë.

Në ekranin e njohjes së llojit të dyshemesë, kaloni në këtë funksion dhe konfirmoni vendimin tuaj duke shtypur butonin e menysë. Kur të jetë aktivizuar me sukses, do të shfaqet një ikonë jeshile në pjesën e sipërme të majtë të ekranit pasi të jeni kthyer në ekranin kryesor.



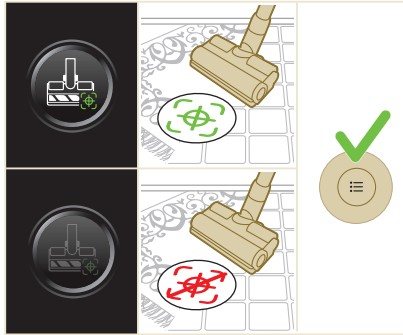

i Shënim: Njohja e llojit të dyshemesë mund të aktivizohet ose çaktivizohet vetëm kur grykëza motorike është e bashkuar me fshesën e dorës. Si rezultat, kur asnjë grykëz e motorizuar nuk është e bashkuar me furçën kryesore dhe pajisjen kryesore, do të ketë një element më pak në menunë tuaj. Lidhni grykëzën e motorizuar për të parë artikullin e njohjes së llojit të dyshemesë në menyën tuaj.

i Shënim: Në fillim, kur sapo merrni pajisjen tuaj, veçoria e njohjes së llojit të dyshemesë është aktive.

i Shënim: Funkzioni i llojit të dyshemesë aktivizohet kur grykëza identifikon sipërfaqe të ndryshme pastrimi gjatë lëvizjes.

i Funkzioni i njohjes së llojit të dyshemesë nuk funksionon në kombinim me furçën për dysheme delikate (përfshirë në modelin XC7067).

Informacion shtesë

Shtypni butonin e menysë dhe kaloni në opsionin "informacion shtesë". Konfirmoni duke shtypur sërish butonin e menysë.

Në ekranin "informacion shtesë", mund të kontrolloni gjendjen e filtrit, gjendjen e baterisë, kohën totale të përdorimit, modelin e pajisjes tuaj, dhe aksesin e një kodi QR për informacion shtesë online.

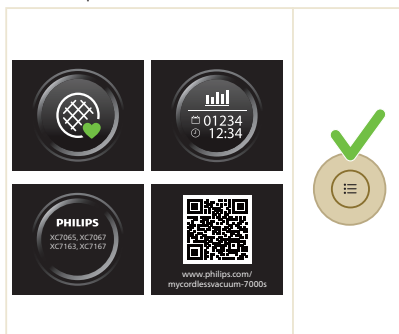

Kthimi

Për të dalë nga menya dhe për t'iu kthyer ekranit të mëparshëm, zgjidhni opsionin "Kthehu".

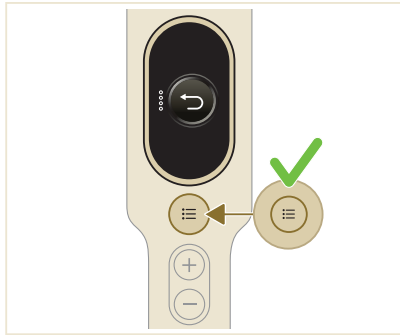

Pas përdorimit - Mirëmbajtja

Mirëmbajtja e shpeshtë pas çdo cikli pastrimi

Mirëmbajtja e sistemit të menaxhimit të pluhurit

Pastrojeni koshin e pluhurit pas çdo përdorimi ose kur pluhuri po arrin në treguesin e nivelit MAX.

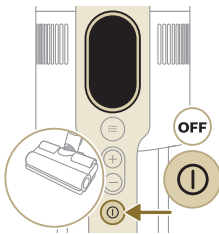
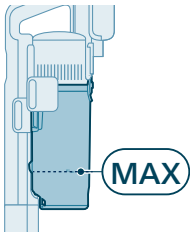

- 1 Fikeni pajisjen.



2 Hiqeni pajisjen e dorës dhe koshin e pluhurit nga tubi.

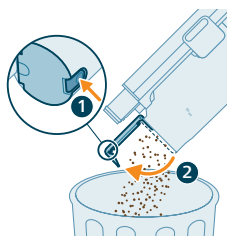

3 Mbajeni koshin e pluhurit mbi një kosh pletrash dhe shtypni butonin e zbrazjes së lehtë (1) për të zbrazur koshin (2).

Mirëmbajtja e depozitës së ujit

Pastroni depozitën e ujit pas çdo përdorimi.

1 Hiqni sfungjerin me mikrofibër për larje.

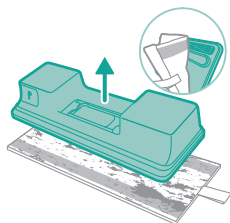

2 Shpëlajeni sfungjerin e larjes në rubinet dhe lajeni me dorë ose në lavatriçe.

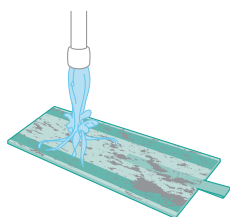

610 Shqip

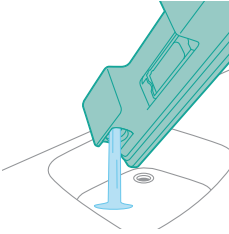

3 Derdhni ujin e mbetur në depozitën e ujit.

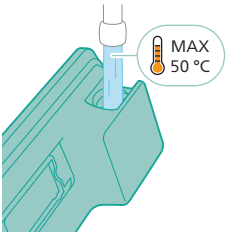

4 Mbushni depozitën e ujit me ujë.

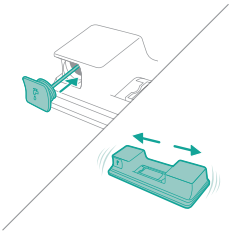

5 Mbylleni depozitën e ujit siç duhet dhe shkundeni depozitën e ujit për të hequr mbetjet e detergjentit.

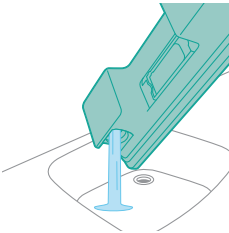

6 Boshatiseni depozitën e ujit dhe lëreni të hapur që të thahet.

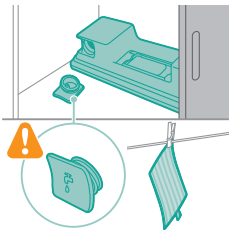

7 Sigurohuni që të mos e humbisni kapakun e depozitës gjatë ruajtjes. Vareni sfungjerin me mikrofibër për larje që të thahet.

Mirëmbajtje periodike me ndërprerje

Pastrimi i filtrit

Pastrojeni filtrin të paktën një herë në muaj ose kur të shikoni njoftimin për pastrimin e filtrit (i8).



- 1 Fikeni pajisjen.

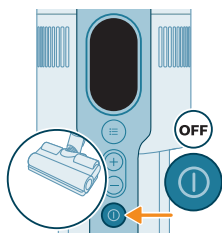

- 2 Ndërsa filtri i ndotur (A) është ende në pajisje, sigurohuni që ta keni gati filtrin zëvendësues (B) pranë jush.

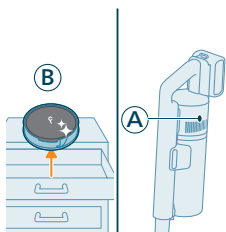

- 3 Hiqni koshin duke shtypur butonin e çlirimit të koshit.

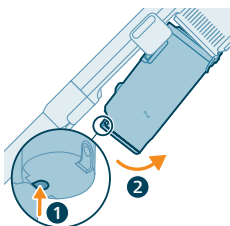

- 4 Rrotullojeni filtrin (A) në drejtim të kundërt të akrepave të orës për ta hequr nga koshi i pluhurit.

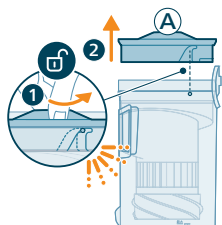

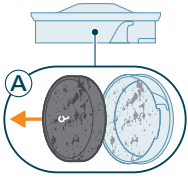

5 Hiqni filtrin prej sfungjeri (A) nga kutia plastike e filtrit.

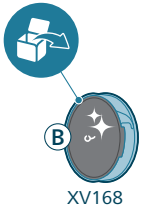

6 Hiqni nga paketimi filtrin zëvendësues (B).

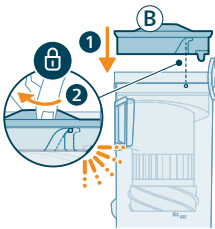

7 Vendosni filtrin e pastër (B) në koshin e pluhurit. Rrotullojeni filtrin në drejtimin e akrepave të orës për ta fiksuar në vend.

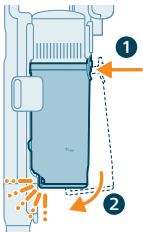

8 Vendoseni koshin e pluhurit përsëri në pajisjen e dorës. Së pari, rreshtoni anën e filtrit të koshit përpara se ta fiksoni në vend.

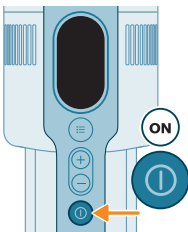

9 Ndizni pajisjen.

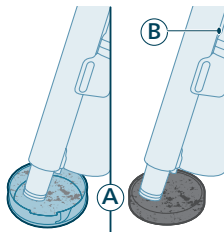

10 Thithni me fshesë me korrent kutinë e filtrit dhe filtrin prej shkume (A).

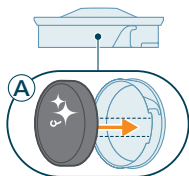

11 Rimontoni filtrin e pastër prej shkume (A) në kutinë e pastër të filtrit.

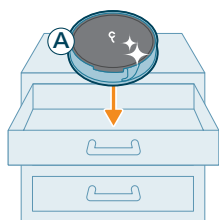

i Shënim: Filtri (A) tani është pastruar plotësisht dhe mund të ruhet për përdorim të ardhshëm, kur filtri aktual (B) të ketë nevojë për pastrim.

Pastrimi i koshit dhe ciklonit

1 Fikeni pajisjen.

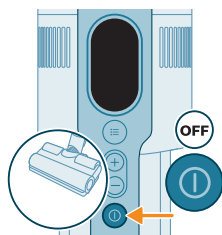

2 Hiqni koshin duke shtypur butonin e çlirimit të koshit.

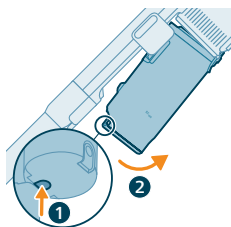

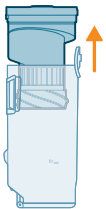

3 Mbani dorezën e zezë. Hiqni ciklonin nga koshi i pluhurit duke e ngritur drejt lart.



4 Trokiteni ciklonin lehtë mbi një kosh për të hequr pluhurin dhe papastërtitë e mbetura.

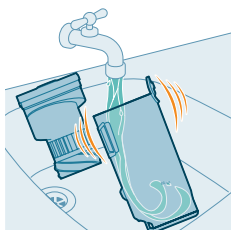

5 Për mirëmbajtje të gjithanshme, pastroni koshin e pluhurit dhe ciklonin me ujë të rrjedhshëm ose në ujë të ngrohtë me sapun.

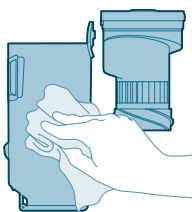

6 Fshijeni koshin e pluhurit të larë dhe ciklonin për t'i tharë.

Kujdes: Sigurohuni që të gjitha pjesët të jenë plotësisht të thata para se ti montoni përsëri.

Shënim: jo të gjitha pjesët mund të lahen në enëlarëse.



7 Rivendoseni ciklonin sërish në koshin e pluhurit.

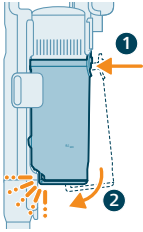

- 8** Vendoseni përsëri në vend koshin e montuar. Fillimisht drejtoni anën e filtrit të koshit para se ta kapni në vend.

Shënim: Pas mirëmbajtjes, gjithmonë sigurohuni që filtri të jetë i montuar në pajisje para se ta përdorni.

Mirëmbajtja e grykëzës inteligjente PrecisionPower

- 1** Fikeni gjithmonë pajisjen para se të pastroni rulin e furçës së grykëzës.

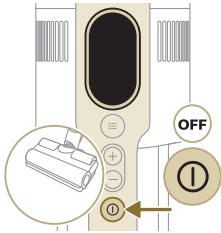

- 2** Për të aksesuar rulin furçë, gjeni butonin në pjesën anësore të grykëzës. Shtypeni dhe rrotulloheni për ta hapur.

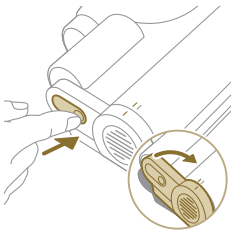

- 3** Hiqni butësisht rulin e furçës dhe kapakun anësor të grykëzës.

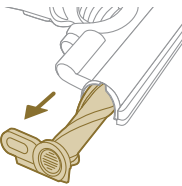

- 4** Me kujdes shkëpusni flokët që mund të jenë ngjitur nga ruli furçë. Përdorni një palë gërshtë për t'ju ndihmuar të hiqni papastërtitë.

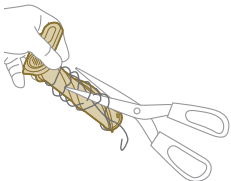

616 Shqip

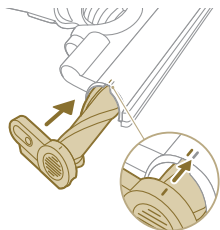

5 Kur ta rimontoni, sigurohuni që ruli furçë të përkojë.

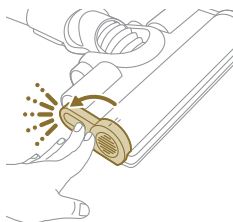

6 Kyçeni rulin furçë të grykëzës duke e siguruar derisa të dëgjoni një tingull "klik".

Mirëmbajtja e Grykëzës PetPro

1 Kthejeni furçën nga ana tjetër për të aksesuar zonën e pastrimit.

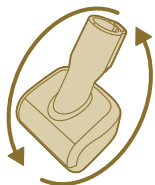

2 Rrëshqisni butonin anësor për ta lëshuar furçën nga pozicioni i saj.

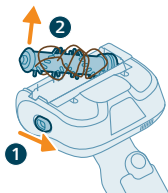

3 Përdorni duart ose një palë gërrshërë për të hequr ndonjë papastërti nga furça.

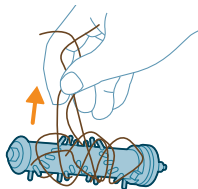

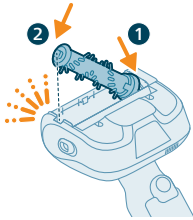

- 4 Kur ta montoni përsëri furçën, filloni duke e vendosur njërën anë në pozicionin e duhur para se të bashkoni pjesën tjetër. Kur furça të jetë montuar siç duhet, do të dëgjoni një tingull "klik".

Mirëmbajtja e furçës për dysheme delikate (për XC7067)

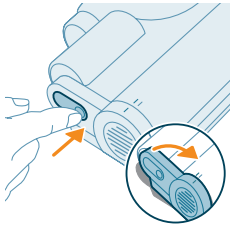

- 1 Për të pasur akses te furça, gjeni butonin në anën e grykëzës. Shtypeni dhe rotulloheni për ta hapur. Hiqni me kujdes furçën dhe kapakun anësor të grykëzës.

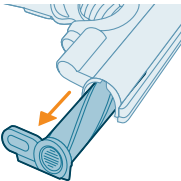

- 2 Tërhiqeni furçën me forcë nga kapaku anësor.

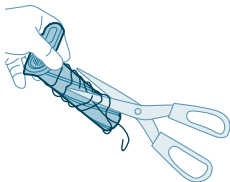

- 3 Me kujdes shkëpusni flokët që mund të jenë ngjitur nga ruli furçe. Përdorni një palë gërshtëre për t'ju ndihmuar të hiqni papastërtitë.

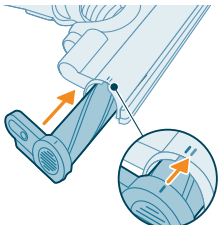

- 4 Futeni furçën përsëri në kapakun anësor me forcë; sigurohuni që furça të jetë e fiksuar mirë. Gjatë rimontimit, sigurohuni që furça të jetë e vendosur në drejtimin e duhur.

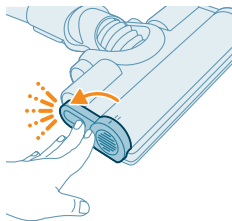

- 5 Fiksoni furçën duke e siguruar deri sa të dëgjoni një tingull "KLIK".

Mirëmbajtja e depozitës së ujit

Pastrojeni depozitën e ujit nga çmërsi njëherë në muaj për të shmangur formimin e gëlqeres.

- 1 Shtoni pak lëng për pastrimin nga çmërsi në një gotë matëse.

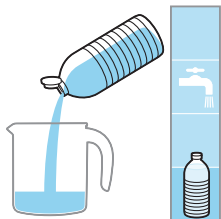

- 2 Shtoni sasinë e duhur të ujit në gotën matëse.

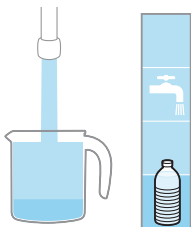

- 3 Shtoni lëngun e përzierë në depozitën e ujit.



- 4 Mbylleni depozitën e ujit siç duhet para se të shkundni depozitën në mënyrë që lëngu për pastrimin nga çmërsi të përhapet njëtrajtësisht.

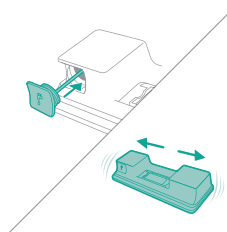

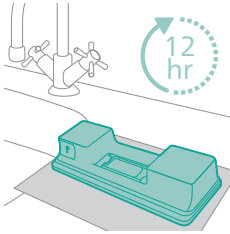

- 5** Lëreni depozitën e ujit (pa sfungjerin me mikrofibër për larje) në këmbë për më shumë se 12 orë. Uji pritet të dalë ngadalë nga pjesa e poshtme të depozitës së ujit. Ju sugjerojmë ta vendosni depozitën e ujit brenda në lavaman ose sipër një lecke.

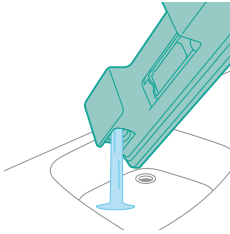

- 6** Shpëlani dhe derdhni çdo lëng të mbetur brenda depozitës së ujit.

Mirëmbajtja e shiritave për njomje

- 1** Hiqni shiritin për njomje nga pjesa e poshtme e depozitës së ujit për një pastrim të gjithanshëm.

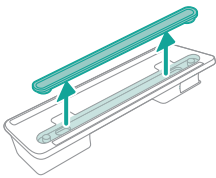

- 2** Shpëlani shiritin e njomjes me ujë rubineti.

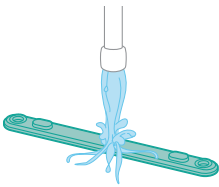

- 3** Vendoseni shiritin e njomjes përsëri në depozitën e ujit pas pastrimit.

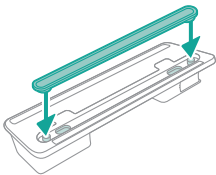

Zëvendësimi

Për të blerë aksesore ose pjesë këmbimi, vizitoni www.philips.com/parts-and-accessories ose drejtojuni shitësit tuaj për "Philips". Mund edhe të kontaktoni qendrën e kujdesit ndaj klientit të Philips në shtetin tuaj.

Numrat e pjesëve dhe llojit të zëvendësimeve:

Ndërrimi i filtrit XV1681/01

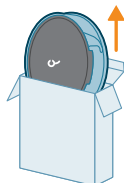

XV1681/01

Ruli i fuqës CP0667/01

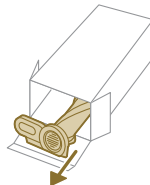

CP0667/01

Sfungjerë me mikrofibër për larje XV1670/02

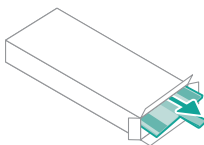

XV1670/02



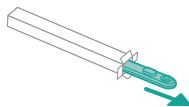



Shiriti për njomje CP0381/01



CP0381/01

i Shënim: Zëvendësoni filtrin dhe sfungjerin me mikrofibër për larje çdo 6 muaj për të siguruar performancë maksimale.

Sinjalet e ndërfaqes së përdoruesit dhe kuptimi i tyre

Sinjali	Kuptimi i sinjalit
E1	 <p>Keqfunksionim i pajisjes. Hiqni baterinë, prisni 10 sekonda, dhe më pas vendosni baterinë përsëri. Nëse kjo nuk funksionon, ju lutemi çojeni pajisjen në një qendër shërbimi "Philips" ose kontaktoni qendrën e kujdesit ndaj klientit.</p>
E2	 <p>Pajisja përdoret nën temperaturën e funksionimit. Zhvendoseni pajisjen në një dhomë më të ngrohtë. Mos e ruani, karikoni ose përdorni pajisjen në temperatura nën 5 °C ose mbi 40 °C.</p>
E3	 <p>Pajisja përdoret mbi temperaturën e funksionimit. Zhvendoseni pajisjen në një dhomë më të freskët. Mos e ruani, karikoni ose përdorni pajisjen në temperatura nën 5 °C ose mbi 40 °C.</p>
E5	 <p>Bateria është e dëmtuar. Çojeni pajisjen te një qendër e autorizuar shërbimi e "Philips" ose kontaktoni qendrën e kujdesit ndaj klientit.</p>
E9	 <p>Grykëza po përdoret mbi temperaturën e funksionimit. Fikni pajisjen dhe prisni 15 minuta. Prekni folenë e sipërme të grykëzës për të parë nëse është ende e ngrohtë. Nëse grykëza është ende e ngrohtë, prisni më shumë që grykëza të ftohet. Pasi grykëza të jetë ftohur, mundohuni ta ndizni përsëri pajisjen.</p>
i4	 <p>Grykëza është bllokuar. Sigurohuni që pajisja të jetë fikur. Pastroni grykëzën sipas manualit të përdorimit dhe kontrolloni tubin duke hequr tubin nga pajisja kryesore. Hiqni sendin në grykëz ose tub dhe rinisni pajisjen.</p>
i5	 <p>Objekti i huaj është ngecur në kalimin e rrjedhës së ajrit. Sigurohuni që pajisja të jetë fikur. Pastroni grykëzën sipas manualit të përdorimit dhe kontrolloni tubin duke hequr tubin nga pajisja kryesore. Hiqni sendin në grykëz, tub, ose në fshesën e dorës dhe rinisni pajisjen.</p>

Sinjali	Kuptimi i sinjalit
i6 	Përshtatësi nuk është hequr. Hiqni ushqyesin përpara se të përdorni pajisjen.
i7 	Është përdorur një përshtatës i gabuar. Përdorni vetëm përshtatësin original për të karikuar pajisjen.
i8 	Filtri është i ndotur. Pastroni filtrin. Ndiqni udhëzimet në ekran ose në manualin e përdorimit. Ju mund të blini filtra të rinj në dyqanin Philips në internet në www.philips.com/support ose te shitësi juaj i Philips. Nëse vazhdon t'ju dalë një kod informacioni i8 pasi keni pastruar filtrin, kontrolloni tabelën e diagnostikimit më poshtë.
i10 	Bateria nuk është vendosur siç duhet. Hiqni baterinë, dhe më pas vendosni baterinë përsëri. Nëse kjo nuk funksionon, ju lutemi çojeni pajisjen në një qendër shërbimi "Philips" ose kontaktoni qendrën e kujdesit ndaj klientit.
	Niveli i baterisë është i ulët dhe duhet ngarkuar. Karikoni pajisjen ose baterinë duke e lidhur pajisjen me metodën e sugjeruar të karikimit.

Diagnostikimi

Ky kapitull përmbledh problemet më të shpeshta që mund të hasni me pajisjen. Nëse nuk keni mundësi ta zgjidhni problemin me informacionin më poshtë, vizitoni **www.philips.com/support** për një listë të pyetjeve më të shpeshta ose kontaktoni qendrën e kujdesit ndaj klientit në shtetin ku ndodheni.

Pastrimi i thatë

Problemi	Shkaku i mundshëm	Zgjidhja
Pajisja nuk përgjigjet kur butoni i ndezjes/fikjes është i shtypur.	Ekranin shfaq ikonën e baterisë së rënë.	Për të karikuar baterinë, lidhni pajisjen me stacionin e karikimit ose vendosni fshesën e dorës direkt në prizën e karikimit të përshtatësit.

Problemi	Shkaku i mundshëm	Zgjidhja
Stacioni i karikimit nuk është i qëndrueshëm në mur.	Vidat që mbajnë stacionin e karikimit janë të liruara.	Shtrëngoni vidat.
	Vidat nuk janë madhësia e duhur.	Montoni stacionin e karikimit me vidat e vëna në dispozicion.
	Stacioni i karikimit nuk është vendosur në një mur të qëndrueshëm.	Kontrolloni që muri ku do të montohet stacioni i karikimit është i qëndrueshëm.
Pajisja ndalon së punuari papritur.	Kur pajisja ka një keqfunksionim të brendshëm, butonat nuk do të përgjigjen dhe ekrani do të mbetet bosh.	Lidhni pajisjen me stacionin e karikimit. ose vendosni fshesën e dorës direkt në karikim. Kontrolllo ekranin. Nëse shfaqet një kod gabimi, mund të gjeni kuptimin e tij në manualin e përdorimit.
	(kodi: E2, E3) Pajisja nuk po punon në një temperaturë të përshtatshme.	Sigurohuni që pajisja të përdoret në temperaturë prej 5-40 °C.
	(kodi: i4, i5) Ka ngecur furça ose kanë ngecur sende në kanal in e rrjedhjes së ajrit.	Sigurohuni që pajisja të jetë fikur. Pastroni grykëzën sipas manualit të përdorimit dhe kontrolloni tubin duke hequr tubin nga pajisja kryesore. Hiqni sendin në grykëz ose tub dhe rinisni pajisjen.
Pajisja ka fuqi thithëse më të ulët se zakonisht.	(kodi: E9) Grykëza motorike është mbinxehur.	Fikni pajisjen dhe prisni 15 minuta. Prekni folenë e sipërme të grykëzës për të parë nëse është ende e ngrohtë. Nëse grykëza është ende e ngrohtë, prisni më shumë që grykëza të ftohet. Pasi grykëza të jetë ftohur, mundohuni ta ndizni përsëri pajisjen.
	Filtri dhe cikloni janë të papastër.	Zbrazeni koshin e pluhurit. Pastrojeni filtrin dhe ciklonin. Sigurohuni që filtri të lahet të paktën një herë në muaj, kur përdorni pajisjen rregullisht. Sigurohuni që të hiqni çdo qime dhe papastërti që ka ngecur në ciklon.
Del pluhur nga pajisja.	Ena e pluhurit nuk është vendosur siç duhet në pajisje.	Sigurohuni që ena e pluhurit është vendosur siç duhet.
	Filtri është i papastër.	Pastroni filtrin. Shihni edhe manualin e përdorimit.
	Nuk ka filtër në pajisje.	Sigurohuni që pajisja të ketë filtër dhe të jetë montuar siç duhet.
	Diçka po bllokton ciklonin.	Kontrollojeni ciklonin për sende të ngecura dhe hiqni çdo send që e bllokton atë. Gjithashtu sigurohuni që të hiqni të gjitha qimet dhe papastërtitë që kanë ngecur në ciklon.

Problemi	Shkaku i mundshëm	Zgjidhja
	Ena e pluhurit nuk është vendosur siç duhet në pajisje.	Zbrazni enën e pluhurit dhe vendoseni siç duhet enën e pluhurit në pajisje.
	Pajisja rrotullohet ose kthehet kur ndërpritet energjia elektrike.	Mbajeni pajisjen drejt kur ndërpritet energjia elektrike.
Pajisja nuk lëviz lehtësisht nëpër dysheme gjatë pastrimit të tapetit.	Funksioni i njohjes së llojit të dyshemesë nuk është i aktivizuar.	Aktivizoni funksionin e njohjes së llojit të dyshemesë në menyën dixhitale.
	Fuqia thithëse e zgjedhur ka qenë shumë e lartë.	Ulni fuqinë thithëse. Shihni edhe manualin e përdorimit.
Furça nuk rrotullohet më.	Furça është bllokuar me qime ose papastërti.	Pastroni furçën me dorë ose me një palë gërrshërë.
	(code i4) Furça mund të ndalojë rrotullimin kur has rezistencë tepër të lartë nga një tapet me fije të gjata.	Fikeni dhe më pas ndizeni sërish pajisjen.
	Pas pastrimit, furça nuk është montuar siç duhet në grykëz.	Ndiqni udhëzimet në kapitullin e pastrimit të manualit të përdorimit për ta rëshqitur siç duhet furçën rrotulluese në grykëz. Siguroni furçën rrotulluese brenda grykëzës duke e puthitur në vend levën e kyçjes.
	(kodi: E9) Grykëza motorike është mbinxehur.	Fikni pajisjen dhe prisni 15 minuta. Prekni folenë e sipërme të grykëzës për të parë nëse është ende e ngrohtë. Nëse grykëza është ende e ngrohtë, prisni më shumë që grykëza të ftohet. Pasi grykëza të jetë ftohur, mundohuni ta ndizni përsëri pajisjen.
Dritat LED në grykëz nuk ndizen.	Grykëza nuk është vendosur siç duhet në tub ose pajisje.	Vendosni siç duhet grykëzën në pajisje ose në fshesën e dorës.
	Funksioni i ndriçimit është çaktivizuar.	Aktivizoni këtë funksion në meny. Rregulloni ndriçimin e dritave LED të grykëzës në meny.
Dritat LED në fshesën e dorës nuk ndizen.	Funksioni i ndriçimit është çaktivizuar.	Aktivizoni këtë funksion në meny. Rregulloni ndriçimin e dritave LED të fshesës së dorës në meny.
Drita në aksesor nuk ndizet.	Aksesori është vendosur në tub.	Hiqni tubin dhe vendosni aksesorin direkt në fshesën e dorës.
	Aksesori nuk është vendosur siç duhet në pajisje.	Vendosni aksesorin në pajisje siç duhet.

Problemi	Shkaku i mundshëm	Zgjidhja
Drita në grykëzën time, në fshesën e dorës dhe te aksesorët nuk është mjaftueshëm të ndritshme.	Ndriçimi është zbehur.	Rregulloni ndriçimin e dritës në meny.
Pajisja nuk po karikohet.	Spina nuk është lidhur siç duhet në pajisje ose ushqyesi nuk është vendosur siç duhet në prizën e murit.	Sigurohuni që spina të jetë lidhur siç duhet me pajisjen dhe që ushqyesi të jetë vendosur siç duhet në prizën e murit.
	Spina nuk është vendosur siç duhet në stacionin e karikimit.	Sigurohuni që spina të fiksohet siç duhet në stacionin e karikimit. Kontrolloni nëse spina është vendosur siç duhet dhe stacioni i karikimit e mban spinën në vend.
	(kodi i7) Po përdoret një ushqyes i ndryshëm nga ushqyesi i vënë në dispozicion.	Sigurohuni që të përdorni ushqyesin e ofruar.
	(code i10) Bateria nuk është instaluar siç duhet.	Sigurohuni që bateria të jetë e mbyllur mirë në fole dhe të jetë instaluar siç duhet.
	(kodi E5) Bateria nuk funksionon.	Bateria ka dështuar. Ndërroni baterinë.
		Nëse i keni kontrolluar sa më sipër dhe pajisja ende nuk karikohet, çojeni atë te një qendër shërbimi të "Philips" ose kontaktoni me qendrën e kujdesit ndaj klientit.
Pajisja po karikohet shumë ngadalë.	Po përdoret një ushqyes i jashtëm ose një ushqyes nga pajisje të tjera.	Karikoni pajisjen me ushqyesin e vënë në dispozicion.
Bateria është karikuar dhe vendosur, por pajisja nuk mund të ndizet.	Pajisja është ende e lidhur me ushqyesin.	Hiqni pajisjen nga ushqyesi përpara se ta rinisni.
	(kodi: E1) Diçka nuk shkon me pajisjen.	Hiqni baterinë, prisni 10 sekonda, dhe më pas vendosni baterinë përsëri. Nëse kjo nuk funksionon, ju lutemi çojeni pajisjen në një qendër shërbimi "Philips" ose kontaktoni qendrën e kujdesit ndaj klientit.
Ekрани shfaq ikonën e filtrit (kodi: i8).	Filtri është i papastër.	Pastroni filtrin. Ndiqni udhëzimet në ekran ose në manualin e përdorimit.

Problemi	Shkaku i mundshëm	Zgjidhja
		<p>Nëse vazhdon t'ju dalë një kod informacioni i8 pasi keni pastruar filtrin, mund të konsideroni zgjidhjet e mëposhtme:</p> <ul style="list-style-type: none"> - Nëse keni një filtër të pastër rezervë, mund të zëvendësoni filtrin e vjetër me të riun. Më pas, përdorni fshesën e dorës për të fshirë me kujdes filtrin e vjetër prej sfungjeri dhe kasën e filtrit. - Përndryshe, nëse keni një fshesë tjetër me korrent ose një mini fshesë, mund ta përdorni për të fshirë lehtësisht si filtrin prej sfungjeri ashtu edhe kasën e filtrit. <p>Shënim: Gjithmonë sigurohuni që pajisja të ketë një filtër para se ta ndizni.</p>
	Filtri është i vjetër.	<p>Ju mund të blini filtra të rinj në dyqanin Philips në internet në www.philips.com/support ose te shitësi juaj i Philips.</p>
		<p>Nëse i keni kontrolluar sa më sipër dhe pajisja ende shfaq gabimin, çojeni atë te një qendër shërbimi të "Philips" ose kontaktoni qendrën e kujdesit ndaj klientit.</p>
Furça e vogël Turbo nuk funksionon siç duhet.	Furça rrotulluese është bllokuar.	Hiqni qimet nga furça me një palë gërshërë. Ndiqni udhëzimet në manualin e përdorimit.
	Furça rrotulluese bllokohet me pëlhura ose sipërfaqe gjatë pastrimit.	Mbajeni furçën e vogël Turbo të puthitur me sipërfaqen dhe mos e shtyni drejt sipërfaqeve të buta.
	Furça rrotulluese nuk është futur siç duhet në furçën e vogël Turbo.	Sigurohuni që furça rrotulluese dhe furça e vogël Turbo të jenë lidhur siç duhet dhe që të mos ketë hapësirë mes pjesëve. Ndiqni udhëzimet në manual.
Fuqia thithëse nuk duket e qëndrueshme.	Nuk ka asgjë që nuk shkon. Ky është funksioni i "Njohjes së llojit të dyshemesë" që po aktivizohet. Pajisja po vëren llojin e dyshemesë dhe po pastron me një performancë të optimizuar për këtë dysheme.	Nuk nevojitet asnjë veprim: Nëse preferoni të pastroni me një fuqi konsistente sipas zgjedhjes suaj, çaktivizoni këtë funksion inteligjent në menunë e pajisjes suaj.
Njohja e llojit të dyshemesë nuk po reagon siç duhet.	Furça është bllokuar me qime ose papastërti.	Pastrojeni furçën me një palë gërshërë ose me dorë. Shihni udhëzimet në manualin e përdorimit.

Problemi	Shkaku i mundshëm	Zgjidhja
Pajisja jep goditje statike.	Pajisja krijon elektricitet statik. Sa më e ulët të jetë lagështira e ajrit, aq më shumë elektricitet statik krijohet.	Shkarkojeni pajisjen duke e mbajtur shpesh tubin kundrejt objekteve të tjera metalike në dhomë (për shembull këmbët e një tavoline apo karrigeje etj.). Ose rrisni nivelin e lagështirës së ajrit në dhomë.
	Pluhuri dhe papastërtia që thithet është statike.	Zbrazeni enën e pluhurit dhe pastrojeni filtrin sipas udhëzimeve në manualin e përdorimit.

Pastrimi i njomë

Problemi	Shkaku i mundshëm	Zgjidhja
Rrjedhja e ujit nga depozita është pakësuar.	Shiriti për njomje është bllokuar nga papastërtitë.	Hiqeni shiritin për njomje dhe pastrojeni. Vendoseni shiritin për njomje përsëri.
	Sfungjeri me mikrofibër për larje nuk është vendosur siç duhet dhe për rrjedhojë bllokon shiritin për njomje.	Sigurohuni që ta vendosni sfungjerin për larje siç duhet. Kontrolloni manualin e përdorimit për vendosjen e duhur.
	Depozita e ujit është bosh ose pothuajse bosh.	Mbushni depozitën e ujit.
	Po përdoret një sfungjer me mikrofibër për larje që nuk është vënë në dispozicion nga Philips.	Përdorni vetëm sfungjerë me mikrofibër për larje origjinal nga Philips. Sfungjerët për larje mund të blihen në dyqanin Philips në internet në www.philips.com/support ose te shitësi juaj i Philips.
	Është krijuar skorie në shiritin për njomje.	Blini një shirit të ri për njomje në dyqanin Philips në internet në www.philips.com/support ose te shitësi juaj i Philips.
Nga depozita rrjedh shumë ujë me një shpejtësi shumë të lartë.	Kapaku i depozitës së ujit nuk është vendosur siç duhet.	Kontrolloni kapakun dhe sigurohuni që të jetë mbyllur plotësisht dhe siç duhet.
	Shiriti nuk është vendosur siç duhet në fund të depozitës së ujit.	Kontrolloni shiritin dhe sigurohuni që të jetë vendosur siç duhet në pllakën fundore të depozitës së ujit.
DysHEMEJA thahet me vija.	Është shtuar shumë solucion i lëngshëm pastrimi në ujë.	Përdorni vetëm disa pika solucion të lëngshëm pastrimi ose përdorni një solucion që shkumon më pak.

Problemi	Shkaku i mundshëm	Zgjidhja
	Sfungjeri me mikrofibër për larje nuk është vendosur siç duhet.	Sigurohuni që sfungjeri për larje është vendosur siç duhet. Kontrolloni manualin e përdorimit për vendosjen e duhur.
	Po përdoret një sfungjer i gabuar për larje.	Përdorni vetëm sfungjerë me mikrofibër për larje nga Philips XV1670/02 për serinë 7000. Sfungjerët për larje mund të blihen në dyqanin Philips në internet në www.philips.com/support ose te shitësi juaj i Philips.

Kazalo

Uvod _____	629
Splošni opis _____	629
Pred prvo uporabo _____	630
Namestitvev stenskega nosilca _____	630
Shranjevanje dodatne opreme na stenskem nosilcu _____	631
Priprava za uporabo _____	632
Uporaba aparata _____	633
Sestavljanje aparata _____	633
Sesanje mehkih in trdih tal _____	633
Sesanje in hkrati mokro brisanje trdih tal _____	634
Večnamenska uporaba in dodatna oprema _____	637
Prilagoditve in dodatne informacije _____	640
Po uporabi – vzdrževanje _____	643
Pogosto vzdrževanje po vsakem ciklu čiščenja _____	643
Redno vzdrževanje v intervalih _____	645
Zamenjava _____	654
Signali uporabniškega vmesnika in njihov pomen _____	655
Odpravljanje težav _____	657
Suho čiščenje _____	657
Mokro čiščenje _____	661

Uvod

Hvala, ker ste se odločili za nakup tega izdelka. Če želite v celoti izkoristiti podporo, ki jo ponujamo, izdelek registrirajte na strani www.philips.com/mycordlessvacuum-7000s.

Splošni opis

- 1 Digitalni zaslon
 - a Okrogli kazalnik ravni baterije
 - b Odstotek ravni baterije
 - c Izbrana raven moči
 - d Ikona »Funkcija za prepoznavanje vrste tal je vklopljena«
 - e Ikona opomnika za čiščenje filtra
- 2 Gumb za meni/potrditev
- 3 Gumb +
- 4 Gumb –
- 5 Gumb za vklop/izklop
- 6 Ročna enota
- 7 Posoda za prah
- 8 Baterija
- 9 Nadomestni filter
- 10 Gumb za enostavno praznjenje

- 11 Gumb za sprostitvev posode za prah
- 12 Napajalnik
- 13 Vijaka
- 14 Stenski nosilec
- 15 Cev
- 16 Nastavek TriActive Smart LED
- 17 Ščetka za občutljiva tla (samo XC7067)
- 18 Posoda za vodo in blazinica iz mikrovlakn za mokro brisanje (samo XC7163, XC7167)
- 19 Nastavek PetPro
- 20 Kombinirani nastavek
- 21 Mehka ščetka (samo XC7065, XC7067, XC7167)
- 22 Nastavek za oblazinjeno pohištvo (samo XC7065, XC7067, XC6167)
- 23 Ozki nastavek

Pred prvo uporabo

Namestitev stenskega nosilca

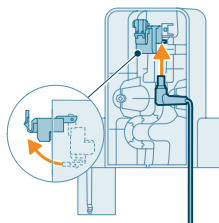

- 1 Obrnite stenski nosilec in odprite sivo ročico. Vstavite priključek za polnjenje in se prepričajte, da je kovinski del viden in usmerjen navzgor na sprednji strani stenskega nosilca.

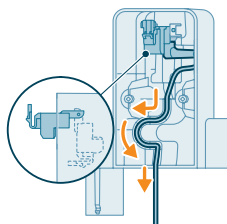

- 2 Lepo poravnajte kabel, tako da ga potisnete v za to namenjeno režo.

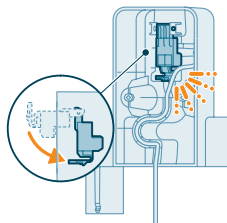

- 3 Zaprite sivo ročico. Siva ročica je trdno zaprta, ko slišite klik.

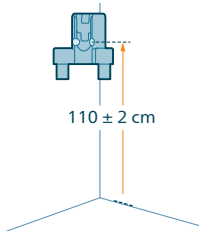

- 4 Dobro pritrdite stenski nosilec na želeno mesto na steni in poskrbite, da bodo luknje za vijake približno 110 cm od tal.

⚠ Opozorilo: Pri vrtanju lukenj v steno za pritrnitev stenskega nosilca bodite previdni, da se izognete nevarnosti električnega udara.

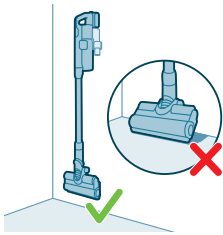

i Opomba: Prepričajte se, da bo namestitev stenskega nosilca omogočala, da celoten aparat visi na steni in da se nastavek ne bo dotikal tal.

- 5 Ko določite najboljši položaj in višino za shranjevanje in polnjenje aparata, dobro privijte vijake, da bo stenski nosilec pravilno pritrjen.

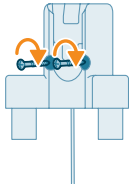

Shranjevanje dodatne opreme na stenskem nosilcu

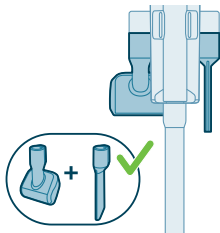

Vso dodatno opremo lahko shranite na stenski nosilec z izjemo kombinacije nastavkov PetPro in nastavka za oblažinjeno pohištvo.

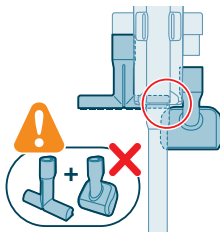

i Opomba: Upoštevajte, da nastavka PetPro in nastavka za oblažinjeno pohištvo istočasno ni mogoče shraniti na stenskem nosilcu.

Priprava za uporabo

Aparatu je priložena litij-ionska baterija. Če je baterija prazna, se povsem napolni v približno 6 urah.

- 1 Baterijo namestite na glavno ohišje aparata; ko slišite klik, je pravilno nameščena.

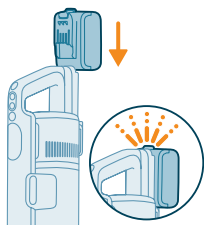

- 2 Aparat polnite tako, da ga postavite v sestavljeni stenski nosilec.



⚠ Opozorilo: Aparat shranjujte in polnite pri temperaturi nad 5 °C in pod 40 °C.

i Opomba: Ročno enoto lahko tudi postavite na vodoravno in trdno površino ter neposredno priključite kabel za polnjenje na aparat.

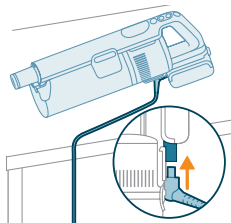

- 3 Aparat je zasnovan tako, da se popolnoma napolni v 6 urah. Potek polnjenja lahko spremljate na zaslonu. Ko je aparat povsem napolnjen, na zaslonu zasveti vrednost 100 %. Po nekaj minutah zaslon ugasne.

Uporaba aparata

Sestavljanje aparata



1 Ročno enoto pritrdite na cev. Pravilno je pritrjena, ko zaslišite klik.

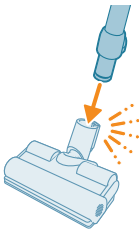

2 Cev pritrdite na nastavek. Pravilno je pritrjena, ko zaslišite klik.

Sesanje mehkih in trdih tal

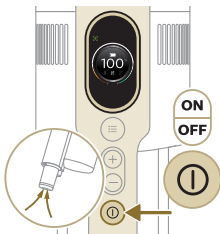

1 Za vklop aparata pritisnite gumb za vklop/izklop.

i Opomba: Za izklop aparata ponovno pritisnite gumb za vklop/izklop.

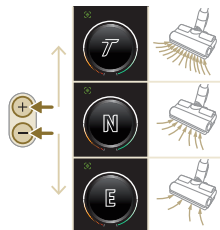

2 Z gumboma + in – preklaplajte med tremi različnimi nastavitvami moči.

T – turbo način

N – normalni način

E – eko način



3 S sesalnikom lahko čistite trda in mehka tla.

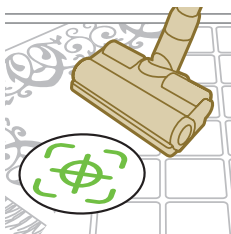

i Aparat s funkcijo za prepoznavanje vrste tal prepozna vrsto tal in samodejno izboljša delovanje v okviru nastavitve moči, ki ste jih izbrali. Če želite to funkcijo izklopiti, v nadaljevanju preberite, kako prilagodite nastavitve.



⚠ Opozorilo: Ne sesajte vode ali drugih tekočin.

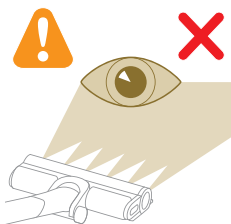

⚠ Opozorilo: Ne glejte neposredno v prižgane lučke in jih ne usmerjajte drugim neposredno v oči. Svetloba LED je zelo bleščeča.

Sesanje in hkrati mokro brisanje trdih tal

⚠ Opozorilo: Posode za vodo uporabljajte samo na trdih tleh z vodoodpornim vrhnjim slojem (kot so linolej, okrasne ploščice in lakiran parket) in kamnitih tleh (kot je marmor). Če tla niso obdelana tako, da bi bila vodoodporna, pri proizvajalcu preverite, ali jih lahko čistite z vodo. Posode za vodo ne uporabljajte na trdih tleh, na katerih je vrhnji, vodoodporni sloj poškodovan.

i Opomba: Posode za vodo ne uporabljajte za čiščenje preprog.

i Opomba: Aparata z nameščeno posodo za vodo ne premikajte bočno, ker bo iz nje iztekala voda. Premikajte ga samo naprej in nazaj.

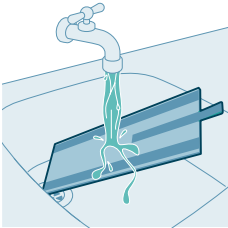

1 Pred uporabo navlažite mikrovlaknasto blazinico za mokro brisanje z vodo.

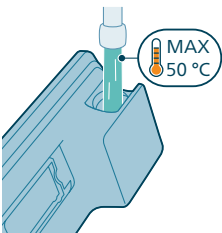

2 Posodo napolnite z vodo, katere temperatura ne sme presegati 50 °C.

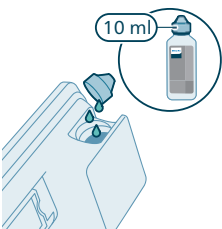

3 (Izbirno) Če želite vodi v posodi za vodo dodati tekoče čisto za tla, uporabite čisto, ki se malo ali sploh ne peni in ki je topno v vodi. Priporočamo čisto za tla Philips XV1792. V vodo dajte samo nekaj kapljic tekočega čistila.

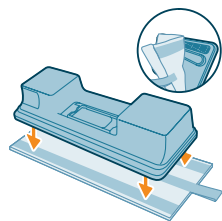

4 Mikrovlaknasto blazinico za mokro brisanje pritrdite pod posodo z vodo. Poravnajte ježke pod posodo za vodo in na spodnji strani krpe.

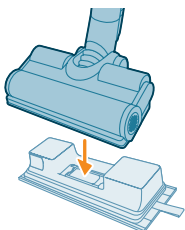

5 Pripravljeno posodo za vodo namestite na vodni nastavek in lahko začnete s čiščenjem.



- 6 Za vklop aparata pritisnite gumb za vklop/izklop. Z mokrim modulom, pritrjenim na nastavek, lahko učinkovito čistite trda tla.



i Opomba: Mokri modul ni primeren za uporabo na mehkih tleh, kot so preproge.



! Opozorilo: Mokrega modula se ne sme uporabljati za sesanje lužic.

Nasveti in druge pomembne informacije

- Tal pred mokrim čiščenjem ni treba posesati, saj sklop za sesanje in mokro čiščenje aktivno mokro čisti trda tla in tako zajame vse vrste umazanije, tudi tekočine in madeže. Na preprogah uporabljajte sklop samo za sesanje.
- Če aparata med izklopom ne premikate, lahko na tleh ostane lužica. Lužica bo manjša, če aparat med izklopom premikate. Po potrebi zadnje kaplje obrišite s krpo.

Omejitve pri uporabi

- Sklop za sesanje in mokro čiščenje je primeren za sesanje in mokro čiščenje vseh vrst trdih tal razen nelakiranih lesenih tal.
- Sklop za sesanje in mokro čiščenje je namenjen za redno čiščenje trdih tal. Pri uporabi tega aparata vedno sledite navodilom za čiščenje trdih tal.
- Če želite vodi v posodi za čisto vodo namesto čistila za tla Philips XV1792 dodati kakšno drugo tekoče čistilo za tla, uporabite takega, ki se malo ali sploh ne peni in ki ga je mogoče raztopiti v vodi kot čistilo za tla Philips XV1792.
- Ker je prostornina posode za čisto vodo 250 ml, je treba v vodo dodati samo nekaj kapljic tekočega čistila za tla (največ 10 ml).
- Če sklop za sesanje in mokro čiščenje uporabljate na linoleju, ga uporabljajte samo na ustrezno pritrjenem linoleju, da ga ne bi posesalo v nastavek.

- Če izklopljen aparat premikate ali dvigujete čez preprogo, lahko kapljice odpadne vode padejo na preprogo.
- Aparata ne potiskajte čez talne mrežice konvektorskih grelnikov. Ker aparat ne more posesati vode, ki priteče iz nastavka, ko aparat pomikate čez mrežico, voda pristane na dnu konvektorskega korita.
- Med čiščenjem ne dvigujte nastavka s tal, ne premikajte ga stransko in ne obračajte sunkovito, saj bodo sicer na tleh ostali sledovi vode. Premikajte ga samo naprej in nazaj.

i Opomba: Čas delovanja je odvisen od moči, izbrane za čiščenje.

Večnamenska uporaba in dodatna oprema

⚠ Opozorilo: Kadar uporabljate katero koli dodatno opremo, ne sesajte vode ali drugih tekočin.

⚠ Opozorilo: Ne glejte neposredno v prižgane lučke in jih ne usmerjajte drugim neposredno v oči. Svetloba LED je zelo bleščeča.

Uporaba ročne enote

Ročno enoto lahko uporabljate brez nastavka za sesanje, če želite posesati prašne delce.

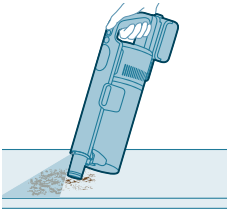

Uporaba nastavka

1 Nastavek pritrdite neposredno na ročno enoto.



2 Ta kombinacija je primerna za čiščenje površin z različno višino, kot so na primer stopnice.

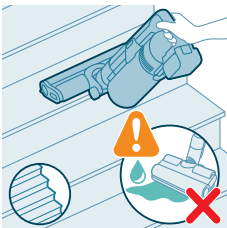

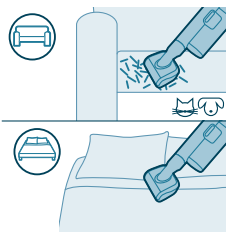

Uporaba nastavka PetPro

Nastavek PetPro učinkovito odstranjuje dlake hišnih ljubljencev in drobne smeti, na primer drobtine, in je kot nalašč za mehke površine, kot so postelje in kavči.



Nastavek PetPro pritrdite tako, da cev ročne enote vstavite v nastavek PetPro. Nastavitev moči prilagodite, da bo ustrezala vašim čistilnim potrebam.

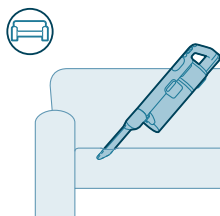

Uporaba ozkega nastavka

Ozki nastavek lahko uporabite za čiščenje tesnih ozkih prostorov, na primer med blazinami kavča, vzdolž podstavkov ali v notranjosti avtomobilov.



Ozki nastavek pritrdite tako, da vanj vstavite cev ali ročno enoto.

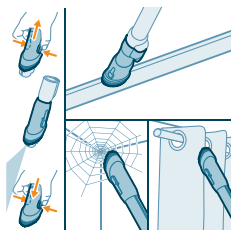

Uporaba kombiniranega nastavka

Kombinirani nastavek ima mehko ščetko za čiščenje pajčevin ali občutljivih površin, kot so zavese, in ozek nastavek za tesna ali težko dostopna mesta, kot so okenski okvirji.



Kombinirani nastavek pritrdite tako, da vanj vstavite cev ali ročno enoto.

Uporaba mehke ščetke

Mehka ščetka nežno očisti krhke ali občutljive površine, kot so senčniki, žaluzije in zasloni. Vključena je pri modelih XC7065, XC7067 in XC7167.



Mehko ščetko pritrdite tako, da vanjo vstavite cev ali ročno enoto.

Uporaba nastavka za oblazinjeno pohištvo

Nastavek za oblazinjeno pohištvo je namenjen čiščenju pohištva iz mehkih tkanin, kot so zofe, blazine in stoli. Vključen je pri modelih XC7065, XC7067 in XC7167.

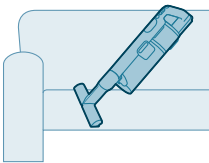

Nastavek za oblazinjeno pohištvo pritrdite tako, da vanj vstavite cev ali ročno enoto.

Uporaba ščetke za občutljiva tla

Ščetka za občutljiva tla je mehka ščetka s sivim in oranžnim materialom in se lahko uporablja za nežno čiščenje občutljivih vrst trdih tal, kot so pluta, trdi les in naravni kamen. Priložena je modelu XC7067.

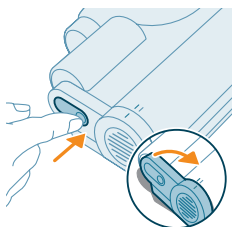

Za zamenjavo ščetke sledite spodnjim korakom.

- 1** Za dostop do ščetke poiščite gumb na strani nastavka. Pritisnite ga in zavrtite, da se odpre. Previdno odstranite ščetko in stranski pokrovček nastavka.

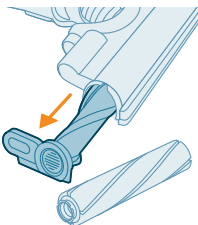

- 2** Odločno izvlecite ščetko iz stranskega pokrova. Odstranite stranski pokrovček z originalne vrtljive ščetke in ga namestite na ščetko za občutljiva tla.

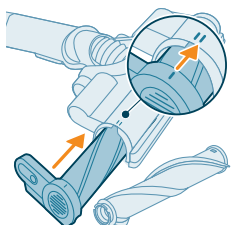

- 3** Ščetko za občutljiva tla odločno vstavite nazaj na stranski pokrov in se prepričajte, da je dobro nameščena. Pri ponovnem sestavljanju poskrbite, da bo ščetka pravilno poravnana.

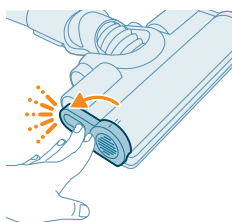

- 4** Ščetka je pravilno vstavljena, ko se zaskoči (slišali boste klik).

Prilagoditve in dodatne informacije

Aparat ponuja različne možnosti, ki jih prilagodite in nadzirate v meniju.



- 1 Za dostop do menijskih nastavitev pritisnite menijski gumb.
- 2 Z gumboma + in – se pomikajte med možnostmi. Te možnosti vključujejo prilagajanje osvetlitve, vklop ali izklop funkcije za prepoznavanje vrste tal, dostop do dodatnih informacij o aparatu in vrnitev na prejšnji zaslon.
- 3 Ko je zelena možnost osvetljena, izbiro potrdite s ponovnim pritiskom menijskega gumba.



Spreminjanje moči osvetlitve

Pritisnite menijski gumb in se pomaknite do funkcije osvetlitve. Izbiro potrdite s ponovnim pritiskom menijskega gumba.

Če želite spremeniti moč osvetlitve, se pomikajte med stopnjami, ki so na voljo, in izbiro potrdite s pritiskom menijskega gumba.

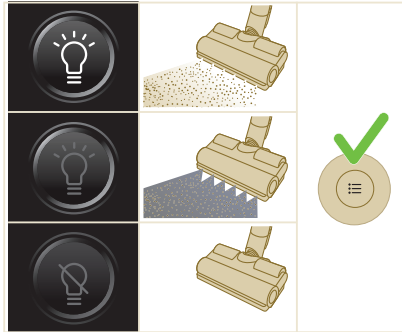

Prepoznavna vrste tal

Pritisnite menijski gumb in se pomaknite do funkcije za prepoznavo vrste tal. Izbiro potrdite s ponovnim pritiskom menijskega gumba.

Na zaslonu prepoznave vrste tal izberite to možnost in jo potrdite s pritiskom menijskega gumba. Ko je uspešno omogočena, se bo v zgornjem levem kotu zaslona prikazala zelena ikona, ko se vrnete na glavni zaslon.

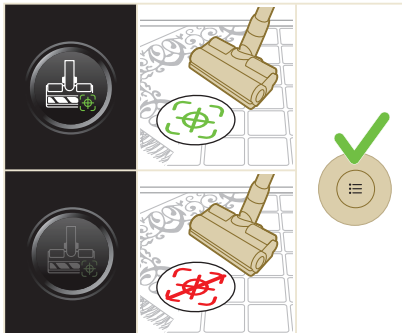

i Opomba: Funkcijo prepoznave vrste tal lahko omogočite ali onemogočite samo, kadar je na ročno enoto pritrjen nastavek z motorjem. Zato bo v primeru, da je nastavek z motorjem v kombinaciji z glavno ščetko pritrjen na glavni aparat,

v meniju ena možnost manj. Če želite, da je ta možnost za prepoznavanje vrste tal prikazana v meniju, namestite nastavek z motorjem.

i Opomba: aparat prejmete z omogočeno funkcijo za prepoznavo tal.

i Opomba: funkcija za prepoznavo tal se aktivira, ko nastavek med gibanjem prepozna različne površine za čiščenje.

i Prepoznavanje vrste tal ne deluje skupaj s ščetko za občutljiva tla (vključena pri modelu XC7067).

Dodatne informacije

Pritisnite menijski gumb in se pomaknite do možnosti dodatnih informacij. Izbiro potrdite s ponovnim pritiskom menijskega gumba.

Na zaslonu za dodatne informacije lahko preverite stanje filtra, stanje baterije, skupni čas uporabe, model aparata in uporabite kodo QR za dostop do dodatnih informacij v spletu.

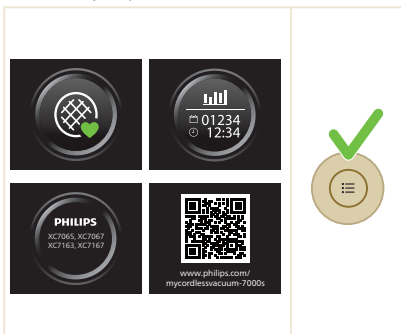

Vrnitev

Za izstop iz menija in vrnitev na prejšnji zaslon izberite možnost »Vrnitev«.

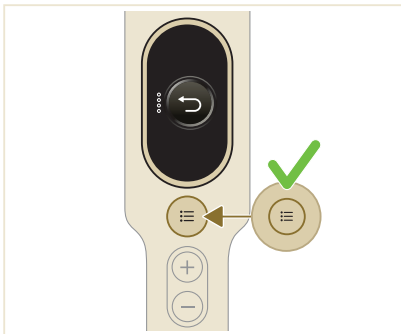

Po uporabi – vzdrževanje

Pogosto vzdrževanje po vsakem ciklu čiščenja

Vzdrževanje sistema za ravnanje s prahom

Posodo za prah izpraznite po vsaki uporabi ali ko prah doseže oznako MAX.

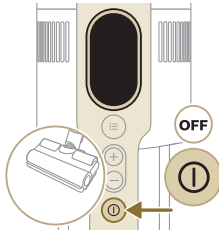
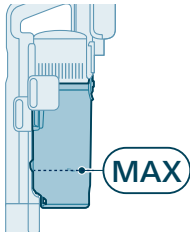

1 Izklopite aparat.



2 Ročno enoto skupaj s posodo za prah odstranite s cevi.

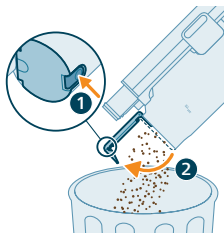

3 Posodo za prah držite nad košem za smeti in pritisnite gumb za enostavno praznjenje (1), da izpraznite posodo (2).

Vzdrževanje posode za vodo

Posodo za vodo po vsaki uporabi očistite.

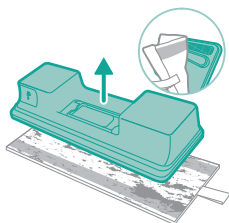

1 Odstranite mikrovlaknasto blazinico za mokro brisanje.

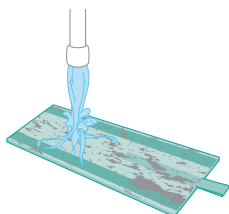

2 Mikrovlaknasto blazinico za mokro brisanje izperite pod tekočo vodo in jo operite ročno ali v pralnem stroju.

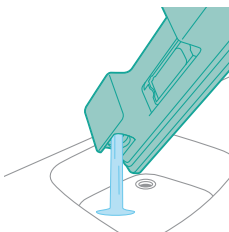

3 Iz posode za vodo izlijte morebitno preostalo vodo.

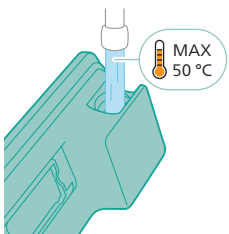

4 Posodo za vodo napolnite z vodo.

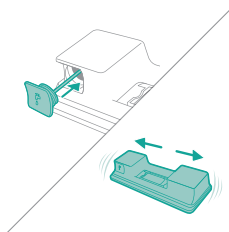

5 Pravilno zaprite posodo za vodo in jo potresite, da odstranite ostanke čistilnega sredstva.

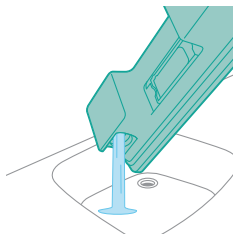

6 Izpraznite posodo za vodo in jo odprto pustite, da se posuši.

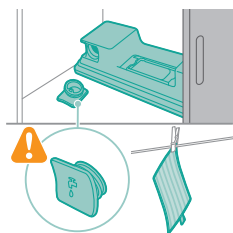

7 Pazite, da med shranjevanjem ne izgubite pokrovčka posode. Mikrovlaknasto blazinico za mokro brisanje obesite, da se posuši.

Redno vzdrževanje v intervalih

Čiščenje filtra

Filter očistite vsaj enkrat na mesec ali ko opazite obvestilo za čiščenje filtra (i8).



1 Izklopite aparat.

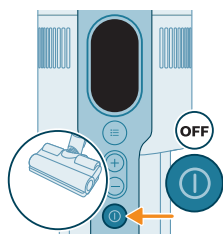

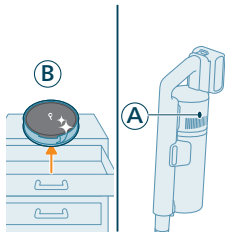

2 Medtem ko je umazani filter (A) še vedno v aparatu, se prepričajte, da imate ob strani pripravljen nadomestni filter (B).

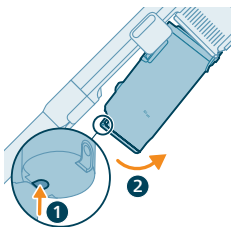

3 Odstranite posodo s pritiskom na gumb za sprostitve posode.

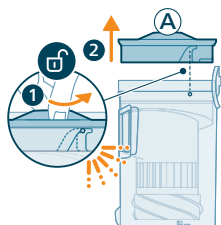

4 Filter obrnite (A) v levo in ga odstranite iz posode za prah.

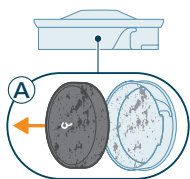

5 Penasti filter (A) odstranite iz plastičnega ohišja filtra.

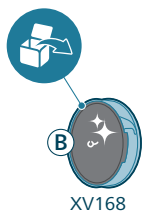

6 Razpakirajte nadomestni filter (B).

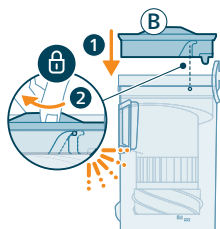

- 7** Namestite čisti filter (B) v posodo za prah. Filter zasučite v desno, da se zaskoči.

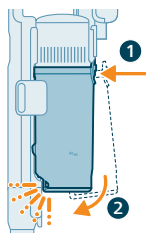

- 8** Posodo za prah namestite nazaj na ročno enoto. Najprej poravnajte stran posode, na kateri je filter, preden jo obrnete na njeno mesto.

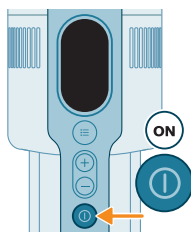

- 9** Vključite aparat.

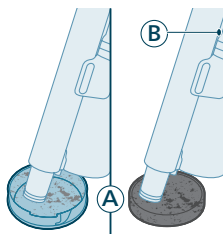

- 10** Posesajte umazano ohišje filtra in penasti filter (A).

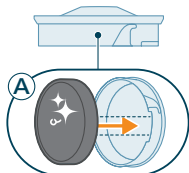

- 11** Čisti penasti filter (A) ponovno namestite v čisto ohišje filtra.

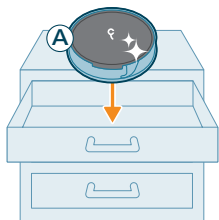

i Opomba: Filter (A) je zdaj temeljito očiščen in ga je mogoče shraniti za prihodnjo uporabo, ko bo treba očistiti trenutni filter (B).

Čiščenje posode in ciklonskega elementa

1 Izklopite aparat.

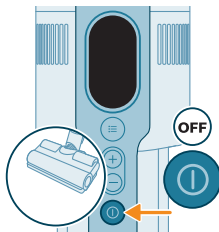

2 Odstranite posodo s pritiskom na gumb za sprostitve posode.

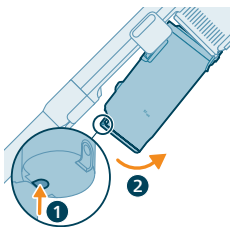

3 Primite črno držalo. Ciklonski element odstranite iz posode za prah tako, da ga dvignete iz nje.

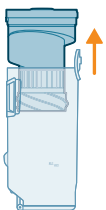

4 Ciklonski element narahlo potolcite ob koš za smeti, da odstranite preostali prah in umazanijo.



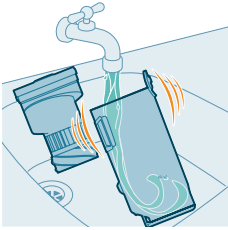

- 5 Za temeljito vzdrževanje očistite posodo za prah in ciklonski element pod tekočo vodo ali v topli milnici.

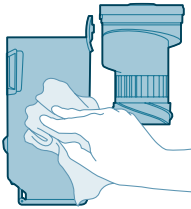

- 6 Očiščeno posodo za prah in ciklonski element obrišite do suhega.

Opozorilo: Preden ponovno sestavite dele, pazite, da so vsi popolnoma suhi.

Opomba: vseh delov ne smete pomivati v pomivalnem stroju.



- 7 Ciklonski element znova sestavite nazaj v posodo za prah.

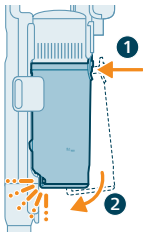

- 8 Sestavljeno posodo vstavite nazaj. Najprej poravnajte stran posode, na kateri je filter, nato jo pritrdite na mesto.

Opomba: Po vzdrževanju se najprej prepričajte, da je filter v aparatu, šele potem aparat uporabite.

Vzdrževanje pametnega nastavka PrecisionPower

- 1 Preden pričnete čistiti vrtljivo krtačo nastavka, aparat izklopite in izključite.

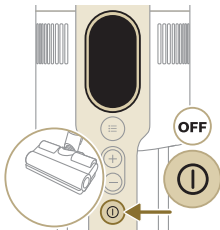

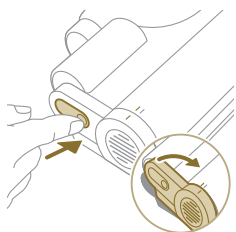

- 2 Poiščite gumb na strani nastavka, da boste lahko prišli do vrtljive krtače. Pritisnite ga in zavrtite, da se odpre.

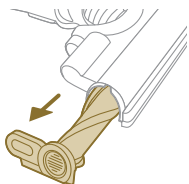

- 3 Previdno odstranite vrtljivo krtačo in stranski pokrovček nastavka.

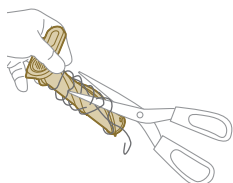

- 4 Previdno odstranite zavite lase z vrtljive krtače. Umazanijo si pomagajte odstraniti s škarjami.

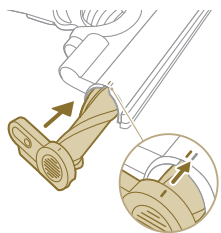

- 5 Pri ponovnem sestavljanju poskrbite, da bo vrtljiva krtača pravilno poravnana.

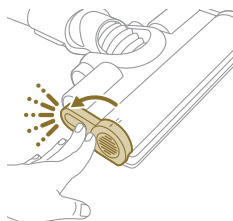

- 6 Vrtljiva krtača nastavka je pravilno vstavljena, ko se zaskoči (slišali boste klik).

Vzdrževanje nastavka PetPro

1 Obrnite ščetko, da boste imeli dostop do predela za čiščenje.

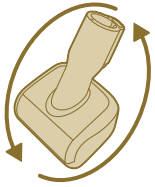

2 Potisnite stranski gumb, da sprostite ščetko iz položaja.

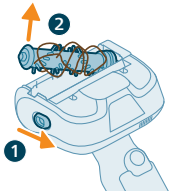

3 Z rokami ali s škarjami s ščetke odstranite umazanijo.

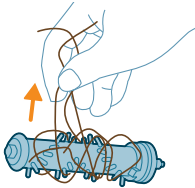

4 Ko ščetko vstavljate nazaj, najprej na ustrezno mesto vstavite eno stran, šele potem drugo. Ko bo ščetka pravilno vstavljena, boste zaslišali klik.

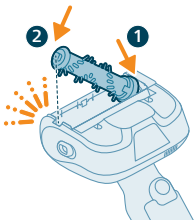

Vzdrževanje ščetke za občutljiva tla (za XC7067)

1 Za dostop do ščetke poiščite gumb na strani nastavka. Pritisnite ga in zavrtite, da se odpre. Previdno odstranite ščetko in stranski pokrovček nastavka.

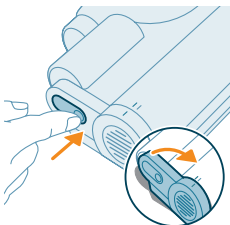

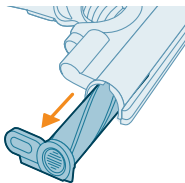

2 Odločno izvlecite ščetko iz stranskega pokrova.

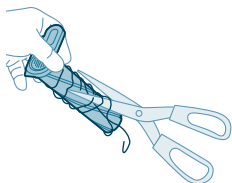

3 Previdno odstranite zavite lase z vrtljive ščetke. Umazanijo si pomagajte odstraniti s škarjami.

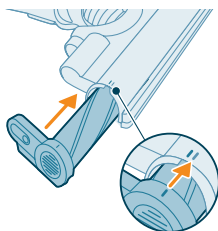

4 Ščetko odločno vstavite nazaj na stranski pokrov in se prepričajte, da je dobro nameščena. Pri ponovnem sestavljanju poskrbite, da bo ščetka pravilno poravnana.

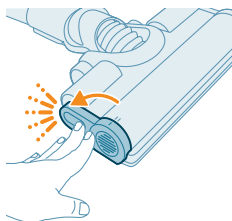

5 Ščetka je pravilno vstavljena, ko se zaskoči (slišali boste klik).

Vzdrževanje posode za vodo

Enkrat mesečno odstranite vodni kamen iz posode za vodo, da preprečite, da bi se začel nabirati.



1 V merilno posodico vlijte nekaj tekočine za odstranjevanje vodnega kamna.

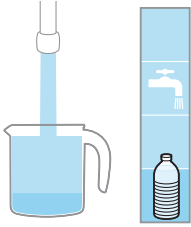

2 Dodajte ustrezno količino vode v merilno posodico.



3 Mešanico vlijte v posodo za vodo.

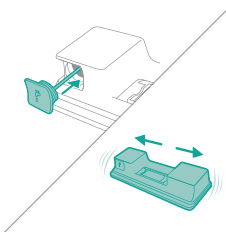

4 Pravilno zaprite posodo za vodo, potem pa jo pretresite, da so bo tekočina za odstranjevanje vodnega kamna enakomerno porazdelila.

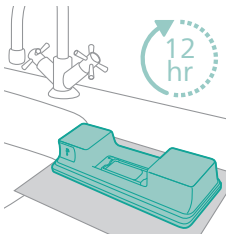

5 Posodo za vodo pustite (brez mikrovlaknaste blazinice za mokro brisanje) v pokončnem položaju več kot 12 ur. Voda bo počasi iztekala iz spodnjega dela posode za vodo. Priporočamo, da posodo za vodo položite v lijak ali na krpo.

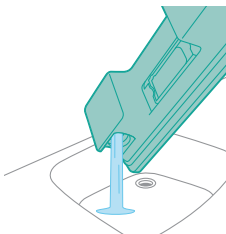

6 Iz posode za vodo izlijte morebitno preostalo tekočino in jo izperite.

Vzdrževanje močilne ploščice

1 Močilno ploščico odstranite s spodnjega dela posode za vodo, da jo temeljito očistite.

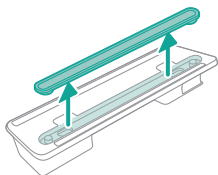

2 Močilno ploščico izperite pod tekočo vodo.

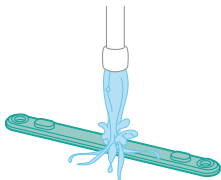

3 Po čiščenju močilno ploščico pritrdite nazaj na posodo za vodo.

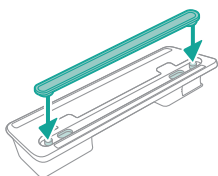

Zamenjava

Dodatno opremo ali rezervne dele lahko kupite na www.philips.com/parts-and-accessories ali pri Philipsovem prodajalcu. Lahko se tudi obrnete na Philipsov center za pomoč uporabnikom v svoji državi.

Nadomestni deli in številke vrst:

Nadomestni filter XV1681/01

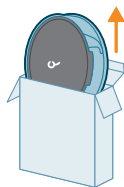

XV1681/01

Vrtljiva ščetka CP0667/01

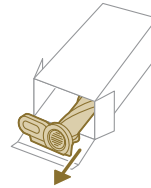

CP0667/01

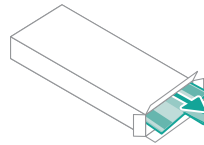
Mikrovlaknasta blazinica za mokro brisanje
XV1670/02

XV1670/02

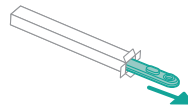

Močilna ploščica CP0381/01





CP0381/01

i Opomba: Filter in mikrovlaknasto blazinico za mokro brisanje zamenjajte vsakih 6 mesecev, da zagotovite optimalno delovanje aparata.

Signali uporabniškega vmesnika in njihov pomen

Signal	Pomen signala
E1 	Okvara aparata. Odstranite baterijo, počakajte 10 sekund in jo spet vstavite. Če to ne deluje, aparat odnesite na Philipsov pooblaščen servis ali se obrnite na center za pomoč uporabnikom.
E2 	Aparat deluje pod temperaturo, ki je primerna za delovanje. Aparat prestavite v toplejši prostor. Aparata ne shranjujte, polnite ali uporabljajte pri temperaturi pod 5 ali nad 40 °C.

Signal	Pomen signala	
E3		<p>Aparat deluje nad temperaturo, ki je primerna za delovanje.</p> <p>Aparat prestavite v hladnejši prostor. Aparata ne shranjujte, polnite ali uporabljajte pri temperaturi pod 5 ali nad 40 °C.</p>
E5		<p>Baterija je poškodovana.</p> <p>Obrnite se na center za pomoč uporabnikom ali aparat odnesite na Philipsov servis.</p>
E9		<p>Nastavek deluje nad temperaturo, ki je primerna za delovanje.</p> <p>Izklopite aparat in počakajte 15 minut. Dotaknite se zgornjega dela nastavka, da preverite, ali je še topel. Če je nastavek še topel, počakajte še nekaj časa, da se ohladi. Ko se nastavek ohladi, poskušajte znova vklopiti aparat.</p>
i4		<p>Nastavek je zamašen.</p> <p>Aparat mora biti izklopljen. Očistite nastavek po navodilih v uporabniškem priročniku in preverite cev tako, da jo odstranite z glavnega aparata. Odstranite predmet iz nastavka ali cevi in ponovno zaženite aparat.</p>
i5		<p>V zračnem kanalu se je zataknil tujek.</p> <p>Aparat mora biti izklopljen. Očistite nastavek po navodilih v uporabniškem priročniku in preverite cev tako, da jo odstranite z glavnega aparata. Odstranite predmet iz nastavka, cevi ali ročne enote in ponovno zaženite aparat.</p>
i6		<p>Napajalnika niste odstranili.</p> <p>Preden zaženete aparat, odstranite napajalnik.</p>
i7		<p>Uporabljen je napačen napajalnik.</p> <p>Aparat polnite samo z originalnim napajalnikom.</p>
i8		<p>Filter je onesnažen.</p> <p>Očistite filter. Upoštevajte navodila na zaslonu ali v uporabniškem priročniku. Nove filtre lahko kupite v Philipsovi spletni trgovini na www.philips.com/support ali pri prodajalcu izdelkov Philips.</p> <p>Če se vam po čiščenju filtra še vedno prikazuje koda informacije i8, si oglejte spodnjo tabelo odpravljanja težav.</p>

Signal	Pomen signala
i10 	Baterija ni pravilno vstavljena. Odstranite baterijo in jo nato znova vstavite. Če to ne deluje, aparat odnesite na Philipsov pooblaščen servis ali se obrnite na center za pomoč uporabnikom.
	Raven baterije je nizek; baterijo je treba napolniti. Aparat ali baterijo polnite s predlaganim načinom polnjenja.

Odpravljanje težav

V tem poglavju je povzetek najpogostejših težav, ki se lahko pojavijo pri uporabi aparata. Če težave ne morete odpraviti s spodnjimi nasveti, na strani www.philips.com/support poiščite seznam pogostih vprašanj ali se obrnite na center za pomoč uporabnikom v svoji državi.

Suho čiščenje

Težava	Možni vzrok	Rešitev
Ko pritisnem gumb za vklop/izklop, se aparat ne odzove.	Na zaslonu se prikaže ikona za prazno baterijo.	Če želite napolniti baterijo, povežite aparat s polnilno postajo ali pritrdite ročni sesalnik neposredno na napajalni priključek napajalnika.
Polnilna postaja na zidu ni stabilna.	Vijaki, s katerimi je polnilna postaja pritrjena, niso dobro priviti.	Privijte vijake.
	Vijaki niso prave velikosti.	Polnilno postajo pritrdite na zid s priloženimi vijaki.
	Polnilna postaja ni nameščena na stabilno steno.	Prepričajte se, da je stena, na katero boste pritrdili polnilno postajo, stabilna.
Aparat nenadoma preneha delovati.	Če ima aparat notranjo okvaro, se gumbi ne odzovejo in zaslon je prazen.	Aparat priključite na polnilno postajo ali priključite ročni sesalnik neposredno na napajalnik. Preverite zaslon. Če se prikaže koda napake, lahko pojasnilo poiščete v uporabniškem priročniku.
	(koda: E2, E3) Aparat ne deluje pri ustrezni temperaturi.	Poskrbite, da se bo aparat uporabljal pri temperaturi od 5 do 40 °C.

Težava	Možni vzrok	Rešitev
	(koda: i4, i5) Vrtljiva ščetka je zagozdena ali pa so se predmeti zataknili v kanalu za pretok zraka.	Aparat mora biti izklopljen. Očistite nastavek po navodilih v uporabniškem priročniku in preverite cev tako, da jo odstranite z glavnega aparata. Odstranite predmet iz nastavka ali cevi in ponovno zaženite aparat.
	(koda: E9) Nastavek z motorjem se je pregrel.	Izklopite aparat in počakajte 15 minut. Dotaknite se zgornjega dela nastavka, da preverite, ali je še topel. Če je nastavek še topel, počakajte še nekaj časa, da se ohladi. Ko se nastavek ohladi, poskušajte znova vklopiti aparat.
Sesalna moč aparata je slabša od običajne.	Filter in ciklonski element sta umazana.	Izpraznite posodo za prah. Očistite filter in ciklonski element. Filter morate oprati vsaj enkrat mesečno, če aparat redno uporabljate. Odstranite lase in umazanijo, ki so se nabrali v ciklonskem elementu.
	Posode za prah niste pravilno namestili na aparat.	Poskrbite, da bo posoda za prah pravilno nameščena.
Iz aparata uhaja prah.	Filter je umazan.	Očistite filter. Glejte tudi uporabniški priročnik.
	V aparatu ni filtra.	Prepričajte se, da je filter v aparatu in da je pravilno nameščen.
	Nekaj ovira ciklonski element.	Preverite, ali se je kaj zataknilo v ciklonskem elementu, in odstranite morebitni predmet, ki ga ovira. Poskrbite tudi, da odstranite lase in umazanijo, ki so se nabrali v ciklonskem elementu.
	Posode za prah niste pravilno namestili na aparat.	Izpraznite posodo za prah in jo pravilno pritrdite na aparat.
	Aparat je zasukan ali obrnjen, ko je izklopljen.	Aparat naj stoji pokonci, ko je izklopljen.
Pri čiščenju preproge se aparat ne pomika gladko po tleh.	Funkcija za prepoznavanje vrste tal ni vklopljena.	V digitalnem meniju vklopite funkcijo za prepoznavanje vrste tal.
	Izbrali ste previsoko nastavitev moči sesanja.	Zmanjšajte moč sesanja. Glejte tudi uporabniški priročnik.
Ščetka se ne vrti več.	Na ščetki so se nabrali lasje ali umazanija.	Ščetko očistite z roko ali s škarjami.
	(koda i4) ščetka se lahko neha vrteti, če pride do preveč trenja s preproge z dolgimi vlakni.	Aparat izklopite in ga spet vklopite.

Težava	Možni vzrok	Rešitev
	Po čiščenju niste pravilno namestili ščetkinega valja v nastavek.	Upoštevajte navodila v poglavju o čiščenju v uporabniškem priročniku in pravilno potisnite ščetkin valj v nastavek. Pritrdite ga v nastavek, tako da se bo zaklepni vzvod pravilno namestil.
	(koda: E9) Nastavek z motorjem se je pregrel.	Izklopite aparat in počakajte 15 minut. Dotaknite se zgornjega dela nastavka, da preverite, ali je še topel. Če je nastavek še topel, počakajte še nekaj časa, da se ohladi. Ko se nastavek ohladi, poskušajte znova vklopiti aparat.
Lučke v nastavku se ne prižgejo.	Nastavka niste pravilno namestili na cev ali aparat.	Nastavek pravilno namestite na aparat ali ročni sesalnik.
	Funkcija osvetlitve je onemogočena.	To funkcijo omogočite v meniju. Svetlost lučk v nastavku prilagodite v meniju.
Lučke v ročni enoti se ne prižgejo.	Funkcija osvetlitve je onemogočena.	To funkcijo omogočite v meniju. Svetlost lučk v ročni enoti prilagodite v meniju.
Lučka v dodatni opremi ne zasveti.	Dodatna oprema je pritrjena na cev.	Odstranite cev in pritrdite dodatno opremo neposredno na ročno enoto.
	Dodatne opreme niste pravilno namestili na aparat.	Dodatno opremo pravilno namestite na aparat.
Lučke v nastavku, ročni enoti in dodatni opremi niso dovolj svetle.	Svetlost je zatemnjena.	Svetlost lučk prilagodite v meniju.
Aparat se ne polni.	Napajalni priključek ni pravilno priključen na aparat ali pa napajalnik ni pravilno vstavljen v električno vtičnico.	Poskrbite, da bo napajalni priključek pravilno priključen na aparat in napajalnik pravilno vstavljen v električno vtičnico.
	Napajalni priključek ni pravilno vstavljen v polnilno postajo.	Poskrbite, da bo priključek pravilno vstavljen v polnilno postajo. Preverite, da je priključek pod kotom in da polnilna postaja drži priključek na mestu.
	(koda i7) Uporabljen je bil napajalnik, ki ni bil priložen.	Uporabite priloženi napajalnik.
	(koda i10) Baterija ni pravilno vstavljena.	Prepričajte se, da je baterija potisnjena do konca v režo in pravilno vstavljena.
	(koda E5) Okvare baterije.	Baterija je pokvarjena. Zamenjajte baterijo.
		Če ste preverili vse naštetu in se aparat še vedno ne polni, ga odnesite v Philipsov servisni center ali se obrnite na center za pomoč uporabnikom.

Težava	Možni vzrok	Rešitev
Aparat se zelo počasi polni.	Uporabljen je zunanji napajalnik ali napajalnik od drugih aparatov.	Aparat polnite s priloženim napajalnikom.
Baterija je napolnjena in nameščena, toda aparata ni mogoče vklopiti.	Aparat je še vedno priključen na napajalnik. (koda: E1) Z aparatom je nekaj narobe.	Aparat odklopite z napajalnika, potem pa ga znova zaženite. Odstranite baterijo, počakajte 10 sekund in jo spet vstavite. Če to ne deluje, aparat odnesite na Philipsov pooblaščen servis ali se obrnite na center za pomoč uporabnikom.
Na zaslonu se prikaže ikona filtra (koda: i8).	Filter je umazan.	Očistite filter. Upoštevajte navodila na zaslonu ali v uporabniškem priročniku. Če se vam po čiščenju filtra še vedno prikazuje koda informacije i8, imate na voljo naslednje rešitve: <ul style="list-style-type: none"> - Če imate čist nadomestni filter, lahko z novim filtrom zamenjate starega. Nato z ročno enoto previdno očistite stari penasti filter in ohišje filtra. - Če imate dostop do drugega sesalnika ali mini sesalnika, lahko z njim preprosto očistite tako penasti filter kot ohišje filtra. <p>Opomba: Vedno se prepričajte, da je filter v aparatu, šele potem aparat vklopite.</p>
	Filter je star.	Nove filtre lahko kupite v Philipsovi spletni trgovini na www.philips.com/support ali pri prodajalcu izdelkov Philips. Če ste preverili vse našteteto in aparat še vedno kaže napako, ga odnesite v Philipsov servisni center ali se obrnite na center za pomoč uporabnikom.
Mala Turbo ščetka ne deluje pravilno.	Ščetkin valj je blokiran.	Lase s ščetke odstranite s škarjami. Upoštevajte navodila v uporabniškem priročniku.
	Ščetkin valj se je med čiščenjem zamašil s tkanino ali površino.	Mini turbo ščetka naj bo poravnana s površino; ne pritiskajte je v mehke površine.
	Ščetkin valj ni pravilno vstavljen v malo Turbo ščetko.	Preverite, ali sta ščetkin valj in mala turbo ščetka pravilno priključena, in se prepričajte, da med deli ni reže. Upoštevajte navodila v uporabniškem priročniku.

Težava	Možni vzrok	Rešitev
Zdi se, da moč sesanja ni stabilna.	Nič ni narobe. Pomeni, da se je sprožila funkcija za prepoznavanje vrste tal. Aparat zaznava vrsto tal in čiščenja, da bo optimizirano deloval za tisto vrsto tal.	Ukrepanje ni potrebno. Če raje čistite z enakomerno močjo po svoji želji, onemogočite to pametno funkcijo v meniju aparata.
Funkcija za prepoznavanje vrste tal se ne odziva logično.	Na ščetki so se nabrali lasje/dlake ali umazanija.	Ščetko očistite s škarjami ali z roko. Glejte navodila v uporabniškem priročniku.
Pri uporabi aparata me strese statična električna.	Na aparatu nastaja statična električna. Nižja ko je vlažnost zraka, več statične elektrike se nakopiči.	Aparat razelektrote tako, da cev večkrat pristonite k drugim kovinskim predmetom v prostoru (na primer k nogam mize ali stolov ipd.). Povečate lahko tudi vlažnost zraka v prostoru.
	Posesana prah in umazanija sta statična.	Izpraznite posodo za prah in očistite filter po navodilih v uporabniškem priročniku.

Mokro čiščenje

Težava	Možni vzrok	Rešitev
Pretok vode iz posode za vodo je zmanjšan.	Močilna ploščica je zamašena z umazanijo.	Močilno ploščico odstranite in jo očistite. Močilno ploščico namestite nazaj.
	Mikrovlaknasta blazinica za mokro brisanje ni ustrezno nameščena in zato prekriva močilno ploščico.	Poskrbite, da bo blazinica za mokro brisanje pravilno nameščena. V uporabniškem priročniku si oglejte, kako jo pravilno namestite.
	Posoda za vodo je prazna ali skoraj prazna.	Znova napolnite posodo za vodo.
	Uporabljate mikrovlaknasto blazinico za mokro brisanje, ki ni Philipsova.	Uporabljajte samo originalno Philipsovo mikrovlaknasto blazinico za mokro brisanje. Blazinice za mokro brisanje lahko kupite v Philipsovi spletni trgovini na www.philips.com/support ali pri prodajalcu izdelkov Philips.
	V močilni ploščici se je nakopičil vodni kamen.	Novo močilno ploščico kupite v Philipsovi spletni trgovini na www.philips.com/support ali pri prodajalcu izdelkov Philips.
Iz posode za vodo prehitro izteče preveč vode.	Pokrovček posode za vodo ni pravilno nameščen.	Preverite, ali je pokrov popolnoma in ustrezno zaprt.
	Ploščica ni pravilno nameščena na dnu posode za vodo.	Preverite, ali je ploščica pravilno nameščena na dnu posode za vodo.
Tla se posušijo s črtami.	V vodo ste dodali preveč tekočega čistila.	Dodajte samo nekaj kapljic tekočega čistila ali pa uporabite tako čistilo, ki se manj peni.

Težava	Možni vzrok	Rešitev
	Mikrovlaknasta blazinica za mokro brisanje ni pravilno vstavljena.	Poskrbite, da bo blazinica za mokro brisanje pravilno nameščena. V uporabniškem priložniku si oglejte, kako jo pravilno namestiti.
	Uporabili ste napačno blazinico za mokro brisanje.	Uporabljajte samo blazinico za mokro brisanje iz mikrovlaknen Philips XV1670/02 za serijo 7000. Blazinice za mokro brisanje lahko kupite v Philipsovi spletni trgovini na www.philips.com/support ali pri prodajalcu izdelkov Philips.

Obsah

Úvod	663
Opis zariadenia	663
Pred prvým použitím	664
Montáž nástenného držiaka	664
Uloženie príslušenstva na nástenný držiak	665
Príprava na použitie	666
Používanie zariadenia	667
Zostavenie prístroja	667
Vysávanie mäkkých a tvrdých podláh	667
Vysávanie s mokrým čistením tvrdých podláh	668
Univerzálne použitie a príslušenstvo	671
Prispôsobenie a dodatočné informácie	675
Po použití – údržba	677
Častá údržba po každom cykle čistenia	677
Pravidelná údržba v intervaloch	680
Výmena	689
Signály v používateľskom rozhraní a ich význam	690
Riešenie problémov	691
Suché čistenie	691
Mokrú čistenie	695

Úvod

Ďakujeme za zakúpenie tohto produktu. Ak chcete plne využívať výhody zákazníckej podpory, ktoré ponúkame, zaregistrujte si produkt na adrese www.philips.com/mycordlessvacuum-7000s.

Opis zariadenia

- 1 Digitálny displej
 - a Kruhový indikátor úrovne nabitia batérie
 - b Percento úrovne nabitia batérie
 - c Vybraná úroveň výkonu
 - d Ikona „Aktivovaná funkcia rozpoznania typu podlahy“
 - e Ikona pripomenutia čistenia filtra
- 2 Tlačidlo ponuky/potvrdenia
- 3 Tlačidlo +
- 4 Tlačidlo –
- 5 Tlačidlo zap./vyp.
- 6 Ručný vysávač
- 7 Nádoba na prach
- 8 Batéria
- 9 Náhradný filter
- 10 Tlačidlo jednoduchého vyprázdnenia

- 11 Tlačidlo na uvoľnenie nádoby na prach
- 12 Adaptér
- 13 Skrutky
- 14 Nástenný držiak
- 15 Trubica
- 16 Inteligentný LED nástavec TriActive
- 17 Keňa na citlivé podlahy (len XC7067)
- 18 Nádoba na vodu a mopovacia poduška z mikrovlnákna (iba XC7163, XC7167)
- 19 Hubica PetPro
- 20 Kombinovaný nástavec
- 21 Mäkká keňa (len XC7065, XC7067, XC7167)
- 22 Hubica na čalúnenie (iba XC7065, XC7067, XC6167)
- 23 Štrbinový nástavec

Pred prvým použitím

Montáž nástenného držiaka

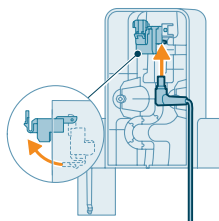

- 1 Nástenný držiak obráťte a odistite sivú páku. Vložte nabíjací port. Skontrolujte, či je viditeľná kovová časť a či ukazuje hore na prednú stranu nástenného držiaka.

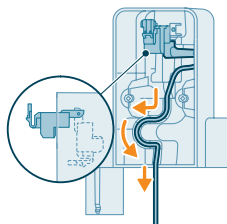

- 2 Lahkým zatlačením úhladne poskladajte kábel do určenej drážky.

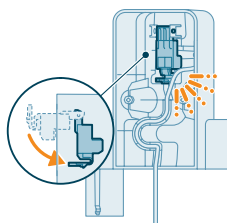

- 3 Zatvorte sivú páku. Podľa počuteľného cvaknutia sa uistite, že sivá páka je na svojom mieste.

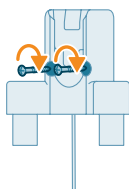
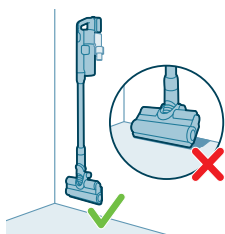
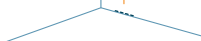
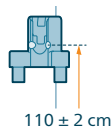

- 4 Pevne pripevnite nástenný držiak do zvolenej pozície na stenu. Montážne otvory pre skrutky by mali byť približne 110 cm nad zemou.

⚠ Výstraha: Počas vŕtania dier na upevnenie držiaka na stenu buďte opatrní, aby ste predišli riziku zásahu elektrickým prúdom.

i Poznámka: Skontrolujte, že umiestnenie nástenného držiaka je zvolené tak, že môže celý prístroj visieť na stene bez toho, aby sa hubicou dotýkal podlahy.

- 5 Keď určíte optimálne umiestnenie a výšku pre skladovanie a nabíjanie prístroja, pevne skrutky utiahnite, aby bol nástenný držiak riadne upevnený.

Uloženie príslušenstva na nástenný držiak

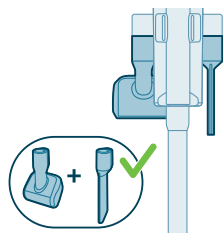

Všetko príslušenstvo je možné uložiť na nástenný držiak s výnimkou kombinácie hubice PetPro a hubice na čalúnenie.

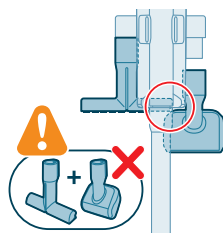

i Poznámka: Upozorňujeme, že hubica PetPro a hubica na čalúnenie sa nedajú na nástenný držiak uložiť spolu.

Príprava na použitie

Zariadenie je vybavené lítium-iónovou batériou. Nabíjanie vybitej batérie na plné nabitie trvá asi 6 hodín.

- 1 Pripojte batériu do tela prístroja. Podľa počuteľného cvaknutia sa uistite, že je riadne pripojená.

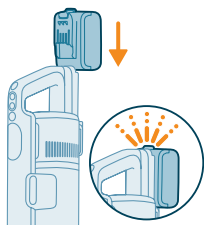

- 2 Prístroj nabíjajte tak, že ho umiestnite do namontovaného nástenného držáka.

⚠ Varovanie: Prístroj skladujte a nabíjajte pri teplote vyššej než 5 °C a nižšej než 40 °C.

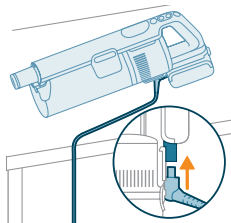

i Poznámka: Tiež môžete položiť ručný vysávač na rovný a stabilný povrch a zapojiť nabíjací kábel priamo do prístroja.



- 3 Prístroj je navrhnutý tak, aby dosiahol úplné nabitie do 6 hodín. Priebeh nabíjania môžete sledovať na obrazovke. Len čo sa zariadenie plne nabije, na displeji sa rozsvieti hodnota 100 %. Po pár minútach sa displej automaticky vypne.

Používanie zariadenia

Zostavenie prístroja

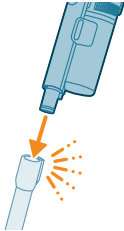

- 1 Pripojte ručný vysávač k trubici. Pripojenie overte podľa počutelného cvaknutia.

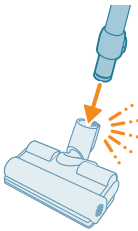

- 2 Pripojte trubicu k hubici. Pripojenie overte podľa počutelného cvaknutia.

Vysávanie mäkkých a tvrdých podláh

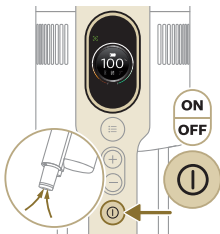

- 1 Stlačením vypínača zapnite zariadenie.

i Poznámka: Ak chcete prístroj vypnúť, znova stlačte tlačidlo zap./vyp.

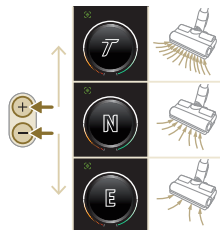

- 2 Pomocou tlačidiel + a – môžete prepínať medzi troma rôznymi nastaveniami výkonu.

T – režim Turbo

N – normálny režim

E – režim Eco



3 Vysávačom môžete čistiť tvrdé alebo mäkké podlahy.

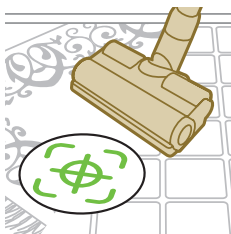

i Ak je zapnutá funkcia rozpoznania typu podlahy, prístroj rozpozná typ podlahy a automaticky optimalizuje svoj výkon v rámci zvolených nastavení výkonu. Ak chcete túto funkciu vypnúť, prečítajte si nižšie, ako môžete zmeniť nastavenia.



⚠ Varovanie: Nevysávajte vodu ani iné kvapaliny.

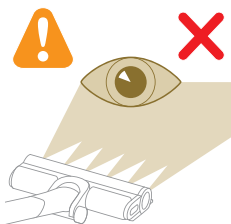

⚠ Výstraha: Nepozerajte sa priamo do osvetlených diód LED ani nemierte diódami LED nikomu do očí. Svetlo LED diód je veľmi žiarivé.

Vysávanie s mokrým čistením tvrdých podláh

⚠ Výstraha: Nádobu na vodu používajte len na čistenie tvrdých podláh s vodoodolným povrchom (ako napr. linoleum, dlažba s emailovou vrstvou alebo lakované parkety) a kamenných podláh (ako napr. mramor). Ak vaša podlaha nie je upravená tak, aby bola odolná voči vode, obráťte sa na výrobcu a zistite, či môžete na jej čistenie používať vodu. Nádobu na vodu nepoužívajte na čistenie tvrdých podláh, ktorých vodoodolný povrch je poškodený.

i Poznámka: Nepoužívajte nádobu na vodu na čistenie kobercov.

i Poznámka: Zariadením s nasadenou nádobou na vodu nepohybujte do strán, pretože to zanecháva stopy vody. Pohybujte ňou len dopredu a dozadu.

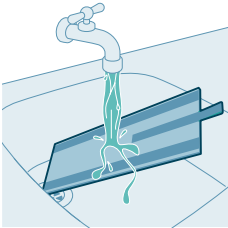

1 Mopovaciu podušku z mikrovlákna pred použitím navlhčíte vodou.

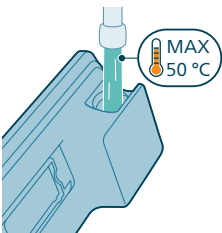

2 Naplňte nádobu vodou. Teplota vody nesmie presiahnuť 50 °C.

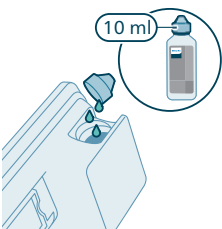

3 (Voliteľné) Ak chcete do nádoby na vodu pridať tekutý čistiaci prostriedok na podlahy, zvolte taký prostriedok, ktorý pení málo alebo vôbec a možno ho rozriediť. Odporúčame prostriedok na čistenie podláh Philips XV1792. Do vody pridajte iba niekoľko kvapiek tekutého čistiaceho prostriedku.

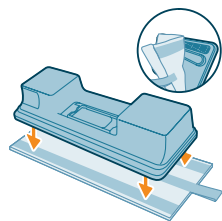

4 Pripevnite mopovaciu podušku z mikrovlákna pod nádobu na vodu. Zarovnajte pásy so suchým zipsom pod nádobou na vodu za handričkou.

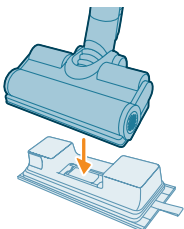

5 Pripravenú nádobu na vodu pripevnite k vodnej hubici a môžete začať.



- 6 Stlačením vypínača zapnete zariadenie. Po pripavení vodného modulu k hubici môžete účinne čistiť tvrdé podlahy.



i Poznámka: Vodný modul nie je vhodný pre mäkké podlahy, ako je koberec.



! Výstraha: Vodný modul sa nesmie používať na odsávanie kaluží vody.

Tipy a iné dôležité informácie

- Pred mopovaním nie je nutné podlahu vysávať, pretože zostava vysávača a mopu aktívne namokro čistí tvrdú podlahu a zachytáva všetky druhy nečistôt, vrátane tekutín a škvŕn. Na koberce a rohože používajte zostavu samotného vysávača.
- Po vypnutí zariadenia môže na podlahe zostať mláčka vody, ak zariadením pri jeho vypnutí nepohybujete. Veľkosť tejto mláčky môžete zmenšiť tak, že pri vypínaní budete zariadením pohybovať. V prípade potreby môžete posledné kvapky odstrániť handričkou.

Obmedzenia použitia

- Táto zostava vysávača a mopu je vhodná na súčasné vysávanie a mokré čistenie všetkých typov tvrdých podláh s výnimkou drevených podláh bez povrchovej úpravy.
- Zostava vysávača a mopu je určená na pravidelné čistenie tvrdých podláh. Pri používaní tohto zariadenia vždy postupujte podľa pokynov na čistenie pre vašu tvrdú podlahu.
- Ak chcete do vody v nádobe na čistú vodu pridať tekutý čistiaci prostriedok na podlahy iný než Philips XV1792, používajte výhradne taký prostriedok, ktorý pení málo alebo vôbec a možno ho rozriediť vo vode, rovnako ako čistiaci prostriedok na podlahy Philips XV1792.

- Nádoba na čistú vodu má kapacitu 250 ml, preto do vody pridajte len niekoľko kvapiek (max. 10 ml) tekutého čistiaceho prostriedku na podlahy.
- Ak použijete zostavu vysávača a mopu na podlahy z linolea, uistite sa, že sú tieto podlahy správne upevnené, aby nedochádzalo k nasávaniu linolea do hubice.
- Ak s vypnutým zariadením pohybujete alebo ho prenášate ponad koberec alebo rohožku, na koberci alebo rohožke môžu skončiť kvapky odpadovej vody.
- Zariadením neprechádzajte po podlahových mriežkach konvektorových ohrievačov. Keď zariadením prechádzate cez mriežku, zariadenie nedokáže nasať vodu vychádzajúcu z hubice a voda sa dostane do otvoru ohrievača.
- Pri čistení nedvíhajte hubicu z podlahy, nepohybujte s ňou do strán a nevykonávajte prudké zmeny smeru, pretože by za sebou zanechávala vodu. Pohybujte ňou len dopredu a dozadu.

i Poznámka: Čas prevádzky závisí od úrovne výkonu použitého pri čistení.

Univerzálne použitie a príslušenstvo

⚠ Varovanie: Nech použijete akékoľvek príslušenstvo, nevysávajte vodu ani iné tekutiny.

⚠ Výstraha: Nepozerajte sa priamo do osvetlených diód LED ani nemierte diódami LED nikomu do očí. Svetlo LED diód je veľmi žiarivé.

Používanie ručného vysávača

Ručný vysávač môžete použiť na vysávanie prachu priamo bez akéhokoľvek čistiaceho nadstavca.



Používanie hubice

- 1 Hubicu pripojte priamo k ručnému vysávaču.



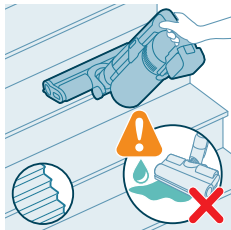

- 2 Táto kombinácia je vhodná na čistenie dynamických výšok povrchu, napríklad na schodisku.

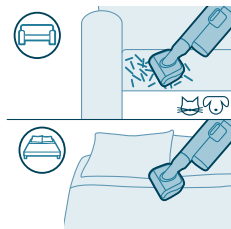

Používanie hubice PetPro

Hubica PetPro účinne odstraňuje chlpy domácich zvierat a drobné nečistoty, ako sú omrvinky, a je ideálna na mäkké povrchy, napríklad posteľe a pohovky.



Ak chcete pripojiť hubicu PetPro, zasuňte trubicu ručného vysávača do hubice PetPro. Nastavte výkon podľa svojich požiadaviek na čistenie.

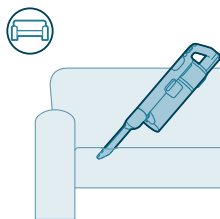

Používanie štrbinového nadstavca

Štrbinový nadstavec možno použiť na čistenie tesných a úzkych priestorov, napríklad medzi sedákmi pohovky, pozdĺž soklových dosiek alebo v interiéroch áut.



Ak chcete upevniť štrbinový nadstavec, zasuňte trubicu alebo ručný vysávač do štrbinového nadstavca.

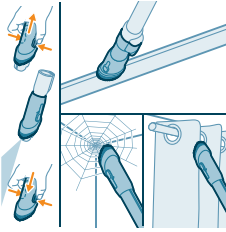

Používanie kombinovaného nadstavca

Kombinovaný nástroj má mäkkú kefu na očistenie od pavučiny alebo čistenie jemných povrchov, ako sú záclony, a úzku hubicu na tesné alebo ťažko dostupné miesta, napríklad okenné rámy.

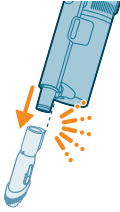

Ak chcete upevniť kombinovaný nadstavec, zasunúťe trubicu alebo ručný vysávač do kombinovaného nadstavca.

Použitie jemnej kefy

Mäkká kefa jemne čistí krehké alebo citlivé povrchy, ako sú tienidlá, žalúzie a obrazovky. Je súčasťou modelov XC7065, XC7067 a XC7167.



Ak chcete pripevniť jemnú kefku, zasunúťe trubicu alebo ručný vysávač do jemnej kefy.

Používanie nadstavca na čalúnenie

Hubica na čalúnenie čistí nábytok z mäkkej látky, ako sú pohovky, sedáky a stoličky. Je súčasťou modelov XC7065, XC7067 a XC7167.

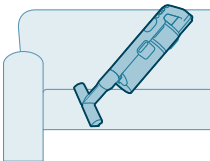



Ak chcete pripevniť nadstavec na čalúnenie, zasuňte trubicu alebo ručný vysávač do nadstavca na čalúnenie.

Používanie kefy na citlivé podlahy

Kefa na citlivé podlahy je mäkká kefa so sivým a oranžovým materiálom, ktorú možno použiť na jemné čistenie citlivých druhov tvrdých podláh, ako je korok, tvrdé drevo a prírodný kameň. Je súčasťou modelu XC7067.

Ak chcete kefu vymeniť, postupujte podľa nasledujúcich krokov:

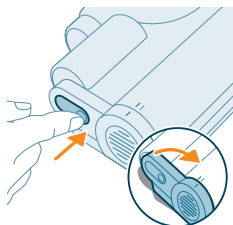

- 1 Ku kefe sa dostanete pomocou tlačidla na boku hubice. Stlačte ho a otáčaním otvorte. Jemne odstráňte kefu a bočné veko hubice.

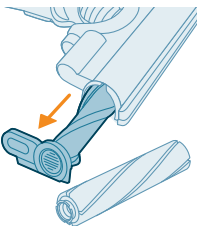

- 2 Silou vytiahnite kefu z bočného krytu. Odstráňte bočné veko z valca pôvodnej kefy a nasadte ho na kefu na citlivé podlahy.

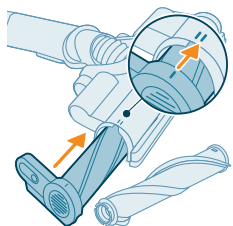

- 3 Vložte kefu na citlivé podlahy späť do bočného krytu silou a uistite sa, že kefa je pevne nainštalovaná. Pri opätovnom zostavení skontrolujte správne zarovnanie kefy.

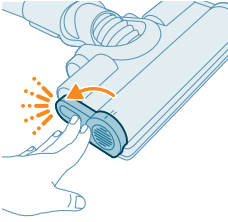

- 4 Uzamknite kefu zaistením, pri ktorom budete počuť zvuk cvaknutia.

Prispôsobenie a dodatočné informácie



Prístroj je vybavený rôznymi možnosťami nastavenia a sledovania v ponuke.

- 1 Do nastavení ponuky sa dostanete stlačením tlačidla ponuky.
- 2 Medzi možnosťami prepínajte pomocou tlačidiel + a -. Tieto možnosti zahŕňajú úpravu osvetlenia, zapnutie alebo vypnutie rozpoznania typu podlahy, prístup k dodatočným informáciám o prístroji a návrat na predchádzajúcu obrazovku.
- 3 Keď sa zvýrazní požadovaná možnosť, potvrďte svoju voľbu opätovným stlačením tlačidla ponuky.

Zmena jasu osvetlenia

Stlačte tlačidlo ponuky a prepnite na funkciu osvetlenia. Potvrďte opakovaným stlačením tlačidla ponuky.

Ak chcete zmeniť jas osvetlenia, prepínajte medzi dostupnými úrovňami a svoju voľbu potvrďte stlačením tlačidla ponuky.

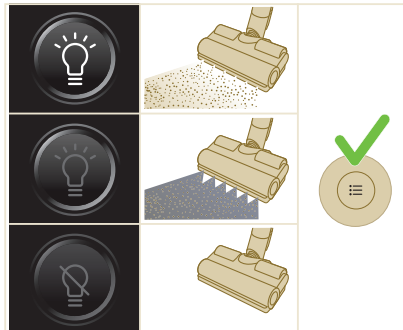

Rozpoznanie typu podlahy

Stlačte tlačidlo ponuky a prepnite na funkciu rozpoznania typu podlahy. Potvrďte opakovaným stlačením tlačidla ponuky.

Na obrazovke rozpoznania typu podlahy prepnite aktiváciu tejto funkcie a svoju voľbu potvrďte stlačením tlačidla ponuky. Po úspešnom zapnutí sa po návrate na hlavnú obrazovku zobrazí v ľavom hornom rohu displeja zelená ikona.



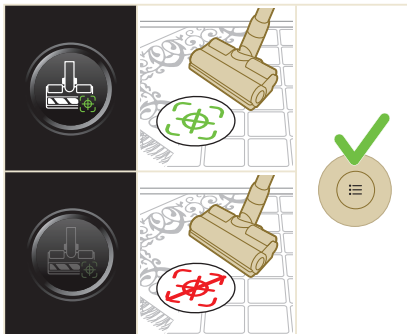

i Poznámka: Rozpoznanie typu podlahy je možné zapnúť alebo vypnúť, iba ak je k ručnému vysávaču pripojená motorická hubica. Keď teda k hlavnému spotrebiču nie je pripojená žiadna motorická hubica v kombinácii s hlavnou kefou, vo vašej ponuke bude o jednu položku menej. Ak chcete vidieť položku rozpoznania typu podlahy v ponuke, pripievte motorickú hubicu.

i Poznámka: V okamihu dodania prístroja je rozpoznanie typu podlahy zapnuté.

i Poznámka: Funkcia rozpoznania typu podlahy bude aktívna, pokiaľ bude hubica v pohybe a identifikuje rôzne povrchy na čistenie.

i Rozpoznávanie typu podlahy nefunguje v kombinácii s kefou na citlivé podlahy (súčasť modelu XC7067).

Ďalšie informácie

Stlačte tlačidlo ponuky a prepnite na možnosť „Dodatočné informácie“. Potvrďte opakovaným stlačením tlačidla ponuky.

Na obrazovke „Dodatočné informácie“ môžete zistiť stav filtra, stav batérie, celkovú dobu používania, model svojho prístroja a QR kód k prístupu k dodatočným informáciám online.

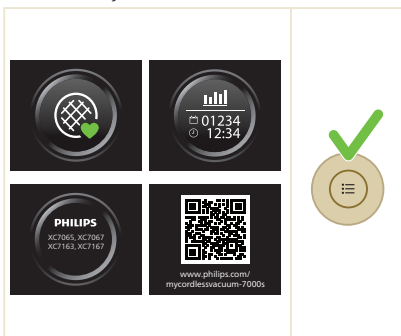

Návrat

Ak chcete z ponuky odísť a vrátiť sa na predchádzajúcu obrazovku, vyberte možnosť „Návrat“.

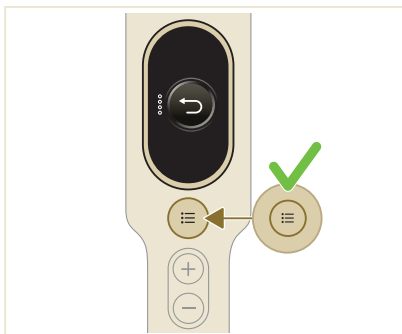

Po použití – údržba

Častá údržba po každom cykle čistenia

Údržba systému odsávania prachu

Nádobu na prach vyprázdnite po každom použití, alebo ak dosahuje prach na úroveň značky MAX.

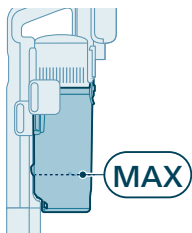

- 1 Vypnite zariadenie.

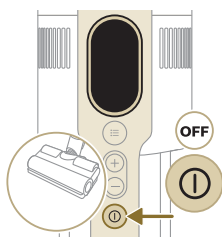

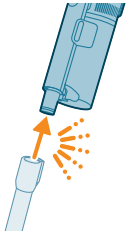

2 Vyberte ručný držiak vrátane nádoby na prach z trubice.

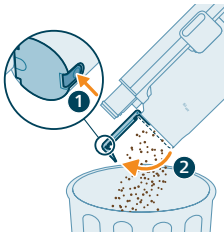

3 Držte nádobu na prach nad odpadkovým košom a stlačením tlačidla jednoduchého vyprázdenia (1) nádobu vyprázdnite (2).

Údržba nádoby na vodu

Nádobu na vodu po každom použití vyčistite.

1 Zložte mopovaciu podušku z mikrovlákna.

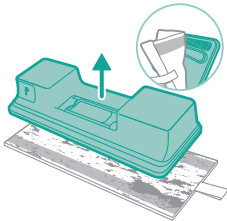

2 Opláchnite mopovaciu podušku pod tečúcou vodou a vyperte ju v ruke alebo v práčke.

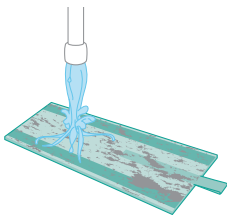

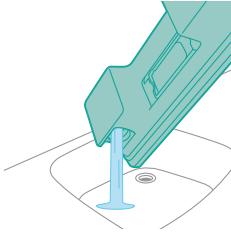

3 Všetku zostávajúcu vodu z nádoby na vodu vylejte.

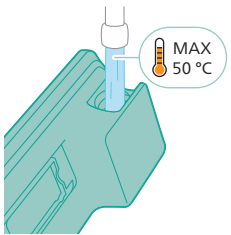

4 Do nádoby na vodu nalejte vodu.

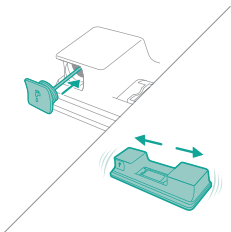

5 Pevne nádobu na vodu uzavrite a zatraste s ňou, aby ste odstránili zvyšky čistiaceho prostriedku.

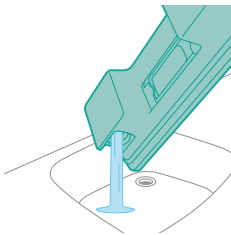

6 Nádobu na vodu vyprázdnite a nechajte ju otvorenú uschnúť.

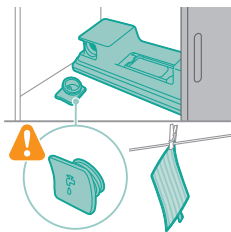

7 Dajte si pozor, aby ste počas skladovania nestratili veko nádoby. Mopovaciou podušku z mikrovlákna zaveste a nechajte uschnúť.

Pravidelná údržba v intervaloch

Čistenie filtra

Filter čistite najmenej raz za mesiac, alebo ak sa zobrazí upozornenie na čistenie filtra (i8).

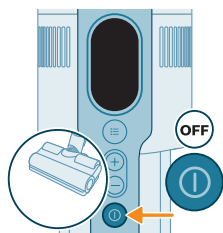

1 Vypnite spotrebič.

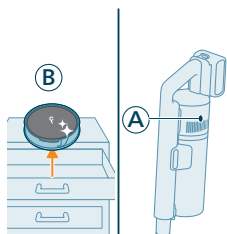

2 Kým je znečistený filter (A) stále v spotrebiči, uistite sa, že máte pripravený náhradný filter (B).

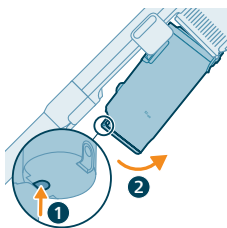

3 Vyberte nádobu stlačením tlačidla na uvoľnenie nádoby.

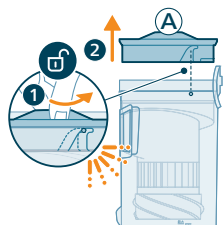

4 Otočením proti smeru hodinových ručičiek filter (A) vyberte z nádoby na prach.

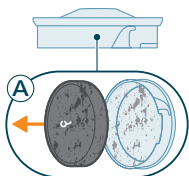

5 Z plastového puzdra filtra vyberte penový filter (A).

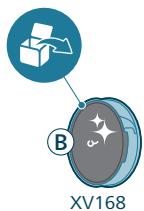

6 Rozbalte náhradný filter (B).

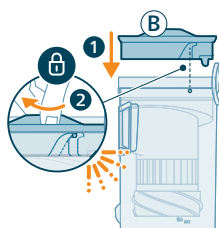

7 Nainštalujte čistý filter (B) do nádoby na prach. Otáčaním filtra v smere hodinových ručičiek ho upevnite na miesto.

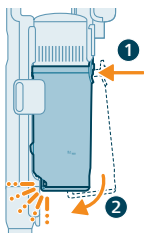

8 Umiestnite nádobu na prach späť na rukoväť. Najprv zarovnajte stranu nádoby s filtrom a až potom ju upevnite na miesto.

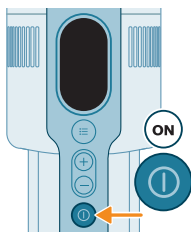

9 Zapnite spotrebič.

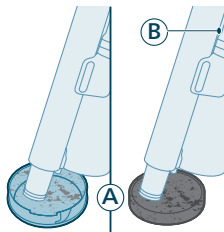

10 Znečistené puzdro filtra a penový filter (A) povysávajúte.

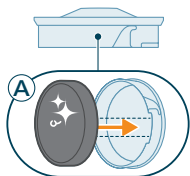

11 Znova namontujte čistý penový filter (A) do čistého puzdra filtra.

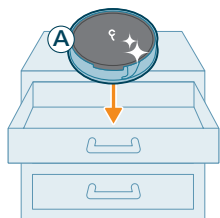

i Poznámka: Filter (A) je teraz dôkladne vyčistený a je možné ho uložiť na budúce použitie, keď bude potrebné vyčistiť aktuálny filter (B).

Čistenie nádoby a cyklónovej komory

1 Vypnite spotrebič.

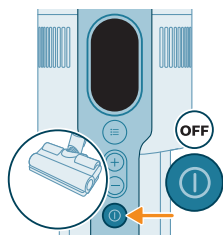

2 Vyberte nádobu stlačením tlačidla na uvoľnenie nádoby.

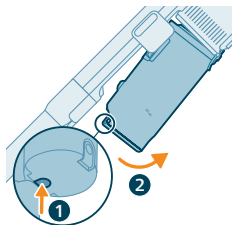

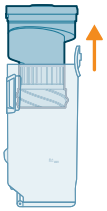

- 3 Uchopte čiernu rukoväť. Vytiahnutím vyberte cyklónovú komoru z nádoby na prach.



- 4 Vyprázdnite cyklónovú komoru klepaním o odpadkový kôš, aby ste odstránili zvyšný prach a nečistoty.

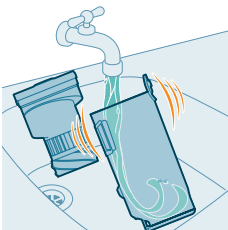

- 5 V rámci dôkladnej údržby vyčistite nádobu na prach a cyklón pod tečúcou vodou alebo v teplej mydlovej vode.

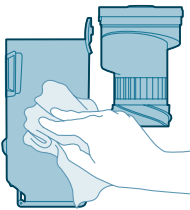

- 6 Vyčistenú nádobu na prach a cyklón utrite dosucha.

Výstraha: Než všetko opätovne zostavíte, skontrolujte, či sú všetky súčasti dokonale suché.

Poznámka: žiadne súčasti nemožno čistiť v umývačke riadu.



- 7 Cyklónovú komoru znova namontujte do nádoby na prach.

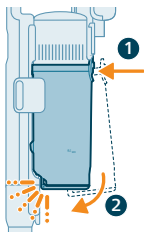

- 8** Zostavenú nádobu vráťte späť. Najprv zarovnajzte stranu nádoby s filtrom a až potom ju zaveste tam, kam patrí.

Poznámka: Pred použitím po vykonanej údržbe vždy skontrolujte, že je filter namontovaný v prístroji.

Údržba inteligentnej hubice PrecisionPower

- 1** Pred čistením valčeka kefy hubice prístroj vždy vypnite.

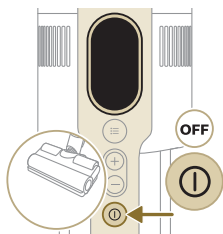

- 2** K valčeku kefy sa dostanete pomocou tlačidla na boku hubice. Stlačte ho a otáčaním otvorte.

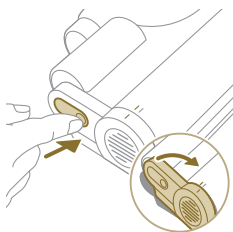

- 3** Jemne vyberte valček kefy a bočné veko hubice.

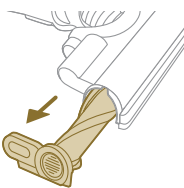

- 4** Opatrne z valčeka kefy odstráňte všetky zamotané vlasy. Pri odstránení znečistenia si pomôžte nožnicami.

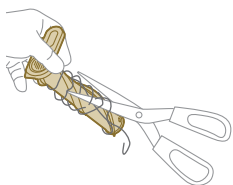

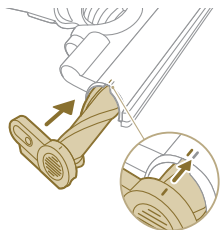

5 Pri opätovnom zostavení skontrolujte, že je valček kefy správne zarovnaný.

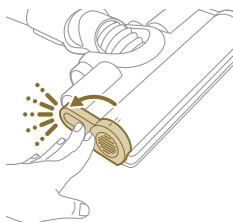

6 Uzamknite valček kefy hubice ťahovaním, kým nebudete počuť cvaknutie.

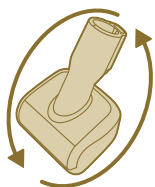

Údržba hubice PetPro

1 Obráťte kefu hore nohami, aby ste sa dostali k oblasti, ktorú treba vyčistiť.

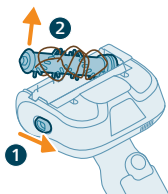

2 Posunutím bočného tlačidla uvoľnite kefu z miesta.

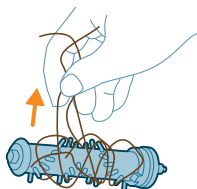

3 Rukami alebo pomocou nožníc z kefy odstráňte všetko znečistenie.

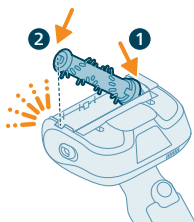

- 4 Pri opätovnom zostavovaní kefy začnite nasadením jednej strany na miesto a potom pripojte druhú stranu. Ak kefu správne zostavíte, budete počuť cvaknutie.

Údržba kefy na citlivé podlahy (pre XC7067)

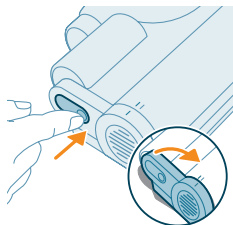

- 1 Ku kefe sa dostanete pomocou tlačidla na boku hubice. Stlačte ho a otáčaním otvorte. Jemne odstráňte kefu a bočné veko hubice.

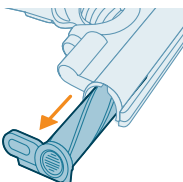

- 2 Silou vytiahnite kefu z bočného krytu.

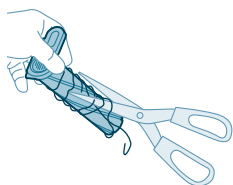

- 3 Opatrne z valčeka kefy odstráňte všetky zamotané vlasy. Pri odstránení znečistenia si pomôžte nožnicami.

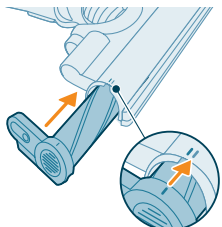

- 4 Vložte kefu späť do bočného krytu silou a uistite sa, že je pevne nainštalovaná. Pri opätovnom zostavení skontrolujte správne zarovnanie kefy.

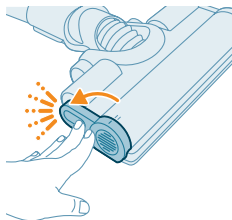

- 5 Uzamknite kefu zaistením, pri ktorom budete počuť zvuk cvaknutia.

Údržba nádoby na vodu

Raz za mesiac nádobu na vodu odvápnite, aby ste predišli hromadeniu vodného kameňa.

- 1 Do odmerky nalejte trochu odvápnovacej tekutiny.

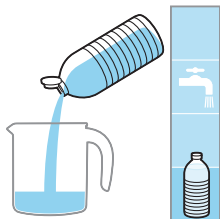

- 2 Do odmerky pridajte správne množstvo vody.

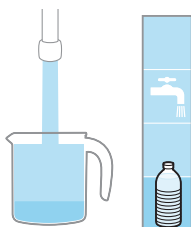

- 3 Zmiešanú tekutinu pridajte do nádoby na vodu.



- 4 Pevne nádobu na vodu uzavrite a potom s ňou zatrasťe, aby sa odvápnovacia tekutina rovnomerne rozprestrela.

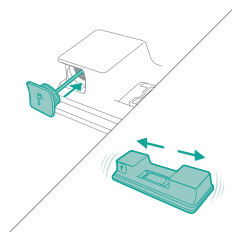

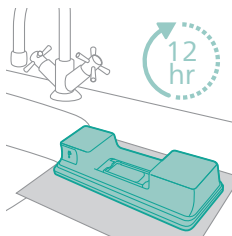

- 5 Nádoby na vodu (bez mopovacej podušky z mikrovlákna) nechajte stáť vo zvislej polohe najmenej 12 hodín. Predpokladá sa, že voda bude postupne unikať dnom nádoby na vodu. Odporúčame preto nádobu na vodu vložiť do drezu alebo na handričku.

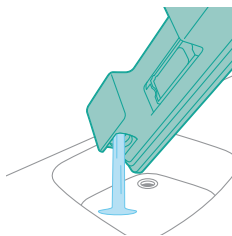

- 6 Nádoby na vodu vypláchnite a odstráňte z nej všetku zostávajúcu tekutinu.

Údržba zvlhčovacieho pásika

- 1 Odoberte zvlhčovací pásik zo spodnej časti nádoby na vodu a dôkladne ho očistite.

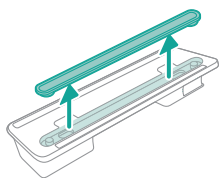

- 2 Zvlhčovací pásik prepláchnite pod tečúcou vodou.

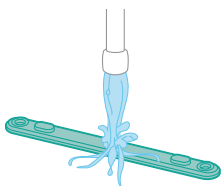

- 3 Po očistení pripevnite zvlhčovací pásik späť na nádobu na vodu.

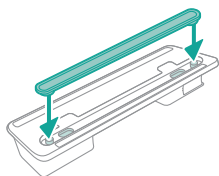

Výmena

Ak chcete kúpiť príslušenstvo alebo náhradné diely, prejdite na webovú stránku www.philips.com/parts-and-accessories alebo sa obráťte na svojho predajcu výrobkov značky Philips. Môžete sa obrátiť aj na Stredisko starostlivosti o zákazníkov spoločnosti Philips vo svojej krajine.

Náhradné diely a typové označenia:

Náhradný filter XV1681/01

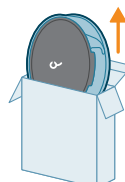

XV1681/01

Valček kefy CP0667/01

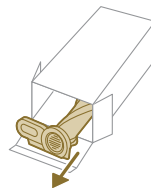

CP0667/01

Mopovacia poduška z mikrovlákna XV1670/02

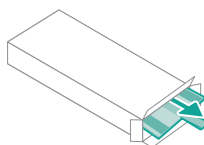

XV1670/02



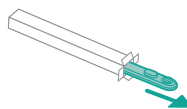



Zvlhčovací pásik CP0381/01



CP0381/01

i Poznámka: Filter a mopovacia poduška z mikrovlákna vymieňajte každých 6 mesiacov, aby ste zaručili maximálny výkon.

Signály v používateľskom rozhraní a ich význam

Signál	Význam signálu
E1	 <p>Porucha prístroja. Vyberte batériu, počkajte 10 sekúnd a potom ju vložte späť. Ak to nepomôže, odneste zariadenie do servisného strediska Philips alebo sa obráťte na centrum starostlivosti o zákazníkov.</p>
E2	 <p>Prístroj je prevádzkovaný pri nižšej teplote, než je prevádzková teplota. Zariadenie preneste do teplejšej miestnosti. Prístroj neskladujte, nenabíjajte ani nepoužívajte pri teplotách nižších ako 5 °C alebo vyšších ako 40 °C.</p>
E3	 <p>Prístroj je prevádzkovaný pri vyššej teplote, než je prevádzková teplota. Premiestnite prístroj do chladnejšej miestnosti. Prístroj neskladujte, nenabíjajte ani nepoužívajte pri teplotách nižších ako 5 °C alebo vyšších ako 40 °C.</p>
E5	 <p>Batéria je poškodená. Odneste prístroj do servisného strediska Philips alebo sa obráťte na centrum starostlivosti o zákazníkov.</p>
E9	 <p>Tryska je prevádzkovaná pri vyššej teplote, než je prevádzková teplota. Vypnite zariadenie a počkajte približne 15 minút. Dotknutím sa hornej časti puzdra hubice skontrolujte, či je ešte teplá. Ak je hubica stále teplá, ďalej čakajte, kým nevychladne. Po ochladení hubice skúste zariadenie znovu zapnúť.</p>
i4	 <p>Tryska je upchatá. Uistite sa, že je zariadenie vypnuté. Vyčistite hubicu podľa návodu na použitie a skontrolujte trubicu vybratím z hlavného zariadenia. Vyberte predmet z hubice alebo trubice a zariadenie znova spustite.</p>
i5	 <p>Vo vzduchovodnej časti je zaseknutý cudzí predmet. Uistite sa, že je zariadenie vypnuté. Vyčistite hubicu podľa návodu na použitie a skontrolujte trubicu vybratím z hlavného zariadenia. Vyberte predmet z hubice, trubice alebo ručného vysávača a zariadenie znova spustite.</p>

Signál	Význam signálu
i6 	Adaptér nie je odobraný. Pred použitím prístroja odoberte adaptér.
i7 	Je použitý nesprávny adaptér. Na nabíjanie prístroja používajte iba originálny adaptér.
i8 	Filter je znečistený. Vyčistite filter. Postupujte podľa pokynov na obrazovke alebo v návode na použitie. Nové filtre si môžete kúpiť v e-shope spoločnosti Philips na adrese www.philips.com/support alebo u predajcu Philips. Ak sa vám aj po vyčistení filtra zobrazuje informačný kód i8, pozrite si tabuľku Riešenie problémov nižšie.
i10 	Batéria nie je riadne zasunutá. Vyberte batériu a potom ju vložte späť. Ak to nepomôže, odnesite zariadenie do servisného strediska Philips alebo sa obráťte na centrum starostlivosti o zákazníkov.
	Úroveň nabitia batérie je nízka a je nutné batériu nabiť. Nabite prístroj alebo batériu pomocou odporúčaného spôsobu nabíjania.

Riešenie problémov

Táto kapitola obsahuje prehľad najbežnejších problémov, s ktorými by ste sa mohli stretnúť pri používaní tohto zariadenia. Ak problém neviete vyriešiť pomocou informácií uvedených nižšie, navštívte webovú stránku **www.philips.com/support**, na ktorej nájdete zoznam najčastejších otázok, alebo kontaktujte Stredisko starostlivosti o zákazníkov vo svojej krajine.

Suché čistenie

Problém	Možná príčina	Riešenie
Po stlačení tlačidla zap./vyp. zariadenie nefunguje.	Na displeji sa zobrazí symbol vybitej batérie.	Ak chcete batériu nabiť, pripojte zariadenie k nabíjacej stanici alebo pripojte ručný vysávač priamo do zástrčky adaptéra.

Problém	Možná příčina	Riešenie
Nabíjacia stanica nie je na stene stabilná.	Skrutky držiace nabíjaciu stanicu sú uvoľnené.	Utiahnite skrutky.
	Skrutky nemajú správnu veľkosť.	Nabíjaciu stanicu namontujte pomocou dodaných skrutiek.
	Nabíjacia stanica nie je upevnená na stabilnej stene.	Skontrolujte, či je stena, na ktorú sa bude nabíjacia stanica upevňovať, stabilná.
Zariadenie náhle prestane fungovať.	Ak má zariadenie vnútornú poruchu, tlačidlá nebudú reagovať a obrazovka zostane prázdna.	Pripojte zariadenie k nabíjacej stanici alebo pripojte ručný vysávač priamo k adaptéru. Skontrolujte displej. Ak sa zobrazí chybový kód, jeho význam nájdete v návode na použitie.
	(kód: E2, E3) Zariadenie sa nepoužíva pri vhodnej teplote.	Dbajte na to, aby sa zariadenie používalo pri teplote 5 až 40 °C.
	(kód: i4, i5) Valček kefy sa zasekol alebo v kanáli na prúdenie vzduchu uviazli predmety.	Uistite sa, že je zariadenie vypnuté. Vyčistite hubicu podľa návodu na použitie a skontrolujte trubicu vybratím z hlavného zariadenia. Vyberte predmet z hubice alebo trubice a zariadenie znova spustite.
	(kód: E9) Motorická hubica sa prehrieva.	Vypnite zariadenie a počkajte približne 15 minút. Dotknutím sa hornej časti puzdra hubice skontrolujte, či je ešte teplá. Ak je hubica stále teplá, ďalej čakajte, kým nevychladne. Po ochladení hubice skúste zariadenie znova zapnúť.
	Zariadenie má nižší sací výkon ako zvyčajne.	Filter a cyklónová komora sú znečistené.
Zo zariadenia uniká prach.	Nádoba na prach nie je k zariadeniu správne pripevnená.	Uistite sa, že je nádoba na prach k zariadeniu správne pripevnená.
	Filter je znečistený.	Vyčistite filter. Tiež si pozrite návod na použitie.
	V zariadení sa filter nenachádza.	Uistite sa, že je filter v zariadení a je správne zostavený.
	Cyklónovú komoru niečo blokuje.	Skontrolujte, či v cyklónovej komore nie sú zaseknuté predmety, a odstráňte všetky predmety, ktoré by ju mohli blokovať. Rovnako sa uistite, že sú odstránené všetky vlasy a nečistoty zachytené v cyklónovej komore.

Problém	Možná příčina	Riešenie
	Zásobník na prach nie je k zariadeniu správne pripojený.	Zásobník na prach vyprázdňte a správne ho pripojte k zariadeniu.
	Overte, či je filter správne zostavený a vložený do zariadenia.	Vypnuté zariadenie majte vo zvislej polohe.
Zariadenie sa pri čistení koberca po podlahe nepohybuje plynule.	Funkcia rozpoznania typu podlahy nie je zapnutá.	V digitálnej ponuke zapnite funkciu rozpoznania typu podlahy.
	Vybratý sací výkon je príliš vysoký.	Znížte sací výkon. Tiež si pozrite návod na použitie.
Kefa sa už neotáča.	Kefa je zablokovaná vlasmi alebo nečistotami.	Očistite kefu rukou alebo nožnicami.
	(kód: i4) Ak vlákna koberca s dlhým vlasom kladú príliš veľký odpor, môže sa kefka prestať otáčať.	Zariadenie vypnite a potom ho znova zapnite.
	Rotačnú kefu sa po čistení nepodarilo správne vložiť do hubice.	Podľa pokynov v kapitole o čistení v návode na použitie správne zasuňte valcovú kefu do hubice. Zvnútra hubice zabezpečte valcovú kefu zacvaknutím zaistovacej páčky na miesto.
	(kód: E9) Motorická hubica sa prehrieva.	Vypnite zariadenie a počkajte približne 15 minút. Dotknutím sa hornej časti puzdra hubice skontrolujte, či je ešte teplá. Ak je hubica stále teplá, ďalej čakajte, kým nevychladne. Po ochladení hubice skúste zariadenie znova zapnúť.
Indikátory LED v hubici sa nerozsvietia.	Hubica nie je správne pripojená k trubici alebo zariadeniu.	Hubicu správne pripojte k vysávaču alebo ručnému vysávaču.
	Funkcia osvetlenia je vypnutá.	Povoľte túto funkciu v ponuke. Jas LED diód hubice upravte v ponuke.
LED diódy na ručnom vysávači nesvietia.	Funkcia osvetlenia je vypnutá.	Povoľte túto funkciu v ponuke. Jas LED diód na ručnom vysávači upravte v ponuke.
Indikátor na príslušenstve nesvieti.	Príslušenstvo je upevnené k trubici.	Odpojte trubicu a pripojte príslušenstvo priamo k ručnému vysávaču.
	Príslušenstvo nie je správne upevnené k zariadeniu.	Upevnite príslušenstvo k zariadeniu správne.
Indikátor na hubici, ručnom vysávači a príslušenstve nesvieti dostatočne jasne.	Jas je stlmený.	Upravte jas indikátora v ponuke.

Problém	Možná příčina	Riešenie
Vysávač sa nenabíja.	Napájacia zástrčka nie je správne zapojená do zariadenia alebo adaptér nie je správne zapojený do zásuvky.	Uistite sa, že je napájacia zástrčka správne zapojená do zariadenia a že adaptér je správne zapojený do zásuvky.
	Zástrčka nie je v nabíjacej stanici správne umiestnená.	Skontrolujte, či je zástrčka správne upevnená v nabíjacej stanici. Skontrolujte, či je zástrčka naklonená a či nabíjacia stanica drží zástrčku na mieste.
	(kód: i7) používa sa iný než dodaný adaptér.	Nepripojili ste dodávaný adaptér.
	(kód: i10) Batéria nie je správne vložená.	Presvedčte sa, či je batéria úplne zasunutá na miesto a správne inštalovaná.
	(kód: E5) Batéria nefunguje správne.	Batéria zlyhala. Vymeňte batériu.
		Ak ste si overili uvedené skutočnosti a vysávač sa stále nenabíja, odovzdajte ho v servisnom stredisku spoločnosti Philips alebo sa obráťte na Stredisko starostlivosti o zákazníka.
Zariadenie sa nabíja veľmi pomaly.	Je použitý externý adaptér alebo adaptér z iných zariadení.	Nabíjajte zariadenie pomocou dodávaného adaptéra.
Batéria je nabitá a pripojená, zariadenie však nie je možné zapnúť.	Zariadenie je stále pripojené k adaptéru.	Pred reštartovaním odpojte zariadenie od adaptéra.
	(kód: E1) S prístrojom nie je nič v poriadku.	Vyberte batériu, počkajte 10 sekúnd a potom ju vložte späť. Ak to nepomôže, odnesite zariadenie do servisného strediska Philips alebo sa obráťte na centrum starostlivosti o zákazníkov.
Na displeji sa zobrazí symbol filtra (kód: i8).	Filter je znečistený.	Vyčistite filter. Postupujte podľa pokynov na obrazovke alebo v návode na použitie.
		<p>Ak sa vám aj po vyčistení filtra zobrazuje informačný kód i8, môžete zvážiť nasledujúce riešenia:</p> <ul style="list-style-type: none"> - Ak máte náhradný čistý filter, môžete ním nahradiť starý filter. Potom použite ručný vysávač na dôkladné vyčistenie starého penového filtra a puzdra filtra. - Prípadne, ak máte prístup k inému vysávaču alebo mini vysávaču, môžete ho použiť na vyčistenie penového filtra aj puzdra filtra. <p>Poznámka: Pred zapnutím zariadenia sa vždy uistite, že je prítomný filter.</p>

Problém	Možná příčina	Riešenie
	Filter je starý.	Nové filtre si môžete kúpiť v e-shope spoločnosti Philips na adrese www.philips.com/support alebo u predajcu Philips.
		Ak ste si overili uvedené skutočnosti a zariadenie stále zobrazuje chybu, odneste ho do servisného strediska Philips alebo sa obráťte na centrum starostlivosti o zákazníkov.
Malá Turbo kefa nefunguje správne.	Valcová kefa je upchatá.	Nožnicami odstráňte z kefy vlasy. Postupujte podľa pokynov v návode na použitie.
	Valcová kefa sa počas čistenia upcháva tkaninou alebo povrchom.	Malú Turbo kefu držte zároveň s povrchom a netlačte ju do mäkkých povrchov.
	Valcová kefa nie je správne vložená do malej Turbo kefy.	Uistite sa, že je valcová kefa správne pripojená k malej Turbo kefe a že medzi jednotlivými dielmi nie je medzera. Postupujte podľa pokynov v príručke.
Sací výkon nie je stabilný.	Nejde o chybu. Ide o spustenie funkcie „Rozpoznanie typu podlahy“. Zariadenie zisťuje typ podlahy a čistí s optimalizovaným výkonom pre danú podlahu.	Nie je potrebné nič robiť. Ak dávate prednosť čisteniu s konštantným výkonom, ktorý si sami vyberiete, vypnite túto inteligentnú funkciu v ponuke zariadenia.
Rozpoznávanie typu podlahy nereaguje logicky.	Kefa je zablokovaná vlasmi alebo nečistotami.	Očistite kefu nožnicami alebo rukou. Pozrite si pokyny v návode na použitie.
Zariadenie spôsobuje statické výboje.	V zariadení vzniká statická elektrina. Čím je vlhkosť vzduchu nižšia, tým viac statickej elektriny vzniká.	Statickú elektrinu zo zariadenia vybite priblížením trubice k inému kovovému predmetu v miestnosti (napríklad k nohám stola alebo kresla a pod.). Alebo zvýšte vlhkosť vzduchu v miestnosti.
	Vysávaný prach a nečistoty sú statické.	Vyprázdňte zásobník na prach a vyčistite filter podľa pokynov v návode na používanie.

Mokrú čistenie

Problém	Možná příčina	Riešenie
Prietok vody z nádoby na vodu je menší.	Zvlhčovací pásik je upchatý nečistotami.	Odoberte zvlhčovací pásik a vyčistite ho. Vráťte čistý zvlhčovací pásik späť.

Problém	Možná příčina	Riešenie
	Keď mopovacia poduška z mikrovlákien nie je nasadená správne, blokuje zvlhčovací pásik.	Uistite sa, že je mopovacia poduška nasadená správne. Skontrolujte návod na použitie pre správne umiestnenie.
	Nádoba na vodu je prázdna alebo takmer prázdna.	Doplňte nádobu na vodu.
	Používate mopovacia podušku z mikrovlákien, ktorá nie je dodávaná spoločnosťou Philips.	Používajte len originálnu mopovacia podušku z mikrovlákien od spoločnosti Philips. Mopovacie podušky si možno kúpiť v e-shope Philips na adrese www.philips.com/support alebo u predajcu Philips.
	Vo zvlhčovacom pásiku sa vytvoril vodný kameň.	Kúpte si nový zvlhčovací pásik v e-shope Philips na adrese www.philips.com/support alebo u predajcu Philips.
Z nádoby na vodu vyteká príliš veľa vody príliš vysokou rýchlosťou.	Nie je správne nasadené veko nádoby na vodu.	Skontrolujte uzáver a uistite sa, že je úplne a správne uzatvorený.
	Pásik nie je na dne nádoby na vodu umiestnený správne.	Skontrolujte pásik a uistite sa, že je správne upevnený na spodnej platni nádoby na vodu.
Po uschnutí sú na podlahe pruhy.	Do vody ste pridali príliš veľa tekutého čistiaceho prostriedku.	Použite iba niekoľko kvapiek tekutého čistiaceho prostriedku alebo použite čistiaci prostriedok, ktorý menej pení.
	Mopovacia poduška z mikrovlákien nie je nasadená správne.	Uistite sa, že mopovacia poduška je na správnom mieste. Skontrolujte návod na použitie pre správne umiestnenie.
	Používa sa nesprávna mopovacia poduška.	Používajte len mopovacia podušku z mikrovláken Philips XV1670/02 radu 7000. Mopovacie podušky si možno kúpiť v e-shope Philips na adrese www.philips.com/support alebo u predajcu Philips.

Sadržaj

Uvod	697
Opšti opis	697
Pre prve upotrebe	698
Postavljanje zidnog nosača	698
Odlaganje dodataka na zidnom nosaču	699
Priprema za upotrebu	700
Upotreba aparata	701
Sklapanje aparata	701
Usisavanje podova od mekog i tvrdog materijala	701
Usisavanje tokom brisanja podova od tvrdog materijala	702
Raznovrsna upotreba i dodaci	705
Prilagodavanja i dodatne informacije	709
Nakon korišćenja – Održavanje	711
Često održavanje nakon svakog ciklusa čišćenja	711
Povremeno održavanje	713
Zamena	722
Signali korisničkog interfejsa i njihovo značenje	723
Rešavanje problema	725
Suvo čišćenje	725
Mokro čišćenje	729

Uvod

Hvala vam što ste kupili ovaj proizvod! Da biste na najbolji način iskoristili podršku koju nudimo, registrujte proizvod na adresi www.philips.com/mycordlessvacuum-7000s.

Opšti opis

- 1 Digitalni ekran
 - a Indikator zvona za nivo napunjenosti baterije
 - b Procenat nivoa napunjenosti baterije
 - c Izabrani nivo snage
 - d Ikona „Aktiviranje funkcije prepoznavanja vrste poda“
 - e Ikona podsetnika na čišćenje filtera
- 2 Dugme Menu/Confirm (Meni/Potvrdi)
- 3 Dugme +
- 4 Dugme –
- 5 Dugme za uključivanje/isključivanje
- 6 Drška
- 7 Posuda za prašinu
- 8 Baterija
- 9 filter za zamenu
- 10 Dugme za lako pražnjenje

- 11 Dugme za oslobađanje posude za prašinu
- 12 Adapter
- 13 Zavrtnji
- 14 Montaža na zid
- 15 Cev
- 16 TriActive Smart LED papučica
- 17 Četka za delikatni pod (samo XC7067)
- 18 Rezervoar za vodu i uložak za čišćenje od mikrovlakana (samo XC7163, XC7167)
- 19 PetPro papučica
- 20 Kombinovani dodatak
- 21 Meka četka (samo XC7065, XC7067, XC7167)
- 22 Papučica za tapacirane površine (samo XC7065, XC7067, XC6167)
- 23 Dodatak za uske površine

Pre prve upotrebe

Postavljanje zidnog nosača

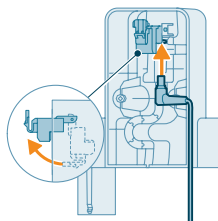

- 1 Okrenite zidni nosač naopačke i otkačite sivu ručicu. Postavite priključak za punjenje tako da metalni deo bude vidljiv i okrenut uspravno sa prednje strane zidnog nosača.

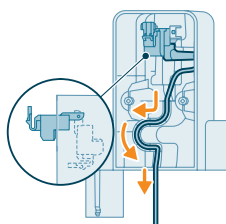

- 2 Uredno postavite kabl tako što ćete ga gurnuti u za to određeni žleb.

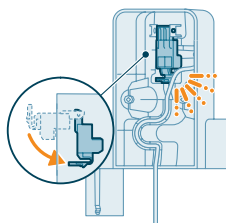

- 3 Zatvorite sivu ručicu. Uverite se da je siva ručica blokirana i da se čuo zvuk klika.

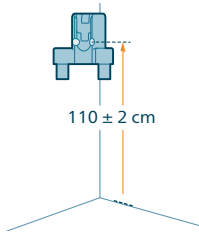

- 4 Čvrsto zakačite zidni nosač na željeni položaj na zidu i uverite se da su rupe za zavrtnje za montažu na zid udaljene približno 110 cm od poda.

⚠ Oprez: Budite oprezni prilikom bušenja rupa u zidu za pričvršćivanje zidnog nosača kako biste izbegli opasnost od strujnog udara.

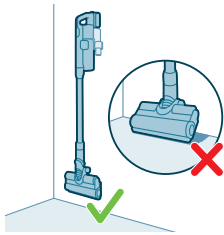

i Napomena: Uverite se da postavljanje zidnog nosača omogućava celom aparatu da visi na zidu tako da mlaznica ne dodiruje pod.

- 5 Kada utvrdite optimalni položaj i visinu za odlaganje i punjenje aparata, čvrsto pritegnite zavrtnje kako biste učvrstili zidni nosač.

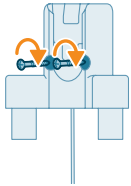

Odlaganje dodatka na zidnom nosaču

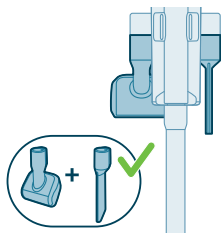

Svi dodaci mogu da se odlažu na zidnom nosaču, sa izuzetkom kombinovanja PetPro papučica i nastavka za tapacirani nameštaj.

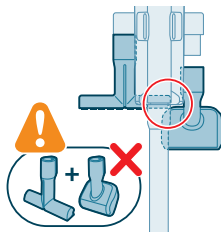

i Napomena: Pazite, jer PetPro papučica i nastavak za tapacirani nameštaj ne mogu zajedno da se odlažu na zidnom nosaču.

Priprema za upotrebu

Aparat je opremljen litijum-jonskom baterijom. Potrebno je oko 6 sati da se baterija napuni iz prazne u potpuno napunjenu.

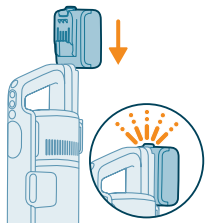

- 1 Zakačite paket baterije za glavno kućište aparata, tako da bude osigurana čvrsta veza koja je potvrđena zvukom klika.



- 2 Aparat punite postavljanjem na sklopljen zidni nosač.

⚠ Upozorenje: Aparat odlažite i punite na temperaturi između 5°C i 40°C.

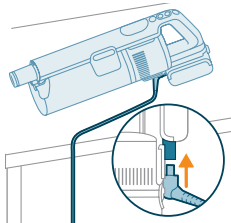

i Napomena: Možete i da postavite dršku na ravnu i stabilnu površinu i da direktno povežete kabl za punjenje sa aparatom.



- 3 Aparat je projektovan da dostigne potpunu napunjenost u roku od 6 sati. Na ekranu možete da pratite proces punjenja. Kada se aparat potpuno napuni, na ekranu svetli vrednost 100%. Nakon nekoliko minuta ekran se isključuje.

Upotreba aparata

Sklapanje aparata



- 1 Postavite dršku na cev. Potvrdite spajanje tako što ćete čuti klik kada postavljate.



- 2 Spojite cev sa mlaznicom. Potvrdite spajanje tako što ćete čuti klik kada postavljate.

Usisavanje podova od mekog i tvrdog materijala

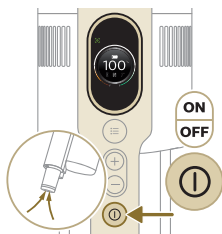

- 1 Pritisnite dugme za uključivanje/isključivanje da biste uključili aparat.

i Napomena: Za isključivanje aparata, ponovo pritisnite dugme za uključivanje/isključivanje.

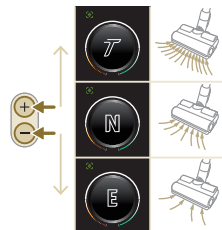

- 2 Pomoću dugmadi + i – prebacujte između tri različite postavke snage.
 - T** – režim turbo
 - N** – normalan režim
 - E** – režim eco



3 Usisivačem možete čistiti tvrde ili mekane podne površine.

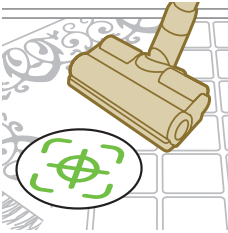

i Sa omogućenim prepoznavanjem vrste podne površine, aparat prepoznaje tip podne površine i automatski optimizuje svoj učinak unutar podešavanja snage koje ste izabrali. Da biste onemogućili ovu funkciju, u nastavku proverite kako da prilagodavate podešavanja.



⚠ Upozorenje: Nemojte usisavati vodu niti neku drugu tečnost.

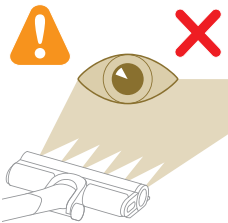

⚠ Oprez: Nemojte gledati direktno u uključene LED lampice niti usmeravati LED lampice u nečije oči. LED svetlo je vrlo blještavo.

Usisavanje tokom brisanja podova od tvrdog materijala

⚠ Oprez: Rezervoar za vodu koristite samo na tvrdim podovima s voodopornom površinom (kao što su linoleum, pločice ili lakirani parket) i kamenim podovima (kao što je mermer). Ako vaš pod nije tretiran da postane voodoporan, proverite sa proizvođačem da li možete da koristite vodu za njegovo čišćenje. Nemojte da koristite rezervoar za vodu na tvrdim podovima na kojima je voodoporni sloj oštećen.

i Napomena: Nemojte da koristite rezervoar za vodu za čišćenje tepiha.

i Napomena: Aparat sa montiranim rezervoarom za vodu ne pomerajte bočno, pošto to može da ostavi tragove vode. Pomerajte je samo napred ili nazad.

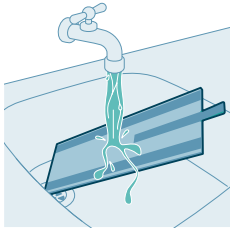

1 Pre upotrebe prvo pokvasite uložak za čišćenje od mikrovlakana.

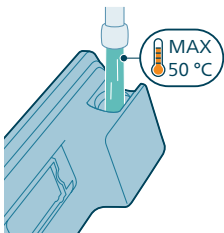

2 Napunite rezervoar vodom, pazeći da temperatura vode ne prelazi 50 °C.

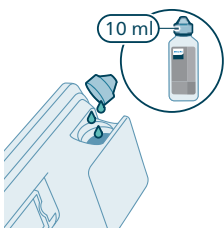

3 (Opciono) Ako želite da dodate tečno sredstvo za čišćenje poda u rezervoar za vodu, izaberite vrstu sredstva za čišćenje poda koje malo ili uopšte ne peni i koje može da se rastvori. Preporučujemo sredstvo za čišćenje poda XV1792 Philips. Dodajte samo nekoliko kapi tečnog sredstva za čišćenje u vodu.

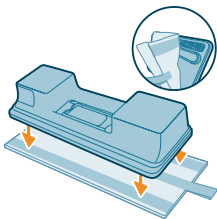

4 Pričvrstite uložak za čišćenje od mikrovlakana ispod rezervoara za vodu. Poravnajte čičak trake ispod rezervoara za vodu iza krpe.

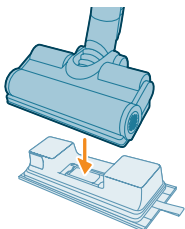

5 Spojite pripremljeni rezervoar za vodu za mlaznicu za vodu i spremni ste da počnete.



- 6 Pritisnite dugme za uključivanje/isključivanje da biste uključili aparat. Pomoću vodenog modula pričvršćenog na mlaznicu možete efikasno čistiti podove od tvrdog materijala.



i Napomena: Vodeni modul nije pogodan za upotrebu na mekanim podovima poput tepiha.



! Oprez: Vodeni modul ne bi trebalo da koristite da pokupite barice s vodom.

Saveti i druge važne informacije

- Nije potrebno usisati pod pre brisanja jer uređaj u položaju za usisavanje i brisanje aktivno mokro čisti vaš pod od tvrdog materijala hvatajući sve vrste prljavštine, uključujući tečnosti i mrlje. Na tepisima i prostirkama koristite samo uređaj u položaju za usisavanje.
- Aparat može ostaviti malu lokvu vode na podu kada ga isključite ako ne pomerite aparat dok ga isključujete. Veličinu lokve možete smanjiti tako što ćete pomeriti aparat dok ga isključujete. Ako je potrebno, poslednje kapi možete ukloniti krpom.

Ograničenja korišćenja

- Položaj za usisavanje i brisanje prikladan je za usisavanje i brisanje svih vrsta podova od tvrdog materijala, osim neobloženih drvenih podova.
- Položaj za usisavanje i brisanje namenjen je za redovno čišćenje podova od tvrdog materijala. Kada koristite ovaj uređaj uvek sledite uputstva za čišćenje poda od tvrdog materijala.
- Ako u rezervoar za čistu vodu želite da dodate tečno sredstvo za čišćenje poda koje nije sredstvo za čišćenje poda Philips XV1792, pazite da koristite sredstvo za čišćenje poda koji malo peni ili uopšte ne peni i koje se rastvara u vodi kao sredstvo za čišćenje XV1792 Philips.
- U vodu treba da dodate samo nekoliko kapi (najviše 10 ml) tečnog sredstva za čišćenje podova jer rezervoar za čistu vodu ima kapacitet od 250 ml.

- Ako uređaj u položaju za usisavanje i brisanje koristite na podovima od linoleuma, radite to samo na podovima od linoleuma koji su pravilno pričvršćeni kako biste sprečili uvlačenje linoleuma u mlaznicu.
- Ako premeštate/podižete uređaj preko tepiha ili prostirke kada je isključen, kapljice otpadne vode mogu završiti na tepihu ili prostirci.
- Nemojte gurati uređaj preko podnih rešetki konvektorskih grejalica. Budući da uređaj ne može da pokupi vodu koja izlazi iz mlaznice ako ga premeštate preko rešetke, voda će završiti na dnu konvektorske grejalice.
- Tokom čišćenja, mlaznicu nemojte da podižete s poda niti da je pomerate bočno i nemojte je snažno okretati, jer ostaju tragovi vode. Pomerajte je samo napred ili nazad.

i Napomena: Vreme rada zavisi od nivoa snage koji se koristi tokom čišćenja.

Raznovrsna upotreba i dodaci

⚠ Upozorenje: Kada koristite bilo koji dodatak, nemojte usisavati vodu niti neku drugu tečnost.

⚠ Oprez: Nemojte gledati direktno u uključene LED lampice niti usmeravati LED lampice u nečije oči. LED svetlo je vrlo blještavo.

Upotreba drške

Za usisavanje prašine možete da koristite dršku direktno bez ijednog dodatka za čišćenje.



Korišćenje mlaznice

- 1 Postavite mlaznicu direktno na dršku.



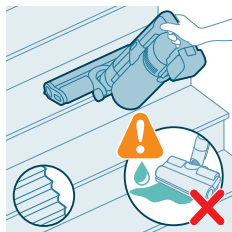

2 Ova kombinacija je za čišćenje dinamičke visine površine, poput stepeništa.

Korišćenje PetPro papučice

PetPro papučica efikasno uklanja dlake kućnih ljubimaca i male neredne poput mrvica, a idealna je za meke površine kao što su kreveti i kaučevi.

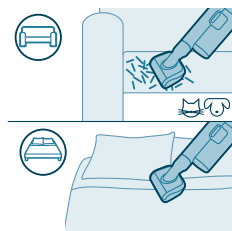

Za pričvršćivanje PetPro papučice umetnite cev drške u PetPro papučicu. Postavku snage možete prilagoditi tako da odgovara vašim potrebama za čišćenje.



Upotreba nastavka za uske površine

Dodatak za uske površine se može koristiti za čišćenje uskih i skućenih prostora kao što je između jastuka kauča, duž lajсни ili u unutrašnjosti automobila.

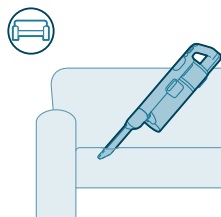

Za pričvršćivanje nastavka za uske površine umetnite u njega cev ili dršku.



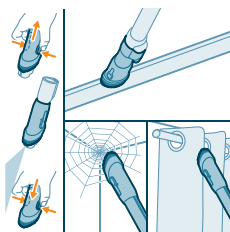

Upotreba kombinovanog nastavka

Kombinovani nastavak ima meku četku za čišćenje paučine ili osetljivih površina kao što su zavese i usku papučicu za uske ili teško dostupna mesta kao što su prozorski okviri.

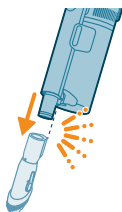

Za pričvršćivanje kombinovanog nastavka umetnite u njega cev ili dršku.

Korišćenje mekane četke

Meka četka nežno čisti krhke ili osetljive površine kao što su abadžuri, roletne i ekrani. Uključeno je na modelima XC7065, XC7067 i XC7167.



Za pričvršćivanje mekane četke, umetnite cev ili dršku u mekanu četku.

Upotreba nastavka za tapacirani nameštaj

Dodatak za tapacirane površine čisti nameštaj od meke tkanine kao što su sofe, jastuci i stolice. Uključeno je na modelima XC7065, XC7067 i XC7167.

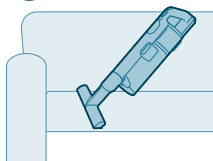



Za pričvršćivanje nastavka za tapacirani nameštaj, umetnite u njega cev ili dršku.

Korišćenje četke za delikatne podove

Četka za delikatne podove je meka četka sa sivim i narandžastim materijalom i može se koristiti za nežno čišćenje delikatnih tipova tvrdih podova kao što su pluta, tvrdo drvo i prirodni kamen. Uključena je u XC7067.

Da biste zamenili četku, pratite uputstva ispod:

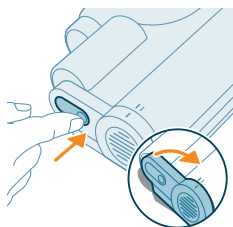

- 1 Da biste pristupili četki, pronadite dugme sa strane papučice. Pritisnite ga i okrenite da biste otvorili. Nežno skinite četku i bočni poklopac papučice.

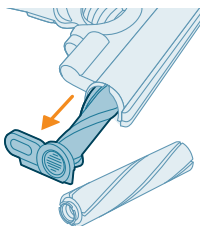

- 2 Snažno izvucite četku iz bočnog poklopca. Izvadite bočni poklopac sa originalne valjkaste četke i stavite na četku za delikatne podove.

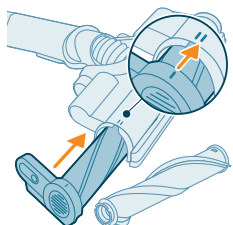

- 3 Snažno umetnite četku za delikatne podove nazad na bočni poklopac i proverite da li je četka čvrsto postavljena. Prilikom ponovnog sklapanja, uverite se da je četka pravilno poravnata.

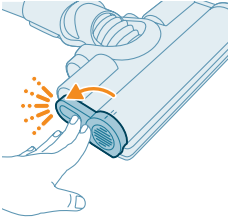

- 4 Zaključajte četku tako što ćete je pričvršćivati dok ne čujete zvuk „KLIK“.

Prilagodavanja i dodatne informacije



Aparat je opremljen raznim opcijama za prilagodavanje i nadzor u meniju.

- 1 Da biste pristupili postavkama menija, pritisnite dugme menija.
- 2 Krećite se kroz opcije koristeći dugmad + i -. Ove opcije obuhvataju podešavanje osvetljenja, omogućavanje ili onemogućavanje prepoznavanja tipa poda, pristupanje dodatnim informacijama o vašem aparatu i vraćanje na prethodni ekran.
- 3 Nakon što željena opcija bude istaknuta, potvrdite izbor ponovnim pritiskom na dugme menija.

Izmena jačine osvetljenosti

Pritisnite dugme menija i krećite se do funkcije osvetljenja. Potvrdite ponovnim pritiskanjem dugmeta menija.

Da biste izmenili jačinu osvetljenja, krećite se kroz dostupne nivoe i potvrdite pritiskom na dugme menija.

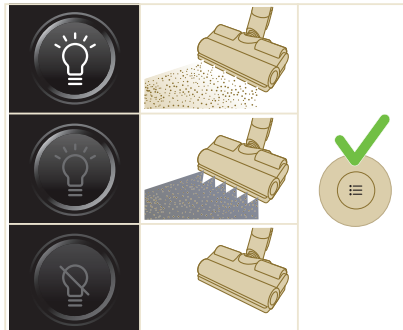

Prepoznavanje vrste poda

Pritisnite dugme menija i krećite se do prepoznavanja vrste poda. Potvrdite ponovnim pritiskanjem dugmeta menija.

U ekranu za prepoznavanje vrste poda, krećite se kroz ovu funkciju i potvrdite odluku pritiskom na dugme menija. Kada je uspešno omogućeno, zelena ikona će se pojaviti u gornjem levom uglu ekrana nakon što se vratite na glavni ekran.



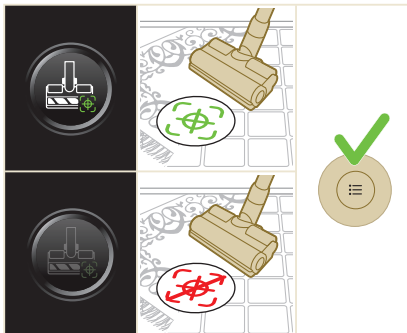

i Napomena: Prepoznavanje vrste poda može biti omogućeno ili onemogućeno samo kada je motorizovana mlaznica spojena za dršku. Kao rezultat toga, kada motorizovana papučica u kombinaciji sa glavnom četkom nije spojena za glavni aparat, u meniju će se nalaziti jedna stavka manje. Pričvrstite motorizovanu mlaznicu kako biste videli ovu stavku za prepoznavanje vrste poda u meniju.

i Napomena: Kada dobijete uređaj, prepoznavanje vrste poda je omogućeno.

i Napomena: Funkcija prepoznavanja vrste poda postaje aktivna kada mlaznica tokom kretanja identifikuje različite vrste podnih površina.

i Prepoznavanje tipa poda ne radi u kombinaciji sa četkom za delikatne podove (uključena u model XC7067).

Dodatne informacije

Pritisnite dugme menija i krećite se do opcije „dodatne informacije“. Potvrdite ponovnim pritiskanjem dugmeta menija.

Na ekranu „dodatne informacije“ možete proveriti ispravnost filtera, ispravnost baterije, ukupno vreme korišćenja, model aparata i pristupiti QR kodu za dodatne informacije na internetu.

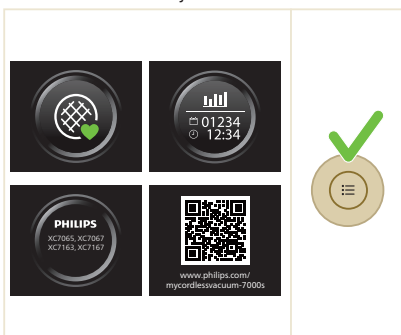

Vraćanje

Da biste izašli iz menija i vratili se na prethodni ekran, izaberite opciju „Vraćanje“.

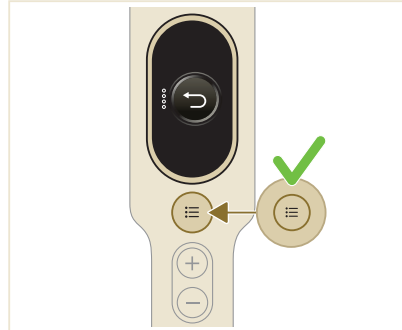

Nakon korišćenja – Održavanje

Često održavanje nakon svakog ciklusa čišćenja

Održavanje sistema za prikupljanje prašine

Ispraznite posudu za prašinu nakon svake upotrebe ili kada prašina dostigne indikator nivoa MAX.

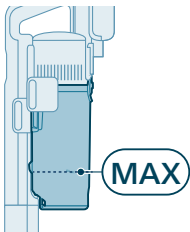

1 Isključite aparat.

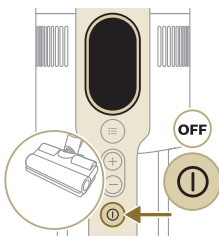

2 Izvadite dršku, uključujući posudu za prašinu iz cevi.

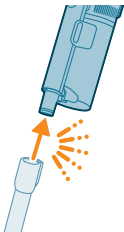

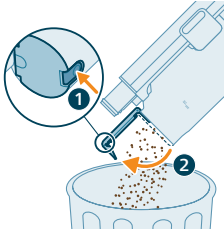

- 3 Držite posudu za prašinu iznad kante za smeće i pritisnite dugme za jednostavno pražnjenje (1) da biste ispraznili posudu (2).

Održavanje rezervoara za vodu

Očistite rezervoar za vodu nakon svake upotrebe.

- 1 Izvadite uložak za čišćenje od mikrovlakana.

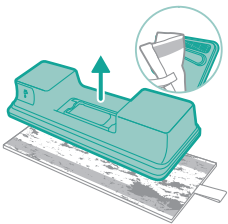

- 2 Isperite i uložak za čišćenje ispod česme i ga operite ga ručno ili u mašini za pranje veša.

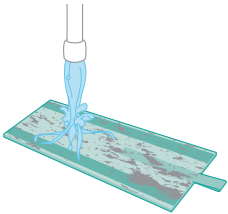

- 3 Izlijte svu preostalu vodu iz rezervoara za vodu.

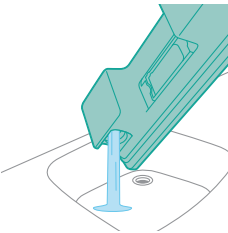

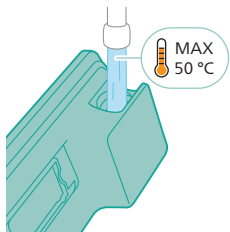

4 Napunite vodom rezervoar za vodu.

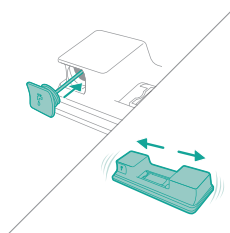

5 Pravilno zatvorite rezervoar za vodu i protresite ga kako biste uklonili ostatke deterdženta.

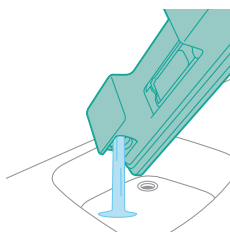

6 Ispraznite rezervoar za vodu i ostavite da otvorenog da se osuši.

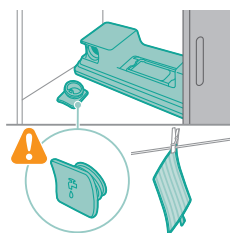

7 Uverite se da čep nije odvrnut tokom odlaganja. Okačite uložak za čišćenje od mikrovlakana da se osuši.

Povremeno održavanje

Čišćenje filtera

Očistite filter najmanje jednom mesečno ili kada vidite obaveštenje za čišćenje filtera (i8).



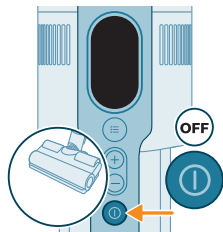

1 Isključite aparat.

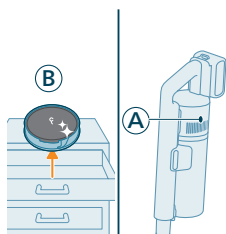

2 Dok je prljavi filter (A) još uvek u aparatu, uverite se da je rezervni filter (B) spreman sa strane.

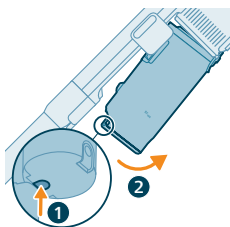

3 Uklonite posudu pritiskom dugmeta za otpuštanje posude.

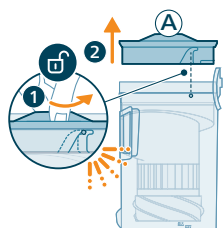

4 Okrenite filter (A) u smeru suprotnom od kretanja kazaljke na satu da biste ga odvojili od posude za prašinu.

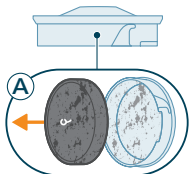

5 Izvadite filter od pene (A) iz plastičnog kućišta filtera.

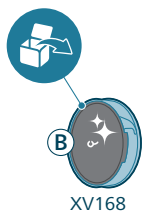

6 Raspakujte rezervni filter (B).

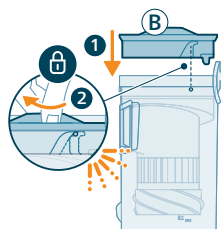

7 Postavite čisti filter (B) u posudu za prašinu. Okrenite filter u smeru suprotnom od kretanja kazaljki na satu kako biste ga pričvrstili.

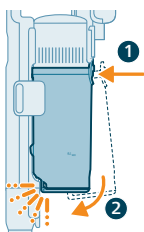

8 Postavite posudu za prašinu nazad na dršku. Prvo poravnajte stranu filtera posude pre nego što je zakačite na mesto.

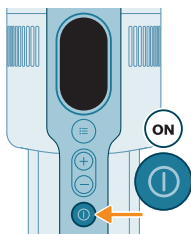

9 Uključite aparat.

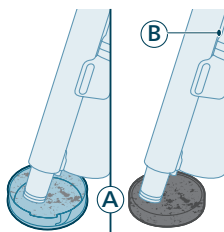

10 Usisajte zaprljano kućište filtera i filter od pene (A).

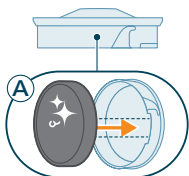

11 Ponovo sastavite čisti filter od pene (A) u čistom kućištu filtera.

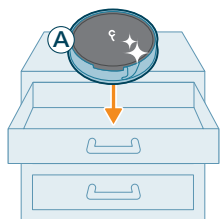

i Napomena: Filter (A) je sada temeljno očišćen i može se odložiti za buduću upotrebu kada je potrebno očistiti trenutni filter (B).

Čišćenje posude i ciklonske komore

1 Isključite aparat.

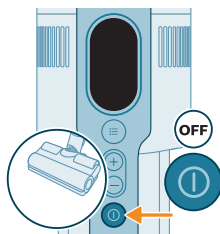

2 Uklonite posudu pritiskom dugmeta za otpuštanje posude.

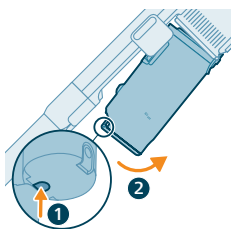

3 Držite za crnu ručku. Izvadite ciklonsku komoru iz posude za prašinu tako što ćete je podići iz posude.

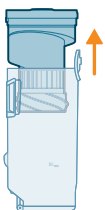



- 4 Istresite ciklonsku komoru iznad kante za otpatke da biste uklonili preostalu prašinu i prljavštinu.

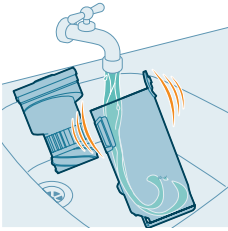

- 5 Za temeljno održavanje, očistite posudu za prašinu i ciklonsku komoru pod mlazom tekuće vode ili u toploj vodi sa sapunicom.

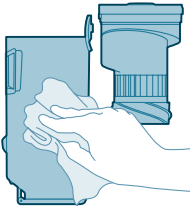

- 6 Brisanjem osušite očišćenu posudu za prašinu i ciklonsku komoru.

Oprez: Postarajte se da svi delovi budu potpuno suvi pre nego što ih ponovo sklopite.

Napomena: ne mogu svi delovi da se peru u mašini za sudove.



- 7 Ponovo sklopite ciklonsku komoru u posudu za prašinu.

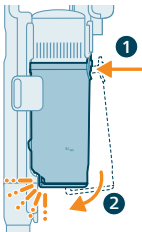

- 8 Vratite sklopljenu posudu. Prvo poravnajte stranu sa filterom na posudi pre nego što je zakačite.

Napomena: Nakon održavanja, pre upotrebe uvek proverite da li je filter u aparatu sklopljen.

Održavanje PrecisionPower pametne mlaznice

1 Uvek isključite aparat pre nego čišćenja valjkaste četke mlaznice.

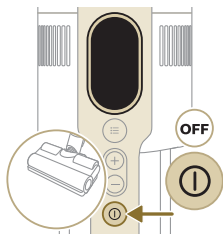

2 Da biste pristupili valjkastoj četki, pronađite dugme sa strane mlaznice. Pritisnite ga i okrenite da biste otvorili.

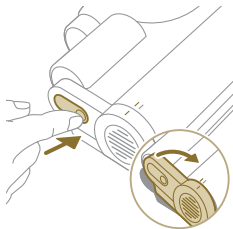

3 Nežno skinite valjkastu četku i bočni poklopac mlaznice.

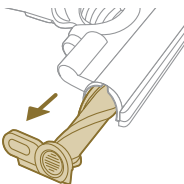

4 Pažljivo otkačite svu zapetljanu kosu sa valjkaste četke. Makazama možete olakšati uklanjanje prljavštine.

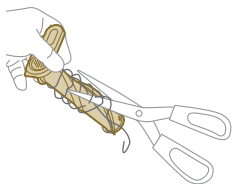

5 Prilikom ponovnog sklapanja, uverite se da je valjkasta četka pravilno poravnata.

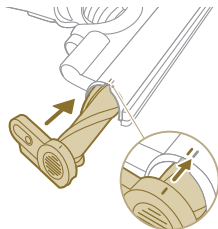

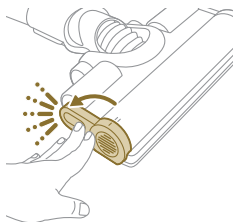

- 6 Zaključajte valjkastu četku mlaznice tako što ćete ga pričvršćivati dok ne čujete klik.

Održavanje PetPro papučice

- 1 Okrenite četku kako biste pristupili površini za čišćenje.

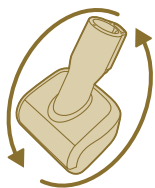

- 2 Gurnite dugme sa strane kako biste otpustili četku iz njenog položaja.

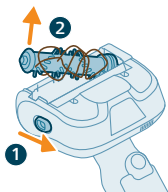

- 3 Rukama ili makazama uklonite svu prljavštinu sa četke.

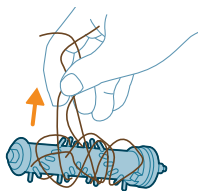

- 4 Prilikom ponovnog sklapanja četke, počnite tako što ćete postaviti jednu stranu u položaj pre nego što zakačite drugu stranu. Kada je četka pravilno sklopljena, čućete zvuk klika.

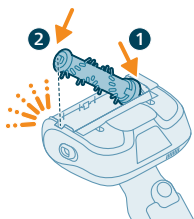

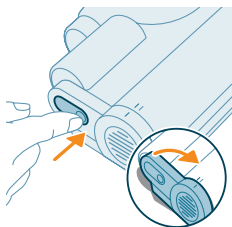

Održavanje četke za delikatne podove (za XC7067)

1 Da biste pristupili četki, pronadite dugme sa strane papučice. Pritisnite ga i okrenite da biste otvorili. Nežno skinite četku i bočni poklopac papučice.

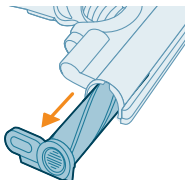

2 Snažno izvucite četku iz bočnog poklopca.

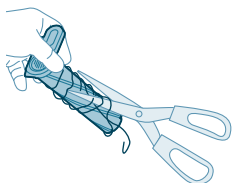

3 Pažljivo otkačite svu zapetljanu kosu sa valjkaste četke. Makazama možete olakšati uklanjanje prljavštine.

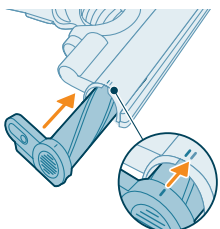

4 Snažno umetnite četku nazad na bočni poklopac i proverite da li je četka čvrsto postavljena. Prilikom ponovnog sklapanja, uverite se da je četka pravilno poravnata.

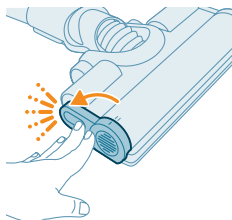

5 Zaključajte četku tako što ćete je pričvršćivati dok ne čujete zvuk „KLIK“.

Održavanje rezervoara za vodu

Jednom mesečno čistite kamenac iz rezervoara za vodu kako biste izbegli stvaranje kamenca.

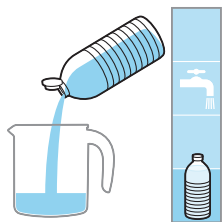

1 Dodajte malo tečnosti za uklanjanje kamenca u posudu za merenje.

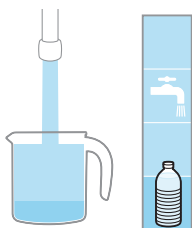

2 Dodajte odgovarajuću količinu vode u posudu za merenje.



3 Dodajte pomešanu tečnost u rezervoar za vodu.

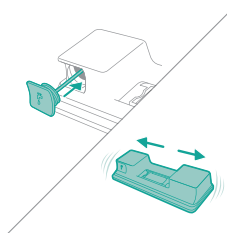

4 Pravilno zatvorite rezervoar za vodu pre nego što ga protresete kako biste tečnost za uklanjanje kamenca ravnomerno rasporedila.

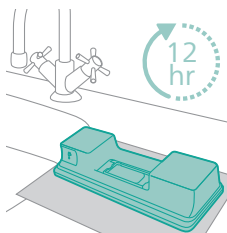

5 Ostavite rezervoar za vodu (bez uloška za čišćenje od mikrovlakana) u uspravnom položaju 12 sati. Očekuje se da voda polako curi iz donjeg dela rezervoara za vodu. Preporučujemo da postavite rezervoar za vodu u lavabo ili na krp.

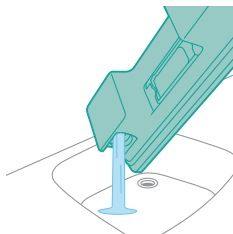

6 Isperite i uklonite preostalu tečnost u rezervoaru za vodu.

Održavanje trake za vodu

1 Uklonite traku za vodu sa dna rezervoara za vodu radi temeljnog čišćenja.

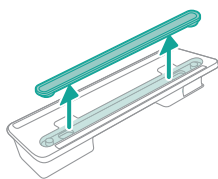

2 Isperite traku za vodu pod mlazom vode.

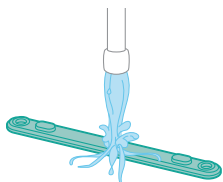

3 Nakon čišćenja vratite traku za vodu u rezervoar za vodu.

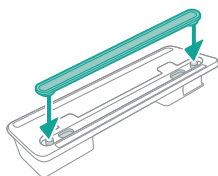

Zamena

Da biste kupili dodatke ili rezervne delove, posetite stranicu www.philips.com/parts-and-accessories ili se obratite prodavcu Philips proizvoda. Možete da se obratite centru za korisničku podršku kompanije Philips u svojoj zemlji.

Delovi za zamenu i kataloški brojevi:

Zamenski filter XV1681/01

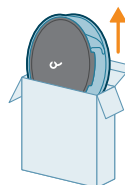

XV1681/01

Rotaciona četka CP0667/01

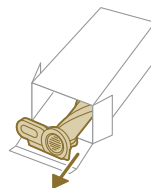

CP0667/01

Uložak za čišćenje od mikrovlakana XV1670/02

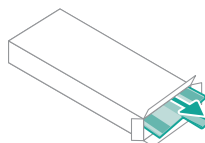

XV1670/02

Traka za vodu CP0381/01

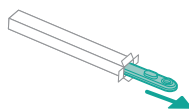











CP0381/01

i Napomena: Očistite filter i uložak za čišćenje od mikrovlakana svakih 6 meseci kako biste osigurali maksimalne performanse.

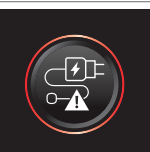
Signali korisničkog interfejsa i njihovo značenje

Signal	Značenje signala
E1	 <p>Kvar aparata. Izvadite bateriju, sačekajte 10 sekundi, a zatim vratite bateriju. Ako to ne funkcioniše, odnesite aparat u servisni centar kompanije Philips ili se obratite centru za korisničku podršku.</p>

Signal	Značenje signala
E2	 <p>Aparatom se rukuje ispod temperature na kojoj funkcioniše. Premestite aparat u topliju prostoriju. Nemojte čuvati, puniti niti koristiti aparat na temperaturi ispod 5°C ili iznad 40°C.</p>
E3	 <p>Aparatom se rukuje iznad temperature na kojoj funkcioniše. Premestite aparat u hladniju prostoriju. Nemojte čuvati, puniti niti koristiti aparat na temperaturi ispod 5°C ili iznad 40°C.</p>
E5	 <p>Baterija je oštećena. Odnosite aparat u servisni centar kompanije Philips ili se obratite centru za korisničku podršku.</p>
E9	 <p>Mlaznicom se rukuje iznad temperature na kojoj funkcioniše. Isključite aparat i sačekajte 15 minuta. Dodirnite gornje kućište za mlaznicu da biste osetili da li je i dalje toplo. Ako je mlaznica i dalje topla, sačekajte još malo dok se ne ohladi. Kada se mlaznica ohladi, pokušajte da ponovo uključite aparat.</p>
i4	 <p>Mlaznica je zapušena. Proverite da li ste isključili aparat. Očistite mlaznicu prema uputstvu u korisničkom priručniku i proverite cev tako što ćete skinuti cev sa glavnog dela aparata. Uklonite predmet u mlaznici ili cevi i ponovo pokrenite aparat.</p>
i5	 <p>Strano telo je zaglavljeno u prolazu za mlaz vazduha. Proverite da li ste isključili aparat. Očistite mlaznicu prema uputstvu u korisničkom priručniku i proverite cev tako što ćete skinuti cev sa glavnog dela aparata. Uklonite predmet u mlaznici, cevi ili dršci i ponovo pokrenite aparat.</p>
i6	 <p>Adapter nije izvađen. Iskopčajte adapter pre nego što rukujete aparatom.</p>
i7	 <p>Korišćen je pogrešan adapter. Za punjenje aparata koristite samo originalni adapter.</p>

Signal	Značenje signala
i8	 <p>Filter je zaprljan. Očistite filter. Pratite uputstva na ekranu ili iz korisničkog priručnika. Nove filtere možete da kupite u Philips prodavnici na mreži na adresi www.philips.com/support ili kod zastupnika kompanije Philips. Ako nakon čišćenja filtera i dalje budete dobijali šifru informacija i8, pogledajte tabelu za rešavanje problema u nastavku.</p>
i10	 <p>Baterija nije pravilno umetnuta. Izvadite bateriju, a zatim vratite bateriju. Ako to ne funkcioniše, odnesite aparat u servisni centar kompanije Philips ili se obratite centru za korisničku podršku.</p>
	 <p>Nivo baterije je nizak i treba da se napuni. Napunite aparat ili bateriju putem predloženog načina punjenja.</p>

Rešavanje problema

U ovom poglavlju su u kratkim crtama navedeni najčešći problemi sa kojima možete da se susretnete dok koristite aparat. Ukoliko ne možete da rešite problem pomoću liste mogućih problema u nastavku, posetite www.philips.com/support da biste pronašli listu najčešćih pitanja ili se obratite centru za korisničku podršku u svojoj zemlji.

Suvo čišćenje

Problem	Mogući uzrok	Rešenje
Aparat ne reaguje kada se pritisne dugme za uključivanje/isključivanje.	Na ekranu se prikazuje ikona prazne baterije.	Da biste napunili bateriju, povežite aparat na bazu za punjenje ili prikačite ručni usisivač direktno na utikač adaptera.
Baza za punjenje ne stoji stabilno na zidu.	Zavrtnji koji drže bazu za punjenje su labavi.	Zategnite zavrtnje.
	Zavrtnji nisu odgovarajuće veličine.	Montirajte bazu za punjenje koristeći priložene zavrtnje.
	Baza za punjenje nije pričvršćena za zid.	Proverite da li je zid na koji će se montirati baza za punjenje stabilan.
Aparat je odjednom prestao sa radom.	Kada postoji interni kvar aparata, dugmad se neće odazvati i ekran će ostati prazan.	Povežite aparat na bazu za punjenje ili prikačite ručni usisivač direktno na magnet na adapter. Proverite displej. Ako se pojavi šifra greške, značenje možete da pronađete u korisničkom priručniku.

Problem	Mogući uzrok	Rešenje
	(šifra: E2, E3) Aparat ne radi na odgovarajućoj temperaturi.	Postarajte se da se aparat koristi na temperaturi 5–40 °C.
	(šifra: i4, i5) Četka se zaglavila ili su predmeti zaglavljani u vazdušnom kanalu.	Proverite da li ste isključili aparat. Očistite mlaznicu prema uputstvu u korisničkom priručniku i proverite cev tako što ćete skinuti cev sa glavnog dela aparata. Uklonite predmet u mlaznici ili cevi i ponovo pokrenite aparat.
	(šifra: E9) Motorizovana mlaznica se pregrijala.	Isključite aparat i sačekajte 15 minuta. Dodirnite gornje kućište za mlaznicu da biste osetili da li je i dalje toplo. Ako je mlaznica i dalje topla, sačekajte još malo dok se ne ohladi. Kada se mlaznica ohladi, pokušajte da ponovo uključite aparat.
Aparat ima manju snagu usisavanja nego obično.	Filter i ciklonska komora su prljavi.	Ispraznite posude za prašinu. Očistite filter i ciklonsku komoru. Ako aparat redovno koristite, obavezno operite filter barem jednom mesečno. Obavezno uklonite sve dlake i prašinu iz ciklonske komore.
	Posuda za prašinu nije pravilno priključena na aparat.	Obavezno pravilno priključite posudu za prašinu na aparat.
Prašina izlazi iz aparata.	Filter je prljav.	Očistite filter. Pogledajte i korisnički priručnik.
	U aparatu nema filtera.	Proverite da li je filter u aparatu i da li je pravilno postavljen.
	Nešto je blokiralo ciklonsku komoru.	Proverite da li se neki predmet zaglavio u ciklonskoj komori i uklonite sve predmete koji blokiraju ciklonsku komoru. Takođe obavezno uklonite sve dlake i prašinu iz ciklonske komore.
	Posuda za prašinu nije pravilno priključena na aparat.	Ispraznite posudu za prašinu i pravilno je prikačite na aparat.
	Aparat se rotira ili okreće kada je napajanje isključeno.	Ostavite aparat u uspravnom položaju kada je napajanje isključeno.
Aparat se ne kreće glatko po podu kada čisti tepih.	Funkcija prepoznavanja vrste poda nije uključena.	Uključite funkciju prepoznavanja vrste poda u digitalnom meniju.
	Izabrana usisna snaga je prevelika.	Smanjite usisnu snagu. Pogledajte i korisnički priručnik.
Četka se više ne okreće.	Četka je zapušena dlakama ili prljavštinom.	Očistite četku makazama ili rukom.

Problem	Mogući uzrok	Rešenje
	(šifra i4) Četka može da prestane da se okreće kada naiđe na prevelik otpor tepiha sa visokim florom.	Isključite aparat, a zatim ga ponovo uključite.
	Valjkasta četka nije pravilno postavljena u mlaznicu nakon čišćenja.	Da biste valjkastu četku pravilno ugorali u mlaznicu, pratite uputstva u poglavlju o čišćenju korisničkog priručnika. Osigurajte valjkastu četku unutar papučice tako što ćete je pričvrstiti ručicom za zaključavanje.
	(šifra: E9) Motorizovana mlaznica se pregrejala.	Isključite aparat i sačekajte 15 minuta. Dodirnite gornje kućište za mlaznicu da biste osetili da li je i dalje toplo. Ako je mlaznica i dalje topla, sačekajte još malo dok se ne ohladi. Kada se mlaznica ohladi, pokušajte da ponovo uključite aparat.
LED indikator na mlaznici se ne uključuje.	Mlaznica nije pravilno priključena na cev ili aparat.	Spojite mlaznicu sa aparatom ili rukohvatom.
	Funkcija osvetljavanja je onemogućena.	Omogućite ovu funkciju u meniju. U meniju prilagodite jačinu svetla koju daju LED lampice na mlaznici.
LED lampice na dršci se ne uključuju.	Funkcija osvetljavanja je onemogućena.	Omogućite ovu funkciju u meniju. U meniju prilagodite jačinu svetla koju daju LED lampice na dršci.
Svetlo na dodatnoj opremi se ne uključuje.	Dodatna oprema je prikačena na cev.	Skinite cev i prikačite dodatnu opremu direktno na dršku.
	Dodatna oprema nije pravilno priključena na aparat.	Pravilno priključite dodatnu opremu na aparat.
Svetlo na mlaznici, dršci i dodatnoj opremi nije dovoljno svetlo.	Jačina svetla je slaba.	U meniju prilagodite jačinu svetla.
Aparat se ne puni.	Utikač za napajanje nije pravilno priključen na aparat ili adapter nije pravilno umetnut u zidnu utičnicu.	Proverite da li je utikač za napajanje pravilno priključen na aparat i da li je adapter pravilno umetnut u zidnu utičnicu.
	Utikač nije pravilno postavljen na bazu za punjenje.	Obavezno pravilno pričvrstite utikač na bazu za punjenje. Proverite da li je utikač pod uglom i da li baza za punjenje drži utikač na mestu.
	(šifra i7) Koristi se adapter koji ne odgovara priloženom.	Uverite se da koristite priloženi adapter.
	(šifra i10) Baterija nije ispravno postavljena.	Uverite se da je baterija gurnuta do kraja u prorez i da je pravilno postavljena.
	(šifra E5) Baterija se kvari.	Baterija je otkazala. Zamenite bateriju.

Problem	Mogući uzrok	Rešenje
		Ukoliko ste proverili sve gorenavedeno a aparat se i dalje ne puni, odnesite ga u servisni centar kompanije Philips ili se obratite Centru za korisničku podršku.
Aparat se veoma sporo puni.	Koristi se spoljni adapter ili adapter za neki drugi aparat.	Aparat punitre priloženim adapterom.
Baterija je napunjena i postavljena, ali aparat ne može da se uključi.	Aparat je još uvek priključen na adapter. (šifra: E1) Nešto nije u redu sa aparatom.	Iskopčajte aparat sa adaptera pre nego što ga ponovo pokrenete. Izvadite bateriju, sačekajte 10 sekundi, a zatim vratite bateriju. Ako to ne funkcioniše, odnesite aparat u servisni centar kompanije Philips ili se obratite centru za korisničku podršku.
Na ekranu se prikazuje ikona filtera (šifra: i8).	Filter je prljav.	Očistite filter. Pratite uputstva na ekranu ili iz korisničkog priručnika. Ako nakon čišćenja filtera i dalje budete dobijali šifru informacija i8, možete da razmotrite sledeća rešenja: - Ako imate rezervni čisti filter, možete da zamenite stari filter novim. Zatim koristite dršku da biste pažljivo očistili stari filter od pene i kućiste filtera. - Osim toga, ako imate pristup drugom usisivaču ili mini usisivaču, možete pomoći njega jednostavno da očistite i filter od pene i kućiste filtera. Napomena: Uvek se uverite da se filter nalazi u aparatu pre nego što ga uključite.
	Filter je star.	Nove filtere možete da kupite u Philips prodavnici na mreži na adresi www.philips.com/support ili kod zastupnika kompanije Philips.
		Ukoliko ste proverili sve gorenavedeno, a aparat i dalje pokazuje grešku, odnesite ga u servisni centar kompanije Philips ili se obratite Centru za korisničku podršku.
Mini Turbo četka ne radi ispravno.	Valjkasta četka je blokirana.	Uklonite dlake sa četke makazama. Pratite uputstva iz korisničkog priručnika.
	Valjkasta četka je blokirana tkaninom ili površinama tokom čišćenja.	Vodite računa da mini Turbo četka bude poravnata sa površinom i ne gurajte je u meke površine.

Problem	Mogući uzrok	Rešenje
	Rotaciona četka nije ubačena ispravno u mini Turbo četku.	Obavezno pravilno priključite četku i mini Turbo četku i postarajte se da nema razmaka između ovih delova. Pratite uputstva iz priručnika.
Izgleda da usisna snaga nije stabilna.	Sve je u redu. Radi se o aktiviranju funkcije prepoznavanja vrste poda. Aparat detektuje vrstu poda i čisti uz učinak optimizovan za taj pod.	Nije potrebno da reagujete. Ako ipak želite da čistite uz izabranu ujednačenu snagu, onemogućite ovu pametnu funkciju u meniju aparata.
Funkcija prepoznavanja vrste poda ne reaguje logično.	Četka je zapušena dlakama ili prljavštinom.	Očistite četku makazama ili rukom. Pratite uputstva iz korisničkog priručnika.
Aparat pecka statičkim električitetom.	Na aparatu se stvara statički električitet. Što je vlažnost vazduha niža, to će aparat stvarati veći statički električitet.	Oslobodite električitet iz aparata tako što ćete cev češće postavljati uz druge metalne predmete u sobi (npr. noge stola ili stolice itd.). Možete i da povećate nivo vlažnosti vazduha u sobi.
	Prašina i prljavština koja je usisana je statička.	Ispraznite spremište za prašinu i očistite filter prema uputstvu u korisničkom priručniku.

Mokro čišćenje

Problem	Mogući uzrok	Rešenje
Protok vode iz rezervoara za vodu je smanjen.	Prljavština je blokirala vlažnu traku.	Skinite vlažnu traku i očistite je. Vratite očišćenu vlažnu traku.
	Uložak za čišćenje od mikrofibera nije ispravno postavljen i blokira vlažnu traku.	Vodite računa da ste pravilno postavili uložak za čišćenje. Pogledajte kako se pravilno namešta u korisničkom priručniku.
	Rezervoar za vodu je prazan ili gotovo prazan.	Dopunite rezervoar za vodu.
	Upotrebljavate uložak za čišćenje od mikrofibera koji nije proizvela kompanija Philips.	Koristite samo originalni uložak za čišćenje od mikrofibera kompanije Philips. Uloške za čišćenje možete da kupite u Philips prodavnicima na mreži na adresi www.philips.com/support ili kod zastupnika kompanije Philips.
	Na vlažnoj traci se nakupio kamenac.	Kupite novu vlažnu traku u Philips prodavnicima na mreži na adresi www.philips.com/support ili kod zastupnika kompanije Philips.

Problem	Mogući uzrok	Rešenje
Previše vode ističe iz rezervoara za vodu i previše brzo.	Poklopac rezervoara za vodu nije ispravno postavljen.	Proverite poklopac i uverite se da je potpuno i ispravno zatvoren.
	Traka nije ispravno postavljena na dnu rezervoara za vodu.	Proverite traku i uverite se da je ispravno pričvršćena za donju ploču rezervoara za vodu.
Prilikom sušenja voda ostaju pruge.	U vodu ste dodali previše tečnog sredstva za čišćenje.	Koristite samo nekoliko kapi tečnog sredstva za čišćenje ili koristite sredstvo za čišćenje koje manje peni.
	Uložak za čišćenje od mikrofibera nije ispravno postavljen.	Obavezno pravilno postavite uložak za čišćenje. Pogledajte kako se pravilno namešta u korisničkom priručniku.
	Koristi se neodgovarajući uložak za čišćenje.	Za seriju 7000 koristite samo uložak za čišćenje od mikrofibera Philips XV1670/02. Uloške za čišćenje možete da kupite u Philips prodavnici na mreži na adresi www.philips.com/support ili kod zastupnika kompanije Philips.

Sisältö

Johdanto _____	731
Yleiskuvaus _____	731
Käyttöönotto _____	732
Seinäkiinnikkeen asentaminen _____	732
Lisätarvikkeiden säilyttäminen seinäkiinnikkeessä _____	733
Käyttöönoton valmistelu _____	734
Käyttö _____	735
Laitteen kokoaminen _____	735
Pehmeiden ja kovien lattiapintojen imurointi _____	735
Imurointi kovia lattiapintoja mopattaessa _____	736
Monipuolinen käyttö ja lisätarvikkeet _____	739
Mukauttaminen ja lisätietoja _____	743
Käytön jälkeen – Kunnossapito _____	745
Tiheään suoritettava kunnossapito jokaisen siivoussyklin jälkeen _____	745
Ajoittainen kunnossapito _____	748
Varaosat _____	757
Käyttöliittymän valomerkit ja niiden merkitys _____	758
Vianmääritys _____	759
Kuivasiivous _____	759
Märkäsiivous _____	764

Johdanto

Kiitos, että ostit tämän tuotteen! Saat parhaan mahdollisen hyödyn palveluistamme rekisteröimällä tuotteesi osoitteessa www.philips.com/mycordlessvacuum-7000s.

Yleiskuvaus

- 1 Digitaalinen näyttö
 - a Akun tason valorengasilmaisain
 - b Akun taso prosentteina
 - c Valittu tehotaso
 - d Lattiatyyppin tunnistustoiminto aktivoitu -kuvake
 - e Suodattimen puhdistusmuistutuskuva
- 2 Valikko-/vahvistuspainike
- 3 Pluspainike
- 4 Miinuspainike
- 5 Virtapainike
- 6 Rikkaimuri
- 7 Pölysäiliö
- 8 Akku
- 9 Vaihtosuodatin
- 10 Helppo tyhjennys -painike

- 11 Pölysäiliön avauspainike
- 12 Verkkolaite
- 13 Ruuvit
- 14 Seinäkiinnike
- 15 Putki
- 16 TriActive Smart LED -suutin
- 17 Herkkä lattiaharja (vain XC7067)
- 18 Vesisäiliö ja mikrokuitumoppityyny (vain XC7163, XC7167)
- 19 PetPro-suutin
- 20 Yhdistelmätyökalu
- 21 Pehmeä harja (vain XC7065, XC7067, XC7167)
- 22 Verhoilukangassuutin (vain XC7065, XC7067, XC6167)
- 23 Rakosuutin

Käyttöönotto

Seinäkiinnikkeen asentaminen

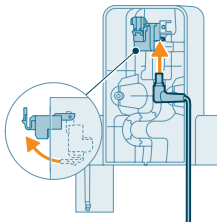

- 1 Käännä seinäkiinnike ympäri ja avaa harmaa vipu. Aseta latausportti paikalleen niin, että metallinen osa on näkyvässä ja suunnattuna pystyasennossa seinäkiinnikkeen etupuolta kohti.

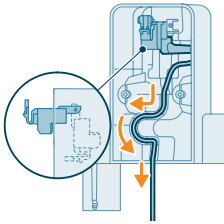

- 2 Järjestele kaapeli siististi työntämällä se sille varattuun uraan.

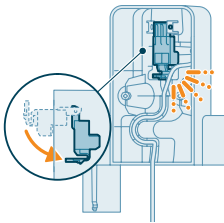

- 3 Sulje harmaa vipu. Varmista, että harmaa vipu lukittuu napsahtaen paikalleen.

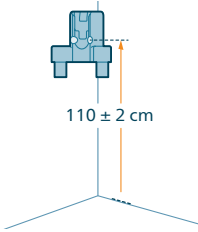

- 4 Kiinnitä seinäkiinnike seinällä tukevasti haluamaasi paikkaan niin, että kiinnitysruuvien reiät ovat noin 110 cm:n etäisyydellä lattiasta.

⚠ Varoitus: Ole varovainen, kun poraat reikiä seinään seinäkiinnikkeen kiinnitystä varten, ettet saa sähköiskua.

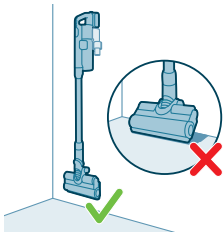

i Huomautus: Varmista, että seinäkiinnike on sijoitettu seinälle niin, että koko laite riippuu seinällä eikä suutin ei kosketa lattiaa.

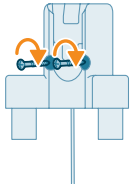

- 5 Kun olet määrittänyt optimaalisen paikan ja korkeuden laitteen säilytystä ja lataamista varten, kiristä ruuvit kunnolla seinäkiinnikkeen kiinnittämiseksi paikalleen.

Lisätarvikkeiden säilyttäminen seinäkiinnikkeessä

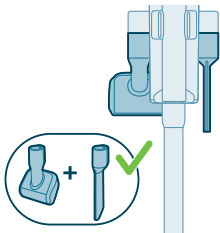

Kaikki lisätarvikkeet voidaan säilyttää seinäkiinnikkeessä, lukuun ottamatta PetPro-suuttimen ja verhoilukangassuuttimen yhdistelmää.

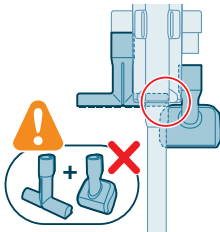

i Huomautus: PetPro-suutinta ja verhoilukangassuutinta ei voi säilyttää seinäkiinnikkeessä yhdessä.

Käyttöönoton valmistelu

Laitteessa on litiumioniakku. Tyhjän akun lataaminen täyteen kestää noin 6 tuntia.

- 1 Kiinnitä akku laitteen runkoon ja varmista, että se napsahtaa paikalleen.

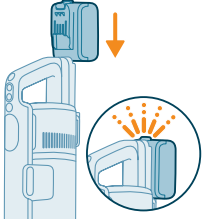

- 2 Lataa laite asettamalla se koottuun seinäkiinnikkeeseen.

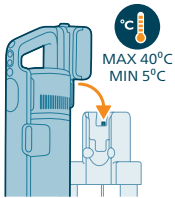

⚠ Varoitus: Säilytä ja lataa laitetta yli 5 °C:n ja alle 40 °C:n lämpötilassa.

i Huomautus: Voit laittaa rikkaimurin myös tasaiselle ja vakaalle alustalle ja liittää latauskaapelin suoraan laitteeseen.

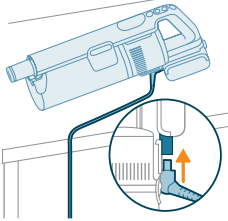

- 3 Laite on suunniteltu latautumaan täyteen 6 tunnissa. Voit valvoa latausprosessia näytössä. Kun laite on latautunut kokonaan, näyttöön tulee arvo 100 %. Näyttö sammuu muutaman minuutin kuluttua.



Käyttö

Laitteen kokoaminen



1 Kiinnitä rikkaimuri putkeen. Varmista, että se napsahtaa paikalleen.

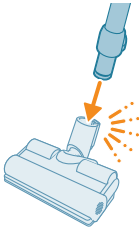

2 Kiinnitä putki suuttimeen. Varmista, että se napsahtaa paikalleen.

Pehmeiden ja kovien lattiapintojen imurointi

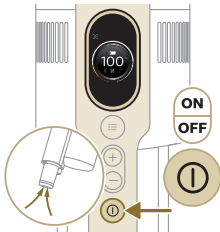

1 Käynnistä laite painamalla virtapainiketta.

i Huomautus: Voit sammuttaa laitteen painamalla virtapainiketta uudelleen.

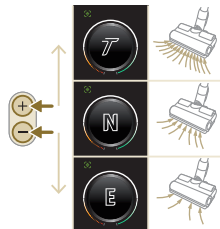

2 Plus (+)- ja miinus (-) -painikkeilla voit valita kolme eri tehoasetusta.

T – Turbo-tila
N – Normaali tila
E – Eco-tila



3 Voit puhdistaa imurilla kovia tai pehmeitä lattiapintoja.

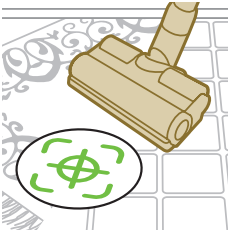

i Kun lattiatyypin tunnistus on käytössä, laite tunnistaa lattian tyypin ja optimoi suorituskyvyn valitsemaasi tehoasetusta varten. Jos haluat poistaa tämän toiminnon käytöstä, perehdy alla oleviin mukautusasetuksiin.



⚠ Varoitus: Älä imuroi vettä tai muita nesteitä.

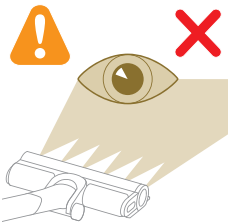

⚠ Varoitus: Älä koskaan katso suoraan palaviin LED-valoihin tai suuntaa LED-valoja jonkun silmiin. LED-valo on hyvin kirkas.

Imurointi kovia lattiapintoja mopattaessa

⚠ Varoitus: Käytä vesisäiliötä vain kovilla lattiapinnoilla, joiden pintakerros on vesitiivis (kuten korkkimatto, emaloidut laatat tai lakattu parketti), ja kivilatioilla (kuten marmori). Jos lattiaa ei ole käsitelty vesitiiviiksi, varmista valmistajalta, että sen voi puhdistaa vedellä. Älä käytä vesisäiliötä kovilla lattiapinnoilla, joiden vesitiivis pintakerros on vahingoittunut.

i Huomautus: Älä käytä vesisäiliötä mattojen puhdistamiseen.

i Huomautus: Kun vesisäiliö on kiinnitetty laitteeseen, älä siirrä laitetta sivuittain, koska muuten lattiaan jää vesijälkiä. Siirrä suutinta vain eteen- ja taaksepäin.

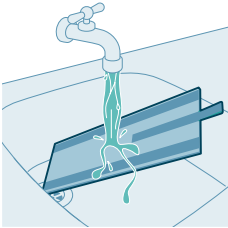

1 Kostuta mikrokuitumoppi ennen käyttöä.

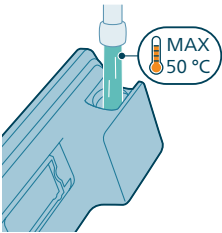

2 Täytä vesisäiliö vedellä ja varmista, että veden lämpötila on alle 50 °C.

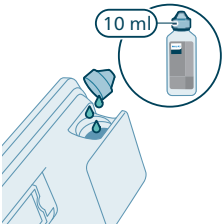

3 (Valinnainen) Jos haluat lisätä lattianpuhdistusnestettä vesisäiliöön, käytä vähän vaahtoavaa tai vaahtoamatonta, laimennettavaa ainetta. Suosittelemme XV1792-lattianpuhdistusnestettä. Lisää veteen vain muutama pisara puhdistusnestettä.

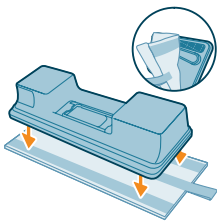

4 Kiinnitä mikrokuitumoppi vesisäiliön alle. Kohdista tarranauhat vesisäiliön alle ja liinan taakse.

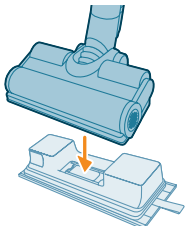

5 Kiinnitä valmisteltu vesisäiliö vesisuuttimeen, niin voit aloittaa.



- 6 Käynnistä laite painamalla virtapainiketta. Kiinnittämällä vesimoduulin suuttimeen voit puhdistaa kovia lattiapintoja tehokkaasti.



i **Huomautus:** Vesimoduuli ei sovellu käytettäväksi pehmeillä lattiapinnoilla, kuten matoilla.



⚠ **Varoitus:** Vesimoduulia ei pidä käyttää vesilätäköiden nostamiseen.

Vinkejä ja muita tärkeitä tietoja

- Lattiaa ei tarvitse imuroida ennen moppausta, sillä imuri- ja moppiyhdistelmä märkäpuhdistaa kovan lattian aktiivisesti kaikesta liasta, myös nesteistä ja tahroista. Käytä matoilla vain imuriyhdistelmää.
- Laite voi sammutettaessa jättää lattialle pienen vesilätäkön, jos et liikuta laitetta sammutuksen aikana. Voit pienentää lätäkön kokoa liikuttamalla laitetta sammutuksen aikana. Voit tarvittaessa poistaa viimeiset tipat liinalla.

Käyttörajoitukset

- Imuri- ja moppiyhdistelmä soveltuu kaiken tyyppisten kovieen lattiapintojen imurointiin ja moppaukseen pinnoittamattomia puulattioita lukuun ottamatta.
- Imuri- ja moppiyhdistelmä on tarkoitettu kovieen lattiapintojen säännölliseen siivoukseen. Noudata aina kovieen lattiapintojen puhdistusohjeita, kun käytät tätä laitetta.
- Jos haluat lisätä puhtaan veden säiliössä olevaan veteen muuta lattianpuhdistusnestettä kuin Philips XV1792 -lattianpuhdistusnestettä, varmista, että käytät vähän vaahtoavaa tai vaahtoamatonta, vedellä laimennettavaa lattianpuhdistusnestettä, jonka voi lisätä veteen Philips XV1792 -lattianpuhdistusnesteen tapaan.
- Puhtaan veden säiliön tilavuus on 250 ml, joten lattianpuhdistusnestettä tarvitsee lisätä veteen vain muutama tippa (enintään 10 ml).

- Jos käytät imuri- ja moppiyhdistelmää korkkimattolatioilla, käytä sitä vain kunnolla kiinnitetyillä korkkimattolatioilla, jottei korkkimatto imeydy suuttimeen.
- Jos liikutat tai nostat sammutettua laitetta maton yläpuolella, matolle voi tippua jätevesipisaroita.
- Älä työnnä laitetta virtauslämmittimien lattiaristikkojen päälle. Koska laite ei voi nostaa vettä, joka tulee suuttimesta, kun liikutat laitetta ristikon yllä, vesi päätyy virtauslämmittimen pohjalle.
- Älä nosta suutinta lattiasta tai siirrä sitä sivuittain äläkä käänny voimakkaasti puhdistuksen aikana, koska siitä jää vesijälkiä. Siirrä suutinta vain eteen- ja taaksepäin.

i Huomautus: Käyttöaika vaihtelee puhdistuksessa käytetyn tehotason mukaan.

Monipuolinen käyttö ja lisätarvikkeet

⚠ Varoitus: Kun käytät lisätarvikkeita, älä imuroi vettä tai muita nesteitä.

⚠ Varoitus: Älä koskaan katso suoraan palaviin LED-valoihin tai suuntaa LED-valoja jonkun silmiin. LED-valo on hyvin kirkas.

Rikkaimurin käyttäminen

Voit imuroida rikkaimurilla pölyä suoraan ilman puhdistustyökaluja.



Suuttimen käyttäminen

- 1 Kiinnitä suutin suoraan rikkaimuriin.



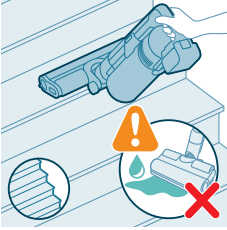

2 Tämä yhdistelmä on tarkoitettu dynaamisten pintakorkeuksien, kuten portaiden, puhdistamiseen.

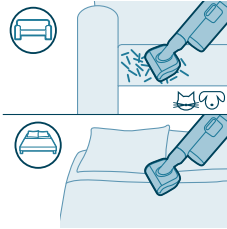

PetPro-suuttimen käyttäminen

PetPro-suutin poistaa tehokkaasti lemmikkieläinten karvat ja pienet sotkut, kuten murut, ja se sopii erinomaisesti pehmeille pinnoille, kuten sängyille ja sohville.



Kiinnitä PetPro-suutin liittämällä rikkaimurin putki PetPro-suuttimeen. Säädä imuteho puhdistustarpeidesi mukaan.

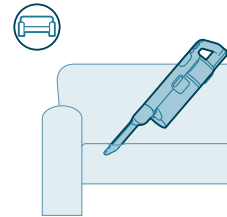

Rakosuuttimen käyttäminen

Rakosuutinta voidaan käyttää ahtaiden ja kapeiden tilojen, kuten sohvatyynyjen väliin, jalkalistojen tai auton sisätilojen, puhdistamiseen.



Kiinnitä rakosuutin liittämällä putki tai rikkaimuri rakosuuttimeen.

Yhdistelmätyökalun käyttäminen

Yhdistelmätyökalussa on pehmeä harja hämähäkinseittien tai herkkien pintojen, kuten verhojen, puhdistamiseen ja kapea suutin ahtaille tai vaikeapääsyisille kohdille, kuten ikkunanpuitteille.

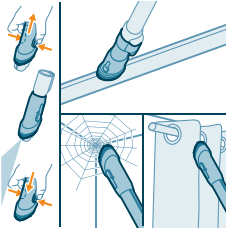

Kiinnitä yhdistelmätyökalu liittämällä putki tai rikkaimuri yhdistelmätyökaluun.



Pehmeän harjan käyttäminen

Pehmeä harja puhdistaa hellävaraisesti helposti vaurioituvat tai herkät pinnat, kuten lampunvarjostimet, kaihtimet ja näytöt. Se sisältyy malleihin XC7065, XC7067 ja XC7167.



Kiinnitä pehmeä harja liittämällä putki tai rikkaimuri pehmeään harjaan.



Verhoilukangassuuttimen käyttäminen

Verhoilukangassuutin puhdistaa pehmeät kangashuonekalut, kuten sohvaa, tyynyjä ja tuoleja. Se sisältyy malleihin XC7065, XC7067 ja XC7167.

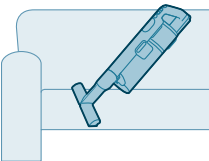



Kiinnitä verhoilukangassuutin liittämällä putki tai rikkaimuri verhoilukangassuuttimeen.

Herkän lattiaharjan käyttäminen

Herkkä lattiaharja on pehmeä harja, jonka materiaalien väreinä ovat harmaa ja oranssi. Sitä voidaan käyttää herkkien ja kovien lattiapintojen, kuten korkin, kovapuun ja luonnonkiven, hellävaraiseen puhdistamiseen. Se sisältyy malliin XC7067.

Vaihda harja alla neuvotulla tavalla:

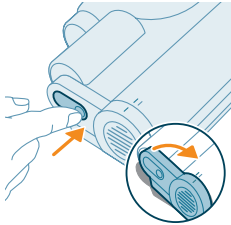

- 1** Kun haluat päästä käsiksi harjaan, etsi suuttimen sivulla oleva painike. Paina painiketta ja avaa suutin kiertämällä. Irrota varovasti harja ja suuttimen sivukansi.

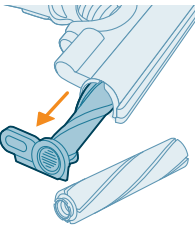

- 2** Vedä harja ulos sivusuojuksesta voimaa käyttäen. Poista sivukansi alkuperäisestä harjarullasta ja aseta se herkän lattiaharjan päälle.

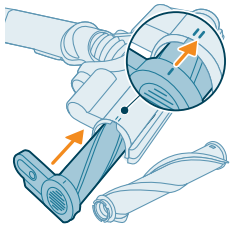

- 3** Aseta herkkä lattiaharja takaisin sivusuojukseen voimaa käyttäen. Varmista, että harja on kunnolla asennettu. Varmista koottaessa, että harja on kohdistettu oikein.

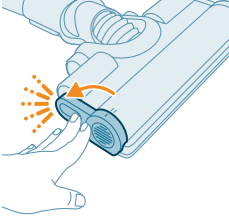

- 4 Lukitse harja napsauttamalla paikalleen.

Mukauttaminen ja lisätietoja



Laitteen valikossa on useita mukautus- ja valvontatoimintoja.

- 1 Pääset valikkoasetuksiin painamalla valikkopainiketta.
- 2 Voit selata asetuksia plus- ja miinuspainikkeilla. Näihin asetuksiin kuuluvat muun muassa valaistuksen säätäminen, lattiatyypin tunnistuksen ottaminen käyttöön tai poistaminen käytöstä, laitetta koskevien lisätietojen tarkasteleminen ja palaaminen edelliseen näyttöön.
- 3 Kun haluamasi asetukset on korostettuna, vahvista valintasi painamalla valikkopainiketta uudelleen.

Valaistuksen kirkkauden muuttaminen

Paina valikkopainiketta ja siirry valaistustoimintoon. Vahvista valintasi painamalla valikkopainiketta uudelleen.

Jos haluat muokata valaistuksen kirkkautta, selaa käytettävissä olevia tasoja ja vahvista valintasi painamalla valikkopainiketta.

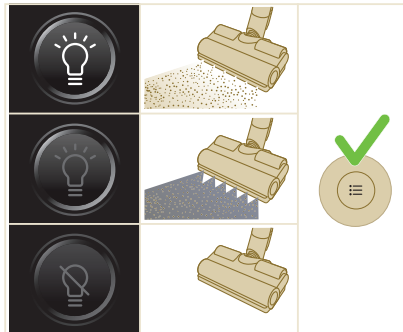

Lattiatyypin tunnistus

Paina valikkopainiketta ja siirry lattiatyypin tunnistustoimintoon. Vahvista valintasi painamalla valikkopainiketta uudelleen.

Siirry Lattiatyypin tunnistus -näytössä tähän toimintoon ja vahvista päätöksesi painamalla valikkopainiketta. Kun toiminto on otettu käyttöön, näytön vasempaan yläkulmaan ilmestyy vihreä kuvake, kun palaat päänäyttöön.



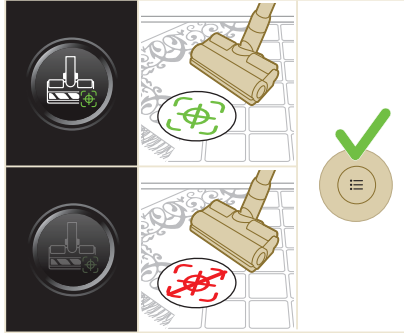

i Huomautus: Lattiatyypin tunnistus voidaan ottaa käyttöön tai poistaa käytöstä vain silloin, kun moottoroitu suutin on kiinnitettynä rikkaimuriin. Tämän vuoksi valikossa on yksi vaihtoehto vähemmän, kun päälaitteeseen ei ole kiinnitetty moottoroitua suutinta yhdessä pääharjaksen kanssa. Kiinnitä moottoroitu suutin, jotta näet tämän lattiatyypin tunnistustoiminnon valikossa.

i Huomautus: Kun saat laitteen, lattiatyypin tunnistus on käytössä.

i Huomautus: Lattiatyypin tunnistustoiminto aktivoituu, kun suutin tunnistaa erilaisia puhdistettavia pintoja laitteen ollessa liikkeessä.

i Lattiatyypin tunnistus ei toimi yhdessä herkän lattiaharjan kanssa (sisältyy malliin XC7067).

Lisätietoja

Paina valikkopainiketta ja siirry lisätietoihin. Vahvista valintasi painamalla valikkopainiketta uudelleen.

Lisätietonäytössä voit tarkistaa suodattimen kunnon, akun kunnon, kokonaiskäyttöajan ja laitteen mallin sekä käyttää QR-koodia hakeaksesi lisätietoja verkosta.

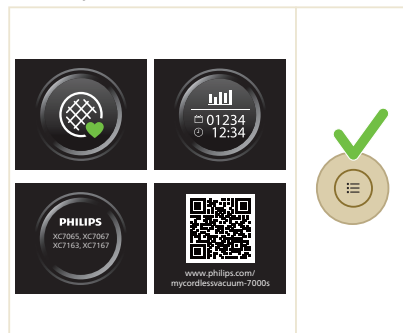

Palaa

Voit poistua valikosta ja palata edelliseen näyttöön valitsemalla paluuasetuksen.

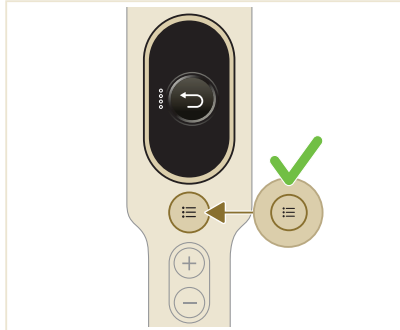

Käytön jälkeen – Kunnossapito

Tiheään suoritettava kunnossapito jokaisen siivoussyklin jälkeen

Pölynhallintajärjestelmän kunnossapito

Tyhjennä pölysäiliö jokaisen käyttökerran jälkeen tai kun pölyn määrä nousee MAX-merkkiin asti.

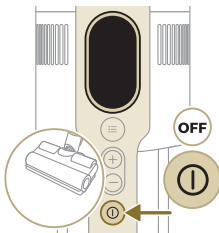
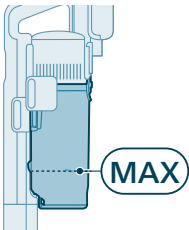

- 1 Kytke laite pois päältä.

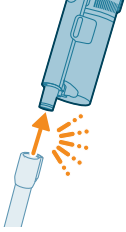

2 Irrota rikkaimuri ja pölysäiliö putkesta.

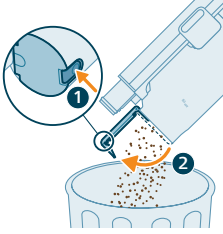

3 Pidä pölysäiliötä roska-astian yläpuolella ja tyhjennä pölysäiliö (2) painamalla Helppo tyhjennys -painiketta (1).

Vesisäiliön kunnossapito

Puhdista vesisäiliö jokaisen käyttökerran jälkeen.

1 Poista mikrokuitumoppi.

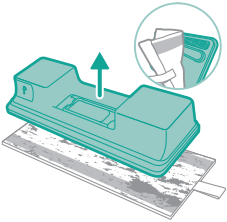

2 Huuhtele moppi juoksevilla vedellä ja pese se käsin tai pesukoneessa.

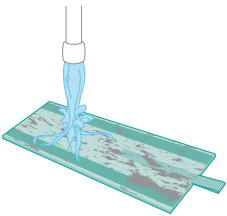

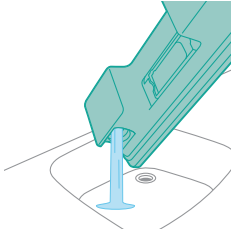

3 Kaada vesisäiliöön jäänyt vesi pois.

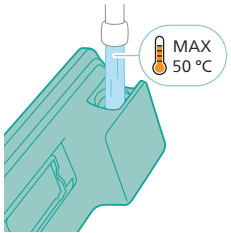

4 Täytä vesisäiliö vedellä.

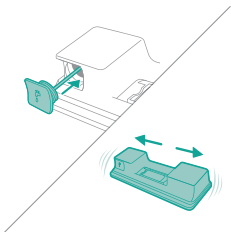

5 Sulje vesisäiliö oikein ja ravista vesisäiliötä puhdistusainejäämien poistamiseksi.

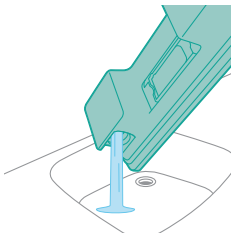

6 Tyhjennä vesisäiliö ja jätä se auki kuivumaan.

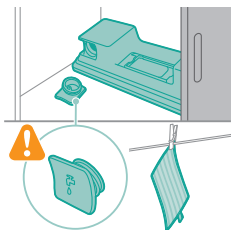

7 Varmista, että säiliön korkki ei pääse katoamaan säilytyksen aikana. Ripusta mikrokuitumoppi kuivumaan.

Ajoittainen kunnossapito

Suodattimen puhdistaminen

Puhdista suodatin vähintään kerran kuukaudessa tai kun näet suodattimen puhdistusilmoituksen (i8).

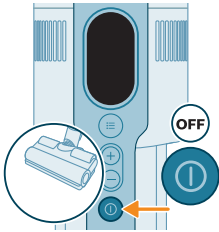

1 Sammuta laite.

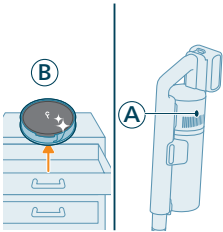

2 Kun likainen suodatin (A) on vielä laitteessa, varmista, että vaihtosuodatin (B) on valmiina esillä.

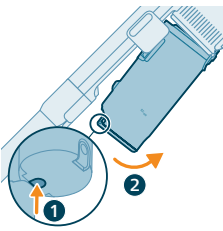

3 Irrota säiliö painamalla säiliön vapautuspainiketta.

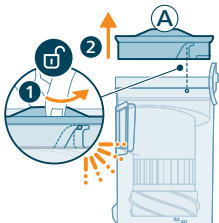

4 Kierrä suodatinta (A) vastapäivään poistaaksesi sen pölysäiliöstä.

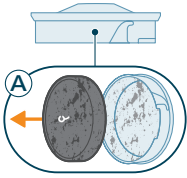

5 Irrota vaahtomuovisuodatin (A) muovisesta suodatinkotelosta.

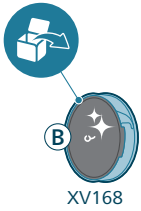

6 Pura vaihtosuodatin (B) pakkauksesta.

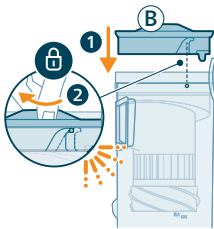

7 Asenna puhdas suodatin (B) pölysäiliöön. Kiinnitä suodatin paikalleen kiertämällä sitä myötäpäivään.

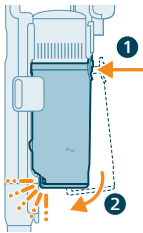

8 Aseta pölysäiliö takaisin rikkaimuriin. Kohdista ensin säiliön suodatinpuoli, ennen kuin laitat säiliön paikalleen.

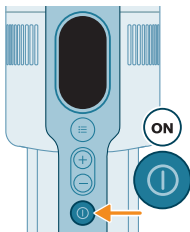

9 Käynnistä laite.

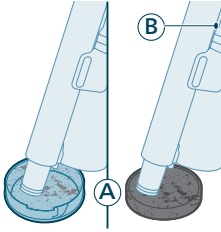

10 Imuroi likainen suodatinkotelo ja vaahtomuovisuodatin (A).

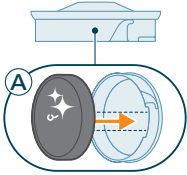

11 Aseta puhdas vaahtosuodatin (A) puhtaaseen suodatinkoteloon.

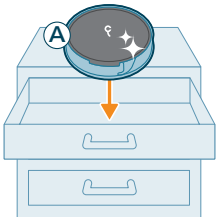

i Huomautus: Suodatin (A) on nyt puhdistettu perusteellisesti ja se voidaan säilyttää myöhempää käyttöä varten, kun käytössä oleva suodatin (B) on puhdistettava.

Säiliön ja kiertokammion puhdistaminen

1 Sammuta laite.

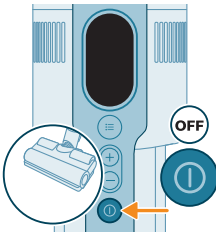

2 Irrota säiliö painamalla säiliön vapautuspainiketta.

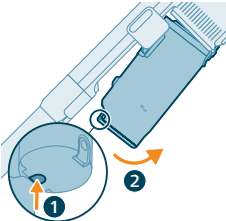

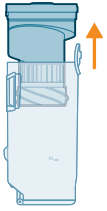

- 3 Tartu mustaan kahvaan. Poista kiertokammio pölysäiliöstä nostamalla se ulos säiliöstä.



- 4 Poista pöly ja lika napauttamalla kiertokammiota roska-astiaa vasten.

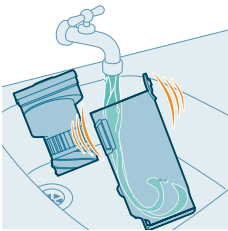

- 5 Voit suorittaa perusteellisen kunnossapidon pesemällä pölysäiliön ja kiertokammion juoksevalla vedellä tai lämpimällä saippuvedellä.

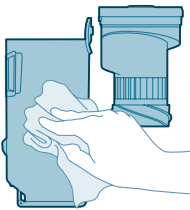

- 6 Pyyhi puhdistettu pölysäiliö ja kiertokammio kuiviksi.

Varoitus: Varmista, että kaikki osat ovat täysin kuivia, ennen kuin kokoat ne.

Huomautus: Kaikkia osia ei voi pestä astianpesukoneessa.



- 7 Aseta kiertokammio takaisin pölysäiliöön.

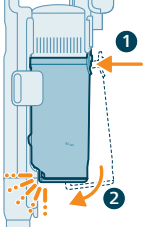

- 8 Aseta koottu säiliö takaisin paikalleen. Kohdista ensin säiliön saranapuoli, ennen kuin laitat säiliön paikalleen.

Huomautus: Varmista aina kunnossapidon jälkeen, että suodatin on koottu laitteeseen, ennen kuin käytät laitetta.

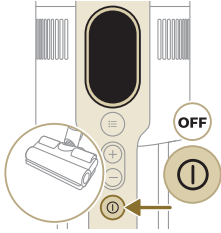

Precision Power Smart -suuttimen kunnossapito

- 1 Katkaise aina laitteesta virta ennen suuttimen harjarullan puhdistamista.

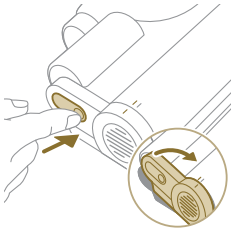

- 2 Jos haluat päästä käsiksi harjarullaan, etsi suuttimen sivulla oleva painike. Paina painiketta ja avaa suutin kiertämällä.

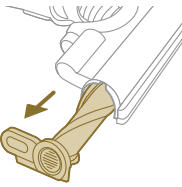

- 3 Irrota harjarulla ja suuttimen sivukansi varovasti.

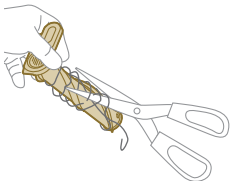

- 4 Irrota harjarullaan tarttuneet hiukset huolellisesti. Käytä lian poistamiseen tarvittaessa saksia.

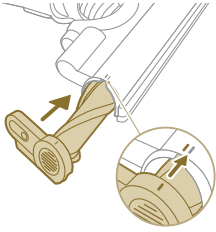

5 Varmista suutinta koottaessa, että harjarulla on kohdistettu oikein.

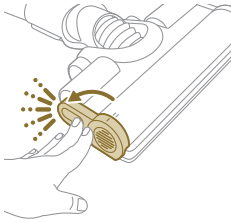

6 Lukitse suuttimen harjarulla napsauttamalla paikalleen.

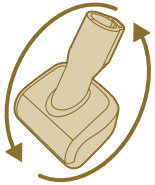

PetPro-suuttimen kunnossapito

1 Käännä harja ympäri, jotta pääset käsiksi puhdistettavaan alueeseen.

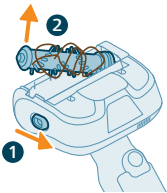

2 Vapauta harja painamalla sivupainiketta.

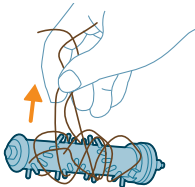

3 Irrota harjassa oleva lika käsin tai saksilla.

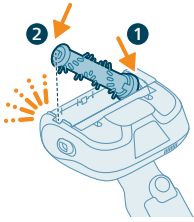

- 4 Kun kokoat harjaa, aloita kiinnittämällä yksi sivu paikalleen, ennen kuin ryhdyt kiinnittämään toista puolta. Kun harja on asianmukaisesti koottu, kuulet napsahduksen.

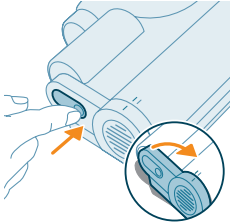

Herkän lattiaharjan kunnossapito (XC7067)

- 1 Kun haluat päästä käsiksi harjaan, etsi suuttimen sivulla oleva painike. Paina painiketta ja avaa suutin kiertämällä. Irrota varovasti harja ja suuttimen sivukansi.

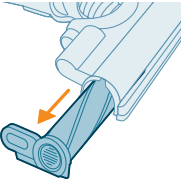

- 2 Vedä harja ulos sivusuojuksesta voimaa käyttäen.

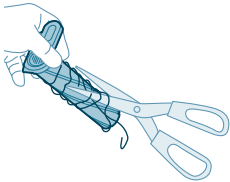

- 3 Irrota harjarullaan tarttuneet hiukset huolellisesti. Käytä lian poistamiseen tarvittaessa saksia.

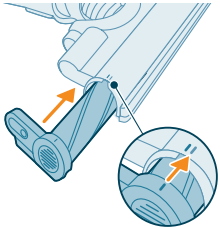

- 4 Aseta harja takaisin sivusuojukseen voimaa käyttäen. Varmista, että harja on kunnolla asennettu. Varmista koottaessa, että harja on kohdistettu oikein.

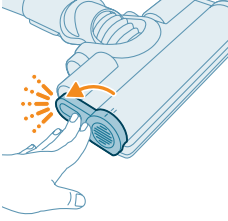

5 Lukitse harja napsauttamalla paikalleen.

Vesisäiliön kunnossapito

Poista kalkki vesisäiliöstä kerran kuukaudessa, jotta kalkkia ei pääse kertymään.

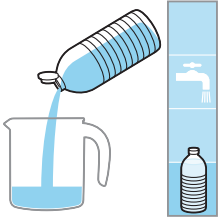

1 Lisää kalkinpoistoainetta mittamukiin.

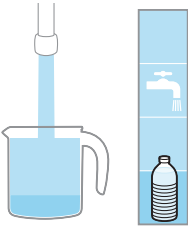

2 Lisää oikea määrä vettä mittamukiin.



3 Lisää sekoitettu neste vesisäiliöön.

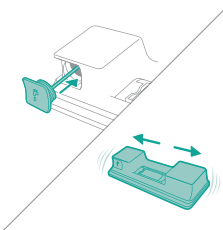

4 Sulje vesisäiliö oikein, ennen kuin ravistat säiliötä, jotta kalkinpoistoaine pääsee leviämään tasaisesti.

756 Suomi

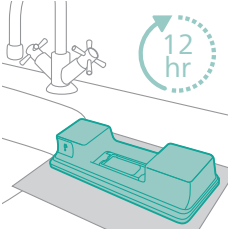

- 5 Jätä vesisäiliö (ilman mikrokuitumappia) yli 12 tunniksi pystyasentoon. Veden odotetaan vuotavan hitaasti ulos vesisäiliön pohjasta. Suosittelemme, että asetat vesisäiliön pesualtaaseen tai liinan päälle.

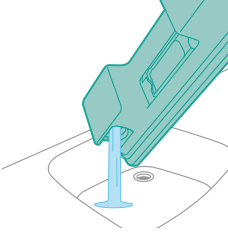

- 6 Huuhtele ja poista vesisäiliöön jäänyt neste.

Vesiliuskan kunnossapito

- 1 Poista vesiliuska vesisäiliön pohjasta perusteellista puhdistusta varten.

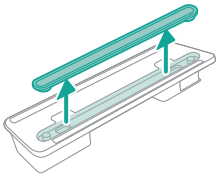

- 2 Huuhtele vesiliuska juoksevilla vedellä.

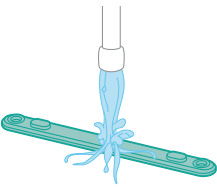

- 3 Kiinnitä vesiliuska puhdistuksen jälkeen takaisin vesisäiliöön.

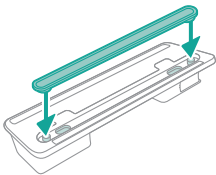

Varaosat

Voit ostaa tarvikkeita ja varaosia osoitteesta www.philips.com/parts-and-accessories ja Philips-jälleenmyyjiltä. Voit myös ottaa yhteyttä Philipsin kuluttajapalvelukeskukseen.

Vaihto-osat ja tyyppinumerot:

Vaihtosuodatin XV1681/01

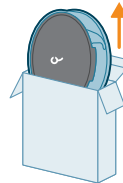

XV1681/01

Harjarulla CP0667/01

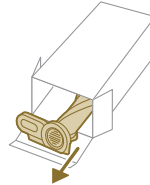

CP0667/01

Mikrokuitumoppi XV1670/02

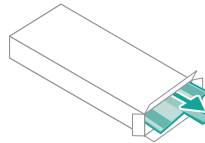

XV1670/02

Vesiliuska CP0381/01

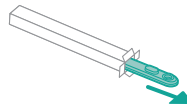





CP0381/01

i Huomautus: Vaihda suodatin ja mikrokuitumoppi 6 kuukauden välein parhaan toiminnan varmistamiseksi.

Käyttöliittymän valomerkit ja niiden merkitys

Valomerkki	Valomerkin merkitys
E1 	Laitteen toimintahäiriö. Irrota akku 10 sekunniksi, ja aseta se sitten uudelleen paikalleen. Jos tämä ei auta, toimita laite Philips-huoltoliikkeeseen tai ota yhteyttä kuluttajapalvelukeskukseen.
E2 	Laitetta käytetään toimintalämpötilaa pienemmässä lämpötilassa. Siirrä laite lämpimämpään huoneeseen. Älä säilytä, lataa tai käytä laitetta alle 5 °C:n tai yli 40 °C:n lämpötilassa.
E3 	Laitetta käytetään toimintalämpötilaa suuremmassa lämpötilassa. Siirrä laite viileämpään huoneeseen. Älä säilytä, lataa tai käytä laitetta alle 5 °C:n tai yli 40 °C:n lämpötilassa.
E5 	Akku on vioittunut. Toimita laite Philips-huoltoliikkeeseen tai ota yhteyttä asiakaspalvelukeskukseen.
E9 	Suutinta käytetään toimintalämpötilaa suuremmassa lämpötilassa. Sammuta laite ja odota 15 minuuttia. Kosketa suuttimen rungon yläosaa ja tarkista, onko se edelleen lämmin. Jos suutin on edelleen lämmin, odota pidempään ja anna suuttimen jäähtyä. Kun suutin on jäähtynyt, yritä käynnistää laite uudelleen.
i4 	Suutin on tukossa. Varmista, että laitteesta on katkaistu virta. Puhdista suutin käyttöoppaan ohjeiden mukaisesti ja tarkista putki irrottamalla putki päälaitteesta. Poista suuttimessa tai putkessa oleva tukos ja käynnistä laite uudelleen.
i5 	Ilmakanavaan on juuttunut vieras esine. Varmista, että laitteesta on katkaistu virta. Puhdista suutin käyttöoppaan ohjeiden mukaisesti ja tarkista putki irrottamalla putki päälaitteesta. Poista suuttimessa, putkessa tai rikkaimurissa oleva tukos ja käynnistä laite uudelleen.

Valomerkki	Valomerkin merkitys
i6 	Verkkolaitetta ei ole irrotettu. Irrota verkkolaite ennen laitteen käyttöä.
i7 	Käytetty väärää verkkolaitetta. Käytä laitteen lataamiseen vain alkuperäistä verkkolaitetta.
i8 	Suodatin on likainen. Puhdista suodatin. Toimi näytössä tai käyttöoppaassa annettujen ohjeiden mukaan. Voit ostaa uusia suodattimia Philipsin verkkokaupasta osoitteesta www.philips.com/support tai Philipsin jälleenmyyjältä. Jos saat yhä i8-tietokoodin suodattimen puhdistamisen jälkeen, katso lisäohjeita alla olevasta vianmääritystaulukosta.
i10 	Akkua ei ole asetettu kunnolla paikalleen. Irrota akku ja aseta se sitten uudelleen paikalleen. Jos tämä ei auta, toimita laite Philips-huoltoliikkeeseen tai ota yhteyttä kuluttajapalvelukeskukseen.
	Akun taso on matala, ja akku on ladattava. Lataa laite tai akku ehdotetulla latausmenetelmällä.

Vianmääritys

Tähän osaan on koottu tavallisimmat laitteen käytössä ilmenevät ongelmat. Ellet löydä ongelmaasi ratkaisua seuraavista tiedoista, lue osoitteesta **www.philips.com/support** vastauksia usein kysytyihin kysymyksiin tai ota yhteys maasi asiakaspalveluun.

Kuivasiivous

Ongelma	Mahdollinen syy	Ratkaisu
Laite ei reagoi, kun virtapainiketta painetaan.	Näytössä näkyy tyhjän akun kuvake.	Lataa akku kytkemällä laite lataustelineeseen tai kiinnittämällä rikkaimuri suoraan sovittimen verkkolaitteeseen.

Ongelma	Mahdollinen syy	Ratkaisu
Latausteline ei ole vakaa seinällä.	Lataustelinettä kiinni pitävät ruuvit ovat löysällä.	Kiristä ruuvit.
	Ruuvit eivät ole oikean kokoiset.	Kiinnitä latausteline mukana toimitetuilla ruuveilla.
Laite lakkaa yhtäkkiä toimimasta.	Lataustelinettä ei ole kiinnitetty vakaaseen seinään.	Tarkista, että seinä, johon latausteline kiinnitetään, on vakaa.
	Jos laitteessa on sisäinen toimintahäiriö, painikkeet eivät vastaa ja näyttö pysyy tyhjänä.	Kytke laite lataustelineeseen tai kiinnitä rikkaimuri suoraan verkkolaitteeseen. Tarkista näyttö. Jos näyttöön tulee virhekoodi, löydät sen merkityksen käyttöoppaasta.
	(koodi: E2, E3) Laite ei toimi sopivassa lämpötilassa.	Varmista, että laitteen käyttölämpötila on 5–40 °C.
	(koodi: i4, i5) Harjarulla on jumissa, tai ilmanavaan on juuttunut vieraita esineitä.	Varmista, että laitteesta on katkaistu virta. Puhdista suutin käyttöoppaan ohjeiden mukaisesti ja tarkista putki irrottamalla putki päälaitteesta. Poista suuttimessa tai putkessa oleva tukos ja käynnistä laite uudelleen.
Laitteen imuteho on tavallista huonompi.	(koodi: E9) Moottoroitu suutin on ylikuumentunut.	Sammuta laite ja odota 15 minuuttia. Kosketa suuttimen rungon yläosaa ja tarkista, onko se edelleen lämmin. Jos suutin on edelleen lämmin, odota pidempään ja anna suuttimen jäähtyä. Kun suutin on jäähtynyt, yritä käynnistää laite uudelleen.
	Suodatin ja kiertokammio ovat likaiset.	Tyhjennä pölysäiliö. Puhdista suodatin ja kiertokammio. Jos käytät laitetta säännöllisesti, pese suodatin vähintään kerran kuukaudessa. Poista kiertokammioon juuttuneet hiukset ja lika.
	Pölysäiliötä ei ole kiinnitetty kunnolla laitteeseen.	Varmista, että pölysäiliö on kiinnitetty kunnolla.
Laitteesta leviää pölyä.	Suodatin on likainen.	Puhdista suodatin. Puhdista myös käyttöoppaaseen.
	Laitteessa ei ole suodatinta.	Varmista, että suodatin on paikallaan laitteessa ja että se on koottu oikein.
	Jokin tukkii kiertokammiota.	Tarkista, onko kiertokammioon juuttunut vieraita esineitä, ja poista kiertokammiota mahdollisesti tukkivat esineet. Poista myös kiertokammioon juuttuneet hiukset ja lika.
Laitteesta leviää pölyä.	Pölysäiliötä ei ole kiinnitetty kunnolla laitteeseen.	Tyhjennä pölysäiliö ja kiinnitä pölysäiliö kunnolla laitteeseen.

Ongelma	Mahdollinen syy	Ratkaisu
	Laitte käänny tai taituu, kun virta on poissa päältä.	Pidä laite suorassa, kun virta on poissa päältä.
Laitetta on vaikea liikuttaa tasaisesti matolla puhdistettaessa.	Lattiatyyppin tunnistus ei ole käytössä.	Kytke lattiatyyppin tunnistus päälle digitaalisessa valikossa.
	Valittu imuteho on ollut liian suuri.	Pienennä imutehoa. Pehdy myös käyttöoppaaseen.
Harja ei pyöri enää.	Harja on tukkeutunut siihen kertyneiden hiusten tai lian vuoksi.	Puhdista harja käsin tai saksilla.
	(koodi i4) Pitkänukkainen matto voi aiheuttaa liian suuren vastuksen, ja harja pysähtyy.	Katkaise virta laitteesta ja kytke se sitten uudelleen päälle.
	Pyörivää harjaa ei ole koottu oikein suuttimen puhdistamisen jälkeen.	Työnnä pyörivä harja suuttimeen oikein noudattamalla käyttöoppaassa olevia puhdistuskappaleen ohjeita. Kiinnitä pyörivä harja suuttimen sisäpuolelle napsauttamalla lukitusvipu kiinni.
	(koodi: E9) Moottoroitu suutin on ylikuumentunut.	Sammuta laite ja odota 15 minuuttia. Kosketa suuttimen rungon yläosaa ja tarkista, onko se edelleen lämmin. Jos suutin on edelleen lämmin, odota pidempään ja anna suuttimen jäähtyä. Kun suutin on jäähtynyt, yritä käynnistää laite uudelleen.
Suuttimen merkkivalot eivät syty.	Suutinta ei ole kiinnitetty kunnolla putkeen tai laitteeseen.	Kiinnitä suulake kunnolla laitteeseen tai rikkaimuriin.
	Valotoiminto on poistettu käytöstä.	Ota tämä toiminto käyttöön valikossa. Säädä suuttimen LED-valojen kirkkaus valikossa.
Rikkaimurin LED-valot eivät syty.	Valotoiminto on poistettu käytöstä.	Ota tämä toiminto käyttöön valikossa. Säädä rikkaimurin LED-valojen kirkkaus valikossa.
Tarvikkeen merkkivalo ei syty.	Tarvike on kiinnitetty putkeen.	Irrota putki ja kiinnitä tarvike suoraan rikkaimuriin.
	Tarviketta ei ole kiinnitetty oikein laitteeseen.	Kiinnitä tarvike oikein laitteeseen.
Suuttimen, rikkaimurin ja tarvikkeiden valot eivät ole tarpeeksi kirkkaita.	Kirkkautta on himmennetty.	Säädä valojen kirkkautta valikossa.

Ongelma	Mahdollinen syy	Ratkaisu
Laitteen akku ei lataudu.	Virtapistoketta ei ole kytketty kunnolla laitteeseen tai verkkolaitetta ei ole liitetty kunnolla pistorasiaan.	Varmista, että pistoke on kytketty kunnolla laitteeseen ja että verkkolaite on liitetty kunnolla pistorasiaan.
	Pistoke ei ehkä ole kunnolla kiinni lataustelineessä.	Varmista, että pistoke on kunnolla kiinni lataustelineessä. Tarkista, onko pistoke vinossa ja pitääkö latausteline pistoketta paikoillaan.
	(koodi: i7) Käytössä on jokin muu kuin mukana toimitettu verkkolaite.	Varmista, että käytössä on laitteen mukana toimitettu verkkolaite.
	(koodi i10) Akkua ei ole asetettu kunnolla paikalleen.	Varmista, että akku on työnnetty kokonaan paikalleen ja asennettu kunnolla.
	(koodi E5) Akussa on ilmennyt toimintahäiriö.	Akku on vioittunut. Vaihda akku.
		Jos olet tarkistanut edellä mainitut seikat eikä laite vielä kukaan lataudu, ota yhteyttä Philips-huoltoliikkeeseen tai asiakaspalvelukeskukseen.
Laitte latautuu erittäin hitaasti.	Käytössä on ulkoinen verkkolaite tai jonkin muun laitteen verkkolaite.	Lataa laite mukana toimitetulla verkkolaitteella.
Akku on ladattu ja kiinnitetty, mutta laite ei käynnisty.	Laitte on edelleen liitettynä verkkolaitteeseen.	Kytke laite irti verkkolaitteesta ennen laitteen uudelleenkäynnistystä.
	(koodi: E1) Laitteessa on jotain vialla.	Irrota akku 10 sekunniksi, ja aseta se sitten uudelleen paikalleen. Jos tämä ei auta, toimita laite Philips-huoltoliikkeeseen tai ota yhteyttä kuluttajapalvelukeskukseen.
Näytössä näkyy suodattimen kuvake (koodi: i8).	Suodatin on likainen.	Puhdista suodatin. Toimi näytössä tai käyttöoppaassa annettujen ohjeiden mukaan.

Ongelma	Mahdollinen syy	Ratkaisu
		<p>Jos saat yhä i8-tietokoodin suodattimen puhdistamisen jälkeen, voit kokeilla seuraavia ratkaisuja:</p> <ul style="list-style-type: none"> - Jos sinulla on puhdas varasuodatin, voit vaihtaa uuden suodattimen vanhan tilalle. Puhdista sitten vanha vaahtomuovisuodatin ja suodatinkotelo varovasti rikkaimurilla. - Vaihtoehtoisesti, jos käytettävissäsi on toinen pölynimuri tai kannettava pölynimuri, voit käyttää sitä sekä vaahtomuovisuodattimen että suodatinkotelon puhdistamiseen. <p>Huomautus: Varmista aina, että suodatin on koottu laitteeseen, ennen kuin kytket laitteen virran.</p>
	Suodatin on vanha.	<p>Voit ostaa uusia suodattimia Philipsin verkkokaupasta osoitteesta www.philips.com/support tai Philipsin jälleenmyyjältä.</p>
		<p>Jos olet tarkistanut edellä mainitut seikat, mutta virhe näkyy edelleen, ota yhteyttä Philips-huoltoliikkeeseen tai asiakaspalvelukeskukseen.</p>
Mini Turbo harja ei toimi oikein.	Pyörivä harja on tukossa.	Poista hiukset harjasta saksilla. Toimi käyttöoppaassa annettujen ohjeiden mukaan.
	Kankaat tai pinnat tukkivat pyörivän harjan puhdistuksen aikana.	Pitele mini Turbo harjaa pinnan suuntaisesti äläkä paina Turbo harjaa pehmeisiin pintoihin.
	Pyörivää harjaa ei ole asetettu mini Turbo harjaan oikein.	Varmista, että pyörivä harja ja miniturboharja on kiinnitetty kunnolla toisiinsa eikä kahden osan välillä ole rakoa. Noudata käyttöoppaan ohjeita.
Imuteho ei tunnu tasaiselta.	Mikään ei ole vialla. Tämä on lattiatyyppin tunnistuksen ominaisuus. Laite tunnistaa lattiatyyppin ja puhdistaa lattian optimoitua tehoa käyttäen.	Toimenpiteitä ei vaadita. Jos haluat puhdistaa valitsemallasi tasaisella teholla, poista tämä älytoiminto käytöstä laitteen valikkoa käyttäen.
Lattiatyyppin tunnistus ei toimi loogisesti.	Harja on tukkeutunut siihen kertyneiden hiusten tai lian vuoksi.	Puhdista harja saksilla tai käsin. Toimi käyttöoppaassa annettujen ohjeiden mukaan.

Ongelma	Mahdollinen syy	Ratkaisu
Laitteesta saa staattisia sähköiskuja.	Laitte muodostaa imuroinnin aikana staattista sähköä. Mitä pienempi ilmankosteus on, sitä enemmän staattista sähköä muodostuu.	Pura laitteen varaus koskettamalla putkella säännöllisesti muita huoneessa olevia metalliesineitä (esimerkiksi pöydän tai tuolin jalvoja tms.). Voit myös lisätä huoneen ilmankosteutta.
	Imuroitu pöly ja lika on staattista.	Tyhjennä pölysäiliö ja puhdista suodatin käyttöoppaan ohjeiden mukaan.

Märkäsiivous

Ongelma	Mahdollinen syy	Ratkaisu
Vettä ei virtaa vesisäiliöstä kunnolla.	Lika on tukkinut kostutusliuskan.	Irrrota kostutusliuska ja puhdista se. Aseta puhdas kostutusliuska takaisin paikalleen.
	Mikrokuitumoppi ei ole kunnolla paikallaan ja peittää kostutusliuskan.	Varmista, että moppi on asetettu oikein. Tarkista oikea asennustapa käyttöohjeesta.
	Vesisäiliö on tyhjä tai melkein tyhjä.	Täytä vesisäiliö.
	Käyttämäsi mikrokuitumoppi ei ole Philipsin valmistama.	Käytä vain alkuperäistä Philipsin mikrokuitumoppia. Voit ostaa moppeja Philipsin verkkokaupasta osoitteesta www.philips.com/support tai Philipsin jälleenmyyjältä.
	Kostutusliuskaan on muodostunut kalkkia.	Osta uusi kostutusliuska Philipsin verkkokaupasta osoitteesta www.philips.com/support tai Philipsin jälleenmyyjältä.
Vesisäiliöstä valuu liian paljon vettä liian suurella nopeudella.	Vesisäiliön korkkia ei ole kiinnitetty kunnolla.	Tarkista korkki ja varmista, että korkki on kunnolla kiinni.
	Liuska ei ole kunnolla kiinni vesisäiliön pohjassa.	Tarkista liuska ja varmista, että se on kunnolla kiinni vesisäiliön pohjassa.
Kuivuneella lattialla on raitoja.	Lisäsit veteen liian paljon nestemäistä puhdistusainetta.	Lisää nestemäistä puhdistusainetta vain muutama tippa tai käytä vähemmän vaahtoavaa puhdistusainetta.
	Mikrokuitumoppi ei ole kunnolla paikallaan.	Varmista, että moppi on asetettu oikein. Tarkista oikea asennustapa käyttöohjeesta.
	Käytössä on virheellinen moppi.	Käytä vain 7000-sarjan Philips XV1670/02 -mikrokuitumoppia. Voit ostaa moppeja Philipsin verkkokaupasta osoitteesta www.philips.com/support tai Philipsin jälleenmyyjältä.

Innehåll

Inledning	765
Allmän beskrivning	765
Före första användningen	766
Montera väggfästet	766
Förvara tillbehören på väggfästet	767
Förberedelser inför användning	768
Använda apparaten	769
Montering av apparaten	769
Dammsuga mjuka och hårda golv	769
Dammsugning medan du moppar hårda golv	770
Mångsidig användning och tillbehör	773
Anpassningar och ytterligare information	777
Efter användning - Underhåll	779
Regelbundet underhåll efter varje rengöringscykel	779
Periodiskt återkommande underhåll	781
Byten	790
Användargränssnittets signaler och deras betydelse	792
Felsökning	793
Torrengöring	793
Våtrengöring	798

Inledning

Tack för att du köpte den här produkten! För att till fullo dra fördel av supporten som vi erbjuder, registrera din produkt på www.philips.com/mycordlessvacuum-7000s.

Allmän beskrivning

- 1 Digital skärm
 - a Ringindikator för batterinivå
 - b Procenttal för batterinivå
 - c Vald effektnivå
 - d Ikon för aktivering av funktionen igenkänning av golvtyp
 - e Påminnelseikon för filterrengöring
- 2 Meny-/bekräftelseknapp
- 3 Plusknapp (+)
- 4 Minusknapp (-)
- 5 På/av-knapp
- 6 Handhållen
- 7 Dammbehållare
- 8 Batteri
- 9 Byt ut filtret
- 10 Knapp för enkel tömning

- 11 Knapp för frigöring av dammbehållare
- 12 Adapter
- 13 Skruvar
- 14 Väggfäste
- 15 Rör
- 16 TriActive Smart LED-munstycke
- 17 Borste för känsligt golv (endast XC7067)
- 18 Vattenbehållare och mikrofibermoppdyna (endast XC7163 och XC7167)
- 19 PetPro-munstycke
- 20 Kombinationsverktyg
- 21 Mjuk borste (endast XC7065, XC7067 och XC7167)
- 22 Textilmunstycke (endast XC7065, XC7067, XC6167)
- 23 Fogmunstycke

Före första användningen

Montera väggfästet

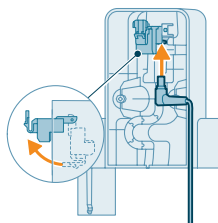

- 1 Vänd på väggfästet och frigör den grå spaken. Sätt i laddningsporten och se till att metalldelen är synlig och pekar upprikt på framsidan av väggfästet.

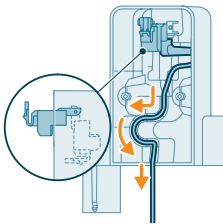

- 2 Arrangera kabeln snyggt genom att stoppa in den i det avsedda spåret.

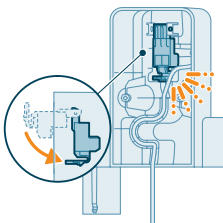

- 3 Stäng den grå spaken. Se till att den grå spaken är låst på plats med ett "KLICK"-ljud.

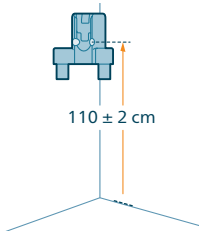

- 4 Fäst väggfästet säkert på önskad plats på väggen och se till att monteringskruvhålen är cirka 110 cm från golvet.

⚠ Varning! Var försiktig när du borrar hål i väggen för att fästa väggfästet, för att undvika risken för elektriska stötar.

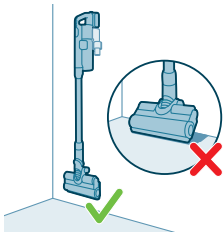

i Obs! Kontrollera att placeringen av väggfästet gör att hela apparaten kan hänga på väggen utan att munstycket kommer i kontakt med golvet.

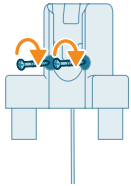

- 5 När du har bestämt den optimala positionen och höjden för förvaring och laddning av din apparat, dra åt skruvarna ordentligt för att fästa väggfästet på plats.

Förvara tillbehören på väggfästet

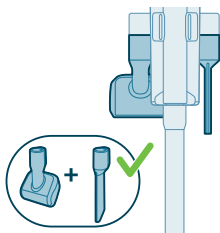

Alla tillbehör kan förvaras på väggfästet med undantag för om du kombinerar PetPro-munstycket och textilmunstycket.

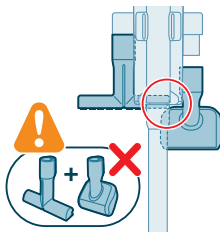

i Obs! Observera att PetPro-munstycket och textilmunstycket inte kan förvaras på väggfästet tillsammans.

Förberedelser inför användning

Apparaten är utrustad med ett Li-Ion-batteri. En laddning från tom till full tar cirka 6 timmar.

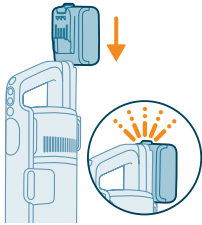

- 1 Fäst batteripaketet till apparatens huvuddel och säkerställ en säker anslutning som bekräftas med ett "KLICK"-ljud.

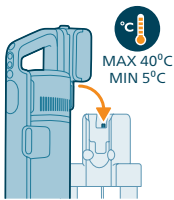

- 2 Ladda din apparat genom att placera den på det monterade väggfästet.

⚠ Varning: Förvara och ladda apparaten vid en temperatur över 5 °C och under 40 °C.

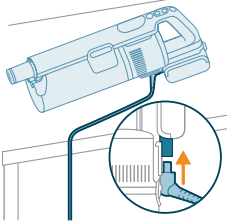

i Obs! Du kan också placera handenheten på ett plant och stabilt underlag och ansluta laddningskabeln direkt till apparaten.



- 3 Apparaten är utformad för att uppnå en fullständig laddning inom 6 timmar. Du kan övervaka laddningsförloppet på skärmen. När apparaten är fulladdad lyser värdet 100 % upp på skärmen. Efter ett par minuter släcks displayen.

Använda apparaten

Montering av apparaten



- 1 Fäst handenheten på röret. Bekräfta vidfästningen med ett "KLICK"-ljud.

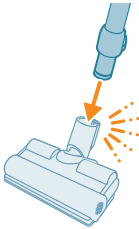

- 2 Fäst röret på munstycket. Bekräfta vidfästningen med ett "KLICK"-ljud.

Dammsuga mjuka och hårda golv

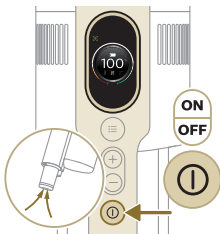

- 1 Slå på apparaten genom att trycka på på/av-knappen.

i Obs! För att stänga av apparaten, tryck på på / av- knappen igen.

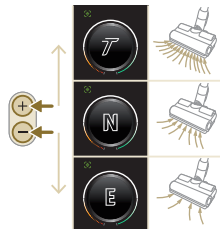

- 2 Använd knapparna + och – för att växla mellan tre olika effektinställningar.

T - turboläge
N - normalt läge
E - eco-läge



3 Du kan rengöra på hårda eller mjuka golv med dammsugaren.

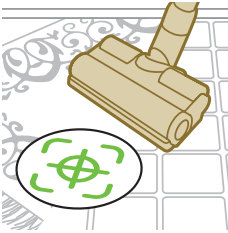

i Med Igenkänning av golvtyp aktiverad känner apparaten igen golvtypen och optimerar automatiskt prestandan inom de effektinställningar du har valt. För att inaktivera den här funktionen, kontrollera hur du anpassar inställningarna nedan.



⚠ Varning! Dammsug inte upp vatten eller andra vätskor.

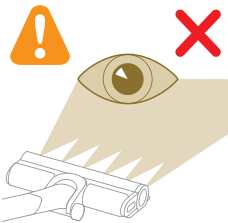

⚠ Varning! Titta inte direkt in i de upplysta lysdioderna och rikta inte lysdioderna mot någons ögon. LED-ljuset är väldigt skarpt.

Dammsugning medan du moppar hårda golv

⚠ Varning! Vattenbehållaren ska endast användas på hårda golv som har en vattentålig ytbehandling (till exempel linoleum, kakelplattor och lackad parkett) och stengolv (till exempel marmor). Om golvet inte har behandlats för att stå emot vatten bör du fråga tillverkaren om golvet kan rengöras med vatten. Använd inte vattenbehållaren på hårda golv om den vattentåliga ytan är skadad.

i Obs! Använd inte vattenbehållaren för att rengöra mattor.

i Obs! Flytta inte apparaten i sidled när vattenbehållaren är monterad, eftersom det lämnar vattenspår. Flytta endast framåt och bakåt.

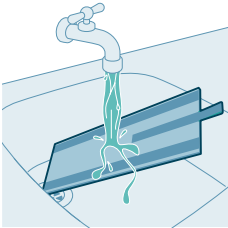

1 Blöt mikrofibermoppdynan med vatten innan användning.

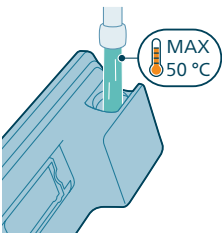

2 Fyll behållaren med vatten och kontrollera att vattentemperaturen inte överstiger 50 °C.

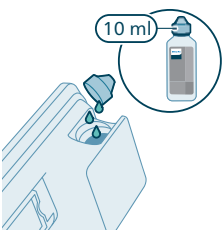

3 (Valfritt) Om du vill tillsätta ett flytande golvrengöringsmedel i vattenbehållaren ska du använda en variant som skummar lite eller inte alls och som kan spädas. Vi rekommenderar XV1792 Philips Floor Cleaner. Tillsätt endast några droppar av det flytande rengöringsmedlet i vattnet.

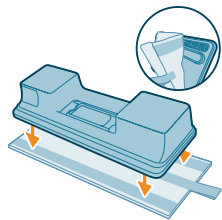

4 Fäst mikrofibermoppdynan under vattenbehållaren. Rikta in kardborrebanden under vattenbehållaren och bakom trasan.

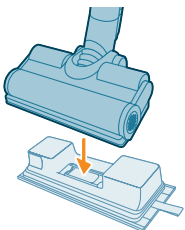

5 Anslut den förberedda vattenbehållaren till vattenmunstycket. Nu är du redo att sätta i gång!



- 6 Slå på apparaten genom att trycka på på/av-knappen. Du kan effektivt rengöra hårda golv med hjälp av vattenmodulen på munstycket.



i Obs! Vattenmodulen är inte lämpad för mjuka golv, som mattor.



⚠ Varning! Vattenmodulen ska inte användas för uppsamling av vattenansamlingar.

Tips och annan viktig information

- Det är inte nödvändigt att dammsuga golvet innan mopning eftersom dammsugaren och moppen aktivt våtrengör ditt hårda golv för att samla upp alla sorter smuts, inklusive vätska och fläckar. På mattor bör du endast använda dammsugaren.
- Apparaten kan lämna en liten pöl av vatten på golvet om du inte flyttar på apparaten medan du stänger av den. Du kan minska pölens storlek genom att flytta på apparaten medan du stänger av den. Om du vill kan du ta bort de sista dropparna med en trasa.

Användningsbegränsningar

- Dammsugaren och moppen är lämplig för att dammsuga och moppa alla typer av hårda golv utom obelagda trägolv.
- Dammsugaren och moppen är avsedd för rutinmässig rengöring av hårda golv. Följ alltid rengöringsinstruktionerna för ditt hårda golv när du använder apparaten.
- Om du vill tillsätta ett annat flytande golvrengöringsmedel än XV1792 Philips Floor Cleaner i behållaren för rent vatten ska du använda ett flytande golvrengöringsmedel som skummar lite eller inte alls och som kan spädas i vatten, som XV1792 Philips Floor Cleaner.
- Eftersom den rena vattentanken har en kapacitet på 250 ml behöver du bara tillsätta några droppar (max 10 ml) flytande golvrengöringsmedel i vattnet.

- Om du använder dammsugar- och moppmunstycket på linoleumgolvet ska du endast göra det på linoleumgolvet som är ordentligt fastsatta för att förhindra att golvmaterial dras in i munstycket.
- Om du flyttar/lyfter apparaten över en matta när den är avstängd kan vattendroppar hamna på mattan.
- Skjut inte apparaten över konvektorvärmarens golvgaller. Eftersom apparaten inte kan ta upp vatten som kommer ut ur munstycket när du flyttar den över gallret, hamnar vattnet i botten av konvektorgropen.
- Lyft inte upp munstycket från golvet, flytta det inte i sidled och gör inga häftiga vändningar vid användning, eftersom det lämnar vattenspår. Flytta endast framåt och bakåt.

i Obs! Drifttiden beror på vilken effektnivå som används under rengöringen.

Mångsidig användning och tillbehör

⚠ Varning: Dammsug inte upp vatten eller andra vätskor när du använder något av tillbehören.

⚠ Varning! Titta inte direkt in i de upplysta lysdioderna och rikta inte lysdioderna mot någons ögon. LED-ljuset är väldigt skarpt.

Använda handdammsugaren

Du kan använda handenheten direkt utan något rengöringsverktyg för att dammsuga upp damm.



Använda munstycket

- 1 Fäst munstycket direkt på handenheten.



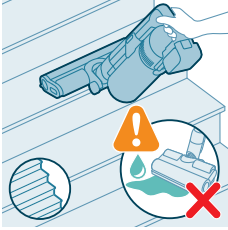

2 Denna kombination är avsedd för rengöring av dynamisk ythöjd, såsom trapphus.

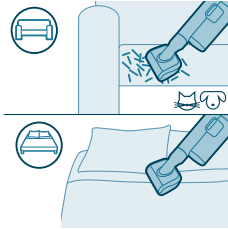

Använda PetPro-munstycket

PetPro-munstycket avlägsnar effektivt husdjurshår och mindre smuts som smulor, och är perfekt för mjuka ytor som sängar och soffor.



För att fästa PetPro-munstycket för du in handdammsugarens rör i PetPro-munstycket. Justera effektinställningen så att den passar dina rengöringsbehov.

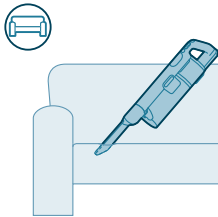

Använda spaltverktyget

Fogmunstycket kan användas för att rengöra trånga utrymmen, till exempel mellan soffkuddar, längs lister eller i bilutrymmen.

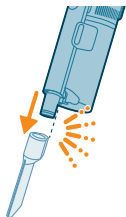

För att fästa spaltverktyget, sätt in röret eller handenheten i spaltverktyget.

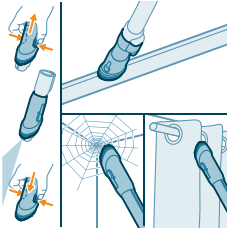

Använda kombinationsverktyget

Kombinationsverktyget har en mjuk borste för att ta bort spindelnät eller rengöra ömtåliga ytor som gardiner, och ett smalt munstycke för trånga eller svåråtkomliga ställen som fönsterkarmar.

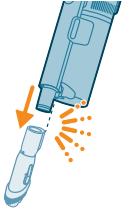

För att fästa kombinationsverktyget, sätt in röret eller handenheten i kombinationsverktyget.

Använda den mjuka borsten

Den mjuka borsten rengör varsamt ömtåliga ytor som lampskärmar, persienner och skärmar. Den medföljer modellerna XC7065, XC7067 och XC7167.

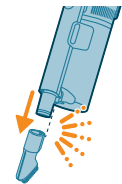

För att fästa den mjuka borsten, sätt in röret eller handenheten i den mjuka borsten.

Använda klädselverktyget

Textilmunstycket rengör mjuka tygmöbler som soffor, kuddar och fåtöljer. Den medföljer modellerna XC7065, XC7067 och XC7167.

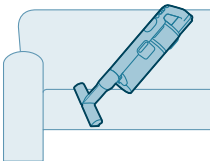



För att fästa klädselverkytyget, sätt in röret eller handenheten i klädselverkytyget.

Använda borsten för känsliga golv

Borsten för känsliga golv är den mjuka borsten med grått och orange material. Den kan användas till att varsamt rengöra ömtåliga typer av hårda golv, som kork, parkett och natursten. Den medföljer XC7067.

Följ stegen nedan för att byta borste:

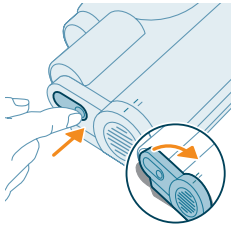

- 1 Du kommer åt borsten med hjälp av knappen på sidan av munstycket. Tryck på den och vrid för att öppna. Ta försiktigt bort borsten och sidokåpan på munstycket.

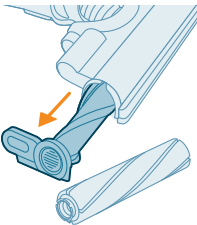

- 2 Dra ut borsten ur sidokåpan med kraft. Ta bort sidokåpan från den ursprungliga borstrullen och sätt dit på borsten för känsliga golv.

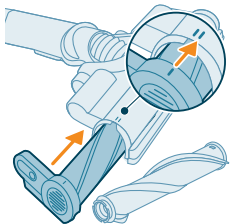

- 3 Sätt tillbaka borsten för känsliga golv i sidokåpan och se till att borsten sitter fast ordentligt. Vid återmontering ska du se till att borsten är korrekt inriktad.

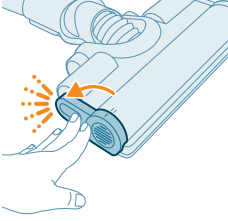

- 4 Lås borsten genom att säkra den tills du hör ett "KLICK"-ljud.

Anpassningar och ytterligare information



Apparaten är utrustad med olika alternativ för att anpassa och övervaka i menyn.

- 1 Tryck på menyknappen för att komma åt menyinställningarna.
- 2 Använd knapparna + och - för att bläddra genom alternativen. Dessa alternativ inkluderar att justera belysningen, aktivera eller inaktivera igenkänning av golvtyp, komma åt ytterligare information om din apparat och återgå till föregående skärm.
- 3 När ditt önskade alternativ är markerat bekräftar du ditt val genom att trycka på menyknappen igen.

Ändra belysningens ljusstyrka

Tryck på menyknappen och bläddra till belysningsfunktionen. Bekräfta genom att trycka på menyknappen igen.

För att ändra belysningens ljusstyrka, bläddra mellan de tillgängliga nivåerna och bekräfta genom att trycka på menyknappen.

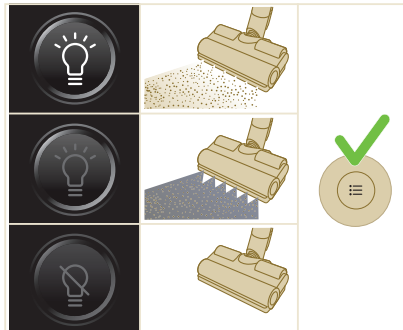

Igenkänning av golvtyp

Tryck på menyknappen och bläddra till funktionen för igenkänning av golvtyp. Bekräfta genom att trycka på menyknappen igen.

På skärmen för igenkänning av golvtyp, bläddra i denna funktion och bekräfta ditt beslut genom att trycka på menyknappen. När den har aktiverats kommer en grön ikon att dyka upp i det övre vänstra hörnet av displayen när du går tillbaka till huvudskärmen.



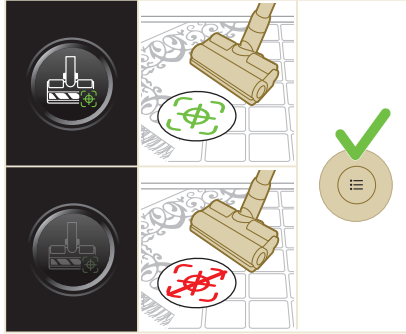

i Obs! Igenkänning av golvtyp kan endast aktiveras eller inaktiveras när det motoriserade munstycket är anslutet till handenheten. På grund av detta kommer det att finnas en post mindre i menyn när inget motoriserat munstycke i kombination med huvudborsten är anslutet till huvudapparaten. Fäst det motoriserade munstycket för att se objektet Igenkänning av golvtyp i din meny.

i Obs: När du först tar emot din apparat är Igenkänning av golvtyp aktiverad.

i Obs: Funktionen för Igenkänning av golvtyp blir aktiv när munstycket identifierar olika rengöringsytor medan det är i rörelse.

i Igenkänning av golvtyp fungerar inte tillsammans med borsten för känsliga golv (medföljer modell XC7067).

Mer information

Tryck på menyknappen och bläddra till alternativet "ytterligare information". Bekräfta genom att trycka på menyknappen igen.

På skärmen "ytterligare information" kan du kontrollera filtertilstånd, batterihälsa, total användningstid, modell av din apparat och få tillgång till en QR-kod för ytterligare onlineinformation.

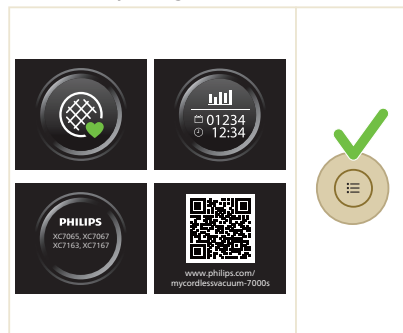

Retur

För att lämna menyn och återgå till föregående skärm, välj alternativet "Retur".

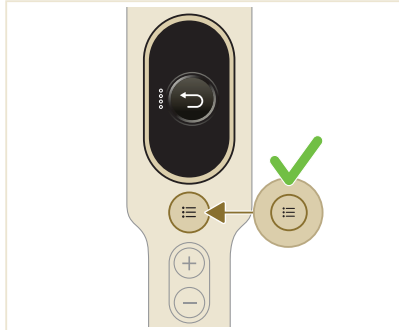

Efter användning - Underhåll

Regelbundet underhåll efter varje rengöringscykel

Underhåll av dammhanteringssystem

Töm dambehållaren efter varje användning eller när dammet når MAX-nivå på indikatorn.

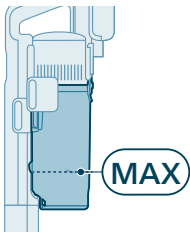

1 Stäng av apparaten.

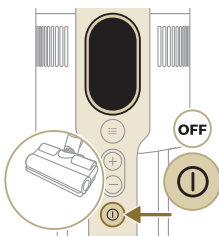

2 Ta bort handdamsugaren, inklusive dammbehållaren, från röret.



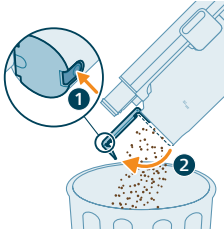

- 3 Håll dammbehållaren ovanför en papperskorg och tryck på knappen för enkel tömning (1) för att tömma behållaren (2).

Underhåll av vattenbehållaren

Rengör vattenbehållaren efter varje användning.

- 1 Avlägsna mikrofiber-moppdynan.

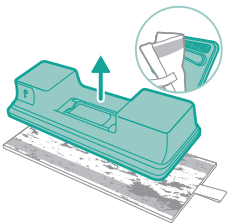

- 2 Skölj moppingsdynan under kranen och tvätta den för hand eller i tvättmaskin.

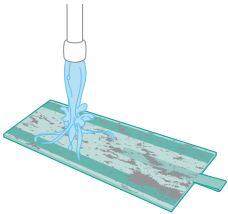

- 3 Häll ut eventuellt kvarvarande vatten ur vattenbehållaren.

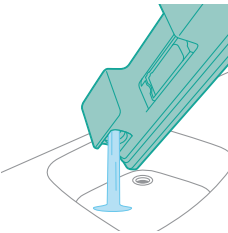

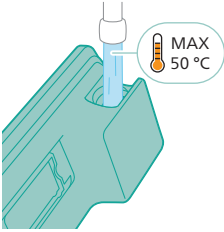

4 Fyll vattenbehållaren med vatten.

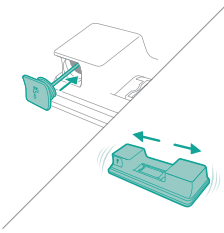

5 Stäng vattenbehållaren ordentligt och skaka den för att avlägsna rengöringsmedelsrester.

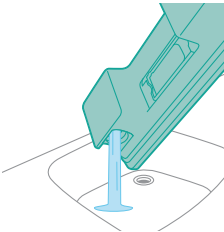

6 Töm vattenbehållaren och låt den stå öppen för att torka.

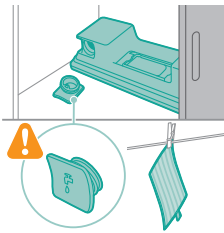

7 Se till att hålla kolla på behållarens lock. Häng upp mikrofibermoppdynan för att torka.

Periodiskt återkommande underhåll

Rengöring av filtret

Rengör filtret minst en gång i månaden eller när du ser meddelandet om filterrengöring (i8).



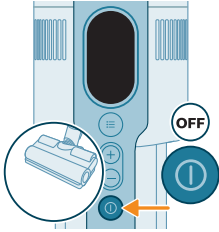

1 Stäng av apparaten.

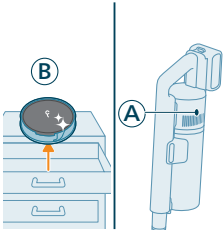

2 Se till att du har det nya filtret (B) redo när det smutsiga filtret (A) fortfarande är i apparaten.

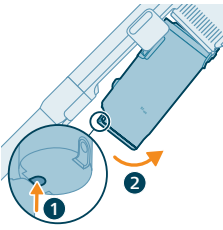

3 Ta bort behållaren genom att trycka på frigöringsknappen för behållaren.

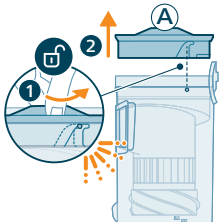

4 Vrid filtret (A) moturs för att ta bort det från dammbehållaren.

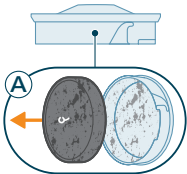

5 Ta bort skumfiltret (A) från filterhöljet i plast.

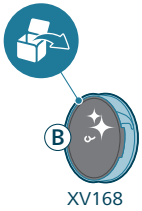

6 Packa upp det nya filtret (B).

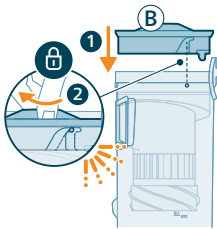

7 Sätt dit det rena filtret (B) i dammbehållaren. Vrid filtret medurs för att fixera det på plats.

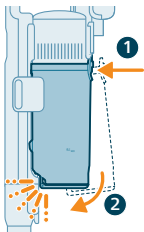

8 Sätt tillbaka dammbehållaren på handdamsugaren. Börja med att rikta in behållarens filtersida innan du hakar fast den.

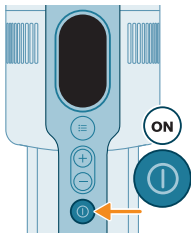

9 Starta apparaten.

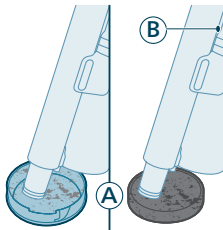

10 Dammsug det smutsiga filterhöljet och skumfiltret (A).

11 Sätt in det rena skumfiltret (A) i det rena filterhöljet.

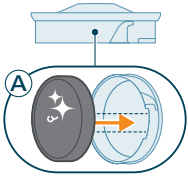

i Obs! Filtret (A) har nu rengjorts grundligt och kan förvaras för framtida bruk när det aktuella filtret (B) behöver rengöras.

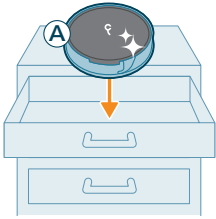

Rengöra behållaren och cyklonenheten

1 Stäng av apparaten.

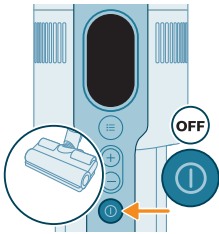

2 Ta bort behållaren genom att trycka på frigöringsknappen för behållaren.

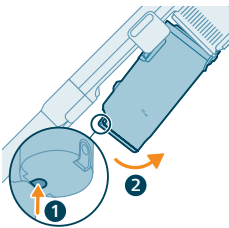

3 Håll i det svarta handtaget. Ta bort cyklonenheten från dammbehållaren genom att lyfta ut den från behållaren.

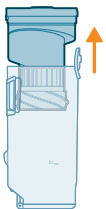



- 4 Knacka cyklonenheten mot en papperskorg för att ta bort kvarvarande damm och smuts.

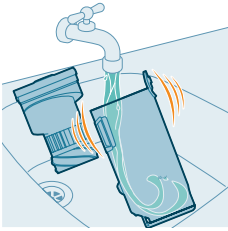

- 5 För noggrant underhåll, rengör dammbehållaren och cyklonavskiljaren under en rinnande kran eller i varmt tvålatten.

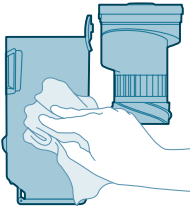

- 6 Torka den rengjorda dammbehållaren och cyklonenheten med en trasa.

Varning! Se till att alla delar är helt torra innan du sätter ihop dem igen.

Obs! alla delar kan inte rengöras i diskmaskin.



- 7 Sätt tillbaka cyklonenheten i dammbehållaren.

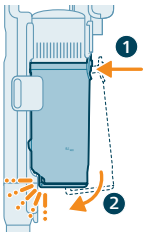

- 8 Sätt tillbaka den monterade behållaren. Rikta först in filtersidan av behållaren innan den hakas fast.

Obs! Efter underhåll, se alltid till att filtret är monterat i apparaten innan du använder den.

Smart PrecisionPower-munstycke underhåll

1 Stäng alltid av apparaten innan du rengör rullborsten på munstycket.

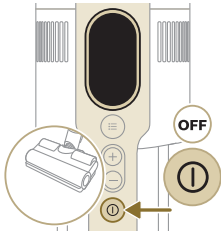

2 För att komma åt rullborsten, lokalisera knappen på sidan av munstycket. Tryck på den och vrid för att öppna.

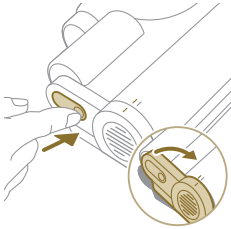

3 Ta försiktigt bort rullborsten och sidokåpan på munstycket.

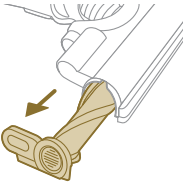

4 Lösgör försiktigt eventuellt trassligt hår från rullborsten. Stöd borttagningen av föroreningar med en sax.

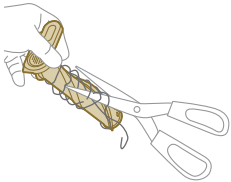

5 Vid återmontering, se till att rullborsten är korrekt inriktad.

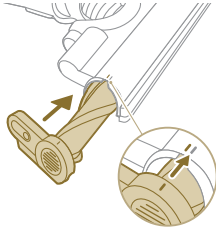

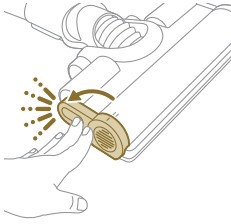

- 6 Lås munstycket på rullborsten genom att säkra den tills du hör ett "KLICK"-ljud.

Underhåll av PetPro-munstycket

- 1 Vänd på borsten för att komma åt rengöringsområdet.

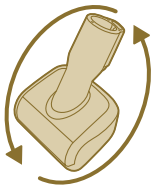

- 2 Skjut sidoknappen för att frigöra borsten från sitt läge.

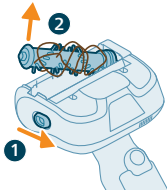

- 3 Använd dina händer eller en sax för att ta bort eventuella föroreningar från borsten.

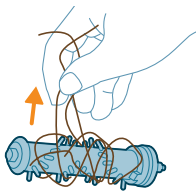

- 4 När du sätter tillbaka borsten, börja med att placera ena sidan på plats innan du fäster den andra sidan. När borsten är ordentligt monterad kommer du att höra ett "KLICK"-ljud.

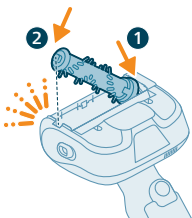

Underhåll av borsten för känsliga golv (för XC7067)

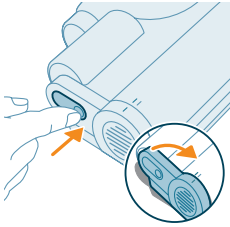

1 Du kommer åt borsten med hjälp av knappen på sidan av munstycket. Tryck på den och vrid för att öppna. Ta försiktigt bort borsten och sidokåpan på munstycket.

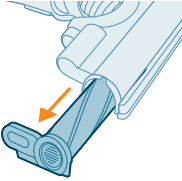

2 Dra ut borsten ur sidokåpan med kraft.

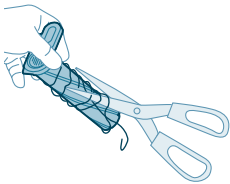

3 Lösgör försiktigt eventuellt trassligt hår från rullborsten. Stöd borttagningen av föroreningar med en sax.

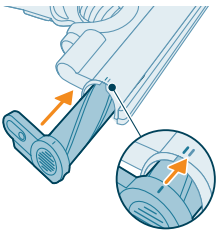

4 Sätt tillbaka borsten i sidokåpan med kraft och se till att borsten har satts i ordentligt. Vid återmontering ska du se till att borsten är korrekt inriktad.

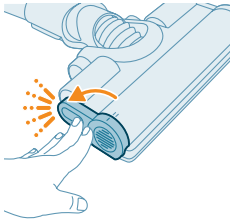

5 Lås borsten genom att säkra den tills du hör ett "KLICK"-ljud.

Underhåll av vattenbehållaren

Avkalka vattenbehållaren en gång i månaden för att undvika kalkavlagringar.

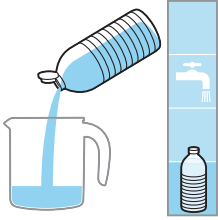

1 Måtta upp avkalkningslösning i en mätbägare.

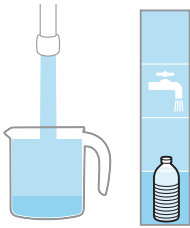

2 Tillsätt rätt mängd vatten i mätbägaren.



3 Häll den blandade vätskan i vattenbehållaren.

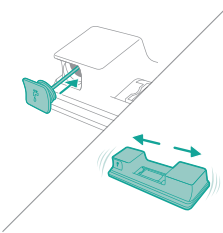

4 Stäng vattenbehållaren ordentligt innan du skakar den för att sprida ut avkalkningslösningen.

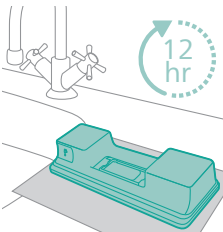

5 Låt vattenbehållaren (utan mikrofiber-moppdynan) stå upprätt i minst 12 timmar. Vattnet kommer att långsamt rinna ut ur vattenbehållaren. Vi rekommenderar därför att placera vattenbehållaren i en diskho eller på en trasa.

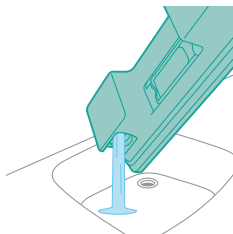

- 6 Skölj vattenbehållaren och avlägsna eventuell kvarvarande vätska.

Underhåll av vattendoseraren

- 1 Avlägsna vattendoseraren från vattenbehållarens undersida för att göra en grundlig rengöring.

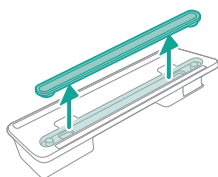

- 2 Skölj vattendoseraren under kranen.

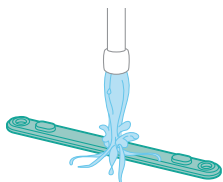

- 3 Fäst vattendoseraren på vattenbehållaren igen efter rengöringen.

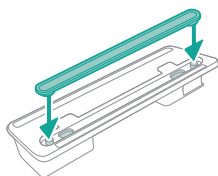

Byten

Du kan köpa tillbehör och reservdelar på www.philips.com/parts-and-accessories och hos din lokala Philips-återförsäljare. Du kan även kontakta Philips kundtjänst i ditt land.

Reservdelar och typnummer:

Ersättningsfilter XV1681/01

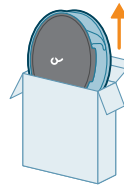

XV1681/01

Borstenhet CP0667/01

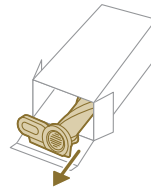

CP0667/01

Mikrofibermoppdyna XV1670/02

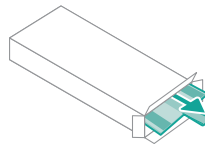

XV1670/02

Vattendoserare CP0381/01

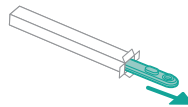

CP0381/01

i Obs! Byt ut filtret och mikrofibermoppdynan var sjätte månad för att säkerställa högsta möjliga prestanda.

Användargränssnittets signaler och deras betydelse

Signal	Signalens betydelse
E1	 <p>Apparaten fungerar inte. Ta bort batteriet, vänta 10 sekunder och slå på det igen. Om detta inte fungerar bör du ta med apparaten till ett Philips-servicecenter eller kontakta kundtjänst.</p>
E2	 <p>Apparaten används under den fungerande temperaturen. Flytta apparaten till ett varmare rum. Apparaten ska inte förvaras, laddas eller användas vid temperaturer under 5 °C eller över 40 °C.</p>
E3	 <p>Apparaten används över den fungerande temperaturen. Flytta apparaten till ett svalare rum. Apparaten ska inte förvaras, laddas eller användas vid temperaturer under 5 °C eller över 40 °C.</p>
E5	 <p>Batteriet är skadat. Lämna in apparaten på ett av Philips auktoriserade serviceombud eller kontakta kundtjänst.</p>
E9	 <p>Munstycket används över den fungerande temperaturen. Stäng av apparaten och vänta 15 minuter. Känn på munstyckets övre hölje för att känna efter om det fortfarande är varmt. Om munstycket fortfarande är varmt väntar du en stund till på att munstycket ska svalna. När munstycket har svalnat kan du prova att starta apparaten igen.</p>
i4	 <p>Munstycket är tilltäppt. Kontrollera att apparaten är avstängd. Rengör munstycket enligt användarhandboken och kontrollera röret genom att ta bort röret från huvudapparaten. Ta bort föremålet i munstycket eller röret och starta om apparaten.</p>
i5	 <p>Ett främmande föremål har fastnat i luftflödeskanalen. Kontrollera att apparaten är avstängd. Rengör munstycket enligt användarhandboken och kontrollera röret genom att ta bort röret från huvudapparaten. Ta bort föremålet i munstycket, röret eller den handhållna dammsugaren och starta om apparaten.</p>

Signal	Signalens betydelse
i6 	Adaptorn har inte tagits loss. Ta loss adaptorn från adaptorn innan du använder den.
i7 	Fel adapter används. Apparaten får endast laddas med originaladaptorn.
i8 	Filtret är förorenat. Rengör filtret. Följ anvisningarna på skärmen eller i användarmanualen. Du kan köpa nya filter i Philips onlinebutik på www.philips.com/support eller hos din Philips-återförsäljare. Kolla felsökningstabellen nedan om informationskoden i8 fortsätter att visas efter att du har rengjort filtret.
i10 	Batteriet är inte ordentligt isatt. Ta ut batteriet och sätt sedan tillbaka det. Om detta inte fungerar bör du ta med apparaten till ett Philips-servicecenter eller kontakta kundtjänst.
	Batterinivån är låg och batteriet behöver laddas. Ladda apparaten eller batteriet med den rekommenderade laddningsmetoden.

Felsökning

Det här kapitlet sammanfattar de vanligaste problemen som kan uppstå med apparaten. Om du inte kan lösa problemet med hjälp av informationen nedan kan du besöka www.philips.com/support och läsa svaren på vanliga frågor eller kontakta kundtjänsten i ditt land.

Torregöring

Problem	Möjlig orsak	Lösning
Apparaten svarar inte när på/av-knappen trycks in.	Skärmen visar ikonen för tomt batteri.	Ladda batteriet genom att ansluta apparaten till laddningsstationen eller ansluta den handhållna dammsugaren direkt till adaptorns nätkontakt.

Problem	Möjlig orsak	Lösning
Laddstationen är inte stabil på väggen.	Skruvarna som håller fast laddstationen är lösa.	Dra åt skruvarna.
	Skruvarna har inte rätt storlek.	Montera laddstationen med de medföljande skruvarna.
	Laddstationen är inte fäst vid en stabil vägg.	Kontrollera att väggen som laddstationen ska monteras på är stabil.
Apparaten slutar plötsligt fungera.	När apparaten har ett internt fel svarar inte knapparna och skärmen förblir tom.	Anslut apparaten till laddningsstationen eller anslut den handhållna dammsugaren direkt till adaptern. Kontrollera displayen. Om en felkod visas kan du hitta dess betydelse i användarhandboken.
	(kod: E2, E3) Apparaten arbetar inte vid lämplig temperatur.	Se till att apparaten används vid en temperatur på 5–40 °C.
	(kod: i4, i5) Borstrullen har fastnat eller så har föremål har fastnat i luftflödeskanalen.	Kontrollera att apparaten är avstängd. Rengör munstycket enligt användarhandboken och kontrollera röret genom att ta bort röret från huvudapparaten. Ta bort föremålet i munstycket eller röret och starta om apparaten.
Apparaten har sämre sugeffekt än normalt.	(kod: E9) Det motordrivna munstycket är överhettat.	Stäng av apparaten och vänta 15 minuter. Känn på munstyckets övre hölje för att känna efter om det fortfarande är varmt. Om munstycket fortfarande är varmt väntar du en stund till på att munstycket ska svalna. När munstycket har svalnat kan du prova att starta apparaten igen.
	Filtret och cyklonenheten är smutsiga.	Töm dammbehållaren. Rengör filtret och cyklonenheten. Se till att filtret tvättas minst en gång i månaden när du använder apparaten regelbundet. Se till att hår och smuts som fastnat i cyklonen tas bort.
	Dammbehållaren är inte ordentligt fastsatt på apparaten.	Se till att dammbehållaren är ordentligt fastsatt.
Det kommer ut damm ur apparaten.	Filtret är smutsigt.	Rengör filtret. Läs även användarhandboken.
	Filtret sitter inte på plats i apparaten.	Se till att filtret är på plats i apparaten och är korrekt monterat.
	Något blockerar cyklonenheten.	Kontrollera om det finns föremål som har fastnat i cyklonen och ta bort alla föremål som blockerar cyklonen. Se också till att hår och smuts som fastnat i cyklonen tas bort.

Problem	Möjlig orsak	Lösning
	Dammbehållaren är inte ordentligt fastsatt på apparaten.	Töm dammbehållaren och sätt fast dammbehållaren på rätt sätt på apparaten.
	Apparaten är roterad eller vänd när strömmen är avstängd.	Håll apparaten upprätt när strömmen är avstängd.
Apparaten rör sig inte smidigt längs golvet vid rengöring av mattor.	Funktionen för golvtypsigenkänning är inte på.	Slå på funktionen för golvtypsigenkänning i den digitala menyn.
	Den valda sugeffekten har varit för hög.	Minska sugeffekten. Läs även användarhandboken.
Borsten roterar inte längre.	Borsten är tilltäppt av hår eller smuts.	Rengör borsten för hand eller med en sax.
	(kod i4) Borsten kan sluta rotera om den möter för mycket motstånd från en matta med lång lugg.	Slå av apparaten och slå sedan på den igen.
	Rullborsten har inte monterats ordentligt i munstycket efter rengöring.	Följ anvisningarna i kapitlet "Rengöring" i användarhandboken för att sätta i rullborsten ordentligt i munstycket. Lås fast rullborsten i munstycket genom att snäppa fast låsspaken på plats.
	(kod: E9) Det motordrivna munstycket är överhettat.	Stäng av apparaten och vänta 15 minuter. Känn på munstyckets övre hölje för att känna efter om det fortfarande är varmt. Om munstycket fortfarande är varmt väntar du en stund till på att munstycket ska svalna. När munstycket har svalnat kan du prova att starta apparaten igen.
LED-lamporna i munstycket tänds inte.	Munstycket har inte fästs ordentligt i röret eller apparaten.	Fäst munstycket korrekt på apparaten eller handdammsugaren.
	Belysningsfunktionen är inaktiverad.	Aktivera den här funktionen i menyn. Justera ljusstyrkan på munstyckets LED-lampor i menyn.
Led-lamporna i handenheten tänds inte.	Belysningsfunktionen är inaktiverad.	Aktivera den här funktionen i menyn. Justera ljusstyrkan på handenhetens LED-lampor i menyn.
Lampan i tillbehöret tänds inte.	Tillbehöret är fastsatt på röret.	Ta bort röret och fäst tillbehöret direkt på handenheten.
	Tillbehöret är inte korrekt fastsatt till apparaten.	Fäst tillbehöret på apparaten ordentligt.

Problem	Möjlig orsak	Lösning
Belysningen i munstycket, handenheten och tillbehören är inte tillräckligt ljus.	Ljusstyrkan är nedtonad.	Justera ljusstyrkan på belysningen i menyn.
Apparaten laddas inte.	Nätkontakten är inte ordentligt ansluten till apparaten eller adaptern är inte ordentligt insatt i vägguttaget.	Kontrollera att nätkontakten är ordentligt ansluten till apparaten och att adaptern sitter ordentligt i vägguttaget.
	Elkontakten är inte korrekt placerad i laddstationen.	Se till att kontakten sitter ordentligt fast i laddstationen. Kontrollera om kontakten är vinklad och laddstationen håller kontakten på plats.
	(kod i7) En annan adapter än den medföljande adaptern används.	Se till att använda den medföljande adaptern.
	(kod i10) Batteriet är inte ordentligt isatt.	Se till att batteriet har skjutits in hela vägen i öppningen och att det sitter ordentligt.
	(kod E5) Batteriet fungerar inte.	Det är fel på batteriet. Byt ut batteriet.
		Om du har utfört kontrollerna ovan och apparaten ändå inte laddas tar du den till ett av Philips serviceombud eller kontaktar Philips kundtjänst.
Apparaten laddas mycket långsamt.	En extern adapter eller en adapter från andra apparater används.	Ladda apparaten med den medföljande adaptern.
Batteriet är laddat och anslutet, men apparaten kan inte slås på.	Apparaten är fortfarande ansluten till adaptern.	Avlägsna apparaten från adaptern innan du startar om den.
	(kod: E1) Något är fel med apparaten.	Ta bort batteriet, vänta 10 sekunder och slå på det igen. Om detta inte fungerar bör du ta med apparaten till ett Philips-servicecenter eller kontakta kundtjänst.
Skärmen visar ikonen för filtret (kod: i8).	Filtret är smutsigt.	Rengör filtret. Följ anvisningarna på skärmen eller i användarmanualen.

Problem	Möjlig orsak	Lösning
		<p>Om informationskoden i8 fortsätter att visas efter att du har rengjort filtret kan du prova följande lösningar:</p> <ul style="list-style-type: none"> - Om du har ett rent reservfilter kan du byta ut det gamla filtret mot det nya. Använd sedan handdamsugaren för att försiktigt göra rent det gamla skumfiltret och filterhöljet. - Om du har en annan dammsugare eller minidammsugare tillgänglig kan du i stället använda den för att enkelt göra rent både skumfiltret och filterhöljet. <p>Obs! Se alltid till att det sitter ett filter i apparaten innan du sätter igång den.</p>
	Filtret är gammalt.	Du kan köpa nya filter i Philips onlinebutik på www.philips.com/support eller hos din Philips-återförsäljare.
		Om du har kontrollerat ovanstående och apparaten fortfarande visar felet, bör du ta apparaten till ett Philips-servicecenter eller kontakta kundtjänst.
Mini Turbo borsten fungerar inte som den ska.	Rullborsten är tilltäppt.	Ta bort hår från borsten med en sax. Följ anvisningarna i användarhandboken.
	Rullborsten är blockerad av tyg eller ytor vid rengöringen.	Håll mini Turbo borsten utmed ytan och tryck inte in den i mjuka ytor.
	Rullborsten har inte satts in ordentligt i mini Turbo borsten.	Se till att rullborsten och miniturboborsten är ordentligt anslutna och att det inte finns något mellanrum mellan delarna. Följ instruktionerna i manualen.
Sugeffekten känns inte stabil.	Inget är fel. Detta är funktionen för "Golvtypigenkänning" som utlöses. Din apparat känner av golvtypen och rengör med en optimerad prestanda för det golvet.	Ingen åtgärd behövs. Om du föredrar att rengöra med en konsekvent kraft som du väljer, inaktivera denna smarta funktion i menyn på din apparat.
Golvtypsigenkänningen reagerar inte logiskt.	Borsten är tilltäppt av hår eller smuts.	Rengör borsten med hjälp av en sax eller för hand. Se anvisningarna i användarhandboken.
Apparaten avger statiska stötar.	Apparaten ackumulerar statisk elektricitet. Ju lägre luftfuktighet, desto mer statisk elektricitet ackumuleras.	Ladda ur apparaten genom att regelbundet hålla röret mot andra metallföremål i rummet (till exempel bords- eller stolsben osv.). Eller höj luftfuktigheten i rummet.
	Dammet och smutsen som sugts upp är statisk.	Töm dammbehållaren och rengör filtret enligt anvisningarna i användarhandboken.

Våtrengöring

Problem	Möjlig orsak	Lösning
Vattenflödet från vattenbehållaren är begränsat.	Vattendoseraren blockeras av smuts.	Lossa vattendoseraren och rengör den. Sätt tillbaka den rena vätningsremsan.
	Mikrofibermoppdynan är inte korrekt placerad och täcker vattendoseraren.	Se till att moppen är placerad korrekt. Instruktioner om korrekt placering finns i användarhandboken.
	Vattenbehållaren är tom eller nästan tom.	Fyll på vattenbehållaren.
	En mikrofibermoppdynan används som inte levereras av Philips.	Använd alltid mikrofibermoppdynor från Philips. Moppningsdynorna kan köpas i Philips onlinebutik på www.philips.com/support eller hos din Philips-återförsäljare.
	Kalk har byggts upp i vätningsremsan.	Köp en ny vätningsremsa i Philips onlinebutik på www.philips.com/support eller hos din Philips-återförsäljare.
För mycket vatten rinner ut ur vattenbehållare i för hög hastighet.	Vattenbehållarens lock är inte ordentligt fastsatt.	Kontrollera locket och se till att det är helt och korrekt stängt.
	Skenan är inte rätt placerad i botten av vattenbehållaren.	Kontrollera skenan och se till att den är korrekt monterad i vattenbehållarens bottenplatta.
Golvet torkar med ränder.	För mycket flytande rengöringsmedel har tillsatts i vattnet.	Använd bara några droppar flytande rengöringsmedel eller använd ett rengöringsmedel som skummar mindre.
	Mikrofibermoppdynan är inte korrekt placerad.	Se till att moppningsdynan är rätt placerad. Instruktioner om korrekt placering finns i användarhandboken.
	En felaktig moppningsdyna används.	Använd endast Philips XV1670/02 moppningsdyna i mikrofiber för 7000-series. Moppningsdynorna kan köpas i Philips onlinebutik på www.philips.com/support eller hos din Philips-återförsäljare.

İçerik

Giriş	799
Genel açıklamalar	799
İlk kullanımdan önce	800
Duvara montaj aparatını takma	800
Aksesuarları duvara montaj aparatında saklama	801
Cihazın kullanıma hazırlanması	802
Cihazın kullanımı	803
Cihazın birleştirilmesi	803
Yumuşak ve sert yüzeyleri vakumlu süpürme	803
Sert yüzeyleri paspaslarken süpürme	804
Çok yönlü kullanım ve aksesuarlar	807
Özelleştirmeler ve ek bilgiler	811
Kullanım sonrası – Bakım	813
Her temizlik döngüsünden sonra sık bakım	813
Aralıklı düzenli bakım	815
Değişim	824
Kullanıcı arayüzü sinyalleri ve anlamları	825
Sorun giderme	827
Kuru temizlik	827
Islak temizlik	831

Giriş

Bu ürünü satın aldığınız için teşekkürler! Sunduğumuz destekten tam olarak yararlanmak için ürününüzü www.philips.com/mycordlessvacuum-7000s adresinden kaydedin.

Genel açıklamalar

- 1 Dijital ekran
 - a Pil seviyesi halka göstergesi
 - b Pil seviyesi yüzdesi
 - c Seçilen güç seviyesi
 - d 'Zemin Türü Tanıma özelliği etkinleştirme' simgesi
 - e Filtre temizleme hatırlatıcısı simgesi
- 2 Menü/Onayla düğmesi
- 3 + Düğmesi
- 4 – Düğmesi
- 5 Açma/kapama düğmesi
- 6 El aparatı
- 7 Toz kovası
- 8 Pil
- 9 Yedek filtre
- 10 Kolay boşaltma düğmesi

- 11 Toz kovası açma düğmesi
- 12 Adaptör
- 13 Vidalar
- 14 Duvara montaj aparatı
- 15 Boru
- 16 TriActive Akıllı LED Işıklı başlık
- 17 Hassas zemin fırçası (sadece XC7067)
- 18 Su haznesi ve Mikrofiber paspaslama bezi (sadece XC7163, XC7167)
- 19 PetPro Başlık
- 20 Kombine araç
- 21 Yumuşak fırça (sadece XC7065, XC7067, XC7167)
- 22 Döşeme başlığı (sadece XC7065, XC7067, XC6167)
- 23 Aralık temizleme başlığı

İlk kullanımdan önce

Duvara montaj aparatını takma

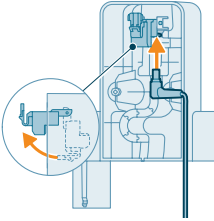

- 1 Duvara montaj aparatını ters çevirin ve gri kolun mandalını açın. Şarj bağlantı noktasını takarken metal parçanın görünür olduğundan ve duvar montaj aparatının ön tarafında dik konumda olduğundan emin olun.

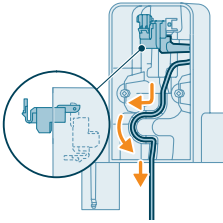

- 2 Kabloyu belirlenen oluğun içinden geçirerek düzgün bir şekilde düzenleyin.

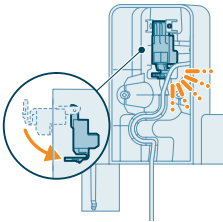

- 3 Gri kolu kapatın. Gri kolun yerine tam olarak sabitlendiğinden ve "KLİK" sesi duyduğunuzdan emin olun.

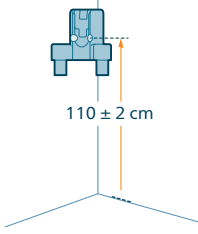

- 4 Duvar montaj aparatını duvarda istediğiniz konuma güvenli bir şekilde takarken montaj vidası deliklerinin zeminden yaklaşık 110 cm yüksekte olmasını sağlayın.

⚠ Dikkat: Elektrik çarpması riskini önlemek için duvara montaj aparatının sabitleneceği delikleri açarken dikkatli olun.

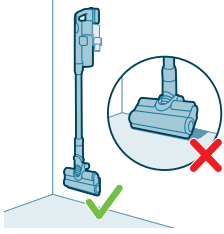

i Not: Duvar montaj aparatını yerleştirme şeklinin, başlık zemine temas etmeden cihazın tamamının duvarda asılı kalmasını sağladığını doğrulayın.

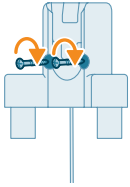

- 5 Cihazınızı saklamak ve şarj etmek için en ideal konumu ve yüksekliği belirledikten sonra duvar montaj aparatını yerine sabitlemek için vidaları iyice sıkın.

Aksesuarları duvara montaj aparatında saklama

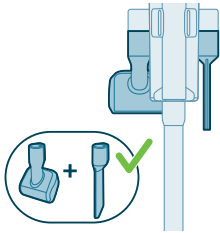

PetPro Başlık ve Döşeme aracının birleştirilmesi haricinde tüm aksesuarlar duvara montaj aparatında saklanabilir.

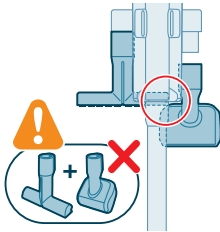

i Not: PetPro Başlık ve Döşeme aracının duvara montaj aparatında birlikte saklanamayacağına dikkat edin.

Cihazın kullanıma hazırlanması

Cihazda Li-lyon pil bulunur. Cihaz tamamen boş olduğunda şarj olması yaklaşık 6 saat sürer.

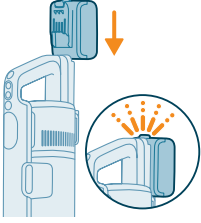

- 1 Pil paketini cihazın ana gövdesine takarken güvenli bir bağlantı kurulduğunu belirten "KLİK" sesini duyduğunuzdan emin olun.

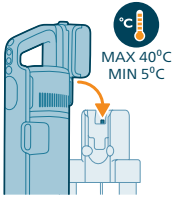

- 2 Cihazı takılı duvar montaj aparatına yerleştirerek şarj edin.

⚠ Uyarı: Cihazı 5 °C ile 40 °C arasında bir sıcaklıkta saklayın ve şarj edin.

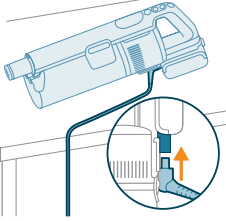

i Not: İsterseniz el aparatını düz ve sabit bir yüzeye yerleştirebilir ve şarj kablosunu doğrudan cihaza bağlayabilirsiniz.



- 3 Cihaz, 6 saat içinde tamamen şarj olacak şekilde tasarlanmıştır. Şarj olma sürecini ekrandan izleyebilirsiniz. Cihaz tamamen şarj olduğunda ekranda %100 değeri gösterilir. Birkaç dakika sonra ekran kapanır.

Cihazın kullanımı

Cihazın birleştirilmesi



- 1 El aparatını boruya takın. "KLİK" sesi duyduktan sonra takma işlemini onaylayın.



- 2 Boruyu başlığa takın. "KLİK" sesi duyduktan sonra takma işlemini onaylayın.

Yumuşak ve sert yüzeyleri vakumlu süpürme

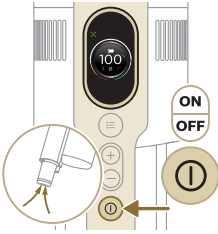

- 1 Cihazı çalıştırmak için açma/kapama düğmesine basın.

i Not: Cihazı kapatmak için açma/kapama düğmesine tekrar basın.

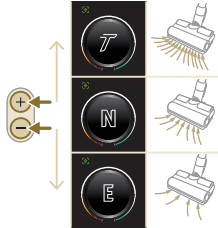

- 2 + ve - düğmelerini kullanarak üç farklı güç ayarı arasında geçiş yapın.

T - turbo mod
N - normal mod
E - ekonomik mod



3 Vakumlu süpürgeyle sert veya yumuşak zeminlerde temizlik yapabilirsiniz.

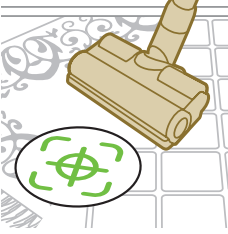

i Zemin Türü Tanıma özelliği etkinleştirildiğinde cihaz, zemin türünü tanır ve seçtiğiniz güç ayarları dâhilinde performansını otomatik olarak en ideal duruma getirir. Bu özelliği devre dışı bırakmak için aşağıdaki ayarların nasıl özelleştirildiğine göz atın.



⚠ Uyarı: Su veya diğer sıvıları vakumlu süpürgeyle temizlemeyin.

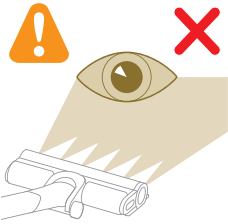

⚠ Dikkat: Işıklı LED'lere doğrudan bakmayın veya LED ışıkları başkasının gözlerine tutmayın. LED ışığı çok parlaktır.

Sert yüzeyleri paspaslarken süpürme

⚠ Dikkat: Su haznesini sadece su geçirmez kaplamalı (muşamba, emaye seramik ve vernikli parke gibi) sert zeminlerde ve taş zeminlerde (mermer gibi) kullanın. Zemininiz su geçirmezlik için işlem görmediyse temizlik için su kullanıp kullanamayacağınızı üreticiye danışın. Su geçirmez kaplaması hasar görmüş sert zeminlerde su haznesini kullanmayın.

i Not: Su haznesini halıları temizlemek için kullanmayın.

i Not: Su izi bırakabileceği için su haznesi cihaza takılıken cihazı yana doğru hareket ettirmeyin. Yalnızca ileri geri hareket ettirin.

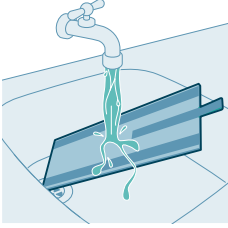

1 Kullanmadan önce mikrofiber paspaslama bezini önceden suyla ıslatın.

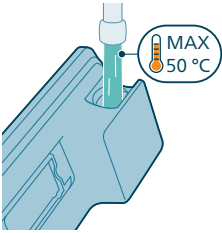

2 Hazneyi suyla doldururken su sıcaklığının 50 °C'yi aşmadığından emin olun.

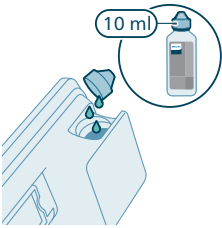

3 (İsteğe bağlı) Su haznesine sıvı zemin temizleyici eklemek istiyorsanız çözülebilen, az köpüren veya köpürmeyen türden bir temizleyici kullanın. XV1792 Philips Zemin Temizleyici'yi öneririz. Suya sadece birkaç damla sıvı temizleyici ekleyin.

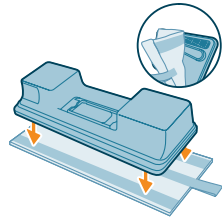

4 Mikrofiber paspaslama bezini su haznesinin altında sabitleyin. Cırt cırtlı şeritleri su haznesinin altına ve kumaşın arkasına hizalayın.

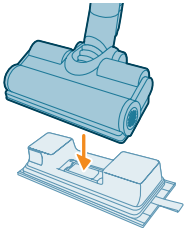

5 Hazırlanan su haznesini su başlığına taktıktan sonra başlamaya hazır olursunuz.



- 6 Cihazı çalıştırmak için açma/kapama düğmesine basın. Başlık takılmış olan su modülü ile sert zeminleri etkili bir şekilde temizleyebilirsiniz.



i Not: Su modülü, halı gibi yumuşak zeminler için uygun değildir.



⚠ Dikkat: Su modülü, su birikintilerini toplamak için kullanılmamalıdır.

İpuçları ve diğer önemli bilgiler

- Vakumlu Süpürge ve Paspas düzeneği sert zemininizdeki sıvılar ve lekeler dâhil her türlü kiri temizlediği için paspaslama yapmadan önce zemini vakumla süpürmeniz gerekmez. Halılar ve kilimler üzerinde sadece Vakumlu Süpürge düzeneğini kullanın.
- Cihazı kapatırken hareket ettirmezseniz cihaz yerde küçük bir su birikintisi bırakabilir. Cihazı kapatırken hareket ettirerek su birikintisinin boyutunu küçültebilirsiniz. Gerekirse son damlaları bir bezle alabilirsiniz.

Kullanım kısıtlamaları

- Vakumlu Süpürge ve Paspas düzeneği, kaplamasız ahşap zeminler dışında her türlü sert zeminde vakumlu süpürme ve paspaslama yapmak için kullanılabilir.
- Vakumlu Süpürge ve Paspas düzeneği, sert zeminlerin normal temizliğinde kullanım için tasarlanmıştır. Bu cihazı kullanırken sert zemininizin temizlik talimatlarına daima uyun.
- Temiz su haznesindeki suya XV1792 Philips Zemin Temizleyici dışında bir sıvı zemin temizleyici eklemek istiyorsanız XV1792 Philips Zemin Temizleyici gibi suda çözülebilen, az köpüren veya köpürmeyen bir sıvı zemin temizleyici kullanın.
- Temiz su haznesinin kapasitesi 250 ml olduğundan suya yalnızca birkaç damla (maks. 10 ml) sıvı zemin temizleyici eklemeniz yeterlidir.

- Vakumlu Süpürge ve Paspas düzeneğini muşamba zeminlerde kullanırken muşambanın başlığa çekilmesini önlemek için zeminin düzgün bir şekilde sabitlenmiş olduğundan emin olun.
- Cihazı kapalıyken halının veya kilimin üzerinde gezdirirseniz ya da üzerinden kaldırırsanız atık su damlaları halınıza veya kiliminize akabilir.
- Cihazı konvektör zeminlerindeki ızgaralar üzerine bastırmayın. Cihaz ızgara üzerinde hareket ettirildiğinde başlıktan gelen suyu alamayacağından su, konvektör oyuğunda birikir.
- Su izi bırakabileceği için temizlik sırasında başlığı yerden kaldırmayın, başlığı yanlara doğru hareket ettirmeyin ve cihazı sert şekilde döndürmeyin. Yalnızca ileri geri hareket ettirin.

i Not: Çalışma süresi temizlik sırasında kullanılan güç seviyesine bağlıdır.

Çok yönlü kullanım ve aksesuarlar

⚠ Uyarı: Aksesuar kullanırken su veya diğer sıvıları vakumlu süpürgeyle temizlemeyin.

⚠ Dikkat: Işıklı LED'lere doğrudan bakmayın veya LED ışıkları başkasının gözlerine tutmayın. LED ışığı çok parlaktır.

El aparatını kullanma

Tozları vakumla süpürmek için el aparatını herhangi bir temizleme aracına ihtiyaç duymadan doğrudan kullanabilirsiniz.

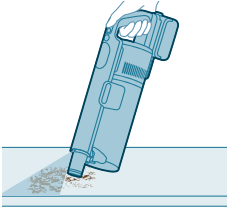

Başlığı kullanma

- 1 Başlığı doğrudan el aparatına takın.



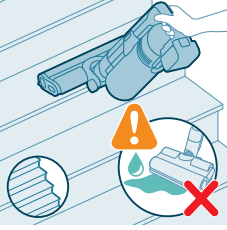

2 Bu kombinasyon, merdiven gibi dinamik yüzey yüksekliklerini temizlemek içindir.

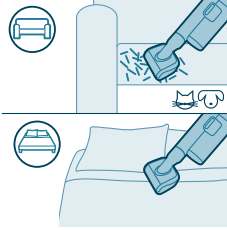

PetPro Başlığı kullanma

PetPro Başlık, evcil hayvan tüylerini ve kırıntılar gibi küçük kalıntıları etkili bir şekilde temizler. Yataklar ve kanepeler gibi yumuşak yüzeyler için idealdir.

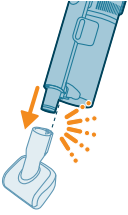

PetPro Başlığı takmak için el aparatının borusunu PetPro Başlığa yerleştirin. Güç ayarını temizlik ihtiyacınıza göre ayarlayın.

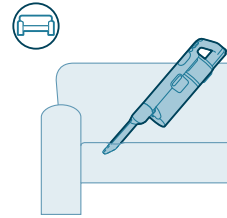

Aralık temizleme aracını kullanma

Aralık temizleme başlığı, koltuk minderlerinin arası, süpürgelikler veya araba içleri gibi dar ve sıkışık alanları temizlemek için kullanılabilir.



Aralık temizleme aracını takmak için boruyu veya el aparatını aralık temizleme aracına yerleştirin.

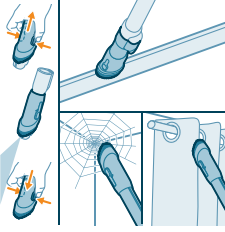

Kombine aracı kullanma

Kombine aracın örümcek ağları veya perdeler gibi hassas yüzeyleri temizlemek için yumuşak bir fırça ve pencere çerçeveleri gibi dar ya da ulaşılması zor noktalar için dar bir başlığı bulunur.



Kombine aracı takmak için boruyu veya el aparatını kombine araca yerleştirin.

Yumuşak fırçayı kullanma

Yumuşak fırça; abajurlar, panjurlar ve perdeler gibi nazik veya hassas yüzeyleri zarar vermeden temizler. XC7065, XC7067 ve XC7167 modellerine dahildir.



Yumuşak fırçayı takmak için boruyu veya el aparatını yumuşak fırçaya yerleştirin.

Döşeme aracını kullanma

Döşeme aracı; kanepeler, minderler ve sandalyeler gibi yumuşak kumaş mobilyaları temizler. XC7065, XC7067 ve XC7167 modellerine dahildir.

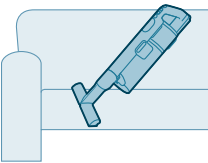



Döşeme aracını takmak için boruyu veya el aparatını döşeme aracına yerleştirin.

Hassas Zemin fırçasını kullanma

Hassas Zemin fırçası, gri ve turuncu malzemeli yumuşak fırçadır. Mantar, sert ahşap ve doğal taş gibi hassas sert zemin türlerini nazikçe temizlemek için kullanılabilir. XC7067 modeline dahildir.

Fırçayı değiştirmek için aşağıdaki adımları izleyin:

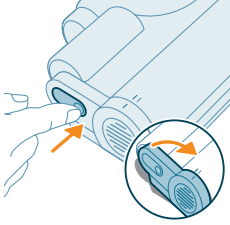

- 1 Fırçaya erişmek için başlığın yanındaki düğmeyi bulun. Açmak için düğmeye basın ve döndürün. Fırçayı ve başlığın yan kapağını yavaşça çıkarın.

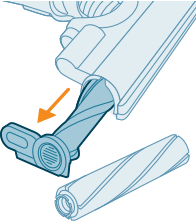

- 2 Fırçayı yan kapaktan kuvvetlice çekip çıkarın. Orijinal fırça rulosundan yan kapağı çıkarın ve bu kapağı Hassas Zemin fırçasına takın.

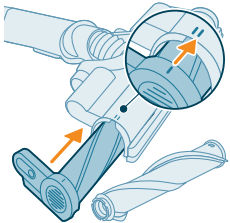

- 3 Hassas Zemin fırçasını kuvvetlice yan kapağa geri takın ve fırçanın sıkıca takıldığından emin olun. Yeniden takarken fırçanın doğru şekilde hizalandığından emin olun.

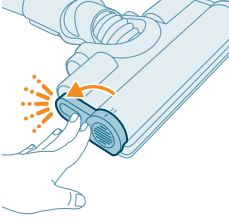

4 "TIK" sesini duyana kadar sabitleyerek fırçayı kilitleyin.

Özelleştirmeler ve ek bilgiler



Cihaz, menüde özelleştirmek ve izlemek için çeşitli seçeneklere sahiptir.

- 1 Menü ayarlarına erişmek için menü düğmesine basın.
- 2 + ve - düğmelerini kullanarak seçenekler arasında geçiş yapın. Bu seçeneklere aydınlatmanın ayarlanması, Zemin Türü Tanıma özelliğinin etkinleştirilmesi veya devre dışı bırakılması, cihazınızla ilgili ek bilgilere erişme ve önceki ekrana dönme dâhildir.
- 3 İsteddiğiniz seçenek vurgulandığında menü düğmesine tekrar basarak seçiminizi onaylayın.

Aydınlatma parlaklığını değiştirme

Menü düğmesine basarak aydınlatma özelliğine geçiş yapın. Menü düğmesine tekrar basarak onaylayın.

Aydınlatma parlaklığını değiştirmek için mevcut seviyeler arasında geçiş yapın ve onaylamak için menü düğmesine basın.

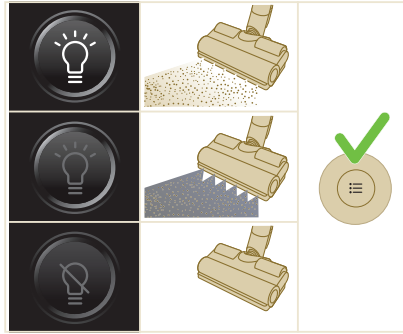

Zemin Türü Tanıma

Menü düğmesine basarak Zemin Türü Tanıma özelliğine geçiş yapın. Menü düğmesine tekrar basarak onaylayın.

Zemin Türü Tanıma ekranında bu işleve geçiş yapın ve kararınızı onaylamak için menü düğmesine basın. Başarılı bir şekilde etkinleştirildiğinde, siz ana ekrana döndükten sonra ekranın sol üst köşesinde yeşil bir simge görünür.



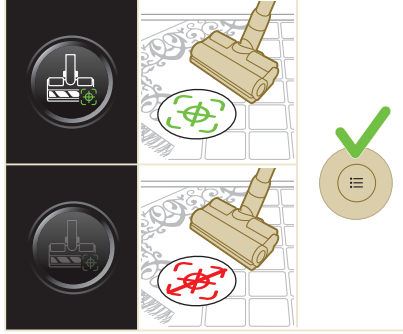

i Not: Zemin Türü Tanıma özelliği, yalnızca motorlu başlık el aparatına takıldığında etkinleştirilebilir veya devre dışı bırakılabilir. Sonuç olarak ana cihaza, ana fırçayla birlikte motorlu başlık takılmadığında menünüzde bir seçenek eksik olacaktır. Menünüzde bu Zemin Türü Tanıma ögesini görmek için motorlu başlığı takın.

i Not: Cihazınızı ilk teslim aldığınızda Zemin Türü Tanıma özelliği etkinleştirilmiş durumdadır.

i Not: Başlık hareket ederken farklı temizleme yüzeylerini tanımladığında Zemin Türü Tanıma işlevi etkin duruma gelir.

i Zemin Tipi Tanıma özelliği, Hassas Zemin Fırçası (XC7067 modeline dahildir) ile birlikte çalışmaz.

Ek bilgiler

Menü düğmesine basarak "ek bilgiler" seçeneğine geçiş yapın. Menü düğmesine tekrar basarak onaylayın.

"Ek bilgiler" ekranında filtre durumu, pil durumu, toplam kullanım süresi, cihazınızın modeli ve ek çevrimiçi bilgiler için QR kodu erişimine göz atabilirsiniz.

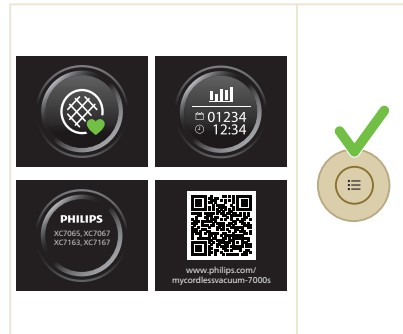

Geri Dön

Menüden çıkmak ve önceki ekrana dönmek için "Geri Dön" seçeneğini belirleyin.

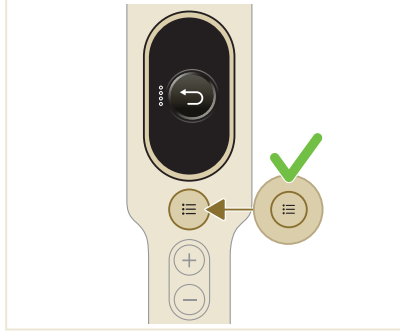

Kullanım sonrası – Bakım

Her temizlik döngüsünden sonra sık bakım

Toz yönetim sistemi bakımı

Toz kovasını her kullanımdan sonra veya toz MAX seviye göstergesine ulaştığında boşaltın.

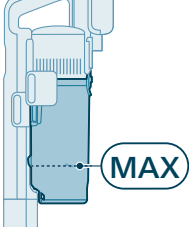

1 Cihazı kapatın.

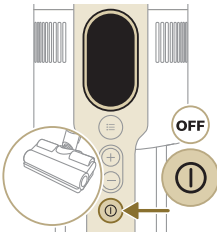

2 Toz kovasını içeren el aparatını borudan çıkarın.

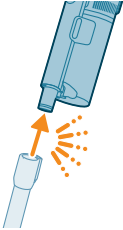

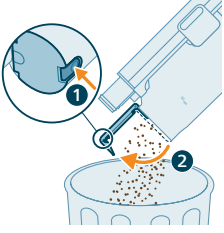

- 3 Toz kovasını çöp kutusunun üzerinde tutun ve Kolay Boşaltma Düğmesine (1) basarak kovayı boşaltın (2).

Su haznesi bakımı

Her kullanım sonrasında su haznesini temizleyin.

- 1 Mikrofiber paspaslama bezini çıkarın.

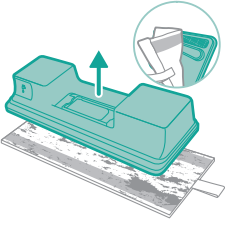

- 2 Paspaslama bezini musluğun altında durulayın ve elde veya çamaşır makinesinde yıkayın.

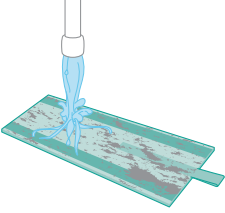

- 3 Su haznesinde kalan suyu boşaltın.

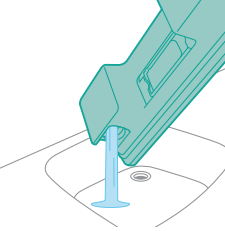

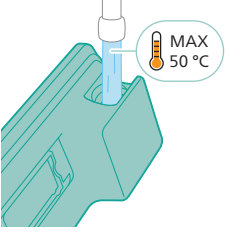

4 Su haznesini su ile doldurun.

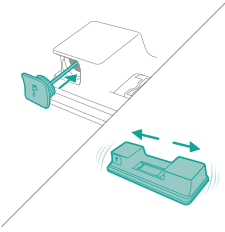

5 Su haznesini düzgün şekilde kapatın ve deterjan kalıntılarını gidermek için su haznesini sallayın.

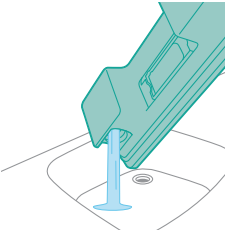

6 Su haznesini boşaltın ve kuruması için açık bırakın.

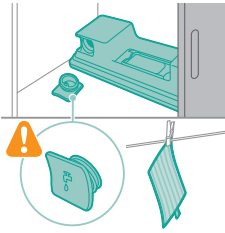

7 Saklama sırasında hazne kapağını kaybetmediğinizden emin olun. Kuruması için mikrofiber paspaslama bezini asın.

Aralıklı düzenli bakım

Filtreyi temizleme

Filtreyi en az ayda bir defa veya filtre temizliği bildirimini (i8) gördüğünüzde temizleyin.



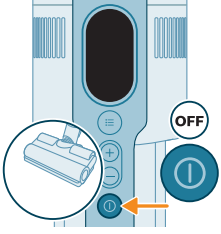

1 Cihazı kapatın.

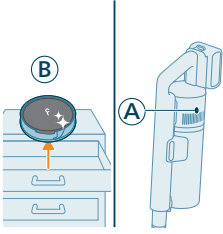

2 Kirli filtreyi (A) hala cihazın içindeyken, yedek filtreyi (B) yan tarafta hazır bulundurduğunuzdan emin olun.

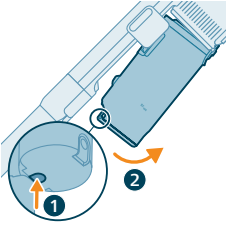

3 Kova çıkarma düğmesine basarak kovayı çıkarın.

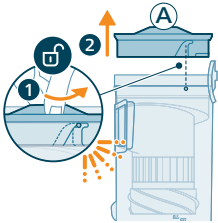

4 Filtreyi (A) saat yönünün tersinde döndürerek toz kotasından çıkarın.

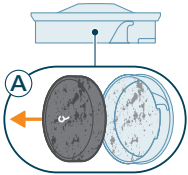

5 Köpük filtreyi (A) plastik filtre kutusundan çıkarın.

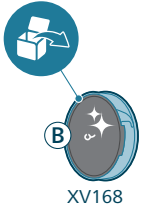

6 Yedek filtreyi (B) ambalajından çıkarın.

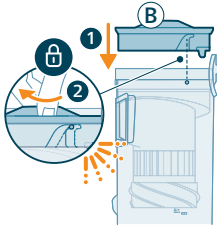

7 Temiz filtreyi (B) toz kovasına takın. Filtreyi yerine sabitlemek için saat yönünde çevirin.

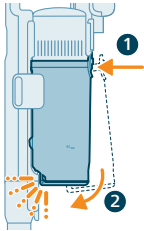

8 Toz kovasını el aparatına geri yerleştirin. Yerine takmadan önce kovanın filtre tarafını hizalayın.

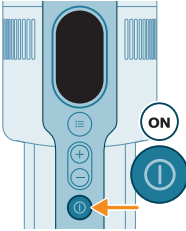

9 Cihazı açın.

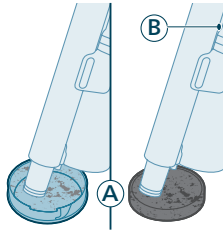

10 Kirlenmiş filtre kutusunu ve köpük filtreyi (A) süpürgeyle alın.

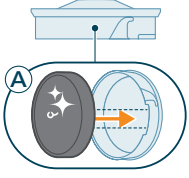

11 Temiz köpük filtreyi (A) temiz filtre kutusuna tekrar takın.

i Not: Artık iyice temizlenmiş olan filtre (A), mevcut filtreyi (B) temizlemek gerektiğinde ileride kullanılmak üzere saklanabilir.

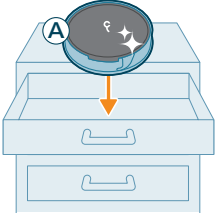

Kovayı ve siklonu temizleme

1 Cihazı kapatın.

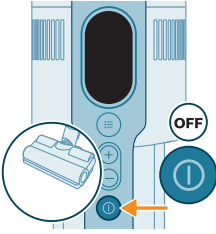

2 Kova çıkarma düğmesine basarak kovayı çıkarın.

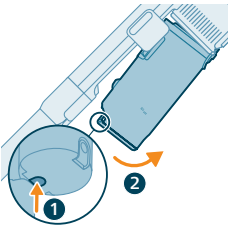

3 Siyah sapı tutun. Siklonu kovadan yukarı doğru kaldırarak toz kovasından çıkarın.

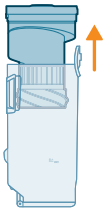



4 Siklonu çöp kutusuna vurarak kalan tozları ve kiri temizleyin.

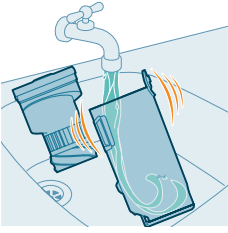

5 Kapsamlı bakım için toz kovasını ve siklonu akan musluk suyunun altında veya ılık sabunlu suyla temizleyin.



6 Temizlenen toz kovasını ve siklonu silerek kurulayın.

Dikkat: Parçaları tekrar birleştirmeden önce hepsinin kuru olduğundan emin olun.

Not: Parçaların hepsi bulaşık makinesinde yıkanamaz.



7 Siklonu toz kovasına geri takın.

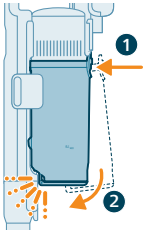

8 Birleştirilmiş kovayı yerine geri takın. Yerine takmadan önce ilk olarak kovanın filtre tarafını hizalayın.

Not: Bakım sonrasında, kullanmadan önce mutlaka filtrenin cihaza takılmış olduğundan emin olun.

PrecisionPower Akıllı Başlık bakımı

1 Başlık fırça rulosunu temizlemeden önce mutlaka cihazı kapatın.

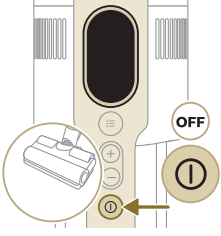

2 Fırça rulosuna erişmek için başlığın yanındaki düğmeyi bulun. Açmak için düğmeye basın ve döndürün.

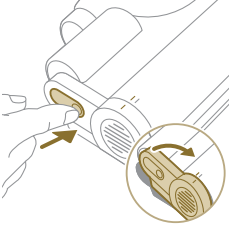

3 Fırça rulosunu ve başlığın yan kapağını yavaşça çıkarın.

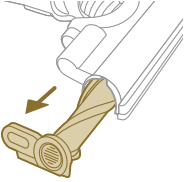

4 Dolanmış saçları fırça rulosundan dikkatlice çıkarın. Kirlerden kurtulmak için makas kullanın.

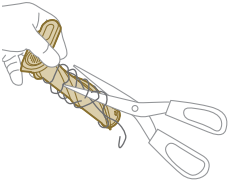

5 Yeniden takarken fırça rulosunun doğru şekilde hizalandığından emin olun.

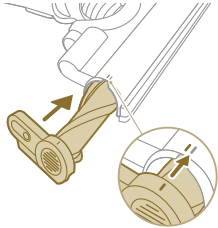

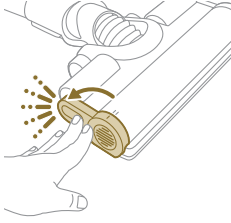

6 Başlık fırça rulosunu takmak için "KLİK" sesi duyana kadar bastırın.

PetPro Başlığın bakımı

1 Temizleme alanına erişmek için fırçayı ters çevirin.

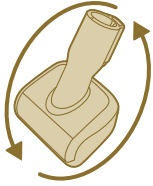

2 Fırçayı bulunduğu konumdan çıkarmak için yan düğmeyi kaydırın.

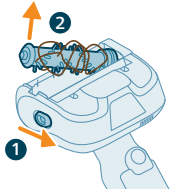

3 Fırçadaki kirlerden kurtulmak için ellerinizi veya makas kullanın.

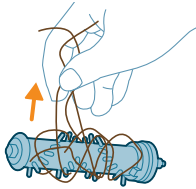

4 Fırçayı yeniden takarken ilk önce bir tarafı, ardından diğer tarafı takın. Fırça düzgün bir şekilde takıldığında bir "KLİK" sesi duyarsınız.

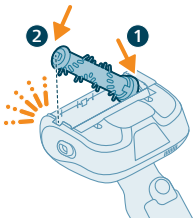

Hassas Zemin fırçası bakımı (XC7067 için)

- 1 Fırçaya erişmek için başlığın yanındaki düğmeyi bulun. Açmak için düğmeye basın ve döndürün. Fırçayı ve başlığın yan kapağını yavaşça çıkarın.

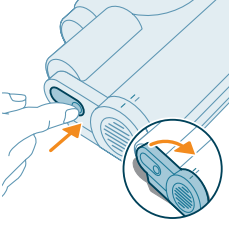

- 2 Fırçayı yan kapaktan kuvvetlice çekip çıkarın.

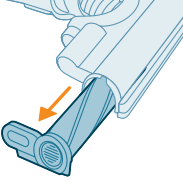

- 3 Dolanmış saçları fırça rulosundan dikkatlice çıkarın. Kirlerden kurtulmak için makas kullanın.

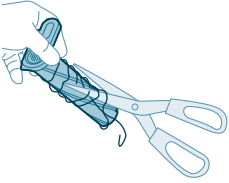

- 4 Fırçayı kuvvetlice yan kapağa geri takın ve fırçanın sıkıca takıldığından emin olun. Yeniden takarken fırçanın doğru şekilde hizalandığından emin olun.

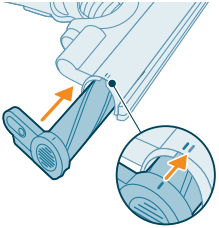

- 5 "TIK" sesini duyana kadar sabitleyerek fırçayı kilitleyin.

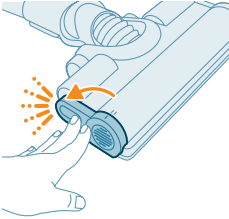

Su haznesi bakımı

Kireç birikmesini önlemek için su haznesinde ayda bir kez kireç temizliği yapın.

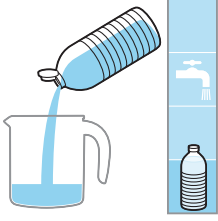

1 Ölçü kabına biraz kireç çözücü sıvı ekleyin.

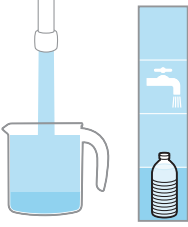

2 Ölçü kabına belirtilen miktarda su ekleyin.



3 Sıvı karışımı su haznesine ekleyin.

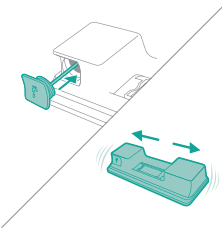

4 Su haznesini düzgün bir şekilde kapatın ve ardından kireç çözücü sıvının eşit şekilde yayılması için su haznesini sallayın.

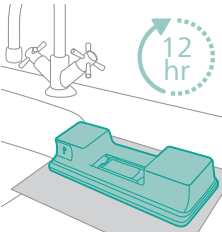

5 Su haznesini (paspaslama bezi olmadan) 12 saat boyunca dik konumda tutun. Su haznesinin tabanından yavaş yavaş su akması beklenir. Su haznesini lavabonun içine veya bir bezin üzerine koymanızı öneririz.

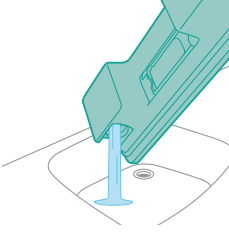

6 Su haznesinin içinde kalan tüm sıvıyı dökün ve hazneyi durulayın.

Su şeridi bakımı

1 Derinlemesine temizlik için su haznesinin altındaki su şeridini çıkarın.

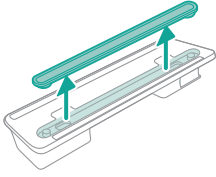

2 Su şeridini musluk altında durulayın.

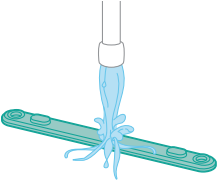

3 Temizledikten sonra su şeridini su haznesine tekrar takın.

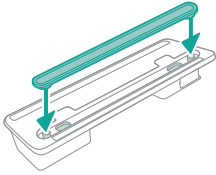

Değişim

Aksesuar veya yedek parça satın almak için www.philips.com/parts-and-accessories adresini ziyaret edin ya da Philips bayinize gidin. Ülkenizdeki Philips Müşteri Hizmet Merkezi ile de iletişime geçebilirsiniz.

Yedek parçalar ve model numaraları:

Yedek filtre XV1681/01

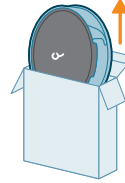

XV1681/01

Fırça rulosu CP0667/01

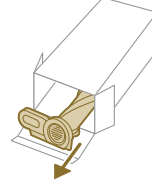

CP0667/01

Mikrofiber paspaslama bezi XV1670/02

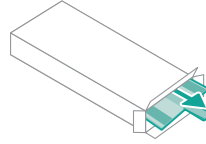

XV1670/02

Su şeridi CP0381/01

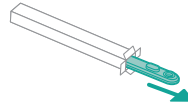

CP0381/01

i Not: En yüksek performansı sağlamak için filtreyi ve mikrofiber paspaslama bezini her 6 ayda bir değiştirin.

Kullanıcı arayüzü sinyalleri ve anlamları

Sinyal

Sinyalin anlamı



E1



Cihazın arızalanması.

Pili çıkarı, 10 saniye bekleyin ve pili tekrar takın. Bu işe yaramazsa lütfen cihazı bir Philips servis merkezine götürün veya Müşteri Hizmetleri Merkezi ile iletişime geçin.

Sinyal	Sinyalin anlamı
E2	 <p>Cihaz, çalışma sıcaklığının altında çalıştırılıyor. Cihazı daha sıcak bir odaya alın. Cihazı 5 °C'nin altındaki veya 40 °C'nin üzerindeki sıcaklıklarda saklamayın, şarj etmeyin veya kullanmayın.</p>
E3	 <p>Cihaz, çalışma sıcaklığının üzerinde çalıştırılıyor. Cihazı daha soğuk bir odaya alın. Cihazı 5 °C'nin altındaki veya 40 °C'nin üzerindeki sıcaklıklarda saklamayın, şarj etmeyin veya kullanmayın.</p>
E5	 <p>Pil hasar görmüş. Cihazı bir Philips servis merkezine götürün veya Müşteri Hizmetleri Merkezi ile iletişime geçin.</p>
E9	 <p>Başlık, çalışma sıcaklığının üzerinde çalıştırılıyor. Cihazı kapatın ve 15 dakika bekleyin. Başlığın üst muhafazasına dokunarak hâlâ sıcak olup olmadığına bakın. Başlık hâlâ sıcaksa bir süre daha başlığın soğumasını bekleyin. Başlık soğuduktan sonra cihazı tekrar çalıştırmayı deneyin.</p>
i4	 <p>Başlık tıkanmıştır. Cihazın kapalı olduğundan emin olun. Başlığı kullanım kılavuzuna göre temizleyin ve boruyu ana cihazdan çıkararak boruyu kontrol edin. Başlıkta veya boruda bulunan nesneyi çıkarın ve cihazı yeniden başlatın.</p>
i5	 <p>Hava akımı kanalında yabancı bir madde sıkışmıştır. Cihazın kapalı olduğundan emin olun. Başlığı kullanım kılavuzuna göre temizleyin ve boruyu ana cihazdan çıkararak boruyu kontrol edin. Başlıkta, boruda veya el süpürgesinde bulunan nesneyi çıkarın ve cihazı yeniden başlatın.</p>
i6	 <p>Adaptör çıkarılmamıştır. Cihazı çalıştırmadan önce adaptörü çıkarın.</p>
i7	 <p>Yanlış adaptör kullanılmıştır. Cihazı şarj etmek için sadece orijinal adaptörü kullanın.</p>

Sinyal	Sinyalin anlamı
i8 	Filtre kirlenmiştir. Filtreyi temizleyin. Ekrandaki veya kullanım kılavuzundaki talimatları izleyin. Yeni filtreleri www.philips.com/support adresindeki çevrimiçi Philips mağazasından ya da Philips bayinizden satın alabilirsiniz. Filtreyi temizledikten sonra i8 bilgilendirme kodu almaya devam ediyorsanız aşağıdaki sorun giderme tablosuna göz atın.
i10 	Pil düzgün takılmamıştır. Pili çıkarın ve daha sonra tekrar takın. Bu işe yaramazsa lütfen cihazı bir Philips servis merkezine götürün veya Müşteri Hizmetleri Merkezi ile iletişime geçin.
	Pil seviyesi düşüktür ve şarj edilmesi gerekir. Cihazı veya pili önerilen şarj etme yöntemiyle şarj edin.

Sorun giderme

Bu bölümde, cihazla ilgili en sık karşılaşılabileceğiniz sorunlar özetlenmektedir. Sorunu aşağıda verilen bilgileri kullanarak çözemiyorsanız sık sorulan sorular listesi için www.philips.com/support adresini ziyaret edin veya ülkenizdeki Müşteri Destek Merkezi ile iletişim kurun.

Kuru temizlik

Sorun	Olası neden	Çözüm
Cihaz, açma/kapama düğmesine basıldığında yanıt vermiyor.	Ekranla pil boş simgesi görüntülenir.	Pili şarj etmek için cihazı şarj istasyonuna bağlayın veya elektrikli el süpürGESİNİ doğrudan adaptörün elektrik fişine takın.
Şarj istasyonu duvarda sabit durmuyor.	Şarj istasyonunu tutan vidalar gevşektir.	Vidaları sıkın.
	Vidalar doğru boyutta değildir.	Şarj istasyonunu verilen vidalarla monte edin.
	Şarj istasyonu sabit bir duvara takılmamıştır.	Şarj istasyonunun monte edildiği duvarın sabit olup olmadığını kontrol edin.
Cihaz aniden duruyor.	Cihazın dâhilî bir arızası olduğunda düğmeler yanıt vermez ve ekran boş görünür.	Cihazı şarj istasyonuna bağlayın veya elektrikli el süpürGESİNİ doğrudan adaptöre takın. Ekranı kontrol edin. Bir hata kodu görüntülenirse kodun ne anlama geldiğini kullanım kılavuzunda bulabilirsiniz.

Sorun	Olası neden	Çözüm
	(kod: E2, E3) Cihaz uygun sıcaklıkta çalışmıyor.	Cihazın 5-40 °C sıcaklıkta kullanıldığından emin olun.
	(kod: i4, i5) Fırça rulosu sıkışmış veya hava akışı kanalına yabancı nesnelere sıkışmış.	Cihazın kapalı olduğundan emin olun. Başlığı kullanım kılavuzuna göre temizleyin ve boruyu ana cihazdan çıkararak boruyu kontrol edin. Başlıkta veya boruda bulunan nesneyi çıkarın ve cihazı yeniden başlatın.
	(kod: E9) Motorlu başlık aşırı ısınmıştır.	Cihazı kapatın ve 15 dakika bekleyin. Başlığın üst muhafazasına dokunarak hâlâ sıcak olup olmadığına bakın. Başlık hâlâ sıcaksa bir süre daha başlığın soğumasını bekleyin. Başlık soğuduktan sonra cihazı tekrar çalıştırmayı deneyin.
Cihazın emiş gücünde azalma var.	Filtre ve siklon bölmesi kirlidir.	Toz kovasını boşaltın. Filtreyi ve siklon bölmesini temizleyin. Cihaz düzenli olarak kullanılıyorsa filtrenin en az ayda bir defa yıkandığından emin olun. Siklon bölmesinde kalan tüy ve kirleri temizlediğinizden emin olun.
	Toz haznesi cihaza düzgün şekilde takılmamıştır.	Toz haznesinin düzgün şekilde takıldığından emin olun.
Cihaz toz kaçırıyor.	Filtre kirlidir.	Filtreyi temizleyin. Ayrıca kullanım kılavuzuna bakın.
	Cihazda filtre yok.	Cihazda filtre olduğundan ve filtrenin doğru şekilde takıldığından emin olun.
	Siklon bir nesneyle engelleniyor.	Siklonun içinde sıkışan nesne olup olmadığını kontrol edin ve siklonu tıkayan nesnelere çıkarın. Ayrıca siklon bölmesinde kalan tüy ve kirlere tamamen temizlediğinizden emin olun.
	Toz haznesi cihaza düzgün şekilde takılmamıştır.	Toz haznesini boşaltın ve doğru şekilde cihaza takın.
	Güç kapandığında cihaz dönmüş veya yere düşmüştür.	Güç kapalıyken cihazı dik konumda tutun.
Cihaz halı temizlerken zeminde kolayca hareket etmiyor.	Zemin türü tanıma işlevi açık değildir.	Dijital menüde zemin türü tanıma işlevini açın.
	Seçili emiş gücü çok yüksektir.	Emiş gücünü azaltın. Ayrıca kullanım kılavuzuna bakın.
Fırça artık dönmüyor.	Fırça tüy veya toz nedeniyle tıkanmış.	Fırçayı elle veya bir makas yardımıyla temizleyin.

Sorun	Olası neden	Çözüm
	(kod i4) Fırça, uzun tüylü halılarda çok yüksek dirençle karşılaştığında dönmeye başlayabilir.	Cihazı kapatın, ardından tekrar açın.
	Temizlikten sonra döner fırça, başlığın içine düzgün şekilde takılmamıştır.	Döner fırçayı başlığın içine düzgün biçimde kaydırmak için kullanım kılavuzunun temizlik bölümündeki talimatları izleyin. Kilitleme kolunu yerine oturtarak döner fırçayı başlığın içinde sabitleyin.
	(kod: E9) Motorlu başlık aşırı ısınmıştır.	Cihazı kapatın ve 15 dakika bekleyin. Başlığın üst muhafazasına dokunarak hâlâ sıcak olup olmadığına bakın. Başlık hâlâ sıcaksa bir süre daha başlığın soğumasını bekleyin. Başlık soğuduktan sonra cihazı tekrar çalıştırmayı deneyin.
Başlıktaki LED'ler yanmıyor.	Başlık, boruya veya cihaza düzgün şekilde takılmamıştır.	Başlığı cihaza veya el süpürgesine düzgün biçimde takın.
	Aydınlatma özelliği devre dışı bırakılmıştır.	Bu özelliği menüde etkinleştirin. Menüde başlık LED'lerinin parlaklığını ayarlayın.
El süpürgesindeki LED'ler yanmıyor.	Aydınlatma özelliği devre dışı bırakılmıştır.	Bu özelliği menüde etkinleştirin. Menüde el süpürgesi LED'lerinin parlaklığını ayarlayın.
Aksesuardaki ışık yanmıyor.	Aksesuar boruya takılıdır.	Boruyu çıkarın ve aksesuarı doğrudan el süpürgesine takın.
	Aksesuar cihaza düzgün şekilde takılmamıştır.	Aksesuarı düzgün şekilde cihaza takın.
Başlık, el süpürgesi ve aksesuarlarımdaki aydınlatma yeterince parlak değil.	Parlaklık kısılmıştır.	Menüde aydınlatmanın parlaklığını ayarlayın.
Cihaz şarj etmiyor.	Elektrik fişi cihaza düzgün şekilde takılmamış veya adaptör prize düzgün takılmamıştır.	Elektrik fişinin cihaza doğru şekilde takıldığından ve adaptörün prize düzgün takıldığından emin olun.
	Elektrik fişi, şarj istasyonuna doğru şekilde yerleştirilmemiştir.	Fişin, şarj istasyonuna doğru şekilde takıldığından emin olun. Elektrik fişinin açılı durup durmadığını ve şarj istasyonunun fişi sabit şekilde yerinde tutup tutmadığını kontrol edin.
	(kod i7) Verilen adaptör dışında bir adaptör kullanıyor.	Birlikte verilen adaptörü kullandığınızdan emin olun.
	(kod i10) Pil doğru takılmamıştır.	Pilin yuvaya tam olarak yerleştirildiğinden ve düzgün şekilde takıldığından emin olun.
	(kod E5) Pil arızaları.	Pil çalışmıyor. Pili değiştirin.

Sorun	Olası neden	Çözüm
		Yukarıdaki kontrolleri yaptıysanız ve cihaz hala şarj olmuyorsa, cihazı Philips servis merkezine götürün veya Müşteri Hizmetleri Merkezi ile iletişime geçin.
Cihaz çok yavaş şarj oluyor.	Hariç bir adaptör ve başka cihazlara ait bir adaptör kullanıyor.	Cihazı verilen adaptör ile şarj edin.
Pil şarj edildi ve takıldı ama cihaz açılmıyor.	Cihaz hâlâ adaptöre bağlıdır. (kod: E1) Cihazda bir sorun var.	Yeniden başlatmadan önce cihazı adaptörden çıkarın. Pili çıkarı, 10 saniye bekleyin ve pili tekrar takın. Bu işe yaramazsa lütfen cihazı bir Philips servis merkezine götürün veya Müşteri Hizmetleri Merkezi ile iletişime geçin.
Ekran da filtre simgesi görüntülenir (kod: i8).	Filtre kirlidir.	Filtreyi temizleyin. Ekrandaki veya kullanım kılavuzundaki talimatları izleyin. Filtreyi temizledikten sonra i8 bilgilendirme kodu almaya devam ediyorsanız aşağıdaki çözümleri deneyebilirsiniz: - Yedek temiz filtreniz varsa eski filtreyi yenisiyle değiştirebilirsiniz. Ardından eski köpük filtreyi ve filtre kutusunu dikkatlice temizlemek için el aparatını kullanın. - Alternatif olarak, başka bir elektrikli süpürgeye veya mini süpürgeye erişiminiz varsa ilgili süpürgeyi kullanarak hem köpük filtreyi hem de filtre kutusunu kolaylıkla temizleyebilirsiniz. Not: Cihazı çalıştırmadan önce mutlaka cihazda bir filtre olduğundan emin olun.
	Filtre eskidir.	Yeni filtreleri www.philips.com/support adresindeki çevrimiçi Philips mağazasından ya da Philips bayinizden satın alabilirsiniz.
		Yukarıdaki kontrolleri yaptıysanız ve cihaz hâlâ hata gösteriyorsa cihazı Philips servis merkezine götürün veya Müşteri Hizmetleri Merkezi ile iletişime geçin.
Mini Turbo fırça düzgün çalışmıyor.	Döner fırça tıkanmış.	Fırçadaki tüyleri bir makas yardımıyla temizleyin. Kullanım kılavuzundaki talimatları izleyin.
	Döner fırça temizleme sırasında kumaş veya zemin nedeniyle tıkanmıştır.	Mini Turbo fırçayı zeminle aynı hizada tutun ve Turbo fırçayı yumuşak zeminlerde bastırmayın.

Sorun	Olası neden	Çözüm
	Döner fırça, mini Turbo fırçaya düzgün şekilde yerleştirilmemiş.	Döner fırça ve mini Turbo fırçanın düzgün şekilde bağlandığından ve parçalar arasında boşluk olmadığından emin olun. Kullanım kılavuzundaki talimatları izleyin.
Emiş gücü sabit değil.	Herhangi bir sorun yok. Bu, devreye giren "Zemin Türü Tanıma" özelliğinden kaynaklanmaktadır. Cihazınız zemin türünü tespit eder ve ilgili zemin için optimize edilmiş bir performansla temizlik sağlar.	Herhangi bir şey yapmanıza gerek yoktur. Seçtiğiniz güçte sabit bir şekilde temizlik yapmayı tercih ederseniz cihazınızın menüsünde bu akıllı özelliği devre dışı bırakın.
Zemin Türü Tanıma mantıklı şekilde tepki vermiyor.	Fırça tüy veya toz nedeniyle tıkanmış.	Fırçayı bir makas yardımıyla veya elle temizleyin. Kullanım kılavuzundaki talimatlara bakın.
Cihaz statik elektrik çarpmasına neden oluyor.	Cihazda statik elektrik birikebilir. Havadaki nem ne kadar düşük olursa biriken statik elektrik o kadar yüksek olur.	Boruyu sık sık odadaki diğer metal nesnelere değiştirerek cihaz yükünü boşaltın (örneğin, masanın veya sandalyenin ayakları vb.). İsterseniz odadaki nem seviyesini de artırabilirsiniz.
	Süpürülen toz ve kir statiktir.	Toz haznesini boşaltın ve filtreyi kullanım kılavuzundaki talimatlara göre temizleyin.

Islak temizlik

Sorun	Olası neden	Çözüm
Su haznesinden su akışı azaldı.	Islatma şeridi kir nedeniyle tıkanmış.	Islatma şeridini çıkarın ve temizleyin. Temiz ıslatma şeridini tekrar yerleştirin.
	Mikrofiber temizleme bezi doğru şekilde yerleştirilmediği için ıslatma şeridini engelliyor.	Temizleme bezinin doğru yerleştirildiğinden emin olun. Doğru yerleştirme için kullanıcı kılavuzuna başvurun.
	Su haznesi boş veya neredeyse boş.	Su haznesini yeniden doldurun.
	A microfiber mopping pad is used that is not supplied by Philips.	Yalnızca Philips tarafından üretilmiş orijinal mikrofiber temizleme bezi kullanın. Temizleme bezlerini www.philips.com/support adresindeki çevrimiçi Philips mağazasından ya da Philips bayinizden satın alabilirsiniz.
	Islatma şeridinde kireç birikmiştir.	Yeni bir ıslatma şeridini www.philips.com/support adresindeki çevrimiçi Philips mağazasından ya da Philips bayinizden satın alabilirsiniz.

Sorun	Olası neden	Çözüm
Fazla hızlı gelen fazla miktarda su, su tankından dışarı taşar.	Düzeltilme tarağı doğru şekilde takılmamıştır.	Kapağı kontrol edin ve tam ve düzgün bir şekilde kapatıldığından emin olun.
	Şerit, su haznesinin altına düzgün bir şekilde yerleştirilmemiştir.	Şeridi kontrol edin ve su haznesinin alt kısmındaki plakaya düzgün bir şekilde takıldığından emin olun.
Zeminde kuruyunca şeritler çıkıyor.	Suya çok fazla sıvı temizleyici koyulmuştur.	Sadece birkaç damla sıvı temizleyici kullanın veya daha az köpüren bir temizleyici kullanın.
	Mikrofiber temizleme bezi doğru bir şekilde yerleştirilmemiştir.	Temizleme bezinin doğru şekilde yerleştirildiğinden emin olun. Doğru yerleştirme için kullanıcı kılavuzuna başvurun.
	Yanlış bir temizleme bezi kullanılıyor.	7000 serisi için yalnızca Philips XV1670/02 mikrofiber temizleme bezi kullanın. Temizleme bezlerini www.philips.com/support adresindeki çevrimiçi Philips mağazasından ya da Philips bayinizden satın alabilirsiniz.

Πίνακας περιεχομένων

Εισαγωγή _____	833
Γενική περιγραφή _____	833
Πριν από την πρώτη χρήση _____	834
Εγκατάσταση του στηρίγματος τοίχου _____	834
Αποθήκευση των εξαρτημάτων στο στηρίγμα τοίχου _____	835
Προετοιμασία για χρήση _____	836
Χρήση της συσκευής _____	837
Συναρμολόγηση της συσκευής _____	837
Σκούπισμα μαλακών και σκληρών δαπέδων _____	837
Σκούπισμα κατά το σφουγγάρισμα σκληρών δαπέδων _____	838
Πολλαπλές χρήσεις και αξεσουάρ _____	841
Προσαρμογές και πρόσθετες πληροφορίες _____	845
Μετά τη χρήση - Συντήρηση _____	848
Συχνή συντήρηση μετά από κάθε κύκλο καθαρισμού _____	848
Περιοδική συντήρηση κατά διαστήματα _____	850
Αντικατάσταση _____	859
Σήματα περιβάλλοντος χρήστη και η σημασία τους _____	860
Αντιμετώπιση προβλημάτων _____	862
Στεγνό καθαρίσμα _____	862
Υγρό καθαρίσμα _____	867

Εισαγωγή

Σας ευχαριστούμε που αγοράσατε αυτό το προϊόν! Για να επωφεληθείτε πλήρως από την υποστήριξη που προσφέρουμε, δηλώστε το προϊόν σας στη διεύθυνση www.philips.com/mycordlessvacuum-7000s.

Γενική περιγραφή

- 1 Ψηφιακή οθόνη
 - a Ένδειξη δακτυλίου στάθμης μπαταρίας
 - b Ποσοστό στάθμης μπαταρίας
 - c Επιλεγμένο επίπεδο ισχύος
 - d Εικονίδιο 'ενεργοποιημένης δυνατότητας αναγνώρισης τύπου δαπέδου'
 - e Εικονίδιο υπενθύμισης καθαρισμού φίλτρου
- 2 Κουμπί μενού/Επιβεβαίωσης
- 3 Κουμπί +
- 4 Κουμπί -
- 5 Κουμπί ενεργοποίησης/απενεργοποίησης
- 6 Συσκευή χειρός
- 7 Δοχείο συλλογής σκόνης
- 8 Μπαταρία
- 9 Φίλτρο αντικατάστασης
- 10 Κουμπί εύκολου αδειάσματος

- 11 Κουμπί απασφάλισης δοχείου συλλογής σκόνης
- 12 Μετασχηματιστής
- 13 Βίδες
- 14 Τοποθέτηση στον τοίχο
- 15 Ακαμπτos σωλήνας
- 16 Πέλμα TriActive Smart LED
- 17 Βούρτσα για ευαίσθητα δάπεδα (μόνο στο μοντέλο XC7067)
- 18 Δοχείο νερού και πέλμα σφουγγαρίσματος από μικροΐνες (μόνο στα μοντέλα XC7163 και XC7167)
- 19 Πέλμα PetPro
- 20 Εργαλείο πολλαπλών χρήσεων
- 21 Μαλακό βουρτσάκι (μόνο στα μοντέλα XC7065, XC7067 και XC7167)
- 22 Εξάρτημα για ταπετσαρίες επίπλων (μόνο στα μοντέλα XC7065, XC7067 και XC6167)
- 23 Εξάρτημα για γωνίες

Πριν από την πρώτη χρήση

Εγκατάσταση του στηρίγματος τοίχου

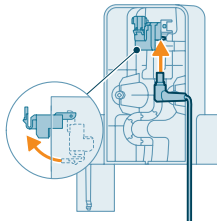

- 1 Αναποδογυρίστε το στηρίγμα τοίχου και απασφαλίστε τον γκρι μοχλό. Εισαγάγετε τη θύρα φόρτισης, εξασφαλίζοντας ότι το μεταλλικό κομμάτι είναι ορατό και στραμμένο προς τα πάνω στο μπροστινό μέρος του στηρίγματος τοίχου.

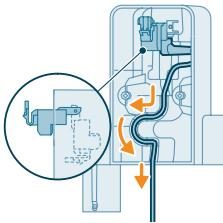

- 2 Τακτοποιήστε καλά το καλώδιο τοποθετώντας το στη σχετική εγκοπή.

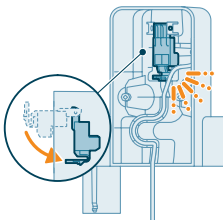

- 3 Κλείστε τον γκρι μοχλό. Βεβαιωθείτε ότι ο γκρι μοχλός έχει κουμπώσει στη θέση του με ήχο "ΚΛΙΚ".

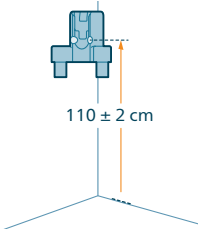

- 4 Τοποθετήστε καλά το στήριγμα τοίχου στη θέση που προτιμάτε στον τοίχο, εξασφαλίζοντας ότι οι οπές της βίδας στερέωσης απέχουν περίπου 110 cm από το δάπεδο.

⚠ Προσοχή: Να είστε προσεκτικοί όταν ανοίγετε τρύπες στον τοίχο για να τοποθετήσετε το στήριγμα τοίχου, ώστε να αποφύγετε τον κίνδυνο ηλεκτροπληξίας.

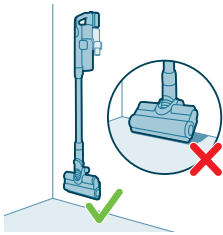

i Σημείωση: Επαληθεύστε ότι η τοποθέτηση του στηρίγματος τοίχου επιτρέπει σε ολόκληρη τη συσκευή να κρέμεται στον τοίχο χωρίς το πέλμα να έρχεται σε επαφή με το δάπεδο.

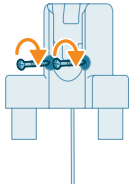

- 5 Μόλις καθορίσετε τη βέλτιστη θέση και ύψος για αποθήκευση και φόρτιση της συσκευής σας, σφίξτε καλά τις βίδες για να στερεώσετε το στήριγμα τοίχου στη θέση του.

Αποθήκευση των εξαρτημάτων στο στήριγμα τοίχου

Όλα τα εξαρτήματα μπορούν να αποθηκευτούν στο στήριγμα τοίχου, εκτός από τον συνδυασμό πέλματος PetPro και εξαρτήματος για ταπετσαρίες επίπλων.

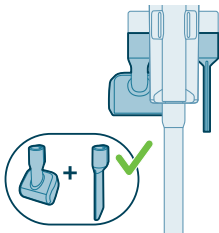

i Σημείωση: Τονίζεται ότι το πέλμα PetPro και το εξάρτημα για ταπετσαρίες επίπλων δεν μπορούν να αποθηκευτούν μαζί στο στήριγμα τοίχου.

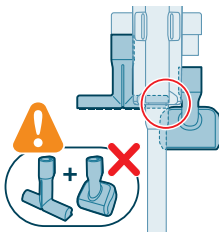

Προετοιμασία για χρήση

Η συσκευή είναι εξοπλισμένη με μπαταρία ιόντων λιθίου. Η φόρτιση από άδεια σε πλήρη διαρκεί περίπου 6 ώρες.

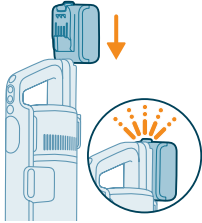

- 1 Τοποθετήστε την μπαταρία στο κυρίως σώμα της συσκευής, εξασφαλίζοντας καλή σύνδεση που επιβεβαιώνεται με ήχο "ΚΛΙΚ".

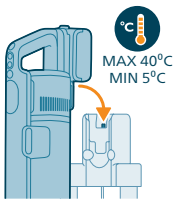

- 2 Φορτίστε τη συσκευή σας τοποθετώντας τη στο τοποθετημένο στήριγμα τοίχου.

⚠ Προειδοποίηση: Αποθηκεύετε και φορτίζετε τη συσκευή σε θερμοκρασία μεταξύ 5 °C και 40 °C.

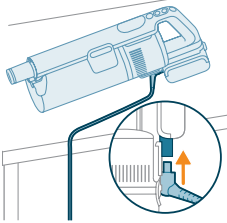

i Σημείωση: Μπορείτε επίσης να τοποθετήσετε τη συσκευή χειρός σε επίπεδη και σταθερή επιφάνεια και να συνδέσετε απευθείας το καλώδιο φόρτισης στη συσκευή.



- 3 Η συσκευή έχει σχεδιαστεί να φτάνει σε πλήρη φόρτιση εντός 6 ωρών. Μπορείτε να παρακολουθήσετε την πρόοδο της φόρτισης στην οθόνη. Όταν η μπαταρία είναι πλήρως φορτισμένη, η τιμή 100% ανάβει στην οθόνη. Μετά από μερικά λεπτά, η οθόνη θα σβήσει.

Χρήση της συσκευής

Συναρμολόγηση της συσκευής



- 1 Προσαρτήστε τη συσκευή χειρός στον σωλήνα. Επιβεβαιώστε ότι έχει προσαρτηθεί όταν ακούσετε τον ήχο "ΚΛΙΚ".

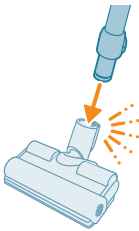

- 2 Προσαρτήστε τον σωλήνα στο πέλμα. Επιβεβαιώστε ότι έχει προσαρτηθεί όταν ακούσετε τον ήχο "ΚΛΙΚ".

Σκούπισμα μαλακών και σκληρών δαπέδων

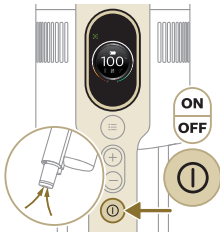

- 1 Πιέστε το κουμπί on/off για να ενεργοποιήσετε τη συσκευή.

i Σημείωση: Για να απενεργοποιήσετε τη συσκευή, πιέστε ξανά το κουμπί on/off.

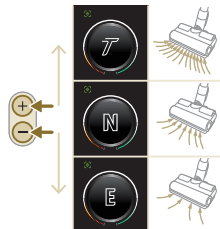

- 2 Χρησιμοποιήστε τα κουμπιά + και - για εναλλαγή μεταξύ τριών διαφορετικών ισχύων.

T - λειτουργία turbo

N - κανονική λειτουργία

E - λειτουργία eco



- 3 Μπορείτε να καθαρίσετε σε σκληρά ή μαλακά δάπεδα με την ηλεκτρική σκούπα.

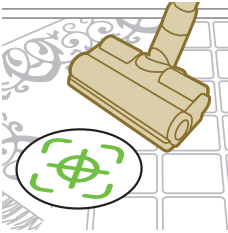

i Με ενεργοποιημένη την Αναγνώριση τύπου δαπέδου, η συσκευή αναγνωρίζει τον τύπο δαπέδου και βελτιστοποιεί αυτόματα τις επιδόσεις της εντός των ρυθμίσεων ισχύος που έχετε επιλέξει. Για να απενεργοποιήσετε αυτήν τη δυνατότητα, δείτε πώς να προσαρμόσετε τις ρυθμίσεις παρακάτω.



⚠ Προειδοποίηση: Μην απορροφάτε νερό ή άλλα υγρά.

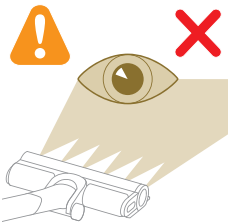

⚠ Προσοχή: Μην κοιτάτε απευθείας τις αναμμένες λυχνίες LED ή κατευθύνετε το φως των λυχνιών LED στα μάτια κάποιου. Η λυχνία LED είναι πολύ φωτεινή.

Σκούπισμα κατά το σφουγγάρισμα σκληρών δαπέδων

⚠ Προσοχή: Χρησιμοποιείτε το δοχείο ύδατος μόνο σε σκληρά δάπεδα με αδιάβροχη επικάλυψη (όπως λινόπατητα, επισμαλτωμένα πλακάκια και λουστραρισμένα παρκέ) και πέτρινα δάπεδα (όπως μάρμαρο). Αν το δάπεδο δεν έχει υποστεί επεξεργασία αδιαβροχοποίησης, ρωτήστε τον κατασκευαστή αν μπορείτε να χρησιμοποιήσετε νερό για να το καθαρίσετε. Μην χρησιμοποιείτε το δοχείο ύδατος σε σκληρά δάπεδα των οποίων η αδιάβροχη επικάλυψη έχει υποστεί ζημιά.

i Σημείωση: Μην χρησιμοποιείτε ποτέ το δοχείο ύδατος για να καθαρίσετε χαλιά.

i Σημείωση: Μην μετακινείτε τη συσκευή με το δοχείο ύδατος πλαγίως, καθώς αφήνει ίχνη νερού. Μετακινείτε τη μόνο προς τα εμπρός και προς τα πίσω.

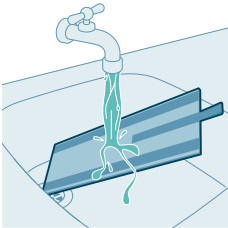

1 Μουσκέψτε το πέλμα σφουγγαρίσματος από μικροΐνες σε νερό πριν τη χρήση.

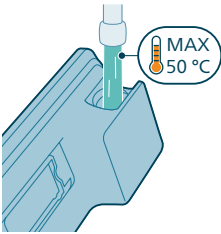

2 Γεμίστε το δοχείο με νερό, φροντίζοντας η θερμοκρασία του νερού να μην υπερβαίνει τους 50 °C.

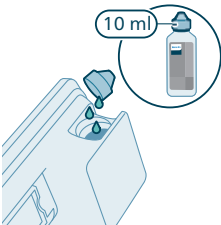

3 (Προαιρετικά) Αν επιθυμείτε να προσθέσετε υγρό καθαριστικό δαπέδων στο δοχείο νερού, επιλέξτε μια μη αφρίζουσα ή ελάχιστα αφρίζουσα ποικιλία η οποία μπορεί να αραιωθεί. Συνιστούμε το καθαριστικό δαπέδου XV1792 Philips. Προσθέστε μόνο μερικές σταγόνες του υγρού καθαριστικού στο νερό.

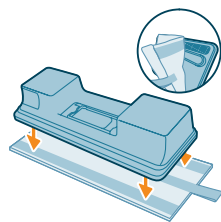

4 Ασφαλίστε το πέλμα σφουγγαρίσματος από μικροΐνες κάτω από το δοχείο νερού. Ευθυγραμμίστε τους ιμάντες νελο κάτω από το δοχείο νερού και πίσω από το πανί.

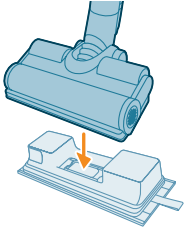

- 5 Προσαρτήστε το έτοιμο δοχείο νερού στο πέλμα νερού και είστε έτοιμοι να ξεκινήσετε.



- 6 Πιέστε το κουμπί on/off για να ενεργοποιήσετε τη συσκευή. Μπορείτε να καθαρίσετε αποτελεσματικά σκληρά δάπεδα προσαρτώντας τη μονάδα νερού στο πέλμα.



i Σημείωση: Η μονάδα νερού δεν είναι κατάλληλη για μαλακά δάπεδα όπως χαλί.



⚠ Προσοχή: Η μονάδα νερού δεν πρέπει να χρησιμοποιείται για να συλλέγετε λιμνούλες νερού.

Συμβουλές και άλλες σημαντικές πληροφορίες

- Δεν είναι απαραίτητο να σκουπίσετε το δάπεδο πριν από το σφουγγάρισμα, καθώς το σετ σκουπίσματος και σφουγγαρίσματος κάνει ενεργά υγρό καθαρισμό του σκληρού δαπέδου και απορροφά κάθε είδους ακαθαρσίες, όπως υγρά και λεκέδες. Σε χαλιά και χαλάκια, χρησιμοποιήστε μόνο το σετ σκούπας.
- Η συσκευή μπορεί να αφήσει μια μικρή λιμνούλα νερού στο δάπεδο, αν δεν μετακινήσετε τη συσκευή κατά την απενεργοποίησή της. Μπορείτε να μειώσετε το μέγεθος της λιμνούλας μετακινώντας τη συσκευή κατά την απενεργοποίησή της. Αν χρειάζεται, μπορείτε να καθαρίσετε τις τελευταίες σταγόνες με ένα πανί.

Περιορισμοί χρήσης

- Το σετ σκούπας και σφουγγαρίστρας είναι κατάλληλο για το σκούπισμα και το σφουγγάρισμα σκληρών δαπέδων κάθε είδους, εκτός από αλουστράιστα ξύλινα δάπεδα.
- Το σετ σκούπας και σφουγγαρίστρας προορίζεται για τυπικό καθαρισμό των σκληρών δαπέδων. Ακολουθείτε πάντα τις οδηγίες καθαρισμού για το σκληρό σας δάπεδο, όταν χρησιμοποιείτε αυτήν τη συσκευή.
- Αν θέλετε να προσθέσετε στο δοχείο καθαρού νερού διαφορετικό υγρό καθαριστικό δαπέδου από το καθαριστικό δαπέδου XV1792 Philips Floor Cleaner, φροντίστε να χρησιμοποιήσετε υδατοδιαλυτό μη αφρίζον ή ελάχιστα αφρίζον υγρό καθαριστικό δαπέδου το οποίο μπορεί να αραιωθεί στο νερό, όπως το καθαριστικό δαπέδου XV1792 Philips Floor Cleaner.
- Καθώς το δοχείο καθαρού νερού έχει χωρητικότητα 250 ml, χρειάζεται να προσθέσετε μόνο μερικές σταγόνες υγρού (μέγιστο 10 ml) καθαριστικού δαπέδων στο νερό.
- Αν χρησιμοποιείτε το σετ σκούπας και σφουγγαρίστρας σε δάπεδα με λινωτάπητα, χρησιμοποιείτε την μόνο σε δάπεδα με λινωτάπητα που έχουν επικολληθεί σωστά, ώστε να αποφεύγετε το ενδεχόμενο αναρρόφησης του λινωτάπητα μέσα στο πέλμα.
- Αν μετακινήσετε/σηκώσετε τη συσκευή πάνω από χαλί ή κιλίμι όταν είναι απενεργοποιημένη, τότε σταγονίδια ακάθαρτου νερού μπορεί να καταλήξουν στο χαλί ή στο κιλίμι σας.
- Μην πιέζετε τη συσκευή πάνω σε γρίλιες δαπέδου αερόθερμων. Καθώς η συσκευή δεν μπορεί να συλλέξει το νερό που βγαίνει από το πέλμα όταν τη μετακινείτε πάνω από τη γρίλια, το νερό θα καταλήξει στον πυθμένα της κοιλότητας του αερόθερμου.
- Κατά τον καθαρισμό, μην σηκώνετε το πέλμα από το δάπεδο, μην το μετακινείτε πλαγίως και μην κάνετε έντονες στροφές, καθώς έτσι δημιουργούνται ίχνη νερού. Μετακινείτε τη μόνο προς τα εμπρός και προς τα πίσω.

i Σημείωση: Ο χρόνος λειτουργίας εξαρτάται από το επίπεδο ισχύος που χρησιμοποιείται κατά τον καθαρισμό.

Πολλαπλές χρήσεις και αξεσουάρ

⚠ Προειδοποίηση: Όταν χρησιμοποιείτε οποιοδήποτε αξεσουάρ, μην απορροφάτε νερό ή άλλα υγρά.

⚠ Προσοχή: Μην κοιτάτε απευθείας τις αναμμένες λυχνίες LED ή κατευθύνετε το φως των λυχνιών LED στα μάτια κάποιου. Η λυχνία LED είναι πολύ φωτεινή.

Χρήση της συσκευής χειρός

Μπορείτε να χρησιμοποιήσετε τη συσκευή χειρός απευθείας χωρίς κανένα εργαλείο καθαρισμού για να σκουπίσετε σκόνες.



Χρήση του πέλματος

1 Συνδέστε το πέλμα κατευθείαν στη συσκευή χειρός.

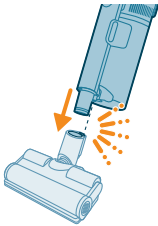

2 Αυτός ο συνδυασμός είναι για καθαρισμό δυναμικού ύψους επιφάνειας, όπως σκάλες.

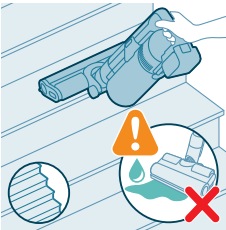

Χρήση του πέλματος PetPro

Το πέλμα PetPro αφαιρεί αποτελεσματικά τις τρίχες των κατοικιδίων, αλλά και μικρές βρωμιές, όπως ψίχουλα, και είναι ιδανικό για μαλακές επιφάνειες, όπως κρεβάτια και καναπέδες.

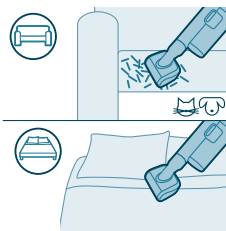

Για να συνδέσετε το πέλμα PetPro, εισαγάγετε τον σωλήνα της συσκευής χειρός στο πέλμα PetPro. Προσαρμόστε τη ρύθμιση ισχύος ώστε να ταιριάζει στις ανάγκες καθαρισμού σας.



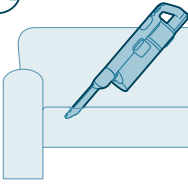

Χρήση του εξαρτήματος για τις γωνίες

Το εξάρτημα για γωνίες μπορεί να χρησιμοποιηθεί για τον καθαρισμό πολύ περιορισμένων, στενών χώρων, όπως επιφάνειες ανάμεσα σε μαξιλάρια καναπέ, κατά μήκος των σοβατεπί ή σε εσωτερικούς χώρους αυτοκινήτων.



Για να προσαρτήσετε το εξάρτημα για τις γωνίες, εισαγάγετε τον σωλήνα ή τη συσκευή χειρός στο εξάρτημα για τις γωνίες.

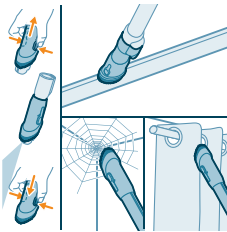

Χρήση του εργαλείου πολλαπλών χρήσεων

Το εργαλείο πολλαπλών χρήσεων διαθέτει μια μαλακή βούρτσα για τον καθαρισμό ιστών αράχνης ή ευαίσθητων επιφανειών, όπως είναι οι κουρτίνες, και ένα στενό πέλμα για στενά ή δυσπρόσιτα σημεία, όπως κουφώματα παραθύρων.



Για να προσαρτήσετε το εργαλείο πολλαπλών χρήσεων, εισαγάγετε τον σωλήνα ή τη συσκευή χειρός στο εργαλείο πολλαπλών χρήσεων.

Χρήση της μαλακής βούρτσας

Η μαλακή βούρτσα καθαρίζει απαλά εύθραυστες ή ευαίσθητες επιφάνειες όπως αμπαζούρ, περσίδες και οθόνες. Περιλαμβάνεται στα μοντέλα XC7065, XC7067 και XC7167.





Για να προσαρτήσετε τη μαλακή βούρτσα, εισαγάγετε τον σωλήνα ή τη συσκευή χειρός στη μαλακή βούρτσα.

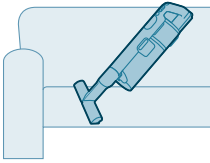

Χρήση του εργαλείου για ταπετσαρίες επίπλων

Το εργαλείο ταπετσαρίας καθαρίζει έπιπλα από μαλακό ύφασμα όπως καναπέδες, μαξιλάρια και καρέκλες. Περιλαμβάνεται στα μοντέλα XC7065, XC7067 και XC7167.



Για να προσαρτήσετε το εργαλείο για ταπετσαρίες επίπλων, εισαγάγετε τον σωλήνα ή τη συσκευή χειρός στο εργαλείο για ταπετσαρίες επίπλων.

Χρήση της βούρτσας για ευαίσθητα δάπεδα

Η βούρτσα για ευαίσθητα δάπεδα είναι η μαλακή βούρτσα με γκρι και πορτοκαλί υλικό και μπορεί να χρησιμοποιηθεί για τον απαλό καθαρισμό σκληρών δαπέδων από ευαίσθητους τύπους υλικών, όπως φελλό, σκληρό ξύλο και φυσική πέτρα. Περιλαμβάνεται στο μοντέλο XC7067.

Για να αντικαταστήσετε τη βούρτσα, ακολουθήστε τα παρακάτω βήματα:

- 1 Για να αποκτήσετε πρόσβαση στη βούρτσα, εντοπίστε το κουμπί στην πλευρά του πέλματος. Πατήστε το και περιστρέψτε για να ανοίξει. Αφαιρέστε απαλά τη βούρτσα και το πλαϊνό καπάκι του πέλματος.

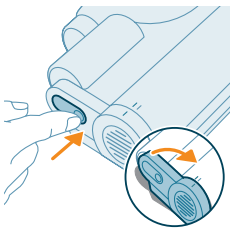

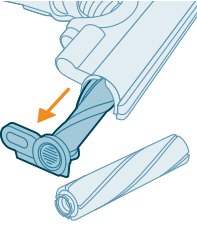

- 2** Τραβήξτε τη βούρτσα έξω από το πλαινό καπάκι με δύναμη. Αφαιρέστε το πλαινό καπάκι από το αρχικό ρολό βούρτσας και κουμπώστε το στη βούρτσα για ευαίσθητα δάπεδα.

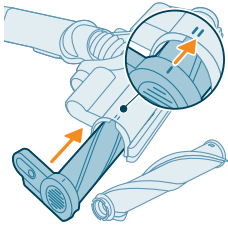

- 3** Τοποθετήστε τη βούρτσα για ευαίσθητα δάπεδα πίσω στο πλαινό καπάκι με δύναμη και βεβαιωθείτε ότι η βούρτσα έχει τοποθετηθεί καλά. Όταν επανασυναρμολογείτε, εξασφαλίστε τη σωστή ευθυγράμμιση της βούρτσας.

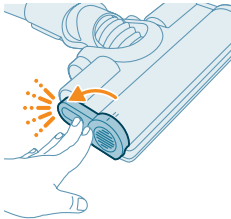

- 4** Κλειδώστε τη βούρτσα κουμπώνοντάς τη στη θέση της έως ότου ακούσετε ένα «ΚΛΙΚ».

Προσαρμογές και πρόσθετες πληροφορίες

Η συσκευή είναι εξοπλισμένη με διάφορες επιλογές για προσαρμογή και παρακολούθηση στο μενού.



- 1** Για να αποκτήσετε πρόσβαση στις ρυθμίσεις του μενού, πατήστε το κουμπί μενού.
- 2** Μπορείτε να κάνετε εναλλαγή μεταξύ των επιλογών χρησιμοποιώντας τα κουμπιά + και -. Αυτές οι επιλογές περιλαμβάνουν προσαρμογή του φωτισμού, ενεργοποίηση ή απενεργοποίηση της αναγνώρισης τύπου δαπέδου, πρόσβαση σε πρόσθετες πληροφορίες για τη συσκευή σας και επιστροφή στην προηγούμενη οθόνη.
- 3** Μόλις επισημανθεί η επιθυμητή επιλογή σας, επιβεβαιώστε την επιλογή πατώντας ξανά το κουμπί του μενού.



Τροποποιήστε τη φωτεινότητα του φωτισμού

Πατήστε το κουμπί μενού και μεταβείτε στη δυνατότητα φωτισμού. Επιβεβαιώστε πατώντας το κουμπί μενού ξανά.

Για να τροποποιήσετε τη φωτεινότητα του φωτισμού, κινηθείτε ανάμεσα στα διαθέσιμα επίπεδα και επιβεβαιώστε πατώντας το κουμπί μενού.

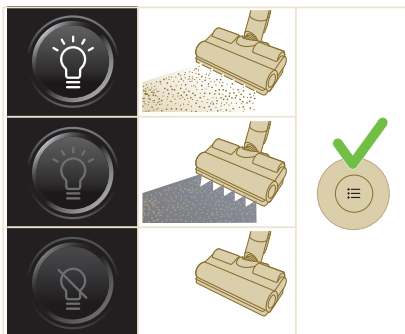

Αναγνώριση τύπου δαπέδου

Πατήστε το κουμπί μενού και μεταβείτε στη δυνατότητα αναγνώρισης τύπου δαπέδου. Επιβεβαιώστε πατώντας το κουμπί μενού ξανά.

Στην οθόνη αναγνώρισης τύπου δαπέδου, μεταβείτε σε αυτήν τη λειτουργία και επιβεβαιώστε την απόφασή σας πατώντας το κουμπί μενού. Όταν έχει ενεργοποιηθεί επιτυχώς, θα εμφανιστεί ένα πράσινο εικονίδιο στην επάνω αριστερή γωνία της οθόνης αφού επιστρέψετε στην κύρια οθόνη.

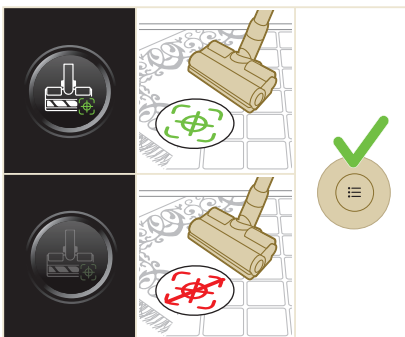

i Σημείωση: Η αναγνώριση τύπου δαπέδου μπορεί να ενεργοποιηθεί ή να απενεργοποιηθεί μόνο όταν το μηχανοκίνητο πέλμα είναι τοποθετημένο στη συσκευή χειρός. Ως αποτέλεσμα, όταν δεν είναι τοποθετημένο το μηχανοκίνητο πέλμα σε συνδυασμό με την κύρια βούρτσα στην κύρια συσκευή, θα υπάρχει ένα στοιχείο λιγότερο στο μενού σας. Προσαρτήστε το μηχανοκίνητο πέλμα για να δείτε αυτό το στοιχείο αναγνώρισης τύπου δαπέδου στο μενού σας.

i Σημείωση: Όταν λαμβάνετε για πρώτη φορά τη συσκευή σας, η αναγνώριση τύπου δαπέδου είναι ενεργοποιημένη.

i Σημείωση: Η λειτουργία αναγνώρισης τύπου δαπέδου καθίσταται ενεργή όταν το πέλμα αναγνωρίζει διαφορετικές επιφάνειες καθαρισμού ενώ κινείται.

i Η δυνατότητα αναγνώρισης τύπου δαπέδου δεν λειτουργεί σε συνδυασμό με τη βούρτσα για ευαίσθητα δάπεδα (περιλαμβάνεται στο μοντέλο XC7067).

Πρόσθετες πληροφορίες

Πατήστε το κουμπί μενού και μεταβείτε στην επιλογή "πρόσθετες πληροφορίες". Επιβεβαιώστε πατώντας το κουμπί μενού ξανά.

Στην οθόνη "πρόσθετες πληροφορίες", μπορείτε να ελέγξετε την εύρυθμη λειτουργία του φίλτρου, την εύρυθμη λειτουργία της μπαταρίας, τον συνολικό χρόνο χρήσης, το μοντέλο της συσκευής σας και την πρόσβαση ενός κωδικού QR για πρόσθετες πληροφορίες online.

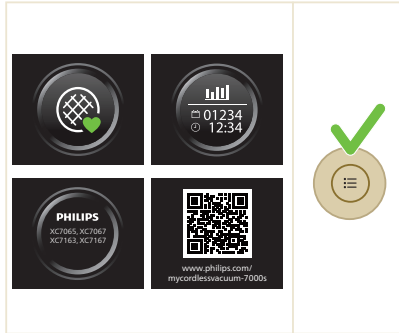

Επιστροφή

Για να εξέλθετε από το μενού και να επιστρέψετε στην προηγούμενη οθόνη, επιλέξτε "Επιστροφή".

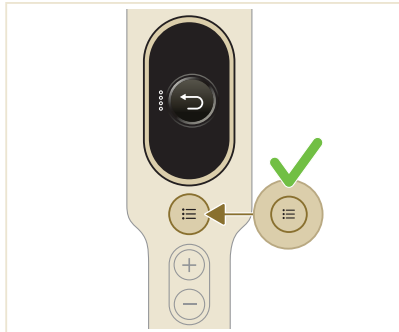

Μετά τη χρήση - Συντήρηση

Συχνή συντήρηση μετά από κάθε κύκλο καθαρισμού

Συντήρηση συστήματος διαχείρισης σκόνης

Αδειάστε το δοχείο συλλογής σκόνης μετά από κάθε χρήση ή όταν η σκόνη φτάνει την ένδειξη στάθμης MAX.

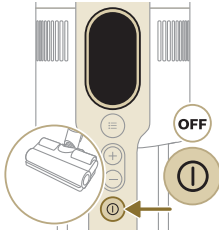
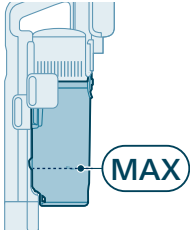

1 Απενεργοποιήστε τη συσκευή.

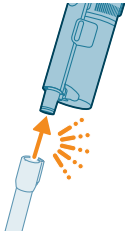

2 Αφαιρέστε τη συσκευή χειρός μαζί με το δοχείο συλλογής σκόνης από τον σωλήνα.

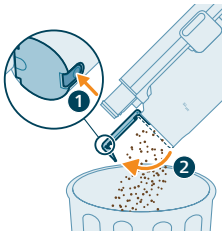

3 Κρατήστε το δοχείο συλλογής σκόνης πάνω από έναν κάδο απορριμμάτων και πατήστε το κουμπί εύκολου αδειάσματος (1) για να αδειάσετε το δοχείο (2).

Συντήρηση δοχείου νερού

Καθαρίζετε το δοχείο νερού μετά από κάθε χρήση.

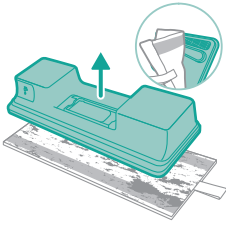

1 Αφαιρέστε το πέλμα σφουγγαρίσματος από μικροΐνες.

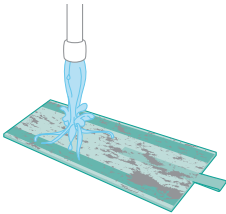

2 Ξεπλύνετε το πέλμα σφουγγαρίσματος στη βρύση και πλύντε το με το χέρι ή σε πλυντήριο ρούχων.

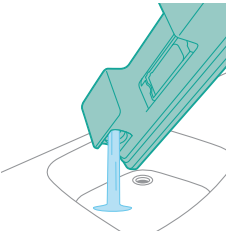

3 Αδειάστε τυχόν νερό που έχει απομείνει στο δοχείο νερού.

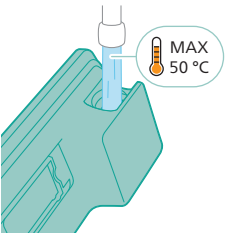

4 Γεμίστε το δοχείο νερού με νερό.

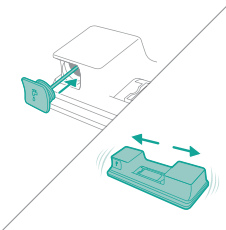

5 Κλείστε το δοχείο νερού καλά και ανακινήστε το δοχείο νερού για να αφαιρέσετε υπολείμματα απορρυπαντικού.

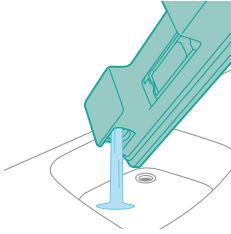

6 Αδειάστε το δοχείο νερού και αφήστε το ανοιχτό να στεγνώσει.

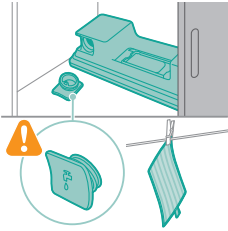

7 Φροντίστε να μη χάσετε το καπάκι του δοχείου κατά τη φύλαξη. Κρεμάστε το πέλαμα σφουγγαρίσματος από μικροΐνες να στεγνώσει.

Περιοδική συντήρηση κατά διαστήματα

Καθαρισμός του φίλτρου

Καθαρίζετε το φίλτρο τουλάχιστον μία φορά τον μήνα ή όταν βλέπετε την ειδοποίηση για καθαρισμό του φίλτρου (i8).

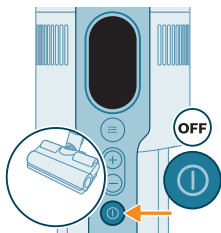

1 Απενεργοποιήστε τη συσκευή.

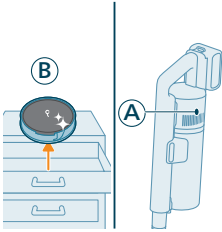

- 2 Ενώ το βρώμικο φίλτρο (A) βρίσκεται ακόμα στη συσκευή, βεβαιωθείτε ότι έχετε έτοιμο το ανταλλακτικό φίλτρο (B) στο πλάι.

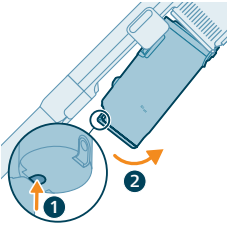

- 3 Αφαιρέστε το δοχείο συλλογής σκόνης πατώντας το κουμπί απασφάλισης του δοχείου.

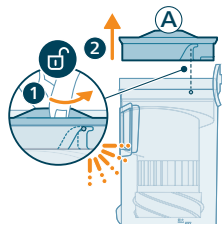

- 4 Περιστρέψτε το φίλτρο (A) αριστερόστροφα για να το αφαιρέσετε από το δοχείο συλλογής σκόνης.

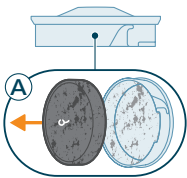

- 5 Αφαιρέστε το φίλτρο από αφρολέξ (A) από το πλαστικό περίβλημα φίλτρου.

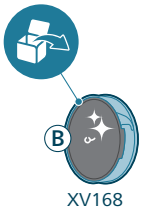

- 6 Αφαιρέστε το ανταλλακτικό φίλτρο (B) από τη συσκευασία.

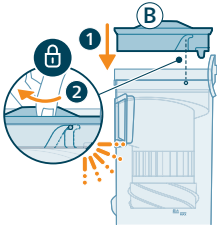

- 7** Τοποθετήστε το καθαρό φίλτρο (B) στο δοχείο συλλογής σκόνης. Περιστρέψτε το φίλτρο δεξιόστροφα για να το βάλετε στη θέση του.

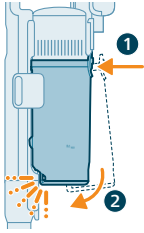

- 8** Τοποθετήστε το δοχείο συλλογής σκόνης πίσω στη συσκευή χειρός. Πρώτα ευθυγραμμίστε την πλευρά φίλτρου του δοχείου προτού το συνδέσετε στη θέση του.

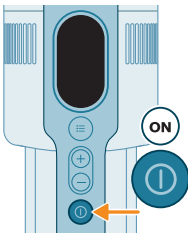

- 9** Ενεργοποιήστε τη συσκευή.

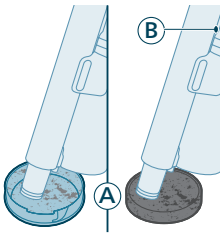

- 10** Καθαρίστε με ηλεκτρική σκούπα το βρώμικο περίβλημα φίλτρου και το φίλτρο από αφρολέξ (A).

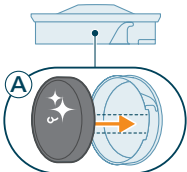

- 11** Συναρμολογήστε ξανά το καθαρό φίλτρο από αφρολέξ (A) στο καθαρό περίβλημα φίλτρου.

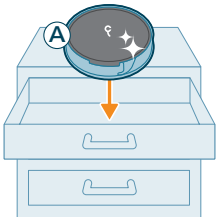

i Σημείωση: Το φίλτρο (A) έχει πλέον καθαριστεί σχολαστικά και μπορεί να αποθηκευτεί για μελλοντική χρήση, όταν θα χρειαστεί να καθαριστεί το τωρινό φίλτρο (B).

Καθαρισμός του δοχείου συλλογής σκόνης και του κυκλωνικού συστήματος

1 Απενεργοποιήστε τη συσκευή.

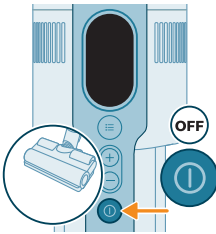

2 Αφαιρέστε το δοχείο συλλογής σκόνης πατώντας το κουμπί απασφάλισης του δοχείου.

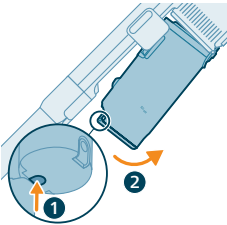

3 Κρατήστε τη μαύρη λαβή. Αφαιρέστε το κυκλωνικό σύστημα από το δοχείο συλλογής σκόνης ανασηκώνοντάς το από το δοχείο.



4 Χτυπήστε το κυκλωνικό σύστημα πάνω από έναν κάδο απορριμμάτων για να αφαιρέσετε τη σκόνη και τη βρωμιά που έχει απομείνει επάνω του.



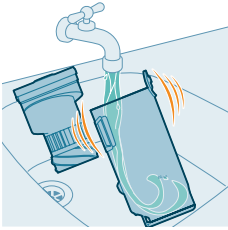

- 5 Για ενδελεχή συντήρηση, καθαρίστε το δοχείο συλλογής σκόνης και το κυκλωνικό σύστημα σε τρεχούμενο νερό ή σε χλιαρό σαπουνόνερο.

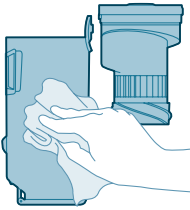

- 6 Σκουπίστε το καθαρισμένο δοχείο συλλογής σκόνης και το κυκλωνικό σύστημα.

Προσοχή: Βεβαιωθείτε ότι όλα τα εξαρτήματα είναι εντελώς στεγνά πριν τα επανασυναρμολογήσετε.

Σημείωση: δεν μπορούν να καθαριστούν όλα τα εξαρτήματα στο πλυντήριο πιάτων.



- 7 Συναρμολογήστε ξανά το κυκλωνικό σύστημα στο δοχείο συλλογής σκόνης.

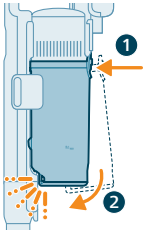

- 8 Τοποθετήστε ξανά το συναρμολογημένο δοχείο. Πρώτα ευθυγραμμίστε την πλευρά του φίλτρου του δοχείου, προτού το τοποθετήσετε.

Σημείωση: Μετά τη συντήρηση, πάντα να βεβαιώνετε ότι το φίλτρο είναι τοποθετημένο στη συσκευή πριν τη χρήση.

Συντήρηση έξυπνου πέλματος PrecisionPower

- 1 Να απενεργοποιείτε πάντα τη συσκευή πριν καθαρίσετε το ρολό βούρτσας του πέλματος.

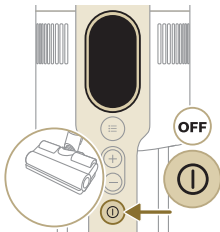

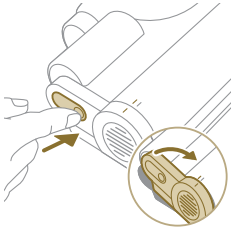

- 2** Για να αποκτήσετε πρόσβαση στο ρολό βούρτσας, εντοπίστε το κουμπί στην πλευρά του πέλματος. Πατήστε το και περιστρέψτε για να ανοίξει.

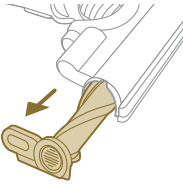

- 3** Αφαιρέστε απαλά το ρολό βούρτσας και το πλαϊνό καπάκι του πέλματος.

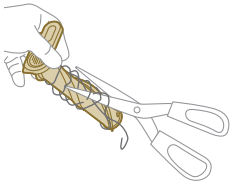

- 4** Αφαιρέστε προσεκτικά τυχόν μπερδεμένες τρίχες από το ρολό βούρτσας. Βοηθήστε την αφαίρεση ρύπων με ένα ψαλίδι.

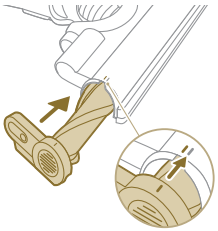

- 5** Όταν επανασυναρμολογείτε, εξασφαλίστε τη σωστή ευθυγράμμιση του ρολού βούρτσας.

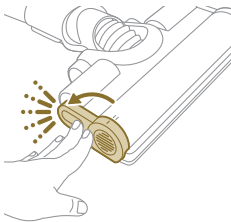

- 6** Κλειδώστε το ρολό βούρτσας του πέλματος κουμπώνοντάς το στη θέση του έως ότου ακούσετε ένα «κλικ».

Συντήρηση του πέλματος PetPro

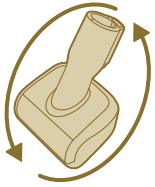

- 1 Αναποδογυρίστε τη βούρτσα για να αποκτήσετε πρόσβαση στην περιοχή καθαρισμού.

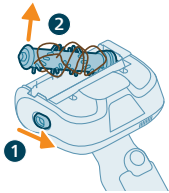

- 2 Σύρετε το πλαϊνό κουμπί για να απελευθερώσετε τη βούρτσα από τη θέση της.

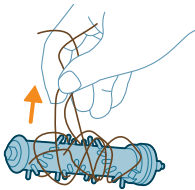

- 3 Χρησιμοποιήστε τα χέρια σας ή ένα ψαλίδι για να αφαιρέσετε τυχόν ρύπους από τη βούρτσα.

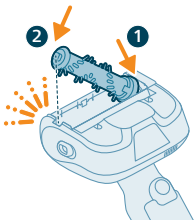

- 4 Όταν επανασυναρμολογείτε τη βούρτσα, αρχίστε τοποθετώντας τη μία πλευρά στη θέση της, προτού τοποθετήσετε την άλλη πλευρά. Όταν η βούρτσα έχει συναρμολογηθεί σωστά, θα ακούσετε έναν ήχο "ΚΛΙΚ".

Συντήρηση της βούρτσας για ευαίσθητα δάπεδα (για το μοντέλο XC7067)

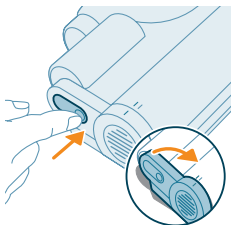

- 1 Για να αποκτήσετε πρόσβαση στη βούρτσα, εντοπίστε το κουμπί στην πλευρά του πέλματος. Πατήστε το και περιστρέψτε για να ανοίξει. Αφαιρέστε απαλά τη βούρτσα και το πλαϊνό καπάκι του πέλματος.

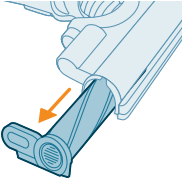

2 Τραβήξτε τη βούρτσα έξω από το πλαϊνό καπάκι με δύναμη.

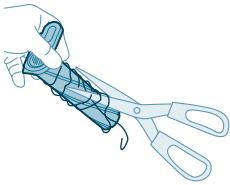

3 Αφαιρέστε προσεκτικά τυχόν μπερδεμένες τρίχες από το ρολό βούρτσας. Βοηθήστε την αφαίρεση ρύπων με ένα ψαλίδι.

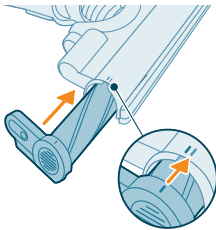

4 Τοποθετήστε τη βούρτσα πίσω στο πλαϊνό καπάκι με δύναμη, βεβαιωθείτε ότι η βούρτσα έχει τοποθετηθεί καλά. Όταν επανασυναρμολογείτε, εξασφαλίστε τη σωστή ευθυγράμμιση της βούρτσας.

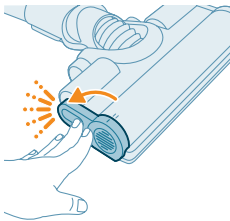

5 Κλειδώστε τη βούρτσα κουμπώνοντας τη στη θέση της έως ότου ακούσετε ένα «ΚΛΙΚ».

Συντήρηση δοχείου νερού

Αφαιρείτε τα άλατα από το δοχείο νερού μία φορά τον μήνα για να αποφύγετε τη συσσώρευση αλάτων.

1 Προσθέστε λίγο υγρό αφαίρεσης αλάτων σε έναν δοσομετρητή.

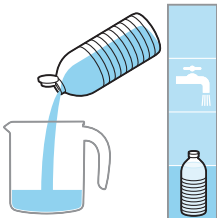

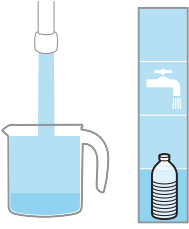

2 Προσθέστε τη σωστή ποσότητα νερού στον δοσομετρητή.

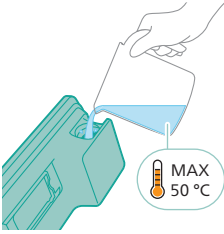

3 Προσθέστε το ανάμεικτο υγρό στο δοχείο νερού.

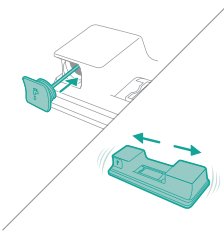

4 Κλείστε το δοχείο νερού καλά προτού ανακινήσετε το δοχείο ώστε το υγρό αφαίρεσης αλάτων να πάει παντού.

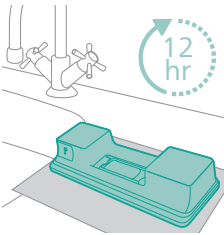

5 Αφήστε το δοχείο νερού (χωρίς το πέλμα σφουγγαρίσματος από μικροΐνες) όρθιο πάνω από 12 ώρες. Αναμένεται να βγει νερό αργά από το κάτω μέρος του δοχείου νερού. Συνιστούμε να τοποθετήσετε το δοχείο νερού μέσα στον νεροχύτη ή πάνω σε πανί.

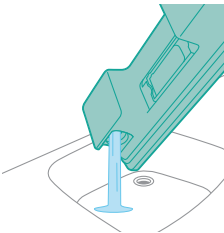

6 Ξεπλύνετε και αφαιρέστε τυχόν υγρό που έχει μείνει μέσα στο δοχείο νερού.

Συντήρηση ταινίας νερού

- 1 Αφαιρέστε την ταινία νερού από το κάτω μέρος του δοχείου νερού για σχολαστικό καθαρίσμα.

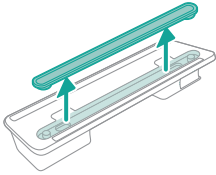

- 2 Ξεπλύνετε την ταινία νερού με νερό βρύσης.

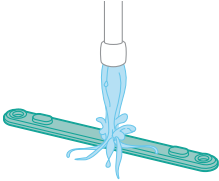

- 3 Τοποθετήστε την ταινία νερού ξανά στο δοχείο νερού μετά το καθαρίσμα.

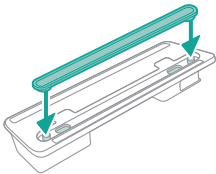

Αντικατάσταση

Για να αγοράσετε παρελκόμενα ή ανταλλακτικά, επισκεφτείτε την ιστοσελίδα www.philips.com/parts-and-accessories ή επισκεφτείτε τον αντιπρόσωπό σας της Philips. Μπορείτε επίσης να επικοινωνήσετε με το Κέντρο Εξυπηρέτησης Καταναλωτών της Philips στη χώρα σας.

Ανταλλακτικά και αριθμοί τύπου:

Φίλτρο αντικατάστασης XV1681/01

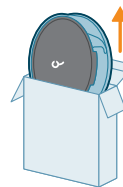

XV1681/01

Ρολό βούρτσας CP0667/01

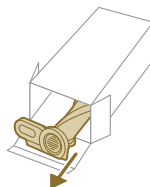

CP0667/01

Πέλμα σφουγγαρίσματος από μικροΐνες XV1670/02

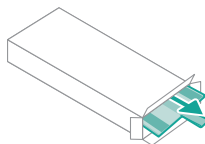

XV1670/02

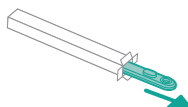

Ταινία νερού CP0381/01













CP0381/01

i Σημείωση: Αντικαθιστάτε το φίλτρο και το πέλμα σφουγγαρίσματος από μικροΐνες κάθε 6 μήνες, για να διασφαλίζονται οι μέγιστες επιδόσεις.

Σήματα περιβάλλοντος χρήστη και η σημασία τους

Σήμα	Σημασία του σήματος
E1 	Δυσλειτουργία της συσκευής. Αφαιρέστε την μπαταρία, περιμένετε 10 δευτερόλεπτα και μετά τοποθετήστε την ξανά. Αν αυτό δεν έχει αποτέλεσμα, παραδώστε τη συσκευή σε ένα κέντρο σέρβις της Philips ή επικοινωνήστε με το Κέντρο Εξυπηρέτησης Καταναλωτών.
E2 	Η συσκευή χρησιμοποιείται σε θερμοκρασία μικρότερη από τη θερμοκρασία λειτουργίας. Μεταφέρετε τη συσκευή σε πιο θερμό χώρο. Μην αποθηκεύετε, φορτίζετε ή χρησιμοποιείτε τη συσκευή σε θερμοκρασία μικρότερη από 5 °C ή μεγαλύτερη από 40 °C.

Σήμα	Σημασία του σήματος
E3	 <p>Η συσκευή χρησιμοποιείται σε θερμοκρασία μεγαλύτερη από τη θερμοκρασία λειτουργίας. Μεταφέρετε τη συσκευή σε πιο ψυχρό χώρο. Μην αποθηκεύετε, φορτίζετε ή χρησιμοποιείτε τη συσκευή σε θερμοκρασία μικρότερη από 5 °C ή μεγαλύτερη από 40 °C.</p>
E5	 <p>Η μπαταρία έχει υποστεί ζημιά. Παραδώστε τη συσκευή σε ένα κέντρο σέρβις της Philips ή επικοινωνήστε με το Κέντρο Εξυπηρέτησης Καταναλωτών.</p>
E9	 <p>Το πέλμα χρησιμοποιείται σε θερμοκρασία μεγαλύτερη από τη θερμοκρασία λειτουργίας. Απενεργοποιήστε τη συσκευή και περιμένετε για 15 λεπτά. Αγγίξτε το επάνω περίβλημα του πέλματος, για να διαπιστώσετε αν εξακολουθεί να είναι θερμό. Αν το πέλμα εξακολουθεί να είναι θερμό, περιμένετε περισσότερο, μέχρι να κρυώσει. Αφού κρυώσει το πέλμα, δοκιμάστε να ενεργοποιήσετε ξανά τη συσκευή.</p>
i4	 <p>Το πέλμα έχει φράξει. Βεβαιωθείτε ότι η συσκευή είναι απενεργοποιημένη. Καθαρίστε το πέλμα σύμφωνα με το εγχειρίδιο χρήσης και ελέγξτε τον σωλήνα πριν τον αφαιρέσετε από την κύρια συσκευή. Αφαιρέστε το αντικείμενο που βρίσκεται μέσα στο πέλμα ή στον σωλήνα και επανεκκινήστε τη συσκευή.</p>
i5	 <p>Ένα ξένο σώμα έχει κολλήσει στη δίοδο ροής αέρα. Βεβαιωθείτε ότι η συσκευή είναι απενεργοποιημένη. Καθαρίστε το πέλμα σύμφωνα με το εγχειρίδιο χρήσης και ελέγξτε τον σωλήνα πριν τον αφαιρέσετε από την κύρια συσκευή. Αφαιρέστε το αντικείμενο που βρίσκεται μέσα στο πέλμα, τον σωλήνα ή τη συσκευή χειρός και επανεκκινήστε τη συσκευή.</p>
i6	 <p>Ο μετασχηματιστής δεν έχει αφαιρεθεί. Αφαιρέστε τον μετασχηματιστή πριν χρησιμοποιήσετε τη συσκευή.</p>
i7	 <p>Χρησιμοποιείται λάθος μετασχηματιστής. Χρησιμοποιείτε μόνο τον γνήσιο μετασχηματιστή για να φορτίσετε τη συσκευή.</p>

Σήμα	Σημασία του σήματος
i8 	<p>Το φίλτρο έχει ρύπους.</p> <p>Καθαρίστε το φίλτρο. Ακολουθήστε τις οδηγίες στην οθόνη ή στο εγχειρίδιο χρήστη. Μπορείτε να αγοράσετε νέα φίλτρα από το ηλεκτρονικό κατάστημα της Philips στη διεύθυνση www.philips.com/support ή από τον τοπικό αντιπρόσωπο της Philips.</p> <p>Εάν συνεχίζετε να λαμβάνετε έναν κωδικό πληροφορίας i8 μετά τον καθαρισμό του φίλτρου, ελέγξτε τον παρακάτω πίνακα επίλυσης προβλημάτων.</p>
i10 	<p>Η μπαταρία δεν έχει τοποθετηθεί σωστά.</p> <p>Αφαιρέστε την μπαταρία και μετά τοποθετήστε την ξανά. Αν αυτό δεν έχει αποτέλεσμα, παραδώστε τη συσκευή σε ένα κέντρο σέρβις της Philips ή επικοινωνήστε με το Κέντρο Εξυπηρέτησης Καταναλωτών.</p>
	<p>Η στάθμη της μπαταρίας είναι χαμηλή και η μπαταρία χρειάζεται φόρτιση. Φορτίστε τη συσκευή ή την μπαταρία με την προτεινόμενη μέθοδο φόρτισης.</p>

Αντιμετώπιση προβλημάτων

Σε αυτό το κεφάλαιο συνοψίζονται τα πιο συνηθισμένα προβλήματα που ενδέχεται να αντιμετωπίσετε με τη συσκευή. Εάν δεν μπορείτε να λύσετε το πρόβλημα με τις παρακάτω πληροφορίες, ανατρέξτε στη λίστα συχνών ερωτήσεων στη διεύθυνση www.philips.com/support ή επικοινωνήστε με το Κέντρο Εξυπηρέτησης Καταναλωτών στη χώρα σας.

Στεγνό καθάρισμα

Πρόβλημα	Πιθανή αιτία	Λύση
Η συσκευή δεν ανταποκρίνεται όταν πατώ το κουμπί ενεργοποίησης/απενεργοποίησης.	Στην οθόνη εμφανίζεται το εικονίδιο άδειας μπαταρίας.	Για να φορτίσετε την μπαταρία, συνδέστε τη συσκευή στη βάση φόρτισης ή συνδέστε το σκουπάκι χειρός απευθείας στο τροφοδοτικό του μετασχηματιστή.
Η βάση φόρτισης δεν είναι σταθερή στον τοίχο.	Οι βίδες που συγκρατούν τη βάση φόρτισης είναι χαλαρές.	Σφίξτε τις βίδες.
	Οι βίδες δεν έχουν σωστό μέγεθος.	Στερεώστε τη βάση φόρτισης με τις παρεχόμενες βίδες.
Η βάση φόρτισης δεν είναι στερεωμένη σε σταθερό τοίχο.		Βεβαιωθείτε ότι ο τοίχος στον οποίο θα στερεωθεί η βάση φόρτισης είναι σταθερός.

Πρόβλημα	Πιθανή αιτία	Λύση
Η συσκευή σταματά ξαφνικά να λειτουργεί.	Όταν η συσκευή έχει εσωτερική δυσλειτουργία, τα κουμπιά δεν θα ανταποκρίνονται και η οθόνη θα παραμείνει κενή.	Συνδέστε τη συσκευή στη βάση φόρτισης ή συνδέστε το σκουπάκι χειρός απευθείας στον μετασχηματιστή. Ελέγξτε την οθόνη. Αν εμφανιστεί κωδικός σφάλματος, μπορείτε να βρείτε τη σημασία του στο εγχειρίδιο χρήσης.
	(κωδικός: E2, E3) Η συσκευή δεν λειτουργεί σε κατάλληλη θερμοκρασία.	Βεβαιωθείτε ότι η συσκευή χρησιμοποιείται σε θερμοκρασία 5-40 °C.
	(κωδικός: i4, i5) Το ρολό βούρτσας έχει κολλήσει ή υπάρχουν κολλημένα αντικείμενα στο κανάλι αεραγωγού.	Βεβαιωθείτε ότι η συσκευή είναι απενεργοποιημένη. Καθαρίστε το πέλμα σύμφωνα με το εγχειρίδιο χρήσης και ελέγξτε τον σωλήνα πριν τον αφαιρέσετε από την κύρια συσκευή. Αφαιρέστε το αντικείμενο που βρίσκεται μέσα στο πέλμα ή στον σωλήνα και επανεκκινήστε τη συσκευή.
	(κωδικός: E9) Το μηχανοκίνητο πέλμα έχει υπερθερμανθεί.	Απενεργοποιήστε τη συσκευή και περιμένετε για 15 λεπτά. Αγγίξτε το επάνω περίβλημα του πέλματος, για να διαπιστώσετε αν εξακολουθεί να είναι θερμό. Αν το πέλμα εξακολουθεί να είναι θερμό, περιμένετε περισσότερο, μέχρι να κρυώσει. Αφού κρυώσει το πέλμα, δοκιμάστε να ενεργοποιήσετε ξανά τη συσκευή.
Η συσκευή έχει χαμηλότερη απορροφητική ισχύ από ό,τι συνήθως.	Το φίλτρο και το κυκλωνικό σύστημα είναι βρώμικα.	Αδειάστε το δοχείο συλλογής σκόνης. Καθαρίστε το φίλτρο και το κυκλωνικό σύστημα. Πλύνετε το φίλτρο τουλάχιστον μία φορά τον μήνα, όταν χρησιμοποιείτε τη συσκευή τακτικά. Αφαιρέστε τυχόν τρίχες και ρύπους που έχουν κολλήσει στο κυκλωνικό σύστημα.
	Το δοχείο συλλογής σκόνης δεν είναι σωστά προσαρτημένο στη συσκευή.	Βεβαιωθείτε ότι το δοχείο συλλογής σκόνης έχει προσαρτηθεί σωστά.
Διαφεύγει σκόνη από τη συσκευή.	Το φίλτρο είναι βρώμικο.	Καθαρίστε το φίλτρο. Δείτε επίσης το εγχειρίδιο χρήσης.
	Το φίλτρο δεν είναι τοποθετημένο στη συσκευή.	Βεβαιωθείτε ότι το φίλτρο είναι τοποθετημένο στη συσκευή και ότι έχει συναρμολογηθεί σωστά.
	Κάτι μπλοκάρει το κυκλωνικό σύστημα.	Ελέγξτε το κυκλωνικό σύστημα για κολλημένα αντικείμενα και αφαιρέστε τυχόν αντικείμενα που μπλοκάρουν το κυκλωνικό σύστημα. Επίσης, αφαιρέστε τυχόν τρίχες και ρύπους που έχουν κολλήσει στο κυκλωνικό σύστημα.

Πρόβλημα	Πιθανή αιτία	Λύση
	Το δοχείο συλλογής σκόνης δεν είναι σωστά προσαρτημένο στη συσκευή.	Αδειάστε το δοχείο συλλογής σκόνης και τοποθετηθεί σωστά το δοχείο συλλογής σκόνης στη συσκευή.
	Η συσκευή έχει περιστραφεί ή είναι αναποδογυρισμένη όταν είναι απενεργοποιημένη.	Διατηρείτε τη συσκευή σε κάθετη θέση όταν είναι απενεργοποιημένη.
Η συσκευή δεν κινείται ομαλά στο δάπεδο κατά τον καθαρισμό ενός χαλιού.	Η λειτουργία αναγνώρισης τύπου δαπέδου δεν είναι ενεργοποιημένη.	Ενεργοποιήστε τη λειτουργία αναγνώρισης τύπου δαπέδου στο ψηφιακό μενού.
	Η επιλεγμένη απορροφητική ισχύς είναι πολύ υψηλή.	Μειώστε την απορροφητική ισχύ. Δείτε επίσης το εγχειρίδιο χρήσης.
Η βούρτσα δεν περιστρέφεται πλέον.	Η βούρτσα έχει φράξει από τρίχες ή σκόνη.	Καθαρίστε τη βούρτσα με το χέρι με ένα ψαλίδι.
	(κωδικός i4) Η βούρτσα μπορεί να σταματήσει να περιστρέφεται, αν συναντήσει μεγάλη αντίσταση από ένα χαλί με ψηλό πέλος.	Απενεργοποιήστε τη συσκευή και ενεργοποιήστε τη ξανά.
	Η περιστρεφόμενη βούρτσα δεν έχει συναρμολογηθεί σωστά στο πέλμα μετά τον καθαρισμό.	Ακολουθήστε τις οδηγίες στο κεφάλαιο «Καθαρισμός» του εγχειριδίου χρήσης, για να επανατοποθετήσετε σωστά την περιστρεφόμενη βούρτσα στο πέλμα. Ασφαλίστε την μέσα στο πέλμα πιέζοντας το μοχλό κλειδώματος μέχρι να εφαρμόσει σωστά στη θέση του.
	(κωδικός: E9) Το μηχανοκίνητο πέλμα έχει υπερθερμανθεί.	Απενεργοποιήστε τη συσκευή και περιμένετε για 15 λεπτά. Αγγίξτε το επάνω περίβλημα του πέλματος, για να διαπιστώσετε αν εξακολουθεί να είναι θερμό. Αν το πέλμα εξακολουθεί να είναι θερμό, περιμένετε περισσότερο, μέχρι να κρυώσει. Αφού κρυώσει το πέλμα, δοκιμάστε να ενεργοποιήσετε ξανά τη συσκευή.
Οι λυχνίες LED του πέλματος δεν ανάβουν.	Το πέλμα δεν έχει τοποθετηθεί σωστά στον σωλήνα ή στη συσκευή.	Τοποθετήστε σωστά το πέλμα στη συσκευή ή στη συσκευή χειρός.
	Η λειτουργία φωτισμού είναι απενεργοποιημένη.	Ενεργοποιήστε αυτήν τη λειτουργία στο μενού. Προσαρμόστε τη φωτεινότητα των λυχνιών LED του πέλματος στο μενού.
Οι λυχνίες LED της συσκευής χειρός δεν ανάβουν.	Η λειτουργία φωτισμού είναι απενεργοποιημένη.	Ενεργοποιήστε αυτήν τη λειτουργία στο μενού. Προσαρμόστε τη φωτεινότητα των λυχνιών LED της συσκευής χειρός στο μενού.

Πρόβλημα	Πιθανή αιτία	Λύση
Η λυχνία του εξαρτήματος δεν ανάβει.	Το εξάρτημα είναι προσαρτημένο στον σωλήνα.	Αφαιρέστε τον σωλήνα και προσαρτήστε τον στο εξάρτημα απευθείας στη συσκευή χειρός.
	Το εξάρτημα δεν είναι σωστά προσαρτημένο στη συσκευή.	Προσαρτήστε σωστά το εξάρτημα στη συσκευή.
Ο φωτισμός στο πέλμα, στη συσκευή χειρός και στα εξαρτήματα δεν είναι αρκετά έντονος.	Η φωτεινότητα είναι περιορισμένη.	Προσαρμόστε τη φωτεινότητα του φωτισμού στο μενού.
Η συσκευή δεν φορτίζεται.	Το φις δεν έχει συνδεθεί σωστά στη συσκευή ή ο μετασχηματιστής δεν έχει συνδεθεί σωστά στην πρίζα.	Βεβαιωθείτε ότι το φις έχει συνδεθεί σωστά στη συσκευή και ότι ο μετασχηματιστής έχει συνδεθεί σωστά στην πρίζα.
	Το φις δεν είναι σωστά τοποθετημένο στη βάση φόρτισης.	Βεβαιωθείτε ότι το φις είναι σωστά τοποθετημένο στη βάση φόρτισης. Ελέγξτε αν το φις είναι υπό γωνία και η βάση φόρτισης συγκρατεί το φις στη θέση του.
	(κωδικός i7) Χρησιμοποιείται διαφορετικός μετασχηματιστής από τον παρεχόμενο.	Βεβαιωθείτε ότι χρησιμοποιείτε τον παρεχόμενο μετασχηματιστή.
	(κωδικός i10) Η μπαταρία δεν έχει τοποθετηθεί σωστά.	Βεβαιωθείτε ότι έχετε ωθήσει την μπαταρία μέχρι τέρμα στην υποδοχή και την έχετε τοποθετήσει σωστά.
	(κωδικός E5) Η μπαταρία παρουσιάζει δυσλειτουργία.	Η μπαταρία έχει βλάβη. Αντικαταστήστε την μπαταρία.
		Αν έχετε ελέγξει τα παραπάνω και η συσκευή εξακολουθεί να μην φορτίζεται, απευθυνθείτε σε ένα κέντρο σέρβις της Philips ή επικοινωνήστε με το Κέντρο Εξυπηρέτησης Καταναλωτών.
Η συσκευή φορτίζει πολύ αργά.	Χρησιμοποιείται εξωτερικός μετασχηματιστής ή μετασχηματιστής από άλλες συσκευές.	Φορτίστε τη συσκευή με τον παρεχόμενο μετασχηματιστή.
Η μπαταρία είναι φορτισμένη και τοποθετημένη, αλλά η συσκευή δεν ενεργοποιείται.	Η συσκευή είναι ακόμη συνδεδεμένη στον μετασχηματιστή.	Αφαιρέστε τη συσκευή από τον μετασχηματιστή πριν την επανεκκινήσετε.
	(κωδικός: E1) Υπάρχει κάποιο πρόβλημα με τη συσκευή.	Αφαιρέστε την μπαταρία, περιμένετε 10 δευτερόλεπτα και μετά τοποθετήστε την ξανά. Αν αυτό δεν έχει αποτέλεσμα, παραδώστε τη συσκευή σε ένα κέντρο σέρβις της Philips ή επικοινωνήστε με το Κέντρο Εξυπηρέτησης Καταναλωτών.

Πρόβλημα	Πιθανή αιτία	Λύση
Στην οθόνη εμφανίζεται το εικονίδιο φίλτρου (κωδικός: i8).	Το φίλτρο είναι βρώμικο.	Καθαρίστε το φίλτρο. Ακολουθήστε τις οδηγίες στην οθόνη ή στο εγχειρίδιο χρήστη. Εάν συνεχίζετε να λαμβάνετε έναν κωδικό πληροφορίας i8 μετά τον καθαρισμό του φίλτρου, μπορείτε να λάβετε υπόψη σας τις παρακάτω λύσεις. <ul style="list-style-type: none"> - Εάν έχετε ένα ανταλλακτικό καθαρό φίλτρο, μπορείτε να αντικαταστήσετε το παλιό φίλτρο με το καινούργιο. Κατόπιν, χρησιμοποιήστε τη συσκευή χειρός για να καθαρίσετε προσεκτικά το παλιό φίλτρο αφρού και το περίβλημα φίλτρου. - Εναλλακτικά, εάν έχετε πρόσβαση σε μία άλλη ηλεκτρική σκούπα ή σε μίνι σκουπάκι, μπορείτε να το χρησιμοποιήσετε για να καθαρίσετε εύκολα το φίλτρο αφρού και το περίβλημα του φίλτρου. Σημείωση: Πάντα να βεβαιώνετε ότι το φίλτρο βρίσκεται μέσα στη συσκευή πριν την ενεργοποιήσετε.
	Το φίλτρο είναι παλιό.	Μπορείτε να αγοράσετε νέα φίλτρα από το ηλεκτρονικό κατάστημα της Philips στη διεύθυνση www.philips.com/support ή από τον τοπικό αντιπρόσωπο της Philips.
		Αν έχετε ελέγξει τα παραπάνω και η συσκευή εξακολουθεί να εμφανίζει το σφάλμα, απευθυνθείτε σε ένα κέντρο σέρβις της Philips ή επικοινωνήστε με το Κέντρο Εξυπηρέτησης Καταναλωτών.
Η μίνι βούρτσα Turbo δεν λειτουργεί σωστά.	Η περιστρεφόμενη βούρτσα έχει μπλοκάρει.	Αφαιρέστε τις τρίχες από τη βούρτσα με ένα ψαλίδι. Ακολουθήστε τις οδηγίες που αναφέρονται στο εγχειρίδιο χρήστη.
	Η περιστρεφόμενη βούρτσα μπλοκάρεται από υφάσματα ή επιφάνειες κατά τον καθαρισμό.	Κρατάτε τη μίνι βούρτσα Turbo ευθυγραμμισμένη με την επιφάνεια και μην την πιέζετε σε μαλακές επιφάνειες.
	Η περιστρεφόμενη βούρτσα δεν έχει τοποθετηθεί σωστά στη μίνι βούρτσα Turbo.	Βεβαιωθείτε ότι η περιστρεφόμενη βούρτσα και η μίνι βούρτσα Turbo είναι σωστά συνδεδεμένα και ότι δεν υπάρχει κενό μεταξύ των μερών. Ακολουθήστε τις οδηγίες που αναφέρονται στο εγχειρίδιο.

Πρόβλημα	Πιθανή αιτία	Λύση
Η απορροφητική ισχύς δεν φαίνεται να είναι σταθερή.	Δεν υπάρχει κάποιο πρόβλημα. Πρόκειται για την ενεργοποίηση της λειτουργίας "Αναγνώριση τύπου δαπέδου". Η συσκευή σας ανιχνεύει τον τύπο δαπέδου και καθαρίζει με βελτιστοποιημένη απόδοση για το συγκεκριμένο δάπεδο.	Δεν απαιτείται καμία ενέργεια. Αν προτιμάτε να καθαρίζετε με σταθερή ισχύ της επιλογής σας, απενεργοποιήστε αυτήν την έξυπνη λειτουργία στο μενού της συσκευής.
Η αναγνώριση τύπου δαπέδου δεν αντιδρά λογικά.	Η βούρτσα έχει φράξει από τρίχες ή σκόνη.	Καθαρίστε τη βούρτσα με ένα ψαλίδι ή με το χέρι. Δείτε τις οδηγίες στο εγχειρίδιο χρήσης.
Η συσκευή προκαλεί ηλεκτροστατικές εκκενώσεις.	Η συσκευή συσσωρεύει στατικό ηλεκτρισμό. Όσο πιο χαμηλά είναι τα επίπεδα υγρασίας του αέρα, τόσο περισσότερος είναι ο στατικός ηλεκτρισμός που συσσωρεύεται.	Φροντίστε να αποφορτίζετε τη συσκευή ακουμπώντας κάθε τόσο τον άκαμπτο σωλήνα σε άλλα μεταλλικά αντικείμενα στο δωμάτιο (για παράδειγμα στα πόδια ενός τραπεζιού ή μιας καρέκλας, κ.λπ.). Εναλλακτικά, αυξήστε το επίπεδο υγρασίας του αέρα στο δωμάτιο.
	Η σκόνη και βρομιά που απορροφώνται συσσωρεύουν στατικό ηλεκτρισμό.	Αδειάστε το δοχείο συλλογής σκόνης και καθαρίστε το φίλτρο σύμφωνα με τις οδηγίες στο εγχειρίδιο χρήσης.

Υγρό καθάρισμα

Πρόβλημα	Πιθανή αιτία	Λύση
Η ροή του νερού από το δοχείο νερού είναι μειωμένη.	Η υγροποιητική ταινία έχει φράξει από ρύπους.	Αφαιρέστε την υγροποιητική ταινία και καθαρίστε την. Τοποθετήστε ξανά την καθαρή υγροποιητική ταινία.
	Η πέλμα σφουγγαρίσματος με μικροϊνες δεν έχει τοποθετηθεί σωστά με αποτέλεσμα να καλύπτει την υγροποιητική ταινία.	Τοποθετήστε σωστά το πέλμα σφουγγαρίσματος. Συμβουλευτείτε το εγχειρίδιο χρήσης για τη σωστή τοποθέτηση.
	Το δοχείο νερού είναι άδειο ή σχεδόν άδειο.	Ξαναγεμίστε το δοχείο νερού.
	Χρησιμοποιήθηκε πέλμα σφουγγαρίσματος με μικροϊνες που δεν παρέχεται από την Philips.	Χρησιμοποιείτε μόνο γνήσιο πέλμα σφουγγαρίσματος με μικροϊνες της Philips. Μπορείτε να αγοράσετε τα πέλματα σφουγγαρίσματος από το ηλεκτρονικό κατάστημα της Philips στη διεύθυνση www.philips.com/support ή από τον τοπικό αντιπρόσωπο της Philips.

Πρόβλημα	Πιθανή αιτία	Λύση
	Έχουν σχηματιστεί άλατα στην υγροποιητική ταινία.	Αγοράστε καινούργια υγροποιητική ταινία από το ηλεκτρονικό κατάστημα της Philips στη διεύθυνση www.philips.com/support ή από τον τοπικό αντιπρόσωπο της Philips.
Από το δοχείο νερού τρέχει πάρα πολύ νερό με υπερβολική ταχύτητα.	Το καπάκι του δοχείου νερού δεν έχει τοποθετηθεί σωστά.	Ελέγξτε το κάλυμμα και βεβαιωθείτε ότι είναι πλήρως και σωστά κλεισμένο.
	Η ταινία δεν έχει τοποθετηθεί σωστά στο κάτω μέρος του δοχείου νερού.	Ελέγξτε την ταινία και βεβαιωθείτε ότι έχει τοποθετηθεί σωστά στην κάτω πλάκα του δοχείου νερού.
Όταν το δάπεδο στεγνώσει, σχηματίζονται γραμμές σε αυτό.	Έχετε προσθέσει πάρα πολύ υγρό καθαριστικό στο νερό.	Χρησιμοποιήστε μόνο λίγες σταγόνες υγρού καθαριστικού ή χρησιμοποιήστε καθαριστικό που αφρίζει λιγότερο.
	Το πέλμα σφουγγαρίσματος από μικροΐνες δεν έχει τοποθετηθεί σωστά.	Βεβαιωθείτε ότι το πέλμα σφουγγαρίσματος είναι τοποθετημένο σωστά. Συμβουλευτείτε το εγχειρίδιο χρήσης για τη σωστή τοποθέτηση.
	Χρησιμοποιείτε λάθος πέλμα σφουγγαρίσματος.	Χρησιμοποιείτε μόνο πέλμα σφουγγαρίσματος με μικροΐνες Philips XV1670/02 για τη σειρά 7000. Μπορείτε να αγοράσετε τα πέλματα σφουγγαρίσματος από το ηλεκτρονικό κατάστημα της Philips στη διεύθυνση www.philips.com/support ή από τον τοπικό αντιπρόσωπο της Philips.

Съдържание

Въведение _____	869
Общо описание _____	869
Преди първата употреба _____	870
Монтиране на стойката за стена _____	870
Съхранение на аксесоарите на стенната стойка _____	871
Подготовка за употреба _____	872
Използване на уреда _____	873
Сглобяване на уреда _____	873
Почистване на меки и твърди подове _____	873
Почистване с прахосмукачка по време на мокро почистване на твърди подове _____	874
Универсална употреба и аксесоари _____	877
Персонализации и допълнителна информация _____	881
След употреба – поддръжка _____	883
Честа поддръжка след всеки цикъл на почистване _____	883
Периодична поддръжка _____	886
Смяна _____	895
Сигнали от потребителския интерфейс и тяхното значение _____	896
Отстраняване на неизправности _____	898
Сухо почистване _____	898
Мокро почистване _____	903

Въведение

Благодарим ви за покупката на този продукт! За да се възползвате изцяло от предлаганата от нас поддръжка, регистрирайте продукта си на адрес www.philips.com/mycordlessvacuum-7000s.

Общо описание

- 1 Цифров дисплей
 - a Кръгъл индикатор за нивото на батерията
 - b Процент на нивото на батерията
 - c Избрано ниво на захранване
 - d Икона за активирана функция за разпознаване на вид подова настилка
 - e Икона за напомняне за почистване на филтъра
- 2 Бутон меню/потвърждаване
- 3 Бутон +
- 4 Бутон -
- 5 Бутон вкл./изкл.
- 6 Дръжка
- 7 Контейнер за прах
- 8 Батерия
- 9 Резервен филтър

- 10 Бутон за лесно изпразване
- 11 Бутон за освобождаване на отделението за прах
- 12 Адаптер
- 13 Винтове
- 14 Стойка за стена
- 15 Тръба
- 16 Накрайник TriActive Smart с LED
- 17 Четка за деликатни подове (само за XC7067)
- 18 Резервоар за вода и микрофибърна подложка за мокро почистване (само за XC7163, XC7167)
- 19 Накрайник PetPro
- 20 Комбиниран инструмент
- 21 Мека четка (само за XC7065, XC7067, XC7167)
- 22 Накрайник за тапицерия (само за XC7065, XC7067, XC6167)
- 23 Инструмент за процеци

Преди първата употреба

Монтиране на стойката за стена

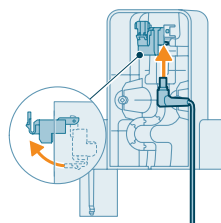

- 1 Обърнете стойката за стена и отключете сивия лост. Вкарайте порта за зареждане, като се уверите, че металната част се вижда и сочи право нагоре от предната страна на стойката за стена.

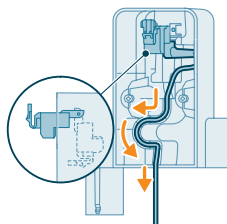

- 2 Грижливо приберете кабела, като го пхнете в предвидения за целта жлеб.

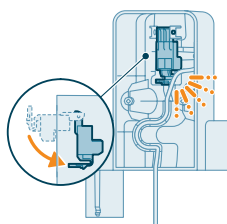

- 3 Затворете сивия лост. Уверете се, че сивият лост се е заключил на място с щракване.

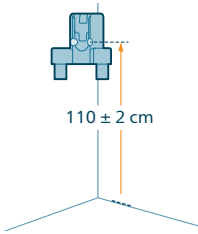

- 4 Закрепете сигурно стойката за стена на предпочитано място на стената, като се уверите, че отворите за монтажните винтове са на около 110 cm от пода.

⚠ Внимание: Внимавайте, когато пробивате дупки в стената за закрепване на стойката за стена, за да избегнете опасност от електрически удар.

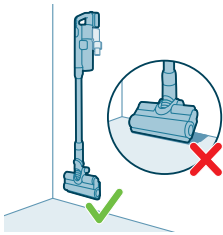

i Забележка: Уверете се, че поставянето на стойката за стена позволява на целия уред да виси на стената, без накрайникът да влиза в контакт с пода.

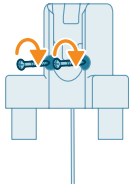

- 5 След като определите оптималното положение и височината за съхранение и зареждане на вашия уред, затегнете здраво винтовете, за да закрепите стойката за стена на място.

Съхранение на аксесоарите на стенната стойка

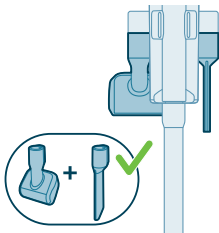

Всички аксесоари могат да се съхраняват на стенната стойка с изключение на комбинирането на накрайник PetPro и инструмент за тапицерия.

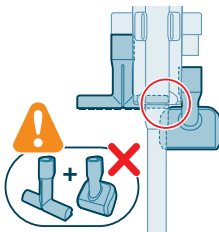

i Забележка: Внимавайте накрайникът PetPro и инструментът за тапицерия да не се съхраняват заедно на стенната стойка.

Подготовка за употреба

Уредът е оборудван с литиево-йонна батерия. За зареждане докрай на напълно изтощена батерия са необходими около 6 часа.

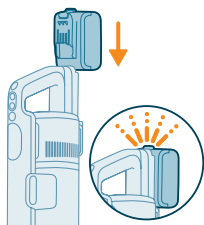

- 1 Прикрепете батерията към основното тяло на уреда, така че да чуete щракване, което означава сигурно свързване.



- 2 Зареждайте уреда, като го поставите на сглобената стойка за стена.

⚠ Предупреждение: Съхранявайте и зареждайте уреда при температура над 5°C и под 40°C.

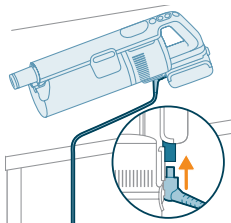

i Забележка: Можете също да поставите дръжката на хоризонтална и стабилна повърхност и директно да свържете зареждащия кабел към уреда.



- 3 Уредът е проектиран да достигне пълен заряд в рамките на 6 часа. Можете да наблюдавате напредъка на зареждане на екрана. Когато уредът е напълно зареден, на екрана светва стойност 100%. След няколко минути дисплеят ще се изключи.

Използване на уреда

Сглобяване на уреда



- 1 Прикрепете дръжката към тръбата. За да сте сигурни в прикрепването, трябва да чуете щракване.

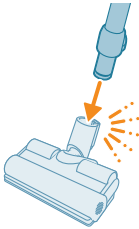

- 2 Прикрепете тръбата към накрайника. За да сте сигурни в прикрепването, трябва да чуете щракване.

Почистване на меки и твърди подове

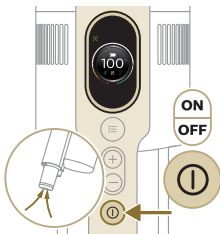

- 1 Натиснете бутона за вкл./изкл., за да включите уреда.

i Забележка: За да изключите уреда, натиснете повторно бутона за вкл./изкл.

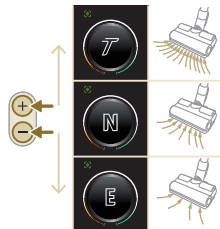

- 2 Използвайте бутоните + и -, за да превключвате между трите различни настройки на мощността.

T – турбо режим

N – нормален режим

E – режим еко



3 Можете да почиствате твърди или меки подови настилки с прахосмукачката.

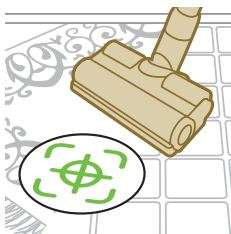

i С активирана функция за разпознаване на типа под уредът разпознава типа под и автоматично оптимизира работата си в рамките на настройките на мощността, които сте избрали. За да деактивирате тази функция, вижте как да персонализирате настройките по-долу.



⚠ Предупреждение: Не изсмукавайте вода или други течности.



⚠ Внимание: Не гледайте директно към светещите LED индикатори и не ги насочвайте към нечий очи. LED светлината е много ярка.

Почистване с прахосмукачка по време на мокро почистване на твърди подове

⚠ Внимание: Използвайте контейнера за вода само върху твърди подови настилки с водоустойчиво горно покритие (като линолеум, ламинат и лакиран паркет) и каменни подове (например мрамор). Ако подът ви не е третиран с водоустойчиво покритие, попитайте производителя дали можете да го почиствате с вода. Не използвайте резервоара за вода върху твърди подови настилки с увредено водоустойчиво горно покритие.

i Забележка: Не използвайте резервоара за вода за почистване на килими.

i Забележка: Не движете уреда със сглобен резервоар за вода настрани, тъй като това оставя мокри следи по пода. Движете го само напред и назад.

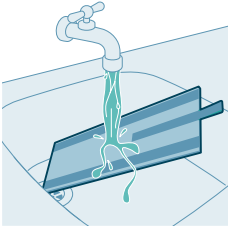

1 Преди употреба намокрете предварително с вода микрофибърната подложка за мокро почистване.

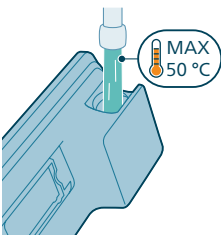

2 Напълнете резервоара с вода, като се уверите, че температурата на водата не надвишава 50 °C.

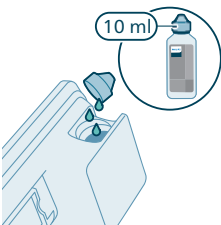

3 (По избор) Ако искате да добавите течен почистващ препарат за подове в резервоара за вода, изберете такъв тип, който е слабо пенлив или непенлив и може да се разрежда. Препоръчваме препаратата за почистване на подове XV1792 на Philips. Добавете само няколко капки от течния почистващ препарат във водата.

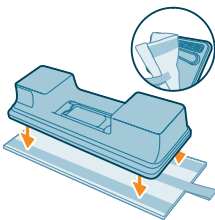

4 Закрепете микрофибърната подложка за мокро почистване под резервоара за вода. Подравнете велкро лентите под резервоара за вода и зад парцала.

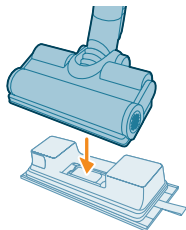

- 5 Прикрепете подготовения резервоар за вода към накрайника за вода и сте готови да започнете.



- 6 Натиснете бутона за вкл./изкл., за да включите уреда. Можете ефективно да почиствате твърди подове с прикрепения към накрайника модул за вода.



i Забележка: Модулът за вода не е подходящ за меки подове, като например килим.



⚠ Внимание: Модулът за вода не трябва да се използва за събиране на локви.

Съвети и друга важна информация

- Не е необходимо да почиствате пода с прахосмукачката преди миене с парцала, тъй като устройството за изсмукване и миене активно измива твърдия под от всички видове замърсявания, включително течности и петна. За килими и черги използвайте устройството само за изсмукване.
- Уредът може да остави малка локва вода по пода, ако не го движите, докато го изключвате. Можете да намалите размера на локвата, като движите уреда, докато го изключвате. Ако е необходимо, можете да отстраните последните капки с кърпа.

Ограничения за употреба

- Устройството за изсмукване и миене е подходящо за почистване и миене на всички видове твърди подове с изключение на голи дървени подове.

- Устройството за изсмукване и миене е предназначено за редовно почистване на твърди подове. Винаги следвайте инструкциите за почистване на вашата твърда подова настилка, когато използвате този уред.
- Ако искате да добавите течен препарат за почистване на подове, различен от XV1792 на Philips, към водата в контейнера за чиста вода, се уверете, че използвате течен препарат за подове, който е слабо пенлив или непенлив и може да се разрежда във вода, като например препарата за почистване на подове XV1792 на Philips.
- Тъй като резервоарът за чиста вода е с вместимост 250 ml, трябва да добавите само няколко капки (максимум 10 ml) течен препарат за почистване на подове във водата.
- Ако използвате устройството за изсмукване и миене за подове с линолеум, линолеумът трябва да бъде добре закрепен, за да предотвратите засмукването му в накрайника.
- Ако движите/повдигнете уреда над килим или черга, когато е изключен, върху тях може да попаднат капки мръсна вода.
- Не бутайте уреда над подовите решетки на конвекторни отоплителни уреди. Тъй като той не може да поема водата, която излиза от накрайника, когато го движите над решетката, водата попада на дъното на конвекторната шахта.
- По време на почистването не вдигайте накрайника от пода, не го движете настрани и не правете резки завои, тъй като това оставя следи от вода. Движете го само напред и назад.

i Забележка: Времето на работа зависи от нивото на мощност, използвано по време на почистването.

Универсална употреба и аксесоари

⚠ Предупреждение: Когато използвате аксесоар, не изсмуквайте вода или други течности.

⚠ Внимание: Не гледайте директно към светещите LED индикатори и не ги насочвайте към нечий очи. LED светлината е много ярка.

Използване на дръжката

Можете да използвате дръжката директно без инструмент за почистване за изсмукване на прахта.

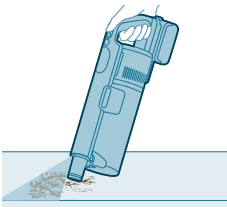

Използване на накрайника

1 Поставете накрайника направо към дръжката.

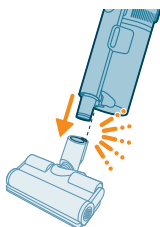

2 Тази комбинация е за почистване на повърхности на динамично променящи се височини, като например стълбище.

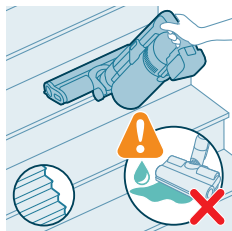

Използване на накрайника PetPro

Накрайникът PetPro ефективно премахва косми от домашни любимци и малки замърсявания като трохи и е идеален за меки повърхности като легла и дивани.

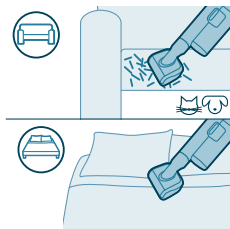

За да прикрепите накрайника PetPro, пхнете тръбата на дръжката в накрайника PetPro. Регулирайте настройката на мощността, за да подхожда на вашите нужди от почистване.



Използване на инструмента за процеци

Тесният накрайник може да се използва за почистване на тесни пространства, като например между възглавници на дивани, по первази или в интериора на автомобили.

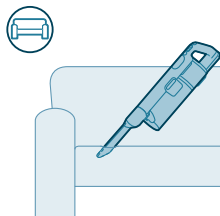



За да прикрепите инструмента за процеци, пъхнете тръбата или дръжката в него.

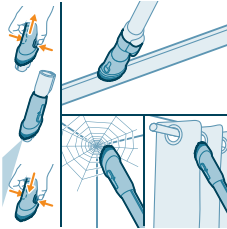

Използване на комбинирания инструмент

Комбинираният инструмент има мека четка за почистване на паяжини или деликатни повърхности като завеси и тесен накрайник за тесни или труднодостъпни места като рамки на прозорци.



За да прикрепите комбинирания инструмент, пъхнете тръбата или дръжката в него.

Използване на меката четка

Меката четка нежно почиства крехки или деликатни повърхности като абажури, щори и екрани. Включена е в моделите XC7065, XC7067 и XC7167.

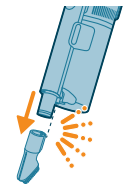

За да прикрепите меката четка, пъхнете тръбата или дръжката в нея.

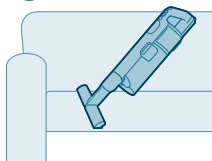

Използване на инструмента за тапицерия

Инструментът за тапицерия почиства меки мебели от плат, като дивани, възглавници и столове. Включена е в моделите XC7065, XC7067 и XC7167.



За да прикрепите инструмента за тапицерия, пхнете тръбата или дръжката в него.

Използване на четката за деликатни подове

Четката за деликатни подове е мека четка със сив и оранжев материал и може да се използва за внимателно почистване на деликатни твърди подови настилки като корк, твърдо дърво и естествен камък. Включена е в XC7067.

За да смените четката, следвайте стъпките по-долу:

- 1 За достъп до четката намерете бутона от страни на накрайника. Натиснете го и завъртете, за да отворите. Внимателно извадете четката и страничната капачка на накрайника.

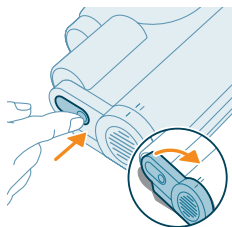

- 2 Издърпайте четката със сила от страничния капак. Отстранете страничната капачка от оригиналната четка и я поставете върху четката за деликатни подове.

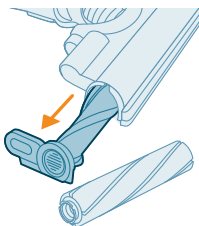

- 3 Поставете четката за деликатни подове обратно в страничния капак със сила, уверете се, че четката е здраво поставена. При повторно сглобяване се уверете, че четката е правилно подравнена.

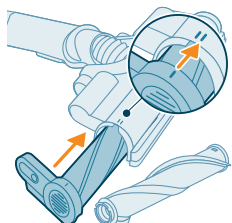

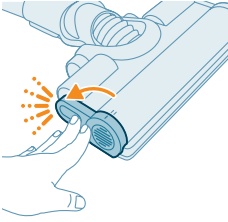

- 4 Заклучете четката, така че да чуete щракване.

Персонализации и допълнителна информация

Уредът е оборудван с различни опции за персонализиране и наблюдение в менюто.



- 1 За достъп до менюто с настройки натиснете бутона на менюто.
- 2 Превключвайте между опциите с помощта на бутоните + и -. Тези опции включват регулиране на осветлението, активиране или деактивиране на функцията за разпознаване на типа под, достъп до допълнителна информация относно вашия уред и връщане на предишния екран.
- 3 След като желаната от вас опция се маркира, потвърдете избора си, като натиснете бутона на менюто отново.

Промяна на яркостта на осветлението

Натиснете бутона на менюто и превключете на функцията за осветление. Потвърдете, като натиснете бутона на менюто отново.

За да промените яркостта на осветлението, превключвайте наличните нива и потвърдете, като натиснете бутона на менюто.

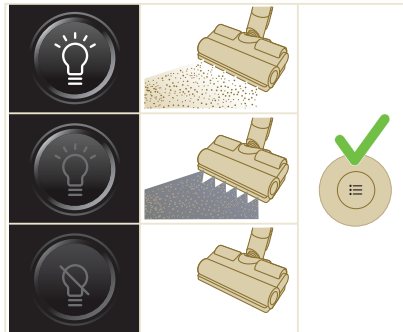



Функция за разпознаване на типа под

Натиснете бутона на менюто и превключете на функцията за разпознаване на типа под. Потвърдете, като натиснете бутона на менюто отново.

На екрана на функцията за разпознаване на типа под превключете на тази функция и потвърдете решението си, като натиснете бутона на менюто.

Когато се активира успешно, в горния ляв ъгъл на дисплея ще се показва зелена икона, след като се върнете на главния екран.

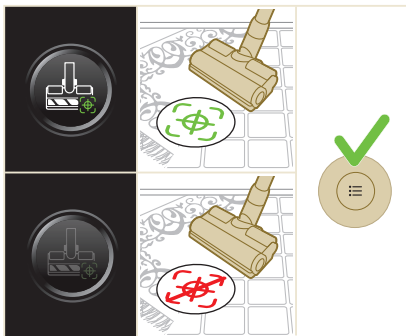

i Забележка: Функцията за разпознаване на типа под може да се активира или деактивира само когато автоматизиранят накрайник е прикрепен към дръжката. В резултат на това, когато към основния уред не е прикрепен автоматизиран накрайник в комбинация с основната четка, в менюто ви ще има един елемент по-малко. Прикрепете автоматизиранят накрайник, за да видите този елемент за разпознаване на вида под в менюто.

i Забележка: Когато получите за първи път уреда си, функцията за разпознаване на типа под е активирана.

i Забележка: Функцията за разпознаване на типа под става активна, когато накрайникът идентифицира различни повърхности за почистване, докато е в движение.

i Разпознаването на вида подова настилка не работи в комбинация с четката за деликатни подове (включена в модел XC7067).

Допълнителна информация

Натиснете бутона на менюто и превключете на опцията „допълнителна информация“. Потвърдете, като натиснете бутона на менюто отново.

На екрана „допълнителна информация“ можете да проверите състоянието на филтъра, състоянието на батерията, общото време на използване, модела на вашия уред и да осъществите достъп до QR код за допълнителна онлайн информация.



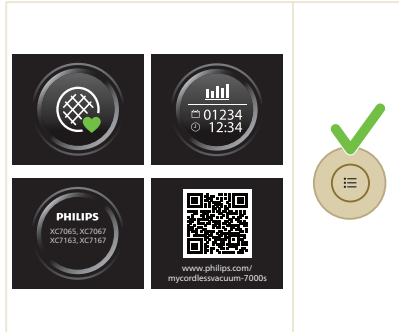

Връщане

За да излезете от менюто и да се върнете на предишния екран, изберете опцията „Връщане“.

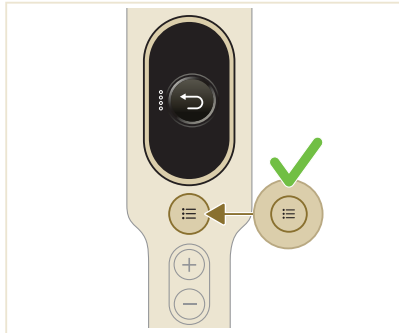

След употреба – поддръжка

Честа поддръжка след всеки цикъл на почистване

Поддръжка на системата за управление на прахта

Изпразвайте контейнера за прах след всяка употреба или когато прахта достигне индикатора за максимално ниво MAX.

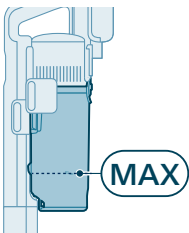

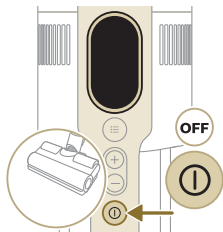

1 Изключете уреда.



2 Извадете дръжката, включително контейнера за прах, от тръбата.

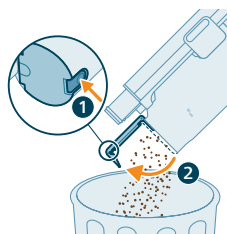

3 Дръжте отделението за прах над кошчето за боклук и натиснете бутона за лесно изпразване (1), за да изпразните контейнера (2).

Поддръжка на резервоара за вода

Почиствайте резервоара за вода след всяка употреба.

1 Отстранете микрофибърната подложка за мокро почистване.

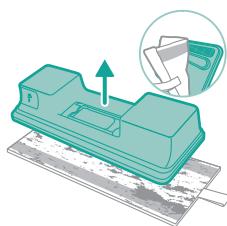

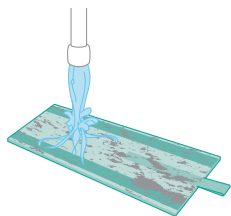

2 Изплакнете подложката за мокро почистване под течаща вода и я изперете на ръка или в перална машина.

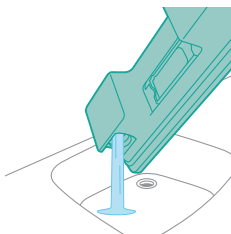

3 Излейте останалата вода от резервоара.

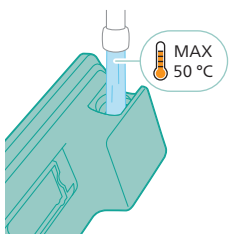

4 Напълнете резервоара с вода.

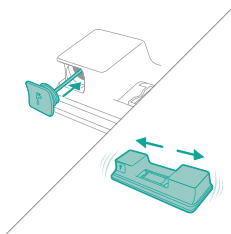

5 Затворете резервоара за вода правилно и го разклатете, за да отстраните остатъците от почистващия препарат.

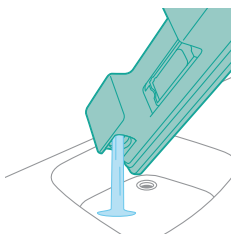

6 Изпразнете резервоара за вода и го оставете отворен, за да изсъхне.

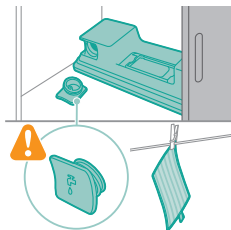

- 7 Пазете да не загубите капачката на резервоара по време на съхранение. Закачете микрофибърната подложка за мокро почистване суха.

Периодична поддръжка

Почистване на филтъра

Почиствайте филтъра поне веднъж всеки месец или когато видите известието за почистване на филтъра (i8).



- 1 Изключете уреда.

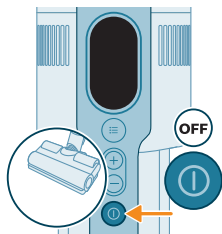

- 2 Докато замърсеният филтър (A) е все още в уреда, уверете се, че имате готов резервен филтър (B) отстрани.

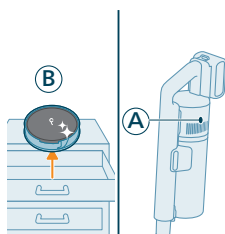

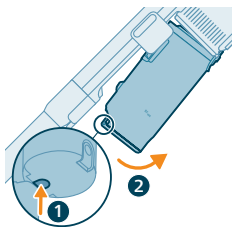

3 Извадете контейнера, като натиснете бутона за освобождаване на контейнера.

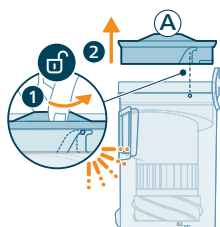

4 Завъртете филтъра (A) обратно на часовниковата стрелка, за да го извадите от контейнера за прах.

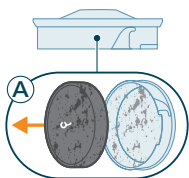

5 Извадете дунапреновия филтър (A) от пластмасовата кутия за филтъра.

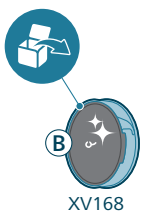

6 Разопакувайте резервния филтър (B).

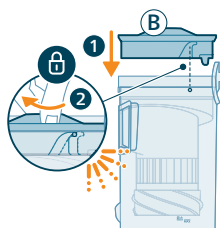

7 Поставете чистия филтър (B) в контейнера за прах. Завъртете филтъра по часовниковата стрелка, за да го фиксирате на място.

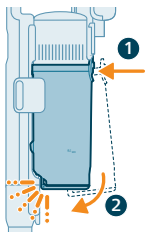

8 Поставете контейнера за прах обратно върху дръжката. Първо подравнете страната на филтъра на контейнера, преди да го закрепите на място.

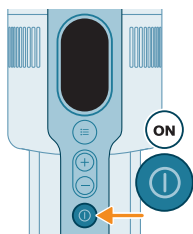

9 Включете уреда.

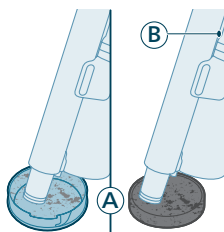

10 Почистете с прахосмукачка замърсената филтърна кутия и дунапреновия филтър (A).

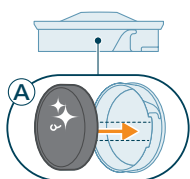

11 Сглобете отново чистия дунапренов филтър (A) в чистата филтърна кутия.

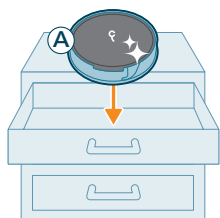

i Забележка: Филтърът (A) вече е старателно почистен и може да се съхранява за бъдеща употреба, когато се наложи почистване на текущия филтър (B).

Почистване на контейнера и циклона

1 Изключете уреда.

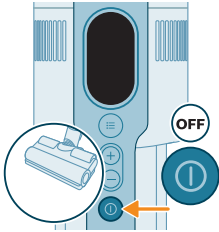

2 Извадете контейнера, като натиснете бутона за освобождаване на контейнера.

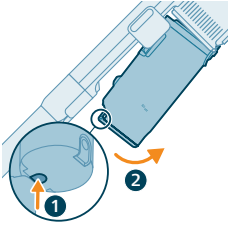

3 Хванете за черната ръкохватка. Извадете циклона, като го вдигнете от контейнера за прах.



4 Потупайте циклона в кошчето, за да отстраните останалия прах и замърсявания.



5 За щателна поддръжка почистете контейнера за прах и циклона под течаща вода или в топла сапунена вода.

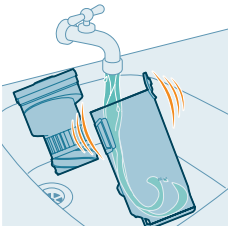



- 6 Избършете почистения контейнер за прах и циклона.

Внимание: Уверете се, че всички части са напълно сухи, преди да ги сглобите отново.

Забележка: Никоя част не може да се почиства в съдомиялна машина.



- 7 Сглобете отново циклона в контейнера за прах.

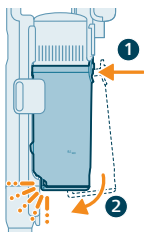

- 8 Поставете обратно сглобения контейнер. Първо подравнете страната на филтъра на контейнера, преди да го закачите на място.

Забележка: След поддръжка винаги се уверявайте, че филтърът е сглобен в уреда, преди да го използвате.

Поддръжка на интелигентния накрайник за прецизна мощност

- 1 Винаги изключвайте уреда, преди да почиствате ролката с четка на накрайника.

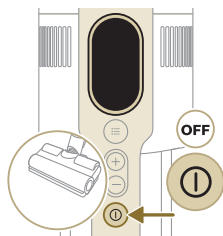

- 2 За достъп до ролката с четка намерете бутона отстрани на накрайника. Натиснете го и завъртете, за да отворите.

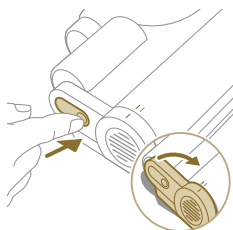

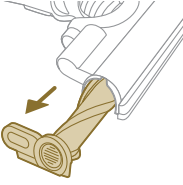

3 Внимателно извадете ролката с четка и страничната капачка на накрайника.

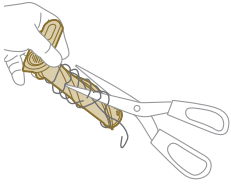

4 Внимателно отделете евентуално заплетени косми от ролката с четка. За отстраняване на замърсяванията си помагайте с ножица.

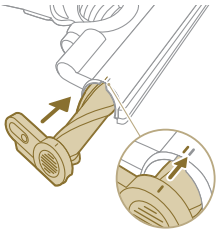

5 При повторно сглобяване се уверете, че ролката с четка е правилно подравнена.

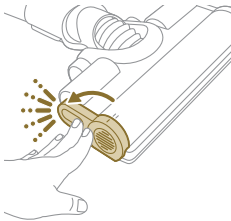

6 Заклучете ролката с четка на накрайника, така че да чуете щракване.

Поддръжка на накрайника PetPro

1 Обърнете четката, за да си осигурите достъп до зоната за почистване.



- 2 Плъзнете страничния бутон за освобождаване на четката от мястото ѝ.

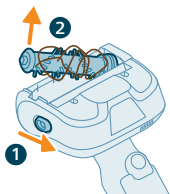

- 3 С ръце или с ножица отстранете всички замърсявания от четката.

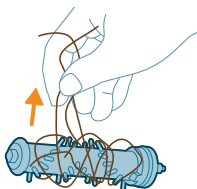

- 4 При повторно сглобяване на четката започнете, като поставите едната страна на място, преди да прикрепите другата страна. Когато четката е сглобена правилно, ще чуете щракване.

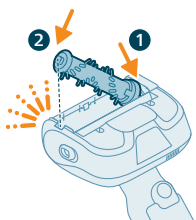

Поддръжка на четката за деликатни подове (за ХС7067)

- 1 За достъп до четката намерете бутон от страни на накрайника. Натиснете го и завъртете, за да отворите. Внимателно извадете четката и страничната капачка на накрайника.

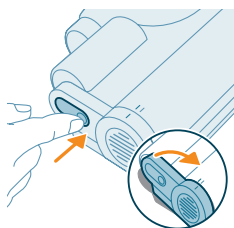

- 2 Издърпайте четката със сила от страничния капак.

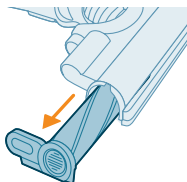

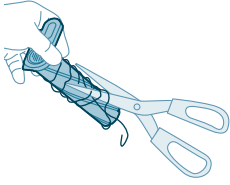

- 3 Внимателно отделете евентуално заплетени косми от ролката с четка. За отстраняване на замърсяванията си помагайте с ножица.

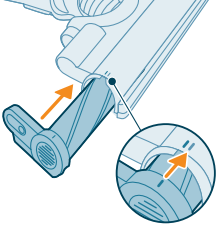

- 4 Поставете четката обратно в страничния капак със сила, уверете се, че четката е здраво поставена. При повторно сглобяване се уверете, че четката е правилно подравнена.

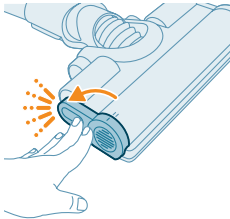

- 5 Заклучете четката, така че да чуете щракване.

Поддръжка на резервоара за вода

Премахвайте накип от резервоара за вода ежемесечно, за да предотвратите натрупването на варовик.

- 1 Добавете малко течност за премахване на накип в мерна чаша.

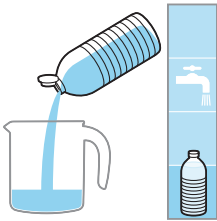

- 2 Добавете правилното количество вода в мерната чаша.

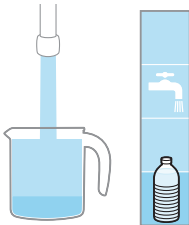



3 Добавете смесената течност в резервоара за вода.

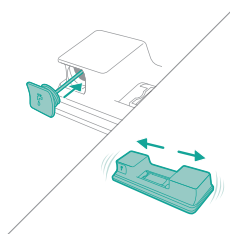

4 Затворете резервоара за вода правилно, преди да го разклатите, за да може течността за премахване на накип да се разпредели равномерно.

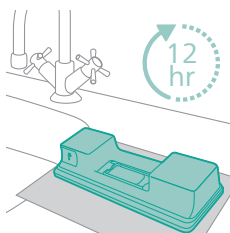

5 Оставете резервоара за вода (без микрофибърната подложка за мокро почистване) изправен за 12 часа. Очаква се водата бавно да изтича откъм дъното на резервоара за вода. Препоръчваме да поставите резервоара за вода в мивката или над кърпа.

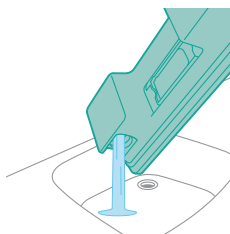

6 Изплакнете и отстранете останалата течност в резервоара за вода.

Поддръжка на водната лента

1 Отстранете водната лента от дъното на резервоара за вода за щателно почистване.

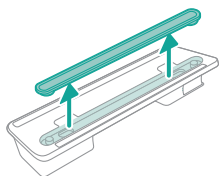

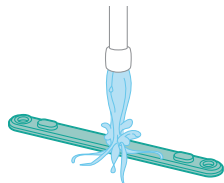

2 Изплакнете водната лента под течаща вода.

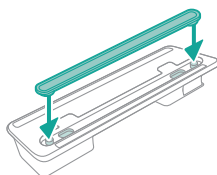

3 Прикрепете водната лента обратно към резервоара за вода след почистване.

Смяна

За да закупите аксесоари или резервни части, посетете www.philips.com/parts-and-accessories или се обърнете към вашия търговец на Philips. Можете също да се обърнете към центъра за обслужване на потребители на Philips във вашата държава.

Резервни части и типови номера:

Резервен филтър XV1681/01

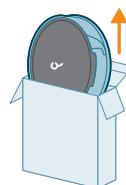

XV1681/01

Ролка с четка CP0667/01

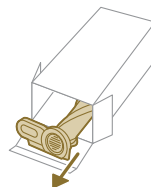

CP0667/01

Микрофибърна подложка за мокро почистване
XV1670/02

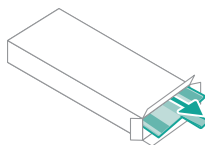

XV1670/02

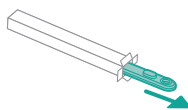

Водна лента CP0381/01





CP0381/01

i Забележка: Сменяйте филтъра и микрофибърната подложка за мокро почистване на всеки 6 месеца, за да осигурите максимална ефективност.

Сигнали от потребителския интерфейс и тяхното значение

Сигнал	Значение на сигнала
E1	 <p>Неизправност на уреда. Извадете батерията, изчакайте 10 секунди и след това поставете батерията обратно. Ако това не проработи, занесете уреда в сервизен център на Philips или се свържете с центъра за обслужване на клиенти.</p>
E2	 <p>Уредът работи под температурата на функциониране. Преместете уреда в по-топла стая. Не съхранявайте, не зареждайте и не използвайте уреда при температури под 5°C или над 40°C.</p>
E3	 <p>Уредът работи над температурата на функциониране. Преместете уреда в по-студена стая. Не съхранявайте, не зареждайте и не използвайте уреда при температури под 5°C или над 40°C.</p>

Сигнал	Значение на сигнала	
E5		<p>Батерията е повредена. Занесете уреда в сервизен център на Philips или се свържете с центъра за обслужване на клиенти.</p>
E9		<p>Накрайникът работи над температурата на функциониране. Изключете уреда и изчакайте 15 минути. Докоснете горния корпус на накрайника, за да усетите дали е още топъл. Ако накрайникът е все още топъл, изчакайте по-дълго, докато накрайникът се охлади. След като накрайникът се охлади, опитайте да включите отново уреда.</p>
i4		<p>Накрайникът е задръстен. Уверете се, че уредът е изключен. Почистете накрайника, както е указано в ръководството за потребителя и проверете тръбата, като я извадите от основния уред. Отстранете предмета от накрайника или тръбата и рестартирайте уреда.</p>
i5		<p>Във въздушния канал е заседнал чужд предмет. Уверете се, че уредът е изключен. Почистете накрайника, както е указано в ръководството за потребителя и проверете тръбата, като я извадите от основния уред. Отстранете предмета от накрайника, тръбата и дръжката и рестартирайте уреда.</p>
i6		<p>Адаптерът не е изваден. Извадете адаптера, преди да работите с уреда.</p>
i7		<p>Използван е грешен адаптер. За зареждане на уреда използвайте само оригиналния адаптер.</p>
i8		<p>Филтърът е замърсен. Почистете филтъра. Следвайте инструкциите на екрана или в ръководството за потребителя. Можете да закупите нови филтри в онлайн магазина на Philips на www.philips.com/support или при вашия търговец на Philips. Ако след почистване на филтъра продължавате да получавате информационен код i8, вижте долната таблица за отстраняване на неизправности.</p>

Сигнал	Значение на сигнала
i10 	Батерията не е вкарана правилно. Извадете батерията и след това я поставете отново. Ако това не проработи, занесете уреда в сервизен център на Philips или се свържете с центъра за обслужване на клиенти.
	Нивото на батерията е ниско и трябва да се зареди. Заредете уреда или батерията чрез предложения метод на зареждане.

Отстраняване на неизправности

В тази глава са обобщени най-честите проблеми, които може да срещнете при използване на уреда. Ако не можете да разрешите проблема с помощта на информацията по-долу, вижте списъка с често задавани въпроси на адрес www.philips.com/support или се свържете с центъра за обслужване на потребители във вашата държава.

Сухо почистване

Проблем	Възможна причина	Решение
Уредът не реагира, когато бутонът вкл./изкл. е натиснат.	Дисплеят показва иконата за изтощена батерия.	За да заредите батерията, свържете уреда към зарядната станция или прикрепете ръчната прахосмукачка директно към захранващия щепсел на адаптера.
Зарядната станция не е стабилна на стената.	Винтовете, държащи зарядната станция, са разхлабени.	Затегнете винтовете.
	Винтовете не са с правилния размер.	Монтирайте зарядната станция с предоставените винтове.
	Зарядната станция не е закрепена към стабилна стена.	Проверете дали стената, на която ще бъде монтирана зарядната станция, е стабилна.
Уредът внезапно спира да работи.	Когато уредът има вътрешна неизправност, бутоните няма да реагират и екранът ще остане празен.	Свържете уреда към зарядната станция или прикрепете ръчната прахосмукачка директно към адаптера. Проверете дисплея. Ако се появи код за грешка, можете да откриете значението му в ръководството за потребителя.

Проблем	Възможна причина	Решение
	(код: E2, E3) Уредът не работи при подходяща температура.	Уверете се, че уредът се използва при температура 5 – 40 °C.
	(код: i4, i5) Ролката на четката е заседнала или има заседнали предмети във въздушния канал.	Уверете се, че уредът е изключен. Почистете накрайника, както е указано в ръководството за потребителя и проверете тръбата, като я извадите от основния уред. Отстранете предмета от накрайника или тръбата и рестартирайте уреда.
	(код: E9) Автоматизираният накрайник е прегрял.	Изключете уреда и изчакайте 15 минути. Докоснете горния корпус на накрайника, за да усетите дали е още топъл. Ако накрайникът е все още топъл, изчакайте по-дълго, докато накрайникът се охлади. След като накрайникът се охлади, опитайте да включите отново уреда.
Уредът има по-ниска всмукателна мощност от обикновено.	Филтърът и циклонът са мръсни.	Изпразнете отделението за прах. Почистете филтъра и циклона. Когато използвате уреда редовно, се уверете, че филтърът се мие поне веднъж месечно. Уверете се, че косата и мръсотията, заседнали в циклона, са отстранени.
	Контейнерът за смет не е прикрепен правилно към уреда.	Уверете се, че контейнерът за смет е прикрепен правилно.
Уредът изпуска прах.	Филтърът е замърсен.	Почистете филтъра. Вижте и Ръководството за потребителя.
	Филтърът не е в уреда.	Уверете се, че филтърът е в уреда и че е монтиран правилно.
	Нещо блокира циклона.	Проверете дали в циклона има заседнали предмети и, ако има, ги премахнете. Също така се уверете, че всички косми и мръсотия, заседнали в циклона, са отстранени.
	Контейнерът за смет не е правилно прикрепен към уреда.	Изпразнете контейнера за смет и го прикрепете правилно към уреда.
	Уредът се върти или обръща, когато захранването е изключено.	Дръжте уреда в изправено положение, когато захранването е изключено.
При почистване на килим уредът не се движи гладко по пода.	Функцията за разпознаване на вида под не е включена.	Включете функцията за разпознаване на вида под в цифровото меню.

Проблем	Възможна причина	Решение
	Избраната всмукателна мощност е била твърде висока.	Намалете всмукателната мощност. Вижте и Ръководството за потребителя.
Четката вече не се върти.	Четката е задръстена с косми или прах.	Почистете четката на ръка или с ножица.
	(код i4) Възможно е четката да спре да се върти, когато срещне твърде голямо съпротивление при килим с дълъг косъм.	Изключете уреда и след това го включете отново.
	Въртящата се четка не е сглобена правилно в накрайника след почистване.	Следвайте инструкциите от раздела за почистване в ръководството за потребителя, за да плъзнете въртящата се четка в накрайника по правилния начин. Фиксирайте въртящата се четка в накрайника, като щракнете заключващото лостче на мястото му.
	(код: E9) Автоматизираният накрайник е прегрял.	Изключете уреда и изчакайте 15 минути. Докоснете горния корпус на накрайника, за да усетите дали е още топъл. Ако накрайникът е все още топъл, изчакайте по-дълго, докато накрайникът се охлади. След като накрайникът се охлади, опитайте да включите отново уреда.
LED светлините на накрайника не се включват.	Накрайникът не е прикрепен правилно към тръбата или уреда.	Поставете правилно накрайника към уреда или към ръчната прахосмукачка.
	Функцията за осветление е деактивирана.	Активирайте тази функция в менюто. Регулирайте яркостта на LED светлините на накрайника в менюто.
LED светлините на дръжката не се включват.	Функцията за осветление е деактивирана.	Активирайте тази функция в менюто. Регулирайте яркостта на LED светлините на дръжката в менюто.
Лампичката в аксесоара не се включва.	Аксесоарът е прикрепен към тръбата.	Отстранете тръбата и прикрепете аксесоара директно към дръжката.
	Аксесоарът не е прикрепен правилно към уреда.	Прикрепете правилно аксесоара към уреда.
Осветлението в моя накрайник, дръжка и аксесоари не е достатъчно ярко.	Яркостта е затъмнена.	Регулирайте яркостта на осветлението в менюто.
Уредът не се зарежда.	Захранващият щепсел не е включен правилно в уреда или адаптерът не е включен правилно в контакта.	Уверете се, че захранващият щепсел е включен правилно в уреда и че адаптерът е включен правилно в контакта.

Проблем	Възможна причина	Решение
	Захранващият щепсел не е поставен правилно в зарядната станция.	Уверете се, че щепселът е фиксиран правилно в зарядната станция. Проверете дали щепселът е под ъгъл и зарядната станция държи щепсела на място.
	(код i7) Използва се адаптер, различен от предоставения.	Уверете се, че сте свързали доставения адаптер.
	(код i10) Батерията не е поставена правилно.	Уверете се, че батерията е вкарана докрай в гнездото и е поставена правилно.
	(код E5) Батерията не работи правилно.	Батерията е неизправна. Сменете батерията. Ако сте проверили всичко по-горе и уредът продължава да не се зарежда, занесете го в сервизен център на Philips или се свържете с Центъра за обслужване на клиенти.
Уредът се зарежда много бавно.	Използва се външен адаптер или адаптер от други уреди.	Зареждайте уреда с предоставения към него адаптер.
Батерията е заредена и поставена, но уредът не може да се включи.	Уредът все още е включен в адаптера.	Извадете уреда от адаптера, преди да го рестартирате.
	(код: E1) Нещо не е наред с уреда.	Извадете батерията, изчакайте 10 секунди и след това поставете батерията обратно. Ако това не проработи, занесете уреда в сервизен център на Philips или се свържете с центъра за обслужване на клиенти.
Дисплеят показва иконата на филтъра (код: i8).	Филтърът е замърсен.	Почистете филтъра. Следвайте инструкциите на екрана или в ръководството за потребителя.

Проблем	Възможна причина	Решение
		<p>Ако след почистване на филтъра продължавате да получавате информационен код i8, можете да обмислите следните решения:</p> <ul style="list-style-type: none"> - Ако разполагате с резервен чист филтър, може да замените стария филтър с новия. След това използвайте дръжката, за да почистите внимателно стария порест филтър и корпуса на филтъра. - Като алтернатива, ако имате подръка друга прахосмукачка или мини прахосмукачка, можете да я използвате, за да почистите лесно порестия филтър и корпуса на филтъра. <p>Забележка: Винаги се уверявайте, че филтърът е поставен в уреда, преди да го включите.</p>
	Филтърът е стар.	<p>Можете да закупите нови филтри в онлайн магазина на Philips на www.philips.com/support или при вашия търговец на Philips.</p>
		<p>Ако сте проверили всичко по-горе и уредът продължава да показва грешката, занесете го в сервизен център на Philips или се свържете с центъра за обслужване на клиенти.</p>
Мини Turbo четката не работи правилно.	Въртящата се четка е запушена.	Отстранете космите от четката с ножица. Следвайте инструкциите в ръководството за потребителя.
	Въртящата се четка е запушена от тъкан или повърхности по време на почистване.	Дръжте мини Turbo четката подравнена с повърхността и не притискайте Turbo четката към меки повърхности.
	Въртящата се четка не е поставена правилно в мини Turbo четката.	Уверете се, че въртящата се четка и мини Turbo четката са свързани добре и няма разстояние между частите. Следвайте инструкциите в ръководството за потребителя.
Всмукателната мощност не се чувства стабилна.	Всичко е наред. Това е функцията за задействане на „Разпознаване на вида под“. Вашият уред разпознава вида под и почиства с оптимизирана производителност за този под.	Не е необходимо действие. Ако предпочитате да почиствате с постоянна мощност по ваш избор, деактивирайте тази интелигентна функция в менюто на Вашия уред.

Проблем	Възможна причина	Решение
Разпознаването на вида под не реагира логично.	Четката е задръстена с косми или прах.	Почистете четката с ножици или с ръка. Вижте инструкциите в ръководството за потребителя.
Уредът предизвиква статични удари.	Уредът натрупва статично електричество. Колкото по-ниска е влажността на въздуха, толкова повече статично електричество се натрупва.	Разреждайте уреда с често допиране на тръбата до други метални предмети в стаята (например краката на маса или стол и други). Или увеличете влажността на въздуха в стаята.
	Прахът и мръсотията, които се изсмукват, са статични.	Изпразнете контейнера за смет и почистете филтъра съгласно указанията в ръководството за потребителя.

Мокро почистване

Проблем	Възможна причина	Решение
Потокът вода от контейнера за вода е намален.	Навлажняващата лента е запушена от замърсявания.	Свалете навлажняващата лента и я почистете. Поставете чистата навлажняваща лента обратно.
	Микрофибърната подложка за мокро почистване не е поставена правилно, в резултат на което блокира навлажняващата лента.	Уверете се, че сте поставили правилно подложката за мокро почистване. Проверете в ръководството за потребителя за правилното поставяне.
	Контейнерът за вода е празен или почти празен.	Напълнете контейнера за вода отново.
	Използва се микрофибърна подложка за мокро почистване, която не е предоставена от Philips.	Използвайте само оригинална микрофибърна подложка за мокро почистване Philips. Подложките за мокро почистване могат да бъдат закупени в онлайн магазина на Philips на www.philips.com/support или при вашия търговец на Philips.
	В навлажняващата лента се е натрупал накип.	Купете нова навлажняваща лента в онлайн магазина на Philips на www.philips.com/support или при вашия търговец на Philips.
От контейнера за вода изтича твърде много вода с твърде висока скорост.	Капачката на контейнера за вода не е закрепена правилно.	Проверете капачката и се уверете, че е затворена добре и докрай.
	Лентата не е поставена добре на дъното на контейнера за вода.	Проверете лентата и се уверете, че е поставена добре на долната пластина на контейнера за вода.

Проблем	Възможна причина	Решение
Подът изсъхва на ивици.	Във водата е добавено твърде много течен почистващ препарат.	Използвайте само няколко капки течен почистващ препарат, или използвайте препарат, който не се разпенва много.
	Микрофибърната подложка за мокро почистване не е поставена правилно.	Уверете се, че подложката за мокро почистване е поставена правилно. Проверете в ръководството за потребителя за правилното поставяне.
	Използва се неподходяща подложка за мокро почистване.	Използвайте само микрофибърна подложка за мокро почистване за Philips XV1670/02 7000 series. Подложките за мокро почистване могат да бъдат закупени в онлайн магазина на Philips на www.philips.com/support или при вашия търговец на Philips.

Содржина

Вовед _____	905
Општ опис _____	905
Пред првата употреба _____	906
Монтирање на сидниот прикачувач _____	906
Складирање на додатоците на сидниот држач _____	907
Подготовка за користење _____	908
Користење на уредот _____	909
Склопување на уредот _____	909
Правосмукање меки и цврсти подови _____	909
Правосмукање при бришење цврсти подови _____	910
Сестрана употреба и додатоци _____	913
Приспособувања и дополнителни информации _____	917
По користењето – Одржување _____	919
Често одржување по секој циклус на чистење _____	919
Повремено наизменично одржување _____	922
Замена _____	931
Сигнали на корисничкиот интерфејс и нивно значење _____	932
Решавање проблеми _____	934
Суво чистење _____	934
Влажно чистење _____	939

Вовед

Ви благодариме што го купивте овој производ! За целосно да ги искористите придобивките од поддршката што ја нудиме, регистрирајте го вашиот производ на www.philips.com/mycordlessvacuum-7000s.

Општ опис

- 1 Дигитален дисплеј
 - a Прстенест индикатор за нивото на полнење на батеријата
 - b Процент на нивото на полнење на батеријата
 - c Изберете го нивото на моќност
 - d Икона за „Активирана функција за препознавање на типот на подот“
 - e Икона за потсетник за чистење на филтерот
- 2 Копче за Мени/Потврда
- 3 Копче +
- 4 Копче –
- 5 Копче за вклучување/исклучување
- 6 Дршка
- 7 Корпа за прашина
- 8 Батерија
- 9 Резервен филтер
- 10 Копче за лесно празнење

- 11 Копче за ослободување на корпата за прашина
- 12 Адаптер
- 13 Завртки
- 14 Сиден прикачувач
- 15 Цевка
- 16 Млазница TriActive Smart LED
- 17 Четка за нежни подови (само за XC7067)
- 18 Резервоар за вода и подлога за бришење од микрофибер ((само XC7163, XC7167)
- 19 Млазница PetPro
- 20 Комбинирана алатка
- 21 Мека четка (само XC7065, XC7067, XC7167)
- 22 Млазница за тапацир (само XC7065, XC7067, XC6167)
- 23 Алатка за тесни отвори

Пред првата употреба

Монтирање на сидниот прикачувач

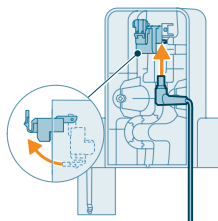

- 1 Превртете го сидниот прикачувач и откачете ја сивата рачка. Вметнете го приклучокот за полнење, осигурувајќи се дека металниот дел е видлив и дека е свртен нагоре на предната страна од сидниот прикачувач.

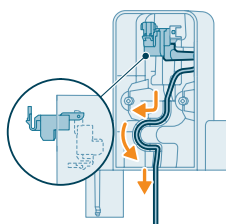

- 2 Уредно наместете го кабелот преку негово вметнување во назначениот жлеб.

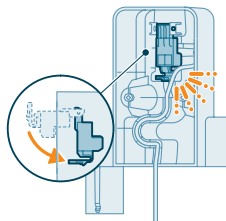

- 3 Затворете ја сивата рачка. Осигурете се дека сивата рачка ќе се блокира на место со звук „КЛИК“.

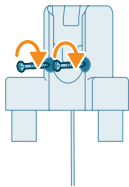
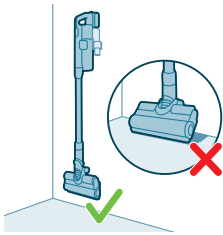
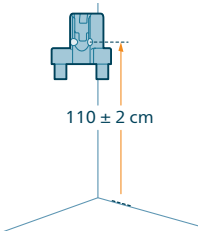

- 4 Безбедно прицврстете го сидниот прикачувач на претпочитаната положба на сидот, осигурувајќи се дека отворите за шрафовите за прицврстување се на приближно 110 cm од подот.

⚠ Внимание: Внимавајте кога дупчите дупки во сидот за прицврстување на сидниот прикачувач, за да избегнете ризик од електричен удар.

i Забелешка: Проверете дали поставеноста на сидниот прикачувач овозможува целиот апарат да виси на сидот без млазницата да доаѓа во контакт со подот.

- 5 Откако сте ги определите оптималната позиција и висината за складирање и полнење на вашиот уред, цврсто затегнете ги шрафовите за да го прицврстите сидниот прикачувач на место.

Складирање на додатоците на сидниот држач

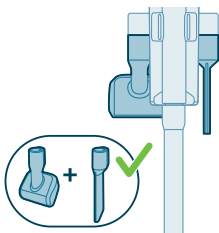

Сите додатоци може да се складираат на сидниот држач, со исклучок на комбинирањето на млазницата PetPro и алатката за тапаџир.

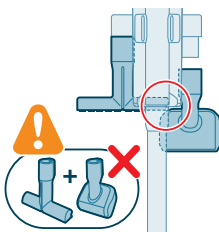

i Забелешка: Имајте предвид дека млазницата PetPro и алатката за тапаџир не може да се чуваат заедно на сидниот држач.

Подготовка за користење

Уредот е опремен со литиум-јонска батерија. Полнењето од празно до целосно наполнето трае околу 6 часа.

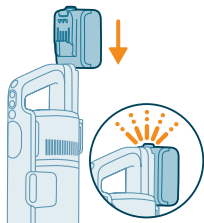

- 1 Прикачете ги батериите на главната конструкција на уредот, обезбедувајќи сигурно поврзување што е потврдено со звук „КЛИК“.



- 2 Полнете го апаратот поставувајќи го на склопениот сиден прикачувач.

⚠ Предупредување: Складирајте го и полнете го уредот на температура над 5 °C и под 40 °C.

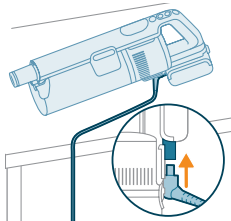

i Забелешка: Исто така можете да ја поставите дршката на рамна и стабилна површина и директно да го поврзете кабелот за полнење со уредот.



- 3 Уредот е дизајниран да постигне целосно полнење во рок од 6 часа. Можете да го следите напредокот на полнењето на екранот. Кога уредот е целосно полн, вредноста од 100 % ќе се осветли на екранот. По неколку минути, екранот ќе се исклучи.

Користење на уредот

Склопување на уредот



- 1 Прикачете го ѕидниот прикачувач на цевката. Потврдете го прикачувањето со звук „КЛИК“.

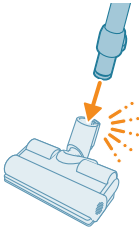

- 2 Прикачете ја цевката на млазницата. Потврдете го прикачувањето со звук „КЛИК“.

Правосмукање меки и цврсти подови

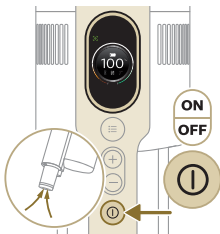

- 1 Притиснете го копчето за вклучување/исклучување за да го вклучите уредот.

i Забелешка: За да го исклучите уредот, повторно притиснете го копчето за вклучување/исклучување.

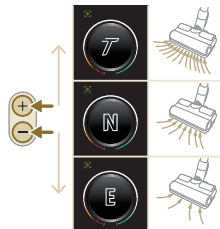

- 2 Користете ги копчињата + и – за да префрлате помеѓу три различни поставки за моќноста.

T - турбо режим

N - нормален режим

E - економичен режим



3 Можете да чистите на тврди или меки подови со правосмукалката.

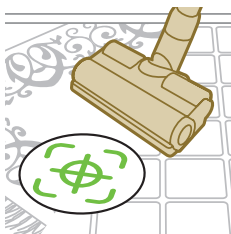

i Со овозможено препознавање за типот на под, уредот го препознава типот на под и автоматски ги оптимизира своите перформанси во рамките на поставките за моќност што сте ги избрале. За да ја оневозможите оваа функција, проверете како да ги приспособите долунаведените поставки.



⚠ Предупредување: Немојте да вшмукувате вода или други течности.

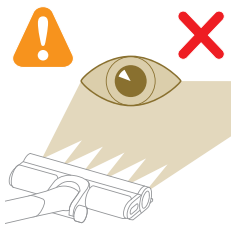

⚠ Внимание: Немојте да гледате директно во запалените LED-светла или да ги насочувате LED-светлата кон нечии очи. LED-светлото е многу силно.

Правосмукање при бришење цврсти подови

⚠ Внимание: Користете го резервоарот за вода само на цврсти подови чиј горен дел е водоотпорен (како линолеум, емајлирани плочки и лакиран паркет) и камени подови (како мермер). ако вашиот под не е третиран за да биде водоотпорен, проверете кај производителот дали смеете да користите вода за негово чистење. Не користете го резервоарот за вода на цврсти подови чијшто водоотпорен горен слој е оштетен.

i Забелешка: Не користете го резервоарот за вода за чистење теписи.

i Забелешка: Не поместувајте го уредот странично кога е прикачен резервоарот за вода, бидејќи ова ќе остави водени траги. Поместувајте го само напред и наназад.

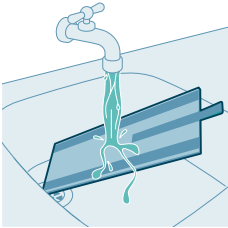

1 Пред користењето, навлажнете ја влошката за бришење од микрофибер со вода.

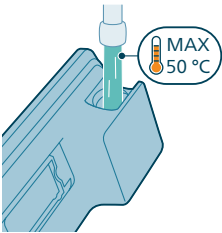

2 Наполнете го резервоарот со вода, осигурувајќи се дека температурата на водата нема да надмине 50 °C.

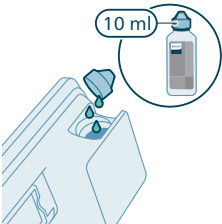

3 (Опционално) Ако сакате да додадете течно средство за чистење подови во резервоарот за вода, изберете некое што создава малку пена или воопшто не создава пена и што може да се раствори. Го препорачуваме средството за чистење подови XV1792 на Philips. Додајте само неколку капки од течното средство за чистење во водата.

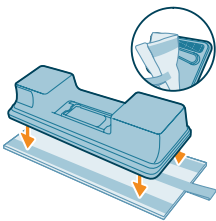

4 Прицврстете ја влошката за бришење од микрофибер под резервоарот за вода. Порамнете ги прерамките со лепенки под резервоарот за вода и зад крпата.

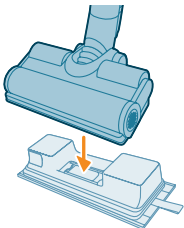

5 Прикачете го подготвениот резервоар за вода на млазницата за вода и подготвени сте да почнете.



- 6 Притиснете го копчето за вклучување/исклучување за да го вклучите уредот. Можете ефективно да чистите цврсти подови со прикачениот модул за вода на млазницата.



i Забелешка: Модулот за вода не е соодветен за меки подови како што се теписи.



⚠ Внимание: Модулот за вода не треба да се користи за собирање вирчиња со вода.

Совети и други важни информации

- Не е потребно да се смука подот пред бришењето, бидејќи поставката за смукање и бришење активно применува влажно чистење на цврстиот под за да собере секаков тип нечистотија, вклучувајќи течности и дамки. На теписи и чергичиња, користете ја само поставката за правосмукање.
- уредот може да остави малку вода на подот ако не го движите додека се исклучува. Може да го намалите количеството вода што останува ако го движите уредот додека се исклучува. Ако е потребно, соберете ги последните капки со крпа.

Ограничувања на користењето

- Поставката за смукање и бришење е соодветна за смукање и бришење на сите типови цврсти подови, освен незаштитени дрвени подови.
- Поставката за смукање и бришење е наменета за редовно чистење цврсти подови. Секогаш следете ги упатствата за чистење за вашиот цврст под кога го користите уредов.
- Ако сакате да додадете течно средство за чистење подови што не е средството за чистење подови XV1792 на Philips во водата во резервоарот за чиста вода, користете средство за чистење што не пени многу или воопшто и што може да се раствори во вода, како средството за чистење подови XV1792 на Philips.

- Со оглед на тоа што резервоарот за чиста вода има капацитет од 250 ml, треба да додадете само неколку капки (максимално 10 ml) од течното средство за чистење подови во водата.
- Ако го користите уредот за смукање и бришење на подови од линолеум, правете го тоа само на подови од линолеум што се соодветно фиксирани за да се спречи вовлекување на линолеумот во млазницата.
- Ако го поместите/подигнете уредот врз тепих или килим кога е исклучен, капки од отпадната вода може да завршат на тепихот или килимот.
- Не туркајте го уредот врз решетки на подот од конвекторни греалки. Бидејќи уредот не може да ја вовлече водата што излегува од млазницата кога ќе го поместите преку решетката, водата ќе заврши на дното од окното на конвекторот.
- При чистење, не подигнувајте ја млазницата од подот и не движете ја странично, а не правете ни нагли вртења, бидејќи ова ќе остави траги од вода. Поместувајте го само напред и назад.

i Забелешка: Работното време зависи од нивото на моќност што се користи за време на чистењето.

Сестрана употреба и додатоци

⚠ Предупредување: Кога користите каков било додаток, немојте да вшмукувате вода или други течности.

⚠ Внимание: Немојте да гледате директно во запалените LED-светла или да ги насочувате LED-светлата кон нечији очи. LED-светлото е многу силно.

Користење на дршката

Можете да ја користите дршката директно без никаква алатка за чистење за да смукате прашина.



Користење на млазницата

- 1 Прикачете ја млазницата директно на дршката.



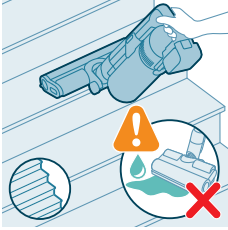

2 Оваа комбинација е за чистење висина на динамичка површина, како што се скали.

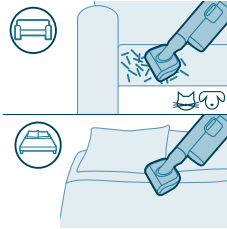

Користење на млазницата PetPro

Млазницата PetPro ефективно ги отстранува влакната од домашните миленици и малиот неред, како што се трошки и е идеална за меки површини како што се кревети и каучи.



За да ја прикачите млазницата PetPro, вметнете ја цевката на рачниот уред во млазницата PetPro. Приспособете ја поставката за моќност за да се совпаѓа со вашите потреби за чистење.

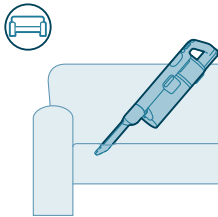

Користење на алатката за тесни отвори

Алатката за тесни отвори може да се користи за чистење тесни простори како што се тие помеѓу перниците на каучот, по должината на лајсните или во внатрешноста на автомобилите.



За да ја прикачите алатката за тесни отвори, вметнете ја цевката или дршката во алатката за тесни отвори.

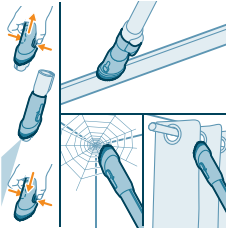

Користење на комбинираната алатка

Комбинираната алатка има мека четка за чистење пајажини или деликатни површини како што се завеси, како и тесна млазница за тесни или тешко достапни места како што се рамки на прозорци.

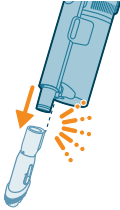

За да ја прикачите комбинираната алатка, вметнете ја цевката или дршката во комбинираната алатка.



Користење на меката четка

Меката четка нежно ги чисти нежните или деликатни површини како што се абажури, ролетни и паравани. Таа е вклучена во моделите XC7065, XC7067 и XC7167.



За да ја прикачите меката четка, вметнете ја цевката или дршката во меката четка.

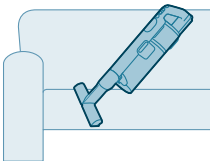

Користење на алатката за тапаџир

Алатката за тапаџир чисти мебел со мека ткаенина како што се софи, перници и фотелји. Таа е вклучена во моделите XC7065, XC7067 и XC7167.



За да ја прикачите алатката за тапацир, вметнете ја цевката или дршката во алатката за тапацир.

Користење на четката за нежни подови

Четката за нежни подови е меката четка со сив и портокалов материјал и може да се користи за нежно чистење на типовите нежни цврсти подови, како што се подови од плута, тврдо дрво и природен камен. Таа е вклучена во XC7067.

За да ја замените четката, следете ги следниве чекори:

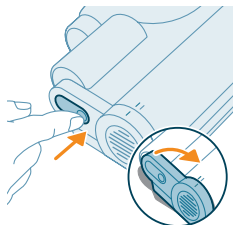

- 1 За да пристапите до четката, лоцирајте го копчето на страничниот дел од млазницата. Притиснете го и ротирајте за да се отвори. Нежно отстранете ги четката и страничното капаче на млазницата.

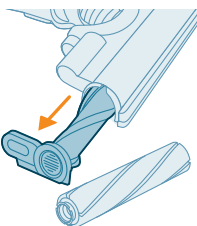

- 2 Со сила извлечете ја четката од страничниот капак. Отстранете го страничното капаче од оригиналната ролна со ставете го капачето на четката за нежни подови.

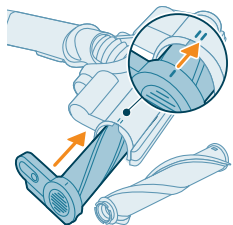

- 3 Со сила вратете ја четката назад на четката за нежни подови, проверете дали четката е добро монтирана. Кога склопувате повторно, осигурете соодветна порамнетост на четката.

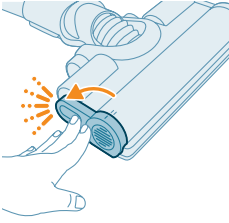

4 Прицврстете ја четката местејќи ја сè додека не слушнете звук „КЛИК“.

Приспособувања и дополнителни информации

Уредот е опремен со различни опции за приспособување и следење во менито.



- 1 За да пристапите до поставките на менито, притиснете на копчето за мени.
- 2 Менувајте низ опциите користејќи ги копчињата + и -. Овие опции вклучуваат приспособување на осветлувањето, овозможување или оневозможување препознавање на типот на подот, пристапување до дополнителни информации за вашиот уред и враќање на претходниот екран.
- 3 Откако ќе се нагласи вашата посакувана опција, потврдете го вашиот избор со повторно притискање на копчето за мени.

Изменете ја јачината на осветлувањето

Притиснете го копчето за мени и сменете на функцијата за осветлување. Потврдете со повторно притискање на копчето за мени.

За да ја смените јачината на осветлувањето, менувајте низ достапните нивоа и потврдете со притискање на копчето за мени.

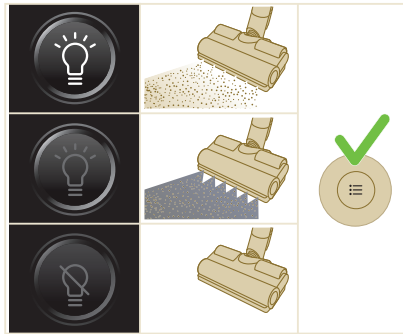



Препознавање на типот на подот

Притиснете го копчето за мени и сменете на функцијата за препознавање на типот на подот. Потврдете со повторно притискање на копчето за мени. Во екранот за препознавање на типот на подот, сменете на оваа функција и потврдете ја вашата одлука со притискање на копчето за мени. Кога успешно ќе се овозможи, ќе се појави зелена икона во горниот лев агол на дисплејот откако ќе се вратите на главниот екран.

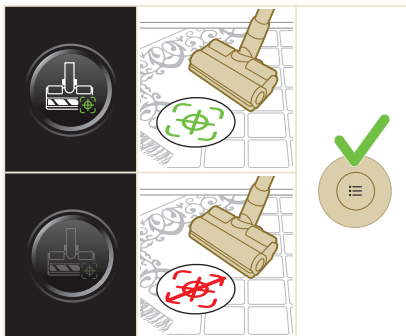

i Забелешка: Препознавањето на типот на подот може да се овозможува или оневозможува само кога моторизираната млазница е прикачена на дршката. Како резултат на тоа, кога нема прикачена моторизирана млазница во комбинација со главната четка, ќе има една ставка помалку во вашето мени. Прикачете ја моторизираната млазница за да ја видите оваа ставка за препознавање на типот на подот во вашето мени.

i Забелешка: Кога првпат ќе го добиете вашиот уред, се овозможува препознавањето на типот на подот.

i Забелешка: Функцијата за препознавање на типот на подот станува активна кога млазницата препознава различни површини за чистење при движење.

i Препознавањето на типот на подот не функционира во комбинација со четката за нежни подови (вклучена во моделот XC7067).

Дополнителни информации

Притиснете го копчето за мени и сменете на опцијата „дополнителни информации“. Потврдете со повторно притискање на копчето за мени. Во екранот „дополнителни информации“ можете да ги проверите состојбата на филтерот и батеријата, вкупното време на користење, моделот на вашиот уред и да пристапите до QR-код за дополнителни онлајн информации.



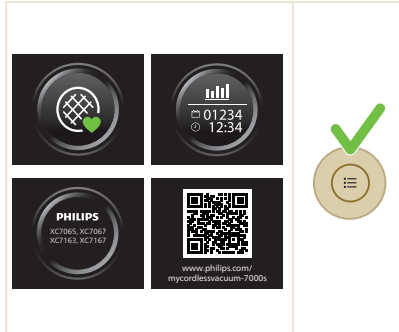

Врати се

За да излезете од менито и да се вратите на претходниот екран, изберете ја опцијата „Врати се“.

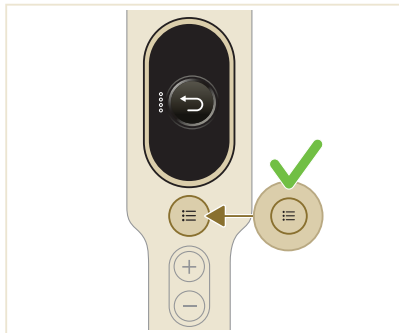

По користењето – Одржување

Често одржување по секој циклус на чистење

Одржување на системот за постапување со прашина

Испразнете ја корпата за прашина по секое користење или кога прашината ќе го достигне нивото MAX на индикаторот.

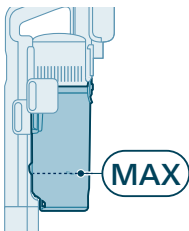

920 Македонски

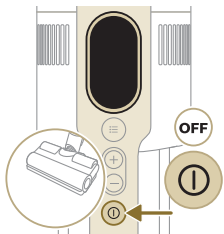

1 Исклучете го уредот.



2 Извадете го рачниот уред вклучувајќи ја корпата за прашина од цевката.

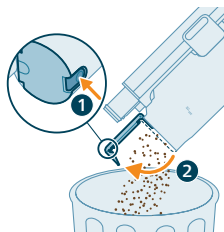

3 Држете ја корпата за прашина над корпа за отпадоци и притиснете го копчето за лесно празнење (1) за да ја испразните корпата (2).

Одржување на резервоарот за вода

Чистете го резервоарот за вода по секоја употреба.

1 Отстранете ја влошката за бришење од микрофибер.

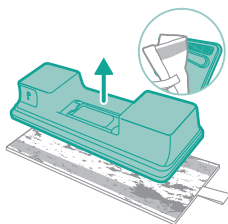

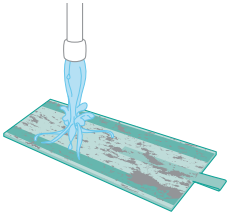

2 Исплакнете ја влошката за бришење на чешма и измијте ја со рака или во машина за перење.

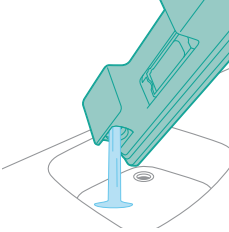

3 Истурете ја целата преостаната вода во резервоарот за вода.

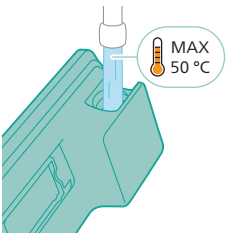

4 Наполнете го резервоарот за вода со вода.

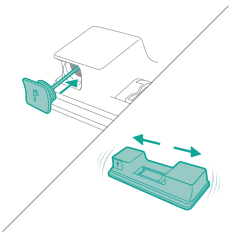

5 Правилно затворете го резервоарот за вода и протресете го за да ги отстраните остатоците од детергент.

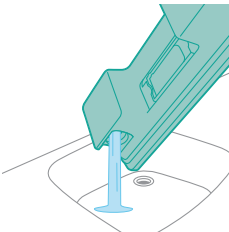

6 Испразнете го резервоарот за вода и оставете го отворен за да се исуши.

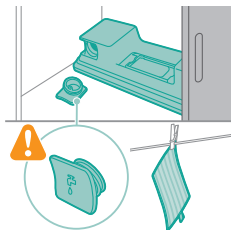

- 7 Погрижете се да не го изгубите капачето на резервоарот за време на складирањето. Обесете ја влошката за бришење од микрофибер за да се исуши.

Повремено наизменично одржување

Чистење на филтерот

Чистете го филтерот најмалку еднаш на секој месец или кога ќе го видите известувањето за чистење на филтерот (i8).



- 1 Исклучете го уредот.

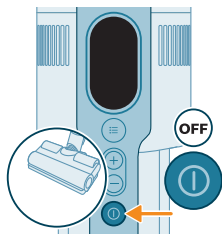

- 2 Додека валканиот филтер (A) сè уште се наоѓа во уредот, проверете дали имате подготвен резервен филтер (B) настрана.

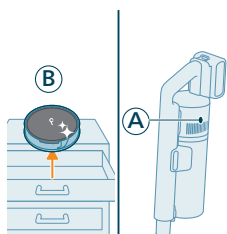

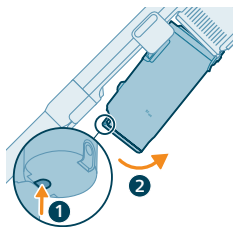

3 Отстранете ја корпата со притискање на копчето за ослободување на корпата.

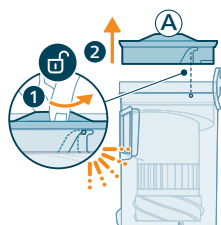

4 Вртете го филтерот (A) налево за да го отстраните од корпата за прашина.

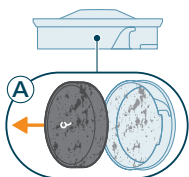

5 Отстранете го филтерот од пена (A) од пластичното куќиште за филтер.

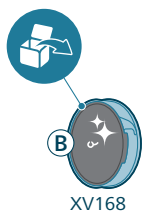

6 Отпакувајте го резервниот филтер (B).

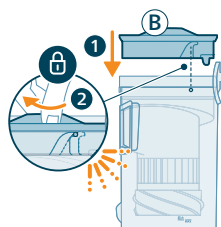

7 Монтирајте го чистиот филтер (B) во корпата за прашина. Вртете го филтерот надесно за да го фиксирате на место.

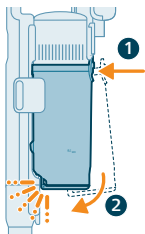

8 Вратете ја корпата за прашина на рачниот уред. Прво порамнете ја страната со филтер на корпата пред да ја обесите на своето место.

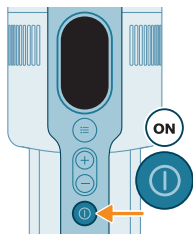

9 Вклучете го уредот.

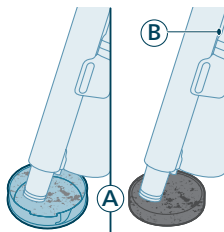

10 Правосмукајте го валканото кукиште на филтерот и филтерот од пена (A).

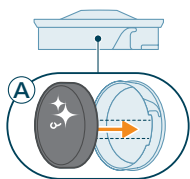

11 Повторно склопете го чистиот филтер од пена (A) во чистото кукиште за филтер.

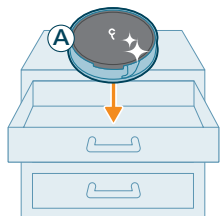

i Забелешка: Филтерот (A) сега е темелно исчистен и може да се чува за идна употреба кога ќе треба да се исчисти моменталниот филтер (B).

Чистење на корпата и циклонот

1 Исклучете го уредот.

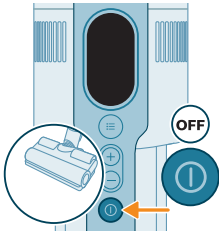

2 Отстранете ја корпата со притискање на копчето за ослободување на корпата.

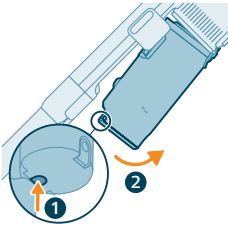

3 Држете на црната рачка. Отстранете го циклонот од корпата за прашина кревајќи го од корпата.

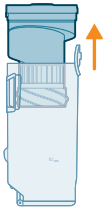

4 Потчукнете го циклонот на корпата за да ги отстраните преостанатите прашина и нечистотии.



5 За темелно одржување, чистете ги корпата за прашина и циклонот под млаз вода или во топла вода со сапуница.

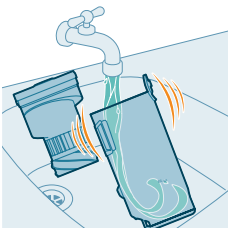

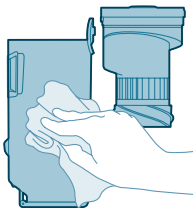

- 6 Избришете ги исчистената корпа за прашина и циклонот за да ги исушите.

Внимание: Проверете дали сите делови се целосно суви пред повторно да ги склопувате.

Забелешка: сите делови не може да се чистат во машина за миење садови.



- 7 Повторно склопете го циклонот назад во корпата за прашина.

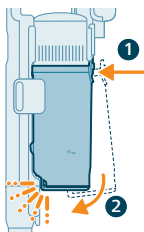

- 8 Вратете ја склопената корпа. Прво порамнете ја страната со филтерот на корпата пред да ја прикачите на нејзиното место.

Забелешка: По одржувањето, секогаш осигурувајте се дека филтерот е склопен во уредот пред да го користите.

Одржување на паметната млазница PrecisionPower

- 1 Секогаш исклучувајте го уредот пред чистење на ролната со четка на млазницата.

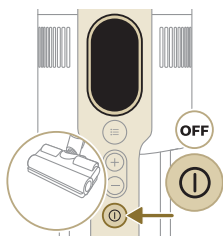

- 2 За да пристапите до ролната со четка, лоцирајте го копчето од страничниот дел на млазницата. Притиснете го и ротирајте за да се отвори.

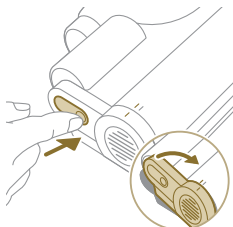

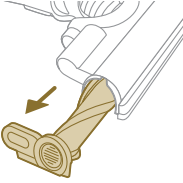

3 Нежно отстранете ги ролната со четка и страничното капаче на млазницата.

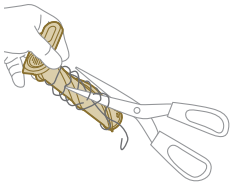

4 Внимателно извадете какви било заплеткани влакна од ролната со четка. Помогнете си за отстранување на отпадоците со ножици.

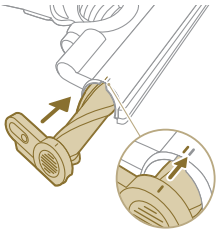

5 Кога склопувате повторно, осигурете соодветна порамнетост на ролната со четка.

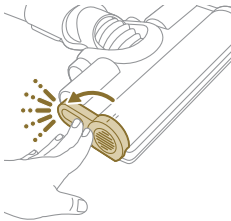

6 Прицврстете ја ролната со четка на млазницата со нејзино прицврстување додека не слушнете звук „КЛИК“.

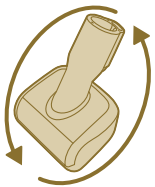

Одржување на млазницата PetPro

1 Превртете ја четката на другата страна за да пристапите до површината за чистење.

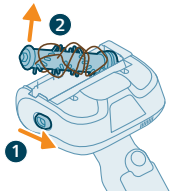

2 Лизгајте го страничното копче за да ја ослободите четката од нејзината положба.

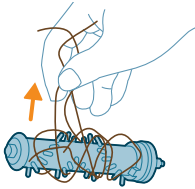

3 Користете ги рацете или ножици за да отстраните какви било нечистотии од четката.

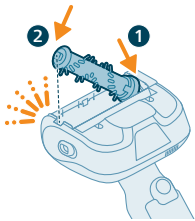

4 Кога повторно ја склопувате четката, почнете со поставување на едната страна во позиција пред да ја прикачувате другата страна. Кога четката е соодветно склопена, ќе слушнете звук „КЛИК“.

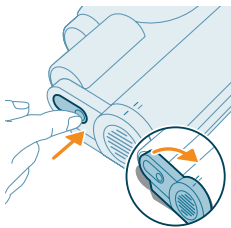

Одржување на четката за нежни подови (за ХС7067)

1 За да пристапите до четката, лоцирајте го копчето на страничниот дел од млазницата. Притиснете го и ротирајте за да се отвори. Нежно отстранете ги четката и страничното капаче на млазницата.

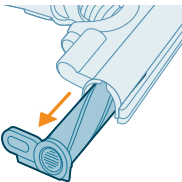

2 Со сила извлечете ја четката од страничниот капак.

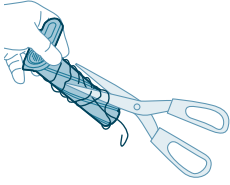

- 3 Внимателно извадете какви било заплеткани влакна од ролната со четка. Помогнете си за отстранување на отпадоците со ножици.

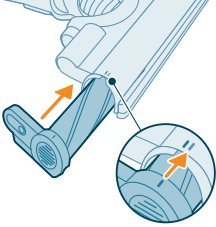

- 4 Со сила вратете ја четката назад на страничниот капак, проверете дали четката е добро монтирана. Кога склопувате повторно, осигурете соодветна порамнетост на четката.

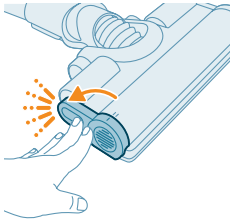

- 5 Прицврстете ја четката местејќи ја сè додека не слушнете звук „КЛИК“.

Одржување на резервоарот за вода

Чистете го резервоарот за вода од бигор еднаш месечно за да избегнете наталожување бигор.

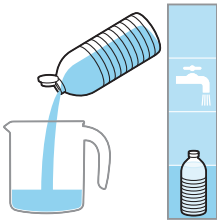

- 1 Додајте течност за отстранување бигор во сад за мерење.

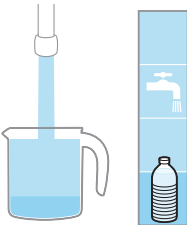

- 2 Додајте ја точната количина вода во садот за мерење.



3 Додајте ја измешаната течност во резервоарот за вода.

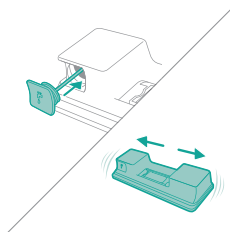

4 Правилно затворете го резервоарот за вода пред да го протресувате резервоарот за течноста за отстранување бигор рамномерно да се нанесе.

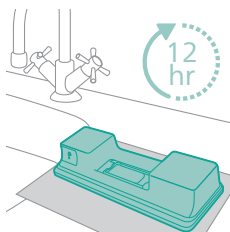

5 Оставете го резервоарот за вода (без влошката за бришење од микрофибер) исправен повеќе од 12 часа. Се очекува вода полека да излегува од долниот дел на резервоарот за вода. Препорачуваме да го поставите резервоарот за вода во мијалник или врз крпа.

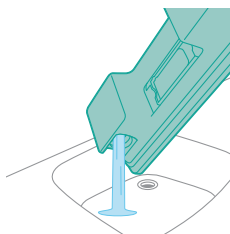

6 Исплакнете го и отстранете каква било преостаната течност во резервоарот за вода.

Одржување на лентата за навлажнување

1 Отстранете ја лентата за навлажнување од долниот дел на резервоарот за вода за темелно чистење.

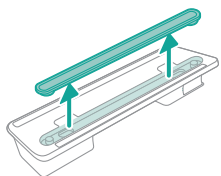

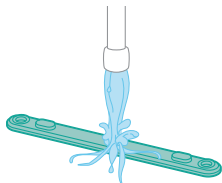

2 Исплакнете ја лентата за навлажнување под млаз вода.

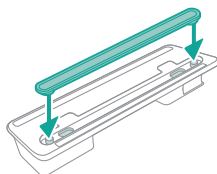

3 Прикачете ја лентата за навлажнување назад на резервоарот за вода по чистењето.

Замена

За да купите додатоци или резервни делови, одете на www.philips.com/parts-and-accessories или кај дистрибутер на Philips. Исто така можете да се јавите во центарот за грижа на корисници на Philips во вашата земја.

Резервни делови и број на типови:

Резервен филтер XV1681/01

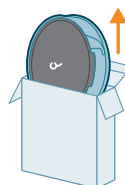

XV1681/01

Ролна со четка CP0667/01

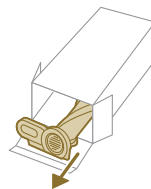

CP0667/01

Влошка за бришење од микрофибер XV1670/02

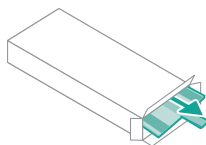

XV1670/02

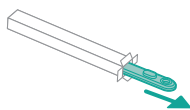

Лента за навлажнување CP0381/01





CP0381/01

i Забелешка: Менувајте ги филтерот и влошката за бришење од микрофибер на секои 6 месеци за да се осигури максимално функционирање.

Сигнали на корисничкиот интерфејс и нивно значење

Сигнал	Значење на сигналот
E1 	Дефект на уредот. Отстранете ја батеријата, почекајте 10 секунди, а потоа повторно вратете ја батеријата. Ако ова не успее, однесете го уредот во сервисен центар на Philips или контактирајте со центарот за грижа за корисници на Philips.
E2 	Со уредот се ракува на температура пониска од оперативната. Преместете го уредот во потопла просторија. Не складирајте го, не полнете го и не користете го уредот на температура под 5 °C или над 40 °C.
E3 	Со уредот се ракува на температура повисока од оперативната. Преместете го уредот во поладна просторија. Не складирајте го, не полнете го и не користете го уредот на температура под 5 °C или над 40 °C.

Сигнал	Значење на сигналот
E5	 <p>Батеријата е оштетена. Однесете го уредот во сервисен центар на Philips или контактирајте со центарот за грижа за корисници.</p>
E9	 <p>Со млазницата се ракува на температура повисока од оперативната. Исклучете го уредот и почекајте 15 минути. Допрете го горниот дел од кукиштето на млазницата за да проверите дали е сè уште топла. Доколку млазницата е сè уште топла, почекајте уште некое време додека не се олади. Кога ќе се олади млазницата, обидете се повторно да го вклучите уредот.</p>
i4	 <p>Млазницата е затната. Осигурете се дека уредот е исклучен. Испразнете ја млазницата според упатството за употреба и проверете ја цевката, така што ќе ја отстраните од главниот уред. Отстранете го предметот во млазницата или цевката и рестартирајте го уредот.</p>
i5	 <p>Има заглавен предмет во протокот на воздух. Осигурете се дека уредот е исклучен. Испразнете ја млазницата според упатството за употреба и проверете ја цевката, така што ќе ја отстраните од главниот уред. Отстранете го предметот во млазницата, цевката или рачната правосмукалка и рестартирајте го уредот.</p>
i6	 <p>Адаптерот не е отстранет. Отстранете го адаптерот пред да ракувате со уредот.</p>
i7	 <p>Се користи погрешен адаптер. За полнење на уредот, користете го само оригиналниот адаптер.</p>
i8	 <p>Филтерот е загаден. Исчистете го филтерот. Следете ги упатствата на екранот или во упатството за употреба. Може да ги купите нови филтри во онлајн продавницата на Philips на www.philips.com/support или кај продавач на Philips. Ако продолжите да добивате информативен код i8 по чистење на филтерот, проверете ја табелата за решавање проблеми подолу.</p>

Сигнал	Значење на сигналот
i10 	Батеријата не е правилно вметната. Отстранете ја батеријата и потоа повторно вратете ја назад. Ако ова не успее, однесете го уредот во сервисен центар на Philips или контактирајте со центарот за грижа за корисници на Philips.
	Новото на батеријата е ниско и треба да се наполни. Наполнете го уредот или ја батеријата со предложениот начин на полнење.

Решавање проблеми

Ова поглавје ги резимира најчестите проблеми што може да ги имате со уредот. Доколку не можете да го решите проблемот со помош на информациите дадени подолу, одете на www.philips.com/support за добарите список од најчесто поставуваните прашања или јавете се во Центарот за грижа на корисници во вашата земја.

Суво чистење

Проблем	Можна причина	Решение
Уредот не реагира кога ќе се притисне копчето за вклучување/исклучување.	На екранот се прикажува иконата за празна батерија.	За да ја наполните батеријата, поврзете го уредот со станицата за полнење или прикачете ја рачната правосмукалка директно на приклучокот од адаптерот.
Станицата за полнење не е стабилна на сидот.	Шрафовите што ја држат станицата за полнење се лабави.	Затегнете ги шрафовите.
	Шрафовите не се со иста големина.	Монтирајте ја станицата за полнење со доставените шrafoви.
	Станицата за полнење не е прикачена на стабилен сид.	Проверете дека сидот на кој ќе се прикачи станицата за полнење е стабилен.
Уредот одеднаш престана да работи.	Кога уредот има внатрешен проблем, копчињата не реагираат и екранот останува празен.	Поврзете го уредот со станицата за полнење или прикачете ја рачната правосмукалка директно на адаптерот. Проверете го екранот. Ако се појави код за грешка, значењето може да го најдете во упатството за употреба.
	(код: E2, E3) Уредот не работи на соодветна температура.	Погрижете се уредот да се користи на температура помеѓу 5 и 40 °C.

Проблем	Можна причина	Решение
	(код: i4, i5) Четката-валјак е заглавена или предмети се заглавени во каналот за проток на воздух.	Осигурете се дека уредот е исклучен. Испразнете ја млазницата според упатството за употреба и проверете ја цевката, така што ќе ја отстраните од главниот уред. Отстранете го предметот во млазницата или цевката и рестартирајте го уредот.
	(код: E9) Моторизираната млазница е прегреана.	Исклучете го уредот и почекајте 15 минути. Допрете го горниот дел од куќиштето на млазницата за да проверите дали е сè уште топла. Доколку млазницата е сè уште топла, почекајте уште некое време додека не се олади. Кога ќе се олади млазницата, обидете се повторно да го вклучите уредот.
Уредот има помала моќност на смукање од обично.	Филтерот и циклонот се валкани.	Испразнете ја корпата за прав. Исклучете го филтерот и циклонот. Погрижете се филтерот да се мие најмалку еднаш месечно кога уредот се користи редовно. Осигурете се дека сте ги отстраниле косата и нечистотијата што се заглавени во циклонот.
	Садот за прав не е прикачен правилно на уредот.	Осигурете се дека садот за прав е правилно прикачен.
Прав излегува од уредот.	Филтерот е валкан.	Исклучете го филтерот. Погледнете го и прирачникот за корисникот.
	Нема филтер во уредот.	Осигурете се дека филтерот е во уредот и дека е склопен правилно.
	Нешто го блокира циклонот.	Проверете дали има заглавени предмети во циклонот и отстранете ги предметите што го блокираат. Осигурете се и дека сте ги отстраниле косата и нечистотијата што се заглавени во циклонот.
	Садот за прав не е прикачен правилно на уредот.	Испразнете го садот за прав и прикачете го капакот на садот за прав правилно на уредот.
	Уредот бил ротиран или превртен кога напојувањето било исклучено.	Држете го уредот исправено кога напојувањето е исклучено.
Уредот не се движи глатко по подот кога се чисти тепих.	Функцијата за препознавање на типот на подот не е вклучена.	Вклучете ја функцијата за препознавање на типот на подот во дигиталното мени.

Проблем	Можна причина	Решение
	Избраната моќ на смукање е преголема.	Намалете ја моќта на смукање. Погледнете го и прирачникот за корисникот.
Четката веќе не се врти.	Четката е заглавена со коса или нечистотија.	Исчистете ја четката со рака или со ножици.
	(код i4) Четката може да престане да се врти кога ќе најде на преголем отпор од висок тепих.	Исклучете го уредот, а потоа повторно вклучете го.
	Четката-валјак не е склопена правилно во млазницата по чистењето.	Следете ги упатствата во поглавјето за чистење од упатството за употреба за да ја вметнете четката во млазницата правилно. Прицврстете ја четката-валјак во млазницата, така што ќе ја поставите рачката за заклучување на своето место.
	(код: E9) Моторизираната млазница е прегреана.	Исклучете го уредот и почекајте 15 минути. Допрете го горниот дел од куќиштето на млазницата за да проверите дали е сè уште топла. Доколку млазницата е сè уште топла, почекајте уште некое време додека не се олади. Кога ќе се олади млазницата, обидете се повторно да го вклучите уредот.
LED-светлата во млазницата не се вклучуваат.	Млазницата не е правилно прикачена за цевката или уредот.	Прикачете ја правилно млазницата на уредот односно на рачниот уред.
	Функцијата за осветлување е оневозможена.	Овозможете ја функцијата во менито. Приспособете ја осветленоста на LED-светилките на млазницата во менито.
LED-светлата на рачниот уред не се вклучуваат.	Функцијата за осветлување е оневозможена.	Овозможете ја функцијата во менито. Приспособете ја осветленоста на LED-светилките на рачниот уред во менито.
Светлото во додатокот не се вклучува.	Додатокот е прикачен на цевката.	Отстранете ја цевката и прикачете го додатокот директно на рачниот уред.
	Додатокот не е прикачен правилно на уредот.	Правилно прикачете го додатокот на уредот.
Осветлувањето во млазницата, рачната правосмукалка и додатоките не е доволно силно.	Осветленоста е затемнета.	Приспособете ја осветленоста на светлата во менито.

Проблем	Можна причина	Решение
Уредот не се полни.	Приклучокот за напојување не е поврзан правилно на уредот или адаптерот не е вметнат правилно во ѕидниот штекер.	Осигурете се дека приклучокот за напојување е поврзан правилно на уредот и дека адаптерот е вметнат правилно во ѕидниот штекер.
	Приклучокот за напојување не е поставен правилно на станицата за полнење.	Осигурете се дека приклучокот е поставен правилно на станицата за полнење. Проверете дали приклучокот е поставен под агол и станицата за полнење го држи приклучокот на место.
	(код i7) Се користи адаптер поинаков од доставениот адаптер.	Осигурете се дека го користите испорачаниот адаптер.
	(код i10) Батеријата не е правилно поставена.	Осигурете се дека батеријата е турната до крај во отворот и правилно поставена.
	(код E5) Батеријата е дефектна.	Батеријата не работи. Заменете ја батеријата.
		Ако сте го провериле горенапишаното и уредот сè уште не се полни, однесете го кај овластен сервисен центар на Philips или контактирајте со центарот за грижа на корисници.
Уредот се полни многу бавно.	Се користи надворешен адаптер или адаптер од други уреди.	Полнете го уредот само со доставениот адаптер.
Батеријата е наполнета и прикачена, но уредот не се вклучува.	Уредот е сè уште поврзан на адаптерот.	Отстранете го уредот од адаптерот пред да го рестартирате.
	(код: E1) Нешто не е во ред со уредот.	Отстранете ја батеријата, почекајте 10 секунди, а потоа повторно вратете ја батеријата. Ако ова на успее, однесете го уредот во сервисен центар на Philips или контактирајте со центарот за грижа за корисници на Philips.
На екранот се прикажува иконата за филтерот (код: i8).	Филтерот е валкан.	Исчистете го филтерот. Следете ги упатствата на екранот или во упатството за употреба.

Проблем	Можна причина	Решение
		<p>Ако продолжите да добивате информативен код i8 по чистење на филтерот, можете да ги разгледате следниве решенија:</p> <ul style="list-style-type: none"> - Ако имате резервен чист филтер, можете да го замените стариот филтер со новиот. Потоа, користете ја дршката за внимателно да го исчистите стариот филтер од пена и кутијата за филтерот. - Алтернативно, ако имате пристап до друга правосмукалка или мини правосмукалка, можете да ја користите за лесно да ги исчистите и филтерот од пена, и кутијата за филтерот. <p>Забелешка: Секогаш осигурувајте се дека е присутен филтер во уредот пред да го вклучувате.</p>
	Филтерот е стар.	Може да ги купите нови филтри во онлајн продавницата на Philips на www.philips.com/support или кај продавач на Philips.
		Ако сте го провериле горенапишаното и уредот сè уште покажува грешка, однесете го кај сервисен центар на Philips или контактирајте со центарот за грижа на корисници.
Мини Turbo четката не функционира правилно.	Четката-валјак е блокирана.	Отстранете ја косата од четката со ножици. Следете ги упатствата во прирачникот за корисникот.
	Четката-валјак е блокирана со платно или површини за време на чистењето.	Држете ја мини Turbo четката порамнета со површината и не притискајте ја Turbo четката врз меки површини.
	Четката-валјак не е правилно вметната во мини Turbo четката.	Осигурете се дека четката-валјак и мини Turbo четката се правилно поврзани и дека нема празнина помеѓу деловите. Следете ги упатствата во упатството.
Се чини дека моќта на смукање не е стабилна.	Ништо не е расипано. Тоа значи дека се вклучила функцијата „Препознавање на типот на подот“. Уредот го детектира типот на подот и чисти со оптимизирани перформанси за тој под.	Не е потребно дејство. Ако сакате да чистите со постојна моќност по сопствен избор, оневозможете ја оваа паметна функција во менито на уредот.

Проблем	Можна причина	Решение
Препознавањето на типот на подот не реагира логично.	Четката е заглавена со коса или нечистотија.	Исчистете ја четката со ножици или со рака. Погледнете ги упатствата во упатството за употреба.
Уредот предизвикува статички удар.	Уредот насобира статичен електрицитет. Колку е помала влажноста на воздухот, толку поголем статичен електрицитет ќе се насобере.	Испразнете го електрицитетот, така што редовно ќе ја допирате цевката од метални предмети во собата (на пример, ногарките од масата или столот и слично). Или зголемете го нивото на влажност на воздухот во собата.
	Правот и нечистотијата што сте ги вшмукале се статички.	Испразнете го садот за прав и исчистете го филтерот според упатствата во прирачникот за корисникот.

Влажно чистење

Проблем	Можна причина	Решение
Протокот на вода од резервоарот за вода е намален.	Лентата за навлажнување е блокирана од нечистотија.	Отстранете ја лентата за навлажнување и исчистете ја. Вратете ја назад чистата лента за навлажнување.
	Влошката за бришење од микрофибер не е поставена правилно и ја блокира лентата за навлажнување.	Осигурете се дека правилно сте ја поставиле влошката за бришење. Проверете го прирачникот за корисникот за правилно поставување.
	Резервоарот за вода е празен или речиси празен.	Повторно наполнете го резервоарот за вода.
	Се користи влошка за бришење од микрофибер што не е доставена од страна на Philips.	Користете само оригинална влошка за бришење од микрофибер на Philips. Влошките за чистење може да ги купите во онлајн продавницата на Philips на www.philips.com/support или кај продавач на Philips.
	Бигор се наталожил во лентата за навлажнување.	Купете нова лента за навлажнување во онлајн продавницата на Philips на www.philips.com/support или кај продавач на Philips.
Премногу вода истекува од резервоарот за вода со преголема брзина.	Капачето на резервоарот за вода не е правилно прикачено.	Проверете го капакот и осигурете се дека е целосно и правилно затворен.
	Лентата не е поставена правилно на дното од резервоарот за вода.	Проверете ја лентата и осигурете се дека е поставена правилно во долната плоча од резервоарот за вода.
Има ленти на исушениот под.	Додадено е премногу течно средство за чистење во водата.	Користете само неколку капки од течното средство за чистење или користете средство што помалку пени.

Проблем	Можна причина	Решение
	Влошката за бришење од микрофибер не е поставена правилно.	Осигурете се дека правило сте ја поставиле влошката за бришење. Проверете го прирачникот за корисникот за правилно поставување.
	Користите погрешна влошка за бришење.	Користете ја само влошката за бришење од микрофибер на Philips XV1670/02 за серијата 7000. Влошките за чистење може да ги купите во онлајн продавницата на Philips на www.philips.com/support или кај продавач на Philips.

Содержание

Введение _____	941
Общее описание _____	941
Перед первым использованием _____	942
Установка настенного крепления _____	942
Хранение принадлежностей на стене _____	943
Подготовка прибора к работе _____	944
Использование прибора _____	945
Сборка прибора _____	945
Уборка мягких и твердых напольных покрытий _____	945
Использование пылесоса при влажной уборке твердых напольных покрытий _____	946
Универсальное использование и аксессуары _____	949
Настройки и дополнительные сведения _____	953
После применения — обслуживание _____	955
Частое обслуживание после каждого цикла очистки _____	955
Периодическое обслуживание _____	958
Замена _____	967
Сигналы пользовательского интерфейса и их значение _____	968
Поиск и устранение неисправностей _____	970
Сухая очистка _____	970
Влажная очистка _____	975

Введение

Благодарим за покупку этого изделия! Чтобы воспользоваться всеми преимуществами предлагаемой нами поддержки, зарегистрируйте его на сайте www.philips.com/mycordlessvacuum-7000s.

Общее описание

- 1 Цифровой дисплей
 - a Кольцевой индикатор заряда батареи
 - b Процент зарядки батареи
 - c Выбранный уровень мощности
 - d Значок «Функция распознавания типа напольного покрытия активирована»
 - e Значок напоминания об очистке фильтра
- 2 Кнопка меню/подтверждения
- 3 Кнопка +
- 4 Кнопка –
- 5 Кнопка ON/OFF (Вкл./Выкл.)
- 6 Ручной
- 7 Пылесборник
- 8 Батарея
- 9 Сменный фильтр

- 10 Кнопка простой очистки
- 11 Кнопка отсоединения пылесборника
- 12 Адаптер
- 13 Винты
- 14 Настенное крепление
- 15 Трубка
- 16 Умная насадка со светодиодами TriActive
- 17 Щетка для деликатной уборки полов (только в модели XC7067)
- 18 Резервуар для воды и насадка для мытья полов из микрофибры (только в моделях XC7163 и XC7167)
- 19 Насадка PetPro
- 20 Универсальная насадка
- 21 Мягкая щетка (только в моделях XC7065, XC7067, XC7167)
- 22 Насадка для обивки (только в моделях XC7065, XC7067, XC6167)
- 23 Щелевая насадка

Перед первым использованием

Установка настенного крепления

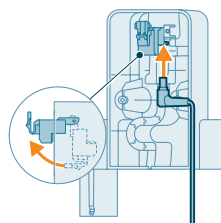

- 1 Переверните настенное крепление и отщелкните серый рычажок. Вставьте порт подзарядки так, чтобы металлическая часть виднелась на лицевой стороне настенного крепления и была направлена вверх.

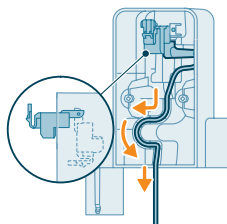

- 2 Аккуратно проложите кабель по специально предназначенной для него выемке.

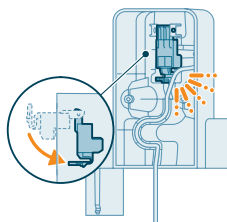

- 3 Защелкните серый рычажок. Убедитесь, что серый рычажок встал на место, о чем будет свидетельствовать характерный щелчок.

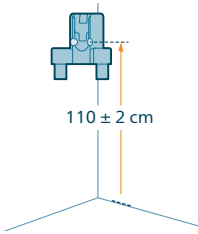

- 4 Надежно зафиксируйте настенное крепление в нужном месте на стене, чтобы крепежные отверстия располагались примерно в 110 см от пола.

⚠ Внимание! При сверлении отверстий для монтажа настенного крепления соблюдайте осторожность, чтобы избежать поражения электрическим током.

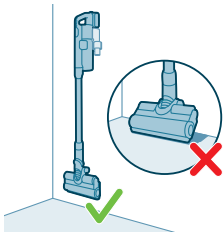

i Примечание. Убедитесь, что положение настенного крепления позволяет прибору висеть на стене так, чтобы насадка не касалась пола.

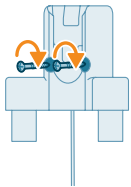

- 5 После определения оптимального положения и высоты для хранения и зарядки вашего прибора, хорошо затяните винты, чтобы зафиксировать настенное крепление.

Хранение принадлежностей на стене

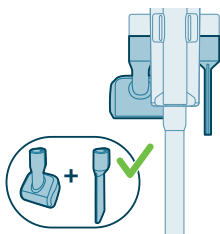

Все принадлежности можно хранить на стене, за исключением сочетания насадки PetPro с насадкой для обивки.

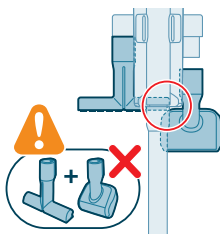

i Примечание. Помните, что насадку PetPro нельзя вешать на стену вместе с насадкой для обивки.

Подготовка прибора к работе

Прибор оснащен литий-ионной (Li-Ion) аккумуляторной батареей. Полная зарядка из разряженного состояния занимает около 6 часов.

- 1 Подсоедините аккумуляторную батарею к корпусу прибора, о надежности крепления свидетельствует характерный щелчок.

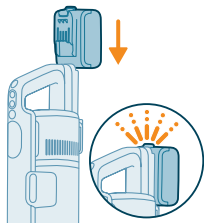

- 2 Прибор можно заряжать, поместив его на установленное настенное крепление.

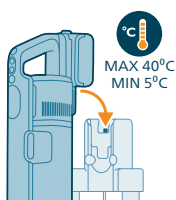

⚠ Предупреждение. Храните и заряжайте прибор при температуре от 5 до 40 °С.

i Примечание. Вы также можете поместить ручной пылесос на ровной, устойчивой поверхности и подсоединить кабель подзарядки напрямую к прибору.

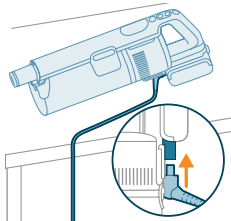

- 3 Прибор полностью заряжается в течение 6 часов. Ход зарядки можно отслеживать на экране. Если на экране ровно светится 100%, это значит, что прибор полностью заряжен. Через несколько минут экран погаснет.



Использование прибора

Сборка прибора



- 1 Подсоедините трубку к ручному пылесосу. При правильном подсоединении должен раздаться характерный щелчок.

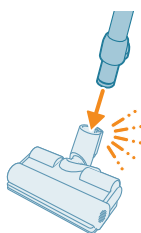

- 2 Подсоедините насадку к трубке. При правильном подсоединении должен раздаться характерный щелчок.

Уборка мягких и твердых напольных покрытий

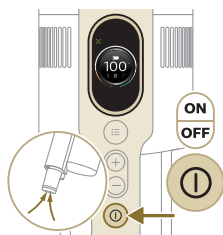

- 1 Нажмите кнопку включения/выключения для включения прибора.

i Примечание. Чтобы выключить прибор снова нажмите на кнопку включения/выключения.

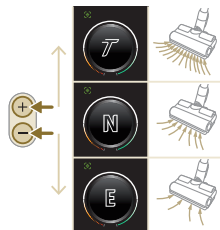

- 2 С помощью кнопок + и – можно переключаться между различными настройками мощности.

T — турбо-режим

N — обычный режим

E — экономный режим



3 Пылесосом можно убирать как твердые, так и мягкие напольные покрытия.

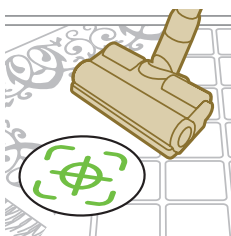

i При включенной функции распознавания типа напольного покрытия прибор распознает тип пола и автоматически оптимизирует свою производительность, придерживаясь выбранных вами настроек мощности. Чтобы отключить эту функцию, ознакомьтесь с приведенными ниже сведениями о настройке параметров.



⚠ Предупреждение. Не убирайте пылесосом воду и другие жидкости.

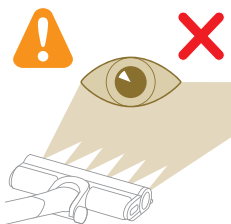

⚠ Внимание! Не направляйте горячие светодиоды в глаза себе или другим людям. Свет светодиодов очень яркий.

Использование пылесоса при влажной уборке твердых напольных покрытий

⚠ Внимание! Используйте резервуар для воды только при очистке твердых водонепроницаемых напольных покрытий (например, линолеума, керамической плитки или лакированного паркета) и каменных полов (например, мраморных). Если полы у вас дома не защищены от проникновения влаги, поинтересуйтесь у изготовителя, можно ли использовать для их очистки воду. Не используйте резервуар для воды при очистке твердых напольных покрытий, если водонепроницаемый слой поврежден.

i Примечание. Не используйте резервуар для воды при очистке ковров.

i Примечание. Не сдвигайте прибор с установленным резервуаром для воды в сторону во избежание появления на полу мокрых пятен. Перемещайте ее только вперед или назад.

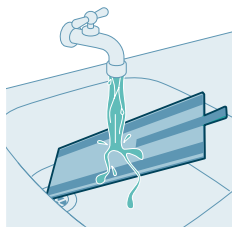

1 Перед использованием смочите накладку из микрофибры для влажной уборки.

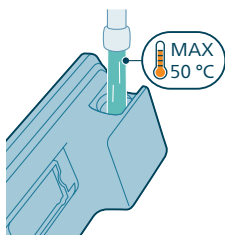

2 Заполните резервуар водой, температура которой не превышает 50 °C.

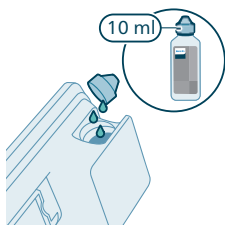

3 (Дополнительно) Если необходимо добавить в резервуар жидкость для очистки пола, используйте средство с низкой степенью пенообразования или непенящееся средство, растворимое в воде. Рекомендуется использовать средство для мытья полов Philips Floor Cleaner XV1792. Добавьте в воду всего несколько капель.

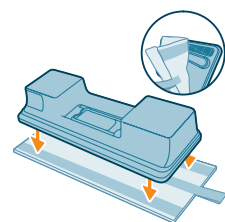

4 Зафиксируйте накладку из микрофибры для влажной уборки под резервуаром для воды. Выровняйте липучки под резервуаром для воды и за тканью.

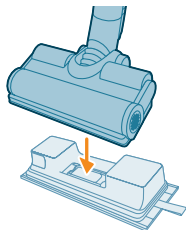

- 5 Прикрепите подготовленный резервуар для воды к водяной насадке; все готово к работе.



- 6 Нажмите кнопку включения/выключения для включения прибора. Твердые напольные покрытия можно эффективно очищать с помощью прикрепленного к насадке водного модуля.



i Примечание. Водный модуль не подходит для уборки мягких напольных покрытий, например ковров.



⚠ Внимание! Водный модуль не следует использовать для уборки луж воды.

Советы и важная информация

- Перед влажной уборкой не обязательно пылесосить полы, поскольку насадка «Пылесос и швабра» выполняет влажную уборку достаточно активно, чтобы убрать все виды загрязнений, включая жидкости и пятна. На коврах и ковровых покрытиях следует использовать только насадку «Пылесос».
- Если не перемещать прибор при выключении, под ним на полу может остаться небольшая лужа воды. Чтобы уменьшить эту лужу, прибор необходимо перемещать при выключении. При необходимости последние капли можно вытереть салфеткой.

Ограничения во время эксплуатации

- Насадка «Пылесос и швабра» подходит для сухой и влажной уборки твердых напольных покрытий любого типа, кроме деревянных полов без покрытия.
- Насадка «Пылесос и швабра» предназначена для обычной чистки твердых напольных покрытий. Используя прибор, всегда следуйте инструкциям по чистке твердых напольных покрытий.
- Если вы хотите добавить в резервуар для чистой воды не XV1792 Philips Floor Cleaner, а другое жидкое средство для мытья полов, используйте средство с низкой степенью пенообразования или непенящееся средство, растворимое в воде, как XV1792 Philips Floor Cleaner.
- Поскольку резервуар для чистой воды имеет объем 250 мл, в воду необходимо добавить только несколько капель средства (не более 10 мл).
- Если вы хотите использовать насадку «Пылесос и швабра» для чистки линолеума, линолеум должен быть надежно закреплен, чтобы его не всосало в насадку.
- При перемещении или переносе выключенного прибора над ковром или ковровым покрытием на него могут попасть капли грязной воды из прибора.
- Не перемещайте прибор по напольным решеткам конвекторных отопительных приборов. При перемещении над решеткой прибор не сможет собрать воду, поступающую из насадки, и вода стечет внутрь решетки.
- При уборке не поднимайте насадку над полом, не смещайте ее в стороны и не делайте резких поворотов, чтобы на полу не оставались мокрые пятна. Перемещайте ее только вперед или назад.

i Примечание. Время работы зависит от уровня энергопотребления во время использования пылесоса.

Универсальное использование и аксессуары

⚠ Предупреждение. При использовании любого аксессуара не убирайте пылесосом воду и другие жидкости.

⚠ Внимание! Не направляйте горячие светодиоды в глаза себе или другим людям. Свет светодиодов очень яркий.

Использование ручного пылесоса

Ручной пылесос можно использовать для уборки пыли без каких-либо чистящих инструментов.

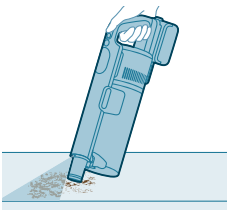

Использование насадки

1 Подсоедините насадку непосредственно к ручному пылесосу.

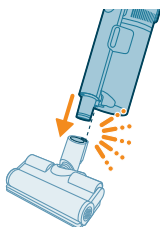

2 Это сочетание предназначено для уборки поверхностей с меняющейся высотой, например ступенек.

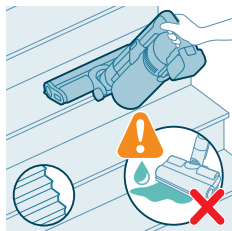

Использование насадки PetPro

Насадка PetPro эффективно удаляет шерсть домашних животных и мелкие загрязнения, например крошки, и идеально подходит для чистки мягких поверхностей, например для кроватей и диванов.

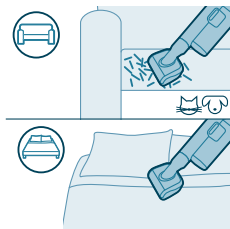

Чтобы установить насадку PetPro, вставьте в нее трубку на ручном устройстве. Отрегулируйте настройки мощности в соответствии со своими потребностями в уборке.



Использование щелевой насадки

Щелевую насадку можно использовать для очистки узких пространств, например между подушками дивана, вдоль плинтусов или в салоне автомобиля.

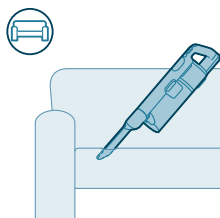



Подсоедините щелевую насадку, вставив в нее трубку или ручной пылесос.

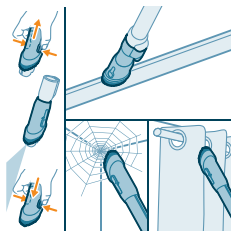

Использование универсальной насадки

Универсальная насадка оснащена мягкой щеткой для удаления паутины или чистки поверхностей, требующих особого ухода (например, штор), а также узкой насадкой для чистки узких или труднодоступных мест (например, оконных рам).

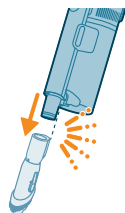

Чтобы подсоединить универсальную насадку, вставьте в нее трубку или ручной пылесос.



Использование мягкой щетки

Мягкая щетка аккуратно очищает хрупкие поверхности или другие поверхности, требующие аккуратного обращения, например лампы, жалюзи и экраны. Она поставляется только в комплекте с моделями ХС7065, ХС7067 и ХС7167.

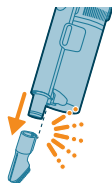

Подсоедините мягкую щетку, вставив в нее трубку или ручной пылесос.

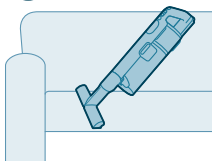

Использование насадки для обивки

Насадка для обивки позволяет чистить мягкую мебель, обитую тканью, например диваны, диванные подушки и стулья. Она поставляется только в комплекте с моделями ХС7065, ХС7067 и ХС7167.

Подсоедините насадку для обивки, вставив в нее трубку или в ручной пылесос.

Использование щетки для деликатной уборки полов

Щетка для деликатной уборки полов — это мягкая серо-оранжевая щетка, которую можно использовать для бережной чистки твердых полов, требующих особого ухода, например из пробки, твердого дерева и натурального камня. Она идет в комплекте с моделью ХС7067.

Чтобы заменить щетку, сделайте следующее:

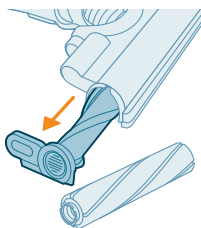
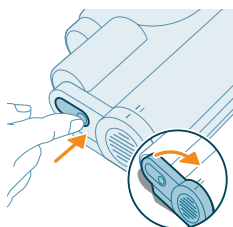

- 1 Чтобы получить доступ к щетке, найдите кнопку сбоку насадки. Нажмите на нее и поверните до открытия. Аккуратно извлеките щетку и боковую крышку насадки.

- 2 С усилием вытащите щетку из боковой крышки. Снимите боковую крышку с оригинальной вращающейся щетки и установите ее на щетку для деликатной уборки полов.

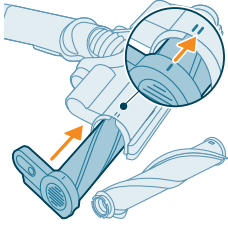

- 3 Вставьте щетку для деликатной уборки полов в боковую крышку и убедитесь в том, что она плотно зафиксирована. При повторной сборке убедитесь, что щетка выровнена надлежащим образом.

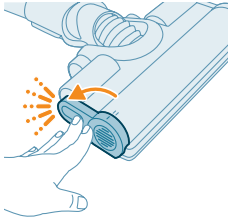

- 4 Зафиксируйте щетку в насадке до характерного щелчка.

Настройки и дополнительные сведения

Прибор оснащен различными опциями, которые можно настраивать и просматривать в меню.



- 1 Чтобы открыть настройки меню, нажмите кнопку меню.
- 2 Переключайтесь между опциями с помощью кнопок + и -. Эти опции включают в себя настройку подсветки, включение или отключение функции распознавания типа напольного покрытия, доступ к дополнительным сведениям о приборе и возврат к предыдущему экрану.
- 3 После выделения нужной опции подтвердите свой выбор, повторно нажав кнопку меню.

Изменение яркости подсветки

Нажмите кнопку меню и перейдите к функции подсветки. Подтвердите, снова нажав кнопку меню.

Чтобы изменить яркость подсветки, переключайтесь между доступными уровнями и подтвердите нужный, нажав кнопку меню.

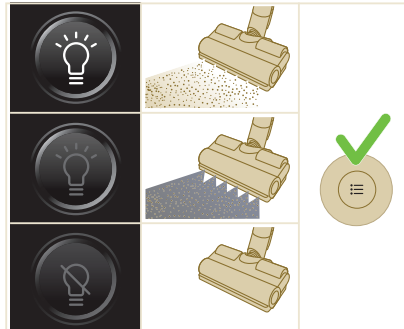



Распознавание типа напольного покрытия

Нажмите кнопку меню и перейдите к функции распознавания типа напольного покрытия. Подтвердите, снова нажав кнопку меню.

На экране распознавания типа напольного покрытия активируйте эту функцию и подтвердите свое решение, нажав кнопку меню. При успешном включении в верхнем левом углу дисплея после возврата на главный экран появится зеленый значок.

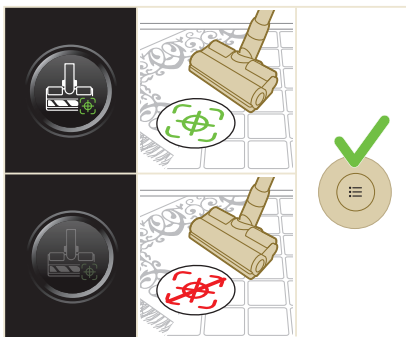

i Примечание. Функция распознавания типа напольного покрытия может быть включена или выключена только при подключении к ручному пылесосу электронасадки. В результате, если к основному прибору не подключена электронасадка в сочетании с основной щеткой, в меню не будет одного пункта. Подсоедините электронасадку, чтобы в меню появился пункт «Распознавание типа напольного покрытия».

i Примечание. При первом получении прибора функция «Распознавание типа напольного покрытия» включена.

i Примечание. Функция «Распознавание типа напольного покрытия» становится активной, когда насадка во время движения распознает различные типы поверхностей.

i Функция распознавания типа напольного покрытия не работает в сочетании со щеткой для деликатной уборки полов (идет в комплекте с моделью ХС7067).

Дополнительная информация

Нажмите кнопку меню и перейдите к опции «Дополнительная информация». Подтвердите, снова нажав кнопку меню.

На экране «Дополнительная информация» можно проверить состояние фильтра, батареи, общее время использования, модель вашего прибора и QR-код для доступа к дополнительной онлайн-информации.



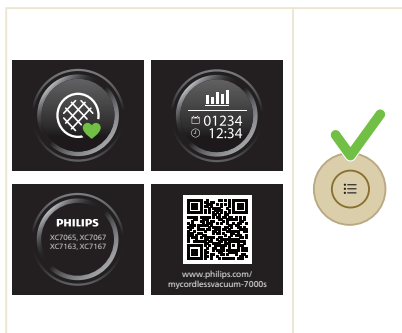

Возврат

Чтобы закрыть меню и вернуться на предыдущий экран, выберите пункт «Возврат».

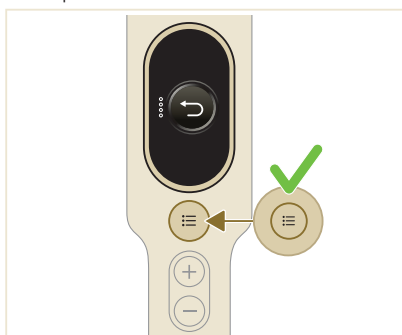
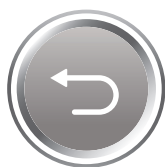

После применения — обслуживание

Частое обслуживание после каждого цикла очистки

Обслуживание системы управления пылью

Опорожняйте пылесборник после каждого использования или когда пыль достигнет индикатора MAX.

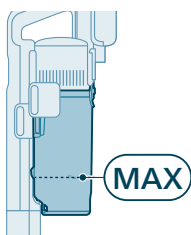

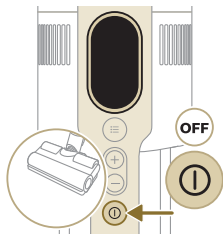

1 Выключите прибор.



2 Отсоедините от трубки ручное устройство с пылесборником.

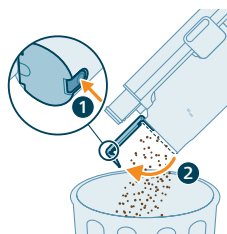

3 Расположите пылесборник над мусорной корзиной и нажмите кнопку простой очистки (1), чтобы опорожнить пылесборник (2).

Обслуживание резервуара для воды

Очищайте резервуар для воды после каждого использования.

1 Снимите накладку из микрофибры для влажной уборки.

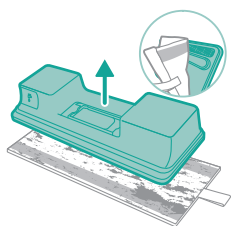

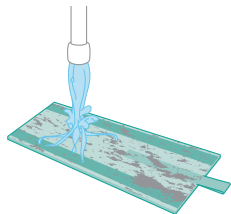

2 Промойте и очистите накладку для влажной уборки руками под водопроводной водой или в стиральной машине.

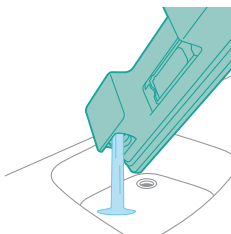

3 Слейте оставшуюся воду из резервуара для воды.

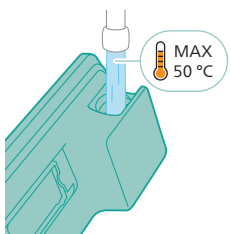

4 Заполните резервуар для воды.

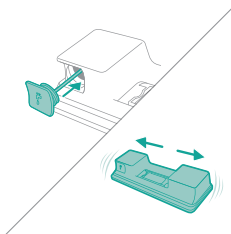

5 Закройте резервуар для воды надлежащим образом и встряхните его, чтобы убрать остатки моющего средства.

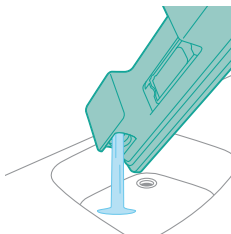

6 Опорожните резервуар для воды и оставьте его открытым для высыхания.

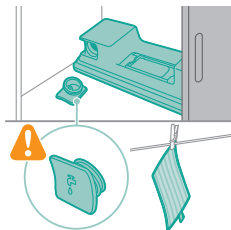

- 7 Во время хранения не потеряйте крышку резервуара. Высушите накладку из микрофибры для влажной уборки.

Периодическое обслуживание

Очистка фильтра

Очищайте фильтр хотя бы один раз в месяц или при появлении уведомления о необходимости очистки фильтра (i8).



- 1 Выключите прибор.

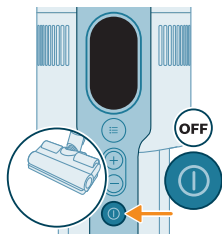

- 2 Хотя фильтр (А) находится в приборе, убедитесь, что сменный фильтр (Б) на боковой панели готов.

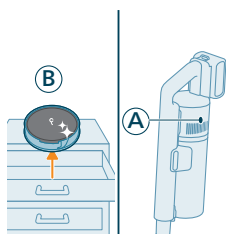

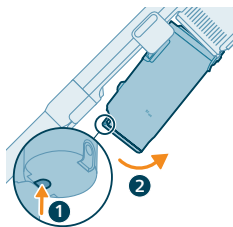

3 Отсоедините пылесборник, нажав соответствующую кнопку.

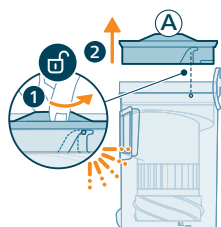

4 Поверните фильтр (А) против часовой стрелки, чтобы извлечь его из пылесборника.

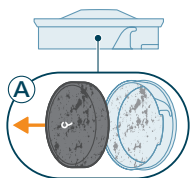

5 Извлеките губчатый фильтр (А) из пластикового держателя.

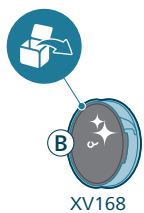

6 Распакуйте сменный фильтр (Б).

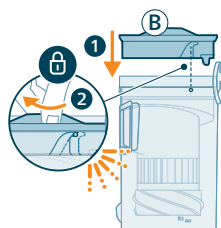

7 Установите чистый фильтр (Б) в пылесборник. Поверните фильтр по часовой стрелке для фиксации его на месте.

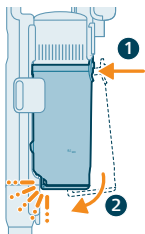

8 Установите пылесборник на ручное устройство. Сначала выровняйте сторону пылесборника с фильтром, а затем закрепите его на месте.

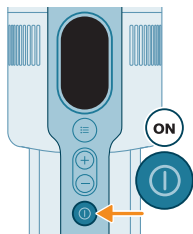

9 Включите прибор.

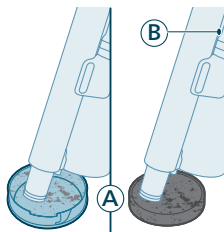

10 Пропылесосьте загрязненный корпус фильтра и губчатый фильтр (А).

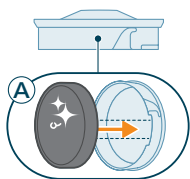

11 Снова установите чистый губчатый фильтр (А) в чистый корпус фильтра.

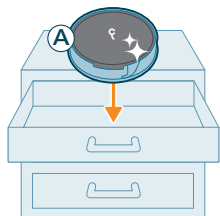

i Примечание. Теперь фильтр (А) тщательно очищен, и его можно сохранить на будущее — до момента, когда нужно будет почистить фильтр (Б).

Очистка пылесборника и циклонической камеры

1 Выключите прибор.

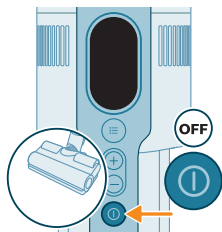

2 Отсоедините пылесборник, нажав соответствующую кнопку.

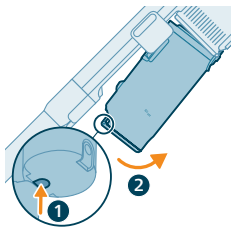

3 Держитесь за черную ручку. Извлеките циклоническую камеру из пылесборника, подняв ее из контейнера.

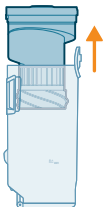

4 Постучите циклонической камерой по мусорному ведру, чтобы удалить оставшуюся пыль и грязь.



5 Для более тщательного обслуживания очистите пылесборник и циклоническую камеру под водопроводной водой или в теплой мыльной воде.

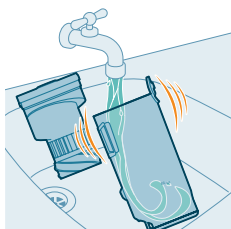

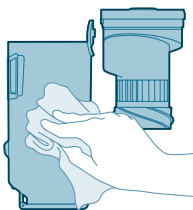

6 Вытрите очищенный пылесборник и циклоническую камеру насухо.

Внимание! Убедитесь, что все детали абсолютно сухие, и соберите их.

Примечание. Не все компоненты могут быть очищены в посудомоечной машине.



7 Установите циклоническую камеру обратно в пылесборник.

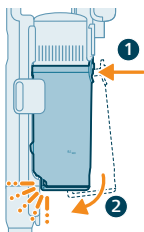

8 Верните собранный пылесборник на место. Выровняйте пылесборник на стороне фильтра, прежде чем вернуть его на место.

Примечание. После обслуживания всегда проверяйте, собран ли фильтр в приборе, и только затем приступайте к использованию прибора.

Обслуживание интеллектуальной насадки PrecisionPower

1 Всегда выключайте прибор перед очисткой вращающейся щетки насадки.

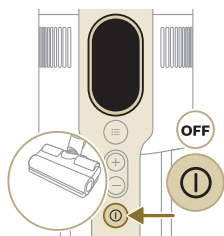

2 Чтобы получить доступ к вращающейся щетке, найдите кнопку сбоя насадки. Нажмите на нее и поверните до открытия.

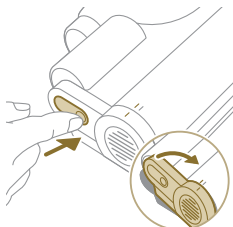

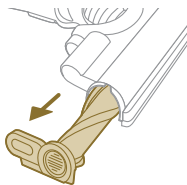

3 Аккуратно извлеките вращающуюся щетку и боковую крышку насадки.

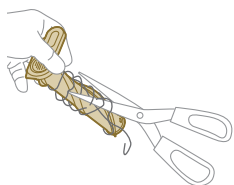

4 Аккуратно снимите с вращающейся щетки намотавшиеся волосы. Для устранения загрязнений помогайте себе ножницами.

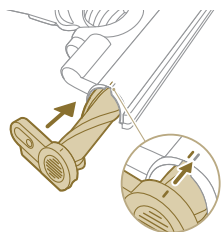

5 При повторной сборке убедитесь, что вращающаяся щетка выровнена надлежащим образом.

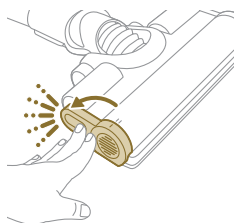

6 Зафиксируйте вращающуюся щетку в насадке до характерного щелчка.

Уход за насадкой PetPro

1 Поверните щетку, чтобы получить доступ к области очистки.

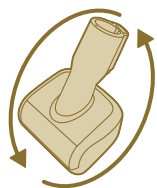

- 2 Сдвиньте боковую кнопку, чтобы высвободить щетку.

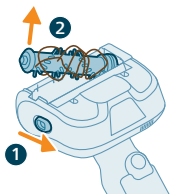

- 3 Руками или ножницами очистите с щетки любые загрязнения.

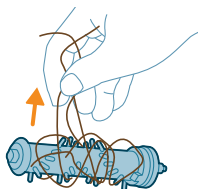

- 4 Начните сборку щетки, поместив одну сторону на место, прежде чем прикрепить другую сторону. Надлежащая установка щетки сопровождается характерным щелчком.

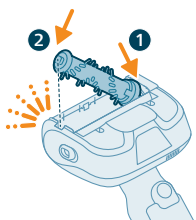

Уход за щеткой для деликатной уборки полов (для модели ХС7067)

- 1 Чтобы получить доступ к щетке, найдите кнопку сбоку насадки. Нажмите на нее и поверните до открытия. Аккуратно извлеките щетку и боковую крышку насадки.

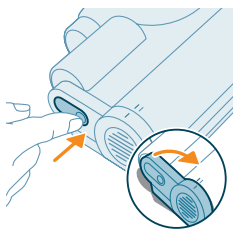

- 2 С усилием вытащите щетку из боковой крышки.

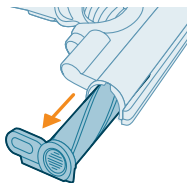

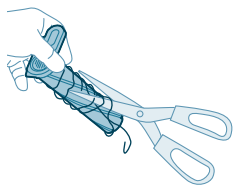

- 3 Аккуратно снимите с вращающейся щетки намотавшиеся волосы. Для устранения загрязнений помогайте себе ножницами.

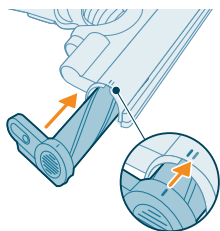

- 4 Вставьте щетку в боковую крышку и убедитесь в том, что она плотно зафиксирована. При повторной сборке убедитесь, что щетка выровнена надлежащим образом.

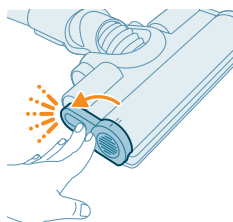

- 5 Зафиксируйте щетку в насадке до характерного щелчка.

Обслуживание резервуара для воды

Очищайте резервуар для воды раз в месяц во избежание образования накипи.

- 1 Добавьте в мерную чашку жидкость для очистки от накипи.

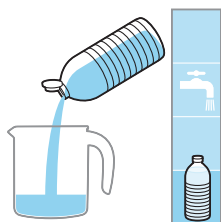

- 2 Добавьте необходимое количество воды в мерную чашку.

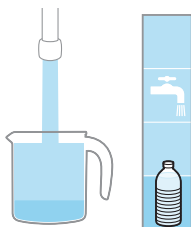



3 Добавьте смешанную жидкость в резервуар для воды.

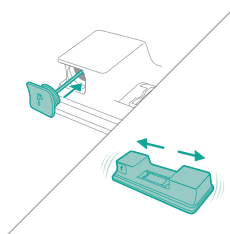

4 Закройте резервуар для воды надлежащим образом, затем встряхните его, чтобы жидкость для очистки от накипи равномерно распределилась.

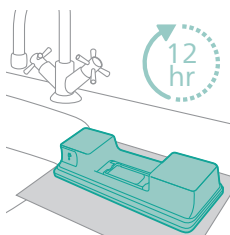

5 Оставьте резервуар для воды (без насадки из микрофибры для влажной уборки) в вертикальном положении на 12 часов. Вода должна медленно вытекать из нижней части резервуара для воды. Рекомендуется поместить резервуар для воды в раковину или на полотенце.

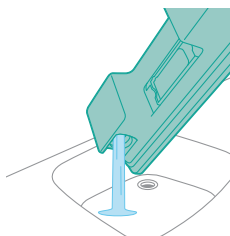

6 Промойте резервуар для воды и уберите из него оставшуюся воду.

Обслуживание диспенсера для воды

1 Снимите диспенсер для воды с нижней части резервуара для воды для тщательной очистки.

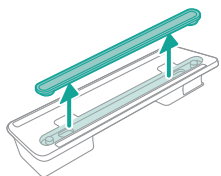

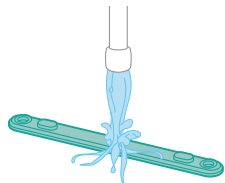

2 Промойте диспенсер для воды под струей водопроводной воды.

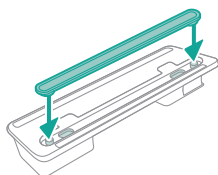

3 После очистки закрепите диспенсер для воды обратно в резервуаре для воды.

Замена

Чтобы приобрести аксессуары или запасные части, посетите веб-сайт www.philips.com/parts-and-accessories. Также всегда можно обратиться в информационный центр Philips в вашей стране (номер телефона центра указан на гарантийном талоне).

Запчасти на замену и числовые обозначения типов:

Фильтр на замену XV1681/01

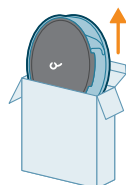

XV1681/01

Вращающаяся щетка CP0667/01

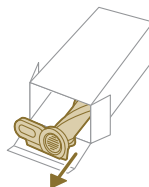

CP0667/01

Накладка из микрофибры для влажной уборки
XV1670/02

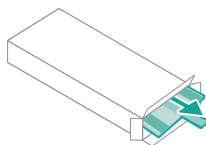

XV1670/02

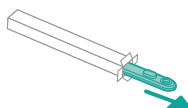

Обслуживание диспенсера для воды CP0381/01





CP0381/01

i Примечание. Заменяйте фильтр и накладку из микрофибры для влажной уборки каждые 6 месяцев, чтобы обеспечить максимальную производительность.

Сигналы пользовательского интерфейса и их значение

Сигнал	Значение сигнала
E1 	Неисправность прибора. Извлеките аккумулятор, подождите 10 секунд, после чего вставьте аккумулятор обратно. Если это не помогло, отнесите прибор в сервисный центр Philips или обратитесь в центр поддержки потребителей.
E2 	Прибор используется при температуре, которая ниже рабочей температуры. Переместите устройство в более теплое помещение. Не храните, не заряжайте и не используйте прибор при температуре ниже 5 °C или выше 40 °C.
E3 	Прибор используется при температуре, которая выше рабочей температуры. Переместите прибор в более холодное помещение. Не храните, не заряжайте и не используйте прибор при температуре ниже 5 °C или выше 40 °C.

Сигнал	Значение сигнала
E5 	Аккумуляторная батарея повреждена. Отнесите прибор в сервисный центр Philips или обратитесь в центр поддержки потребителей.
E9 	Насадка используется при температуре, которая выше рабочей температуры. Выключите прибор и подождите 15 минут. Попробуйте рукой температуру в верхней части насадки. Если температура насадки слишком высокая, дайте ей остыть дополнительно. После остывания насадки попробуйте снова включить прибор.
i4 	Насадка засорена. Прибор должен быть выключен. Очистите насадку согласно инструкциям и проверьте трубу, отсоединив ее от прибора. Извлеките застрявшие в насадке или трубе предметы, после чего запустите прибор повторно.
i5 	Посторонние предметы в воздушном канале. Прибор должен быть выключен. Очистите насадку согласно инструкциям и проверьте трубу, отсоединив ее от прибора. Извлеките застрявшие в насадке, трубе или ручном пылесосе предметы, после чего запустите прибор повторно.
i6 	Адаптер не снят. Снимите адаптер перед использованием прибора.
i7 	Используется неправильный адаптер. Для зарядки прибора используйте только оригинальный адаптер.
i8 	Фильтр засорен. Очистите фильтр. Следуйте инструкциям на экране или в руководстве пользователя. Новые фильтры можно приобрести в интернет-магазине Philips по адресу www.philips.com/support или у местного дилера Philips. Если после очистки фильтра вы продолжаете получать информационный код i8, проверьте таблицу поиска и устранения неисправностей ниже.

Сигнал	Значение сигнала
i10 	Аккумуляторная батарея установлена неправильно. Извлеките аккумуляторную батарею и вставьте ее обратно. Если это не помогло, отнесите прибор в сервисный центр Philips или обратитесь в центр поддержки потребителей.
	Низкий уровень заряда аккумуляторной батареи, необходима подзарядка. Зарядите прибор или аккумуляторную батарею предложенным методом подзарядки.

Поиск и устранение неисправностей

Данный раздел посвящен наиболее распространенным проблемам, с которыми вы можете столкнуться при использовании прибора. Если не удастся самостоятельно справиться с возникшими проблемами, см. ответы на часто задаваемые вопросы на веб-сайте www.philips.com/support или обратитесь в центр поддержки потребителей в вашей стране.

Сухая очистка

Проблема	Возможная причина	Способы решения
Прибор не реагирует на нажатие кнопки включения/выключения.	На экране появится значок пустой батареи.	Для зарядки аккумулятора подключите прибор к док-станции или подсоедините ручной пылесос непосредственно к вилке адаптера.
Зарядная станция не держится на стене.	Открутились винты, фиксирующие зарядную станцию.	Затяните винты.
	Используются винты неподходящего размера.	Для монтажа зарядной станции используйте винты, входящие в комплект поставки.
	Зарядная станция установлена на непрочной стене.	Зарядную станцию необходимо монтировать на прочной стене.
Прибор внезапно перестал работать.	Если в приборе возникла внутренняя неисправность, кнопки не будут реагировать, и экран останется пустым.	Подключите прибор к зарядной станции или подсоедините ручной пылесос непосредственно к адаптеру. Проверьте дисплей. Если появляется код ошибки, вы можете найти его значение в руководстве пользователя.

Проблема	Возможная причина	Способы решения
	(код: E2, E3) Прибор не работает в подходящей температурной среде.	Прибор должен использоваться при температуре от 5 до 40 °C.
	(код: i4, i5) Вращающаяся щетка застряла, или посторонние предметы застряли в воздуховоде.	Прибор должен быть выключен. Очистите насадку согласно инструкциям и проверьте трубу, отсоединив ее от прибора. Извлеките застрявшие в насадке или трубе предметы, после чего запустите прибор повторно.
	(код: E9) Перегрев электронасадки.	Выключите прибор и подождите 15 минут. Попробуйте рукой температуру в верхней части насадки. Если температура насадки слишком высокая, дайте ей остыть дополнительно. После остывания насадки попробуйте снова включить прибор.
Мощность всасывания пылесоса ниже, чем обычно.	Фильтр и циклоническая камера загрязнены.	Опорожните пылесборник. Очистите фильтр и циклоническую камеру. При регулярном использовании прибора необходимо промывать фильтр по крайней мере раз в месяц. Убедитесь, что вы удалили все волосы и грязь, застрявшие в циклонической камере.
	Пылесборник установлен в прибор неправильно.	Убедитесь в том, что пылесборник правильно установлен в прибор.
Происходит выброс пыли из пылесоса.	Фильтр загрязнен.	Очистите фильтр. См. также руководство пользователя.
	Фильтр не установлен в пылесос.	Убедитесь, что фильтр установлен в устройство и собран правильно.
	Что-то блокирует циклоническую камеру.	Проверьте, не застрял ли посторонний предмет в циклонической камере, и удалите предмет, блокирующий циклоническую камеру. Также убедитесь, что вы удалили все волосы и грязь, застрявшие в циклонической камере.
	Пылесборник установлен в прибор неправильно.	Вытряхните мусор из пылесборника и правильно установите пылесборник на приборе.
	При отключенном питании прибор повернулся или опрокинулся.	При отключенном питании прибор должен находиться в вертикальном положении.

Проблема	Возможная причина	Способы решения
Устройство не перемещается по полу свободно при чистке ковров.	Функция распознавания типа напольного покрытия не включена.	Включите функцию распознавания типа напольного покрытия в цифровом меню.
	Выбрана слишком высокая мощность всасывания.	Уменьшите мощность всасывания. См. также руководство пользователя.
Щетка перестала вращаться.	Щетка забита волосами или грязью.	Очистите щетку вручную или с помощью ножниц.
	(код i4) Щетка может перестать вращаться при слишком сильном сопротивлении на ковре с длинным ворсом.	Выключите устройство, а затем включите его снова.
	Вращающаяся щетка не была собрана в насадке надлежащим образом после очистки.	Следуйте инструкциям, приведенным в главе по очистке в руководстве пользователя, чтобы правильно вставить вращающуюся щетку в насадку. Закрепите вращающуюся щетку внутри насадки, защелкнув рычаг блокировки по месту.
	(код: E9) Перегрев электронасадки.	Выключите прибор и подождите 15 минут. Попробуйте рукой температуру в верхней части насадки. Если температура насадки слишком высокая, дайте ей остыть дополнительно. После остывания насадки попробуйте снова включить прибор.
Светодиодные индикаторы на насадке не загораются.	Насадка неправильно подключена к трубке или к устройству.	Правильно установите насадку на устройство или ручной пылесос.
	Функция подсветки отключена.	Включите эту функцию в меню. Отрегулируйте яркость светодиодов насадки в этом меню.
Светодиодные индикаторы в ручном пылесосе не загораются.	Функция подсветки отключена.	Включите эту функцию в меню. Отрегулируйте яркость светодиодов ручного пылесоса в этом меню.
Подсветка в аксессуаре не включается.	Аксессуар подсоединен к трубке.	Отсоедините трубку и прикрепите аксессуар напрямую к ручному пылесосу.
	Аксессуар не подсоединен к прибору надлежащим образом.	Прикрепите аксессуар к прибору надлежащим образом.

Проблема	Возможная причина	Способы решения
Подсветка в насадке, ручном пылесосе и аксессуарах недостаточно яркая.	Яркость слишком приглушенная.	Отрегулируйте яркость подсветки в меню.
Устройство не заряжается.	Вилка неправильно подключена к разъему на приборе, или адаптер неправильно вставлен в розетку электросети.	Убедитесь, что вилка правильно подключена к разъему на приборе и адаптер правильно вставлен в розетку электросети.
	Штекер неправильно вставлен в зарядную станцию.	Убедитесь в том, что штекер правильно вставлен в зарядную станцию. Убедитесь, что штекер вставлен ровно, и что он надежно фиксируется в зарядной станции.
	(код i7) Используется некомплектный адаптер.	Убедитесь, что используется адаптер, поставляемый с устройством.
	(код i10) Батарея установлена неправильно.	Убедитесь, что батарея полностью вставлена в гнездо надлежащим образом.
	(код E5) Батарея работает неправильно.	Отказ батареи. Замените батарею.
		Если после выполнения указанных условий прибор по-прежнему не заряжается, отнесите его в сервисный центр Philips или обратитесь в центр поддержки потребителей.
Прибор заряжается слишком медленно.	Используется внешний адаптер или адаптер от другого прибора.	Заряжайте прибор с помощью прилагаемого адаптера.
Аккумулятор заряжен и подключен, однако прибор не включается.	Прибор не отключен от адаптера.	Отключите прибор от адаптера, после чего выполните его перезапуск.
	(код: E1) Прибор работает неправильно.	Извлеките аккумулятор, подождите 10 секунд, после чего вставьте аккумулятор обратно. Если это не помогло, отнесите прибор в сервисный центр Philips или обратитесь в центр поддержки потребителей.
На дисплее отображается значок фильтра (код: i8).	Фильтр загрязнен.	Очистите фильтр. Следуйте инструкциям на экране или в руководстве пользователя.

Проблема	Возможная причина	Способы решения
		<p>Если после очистки фильтра вы продолжаете получать информационный код i8, вы можете рассмотреть следующие решения:</p> <ul style="list-style-type: none"> - Если у вас есть запасной чистый фильтр, вы можете заменить старый фильтр на новый. Затем с помощью ручного пылесоса тщательно очистите старый губчатый фильтр и корпус фильтра. - Или если у вас есть доступ к другому пылесосу или мини-пылесосу, вы можете использовать его, чтобы легко очистить как губчатый фильтр, так и корпус фильтра. <p>Примечание. Всегда проверяйте наличие фильтра в приборе перед его включением.</p>
	Срок службы фильтра истек.	Новые фильтры можно приобрести в интернет-магазине Philips по адресу www.philips.com/support или у местного дилера Philips.
		Если после выполнения указанных условий прибор все так же отображает ошибку, отнесите его в сервисный центр Philips или обратитесь в центр поддержки потребителей.
Мини-насадка Turbo не работает должным образом.	Вращающаяся щетка заблокирована.	Ножницами удалите с щетки волосы. Следуйте инструкциям, приведенным в руководстве пользователя.
	Роликовая щетка заблокирована тканью или поверхностью.	Удерживайте мини-насадку Turbo параллельно поверхности пола и не вдавливайте ее в мягкую поверхность.
	Вращающаяся щетка неправильно вставлена в мини-насадку Turbo.	Убедитесь, что вращающаяся щетка и мини-насадка Turbo соединены правильно и между ними нет зазора. Следуйте инструкциям, указанным в руководстве.
Мощность всасывания меняется.	Это не является сбоем. Это включается функция «Распознавание типа напольного покрытия». Ваш прибор определяет тип напольного покрытия и чистит то или иное напольное покрытие с оптимизацией производительности.	Никаких действий не требуется. Если вы предпочитаете пылесосить при постоянной мощности, отключите эту интеллектуальную функцию в меню вашего прибора.

Проблема	Возможная причина	Способы решения
Функция распознавания типа напольного покрытия не работает надлежащим образом.	Щетка забита волосами или грязью.	Очистите щетку ножницами или рукой. Изучите инструкции в руководстве пользователя.
Прибор бьется статическим электричеством.	Прибор накапливает статическое электричество. Чем ниже влажность воздуха в помещении, тем больше накапливается статического электричества.	Для снятия статического заряда чаще подносите трубку пылесоса к металлическим предметам, находящимся в помещении (например, к ножке стола или стула и т. п.). Или повысьте уровень влажности воздуха в помещении.
	Грязь и пыль, попадающие внутрь пылесоса, накапливают статическое электричество.	Опорожните пылесборник и очистите фильтр согласно инструкциям, приведенным в руководстве пользователя.

Влажная очистка

Проблема	Возможная причина	Способы решения
Поток воды из резервуара уменьшился.	Увлажняющая полоска засорилась.	Снимите и очистите увлажняющую полоску. Верните на место чистую увлажняющую полоску.
	Накладка из микроволокна для влажной уборки установлена неправильно, в результате чего блокируется увлажняющая полоска.	Убедитесь в правильной установке накладки для влажной уборки. Уточните в руководстве пользователя, как правильно выполнить установку.
	Резервуар для воды пуст или практически пуст.	Заполните резервуар для воды.
	Используется насадка из микрофибры, изготовленная сторонним производителем.	Пользуйтесь только оригинальными накладками из микроволокна компании Philips. Накладки для влажной уборки можно приобрести в интернет-магазине Philips по адресу www.philips.com/support или у местного дилера Philips.
	На увлажняющей полоске образовался известковый налет.	Приобретите новую увлажняющую полоску в онлайн-магазине Philips по адресу www.philips.com/support или у местного дилера Philips.
Слишком много воды вытекает из резервуара для воды при слишком большой скорости.	Крышка резервуара для воды установлена неправильно.	Проверьте крышку и убедитесь, что она плотно и полностью закрыта.

Проблема	Возможная причина	Способы решения
	Полоска в нижней части резервуара для воды расположена неправильно.	Проверьте полоску и убедитесь, что она установлена правильно в нижней части резервуара для воды.
На полу остаются разводы.	В воду добавлено слишком много жидкого чистящего средства.	Добавляйте всего несколько капель жидкого чистящего средства или же используйте чистящее средство, которое пенится не так сильно.
	Накладка для влажной уборки установлена неправильно.	Убедитесь в правильной установке накладки для влажной уборки. Уточните в руководстве пользователя, как правильно выполнить установку.
	Используется неподходящая накладка для влажной уборки.	Пользуйтесь только насадками из микрофибры для влажной уборки Philips XV1670/02 для изделий серии 7000. Накладки для влажной уборки можно приобрести в интернет-магазине Philips по адресу www.philips.com/support или у местного дилера Philips.

Зміст

Вступ _____	977
Загальний опис _____	977
Перед першим використанням _____	978
Встановлення настінного кріплення _____	978
Зберігання аксесуарів на настінному кріпленні _____	979
Підготовка до використання _____	980
Використання пристрою _____	981
Збирання пристрою _____	981
Прибирання м'яких і твердих поверхонь _____	981
Прибирання з миттям твердих підлог _____	982
Універсальне використання та приладдя _____	985
Налаштування та додаткова інформація _____	989
Після використання – обслуговування _____	991
Часте обслуговування після кожного циклу прибирання _____	991
Періодичне обслуговування _____	994
Заміна _____	1003
Сигнали інтерфейсу користувача та їхнє значення _____	1004
Усунення несправностей _____	1006
Сухе прибирання _____	1006
Вологе прибирання _____	1010

Вступ

Дякуємо за те, що придбали цей виріб! Щоб уповні скористатися запропонованою підтримкою, зареєструйте свій виріб на веб-сайті www.philips.com/mycordlessvacuum-7000s.

Загальний опис

- 1 Цифровий дисплей
 - a Кільцевий індикатор рівня заряду батареї
 - b Відсоток рівня заряду батареї
 - c Вибраний рівень потужності
 - d Значок «Активація функції розпізнавання типу підлоги»
 - e Значок нагадування про очищення фільтра
- 2 Кнопка "Меню/підтвердити"
- 3 Кнопка "+"
- 4 Кнопка "-"
- 5 Кнопка "Увімк./Вимк."
- 6 Ручний режим
- 7 Контейнер для пилу
- 8 Батарея
- 9 Фільтр для заміни
- 10 Кнопка для легкого спорожнення

- 11 Кнопка розблокування контейнера для пилу
- 12 Адаптер
- 13 Гвинти
- 14 Настінне кріплення
- 15 Трубка
- 16 Насадка TriActive Smart LED
- 17 Щітка для делікатної підлоги (лише в моделі XC7067)
- 18 Резервуар для води та накладка для вологого прибирання з мікрофібри (лише в моделях XC7163, XC7167)
- 19 Насадка PetPro
- 20 Комбінована насадка
- 21 М'яка щітка (лише в моделях XC7065, XC7067, XC7167)
- 22 Насадка для чищення оббивки (лише в моделях XC7065, XC7067, XC6167)
- 23 Щілинна насадка

Перед першим використанням

Встановлення настінного кріплення

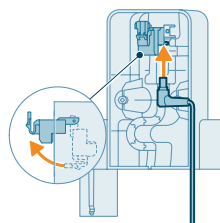

- 1 Переверніть настінне кріплення та розблокуйте сірий важіль. Вставте зарядний порт так, щоб металеву частину було видно та спрямовано вертикально на передній стороні настінного кріплення.

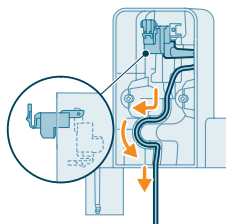

- 2 Акуратно розмістіть кабель, уклавши його в призначений для цього паз.

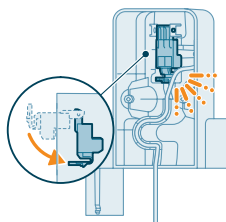

- 3 Закрийте сірий важіль. Переконайтеся, що сірий важіль було зафіксовано зі звуком клацання.

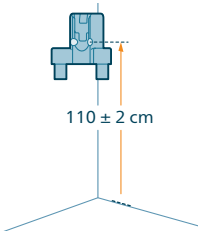

- 4 Надійно зафіксуйте настінне кріплення в потрібному положенні на стіні так, щоб отвори для монтажних гвинтів були на відстані приблизно на 110 см від підлоги.

⚠ Увага! Будьте обережні, висвердлюючи отвори в стіні для фіксації настінного кріплення, щоб запобігти ураженню електричним струмом.

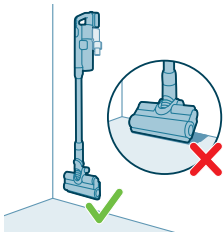

i Примітка. Переконайтеся, що за такого розміщення настінного кріплення весь прилад висітиме на стіні й насадка не торкатиметься підлоги.

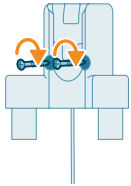

- 5 Коли визначите оптимальне положення й висоту для зберігання та заряджання пристрою, міцно затягніть гвинти, щоб зафіксувати настінне кріплення.

Зберігання аксесуарів на настінному кріпленні

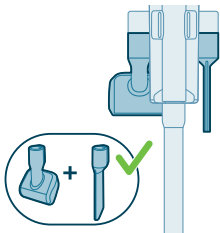

Усі аксесуари можна зберігати на настінному кріпленні, за винятком одночасного зберігання насадки PetPro і насадки для оббивки.

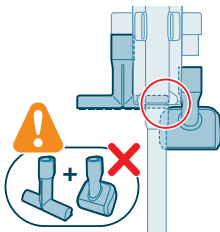

i Примітка. Зауважте, що насадку PetPro й насадку для чищення оббивки не можна зберігати на настінному кріпленні разом.

Підготовка до використання

Пристрій обладнано літій-іонною акумуляторною батареєю. Розряджена акумуляторна батарея повністю заряджається приблизно за 6 годин.

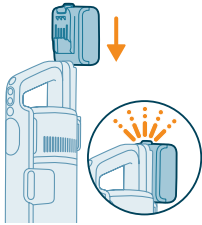

- 1 Приєднайте комплект акумуляторних батарей до корпусу пристрою. Надійне з'єднання буде підтверджено звуком клацання.

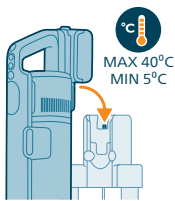

- 2 Зарядіть пристрій, помістивши його на змонтоване настінне кріплення.

⚠ Обережно! Зберігайте й заряджайте пристрій за температури вище 5 °C та нижче 40 °C.

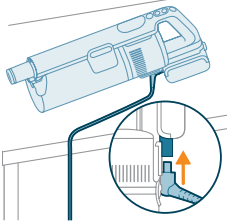

i Примітка. Також можна розмістити ручку пристрою на рівній і стійкій поверхні та безпосередньо під'єднати зарядний кабель до пристрою.

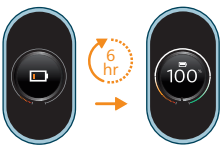

- 3 Конструкцією пристрою передбачено його повне зарядження за 6 годин. Прогрес зарядження можна відстежувати на екрані. Коли пристрій повністю заряджено, на екрані світиться значення 100 %. За кілька хвилин дисплей згасає.

Використання пристрою

Збирання пристрою



- 1 Приєднайте ручку до трубки. Приєднання буде підтверджено звуком клацання.

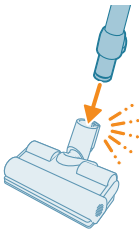

- 2 Приєднайте трубку до насадки. Приєднання буде підтверджено звуком клацання.

Прибирання м'яких і твердих поверхонь

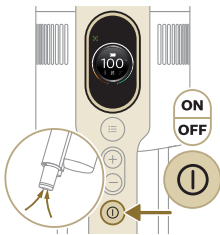

- 1 Натисніть кнопку "Увімк./Вимк.", щоб увімкнути пристрій.

i Примітка. Щоб вимкнути пристрій, натисніть кнопку "Увімк./Вимк." ще раз.

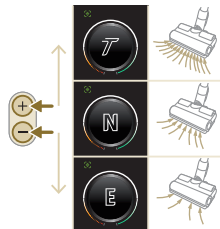

- 2 За допомогою кнопок "+" і "-" можна перемикає три різні налаштування потужності.

T – режим Turbo

N – звичайний режим

E – економний режим



3 Пилосос призначений для чищення твердих і м'яких поверхонь.

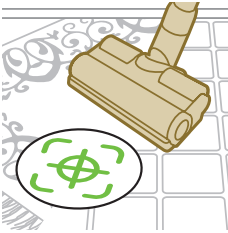

i З увімкненою функцією розпізнавання типу підлоги пристрій розпізнає тип підлоги та автоматично оптимізує свою продуктивність у межах вибраних вами налаштувань потужності. Щоб вимкнути цю функцію, див. нижче порядок встановлення налаштувань.



⚠ Обережно! Не прибирайте пристроєм воду чи інші рідини.

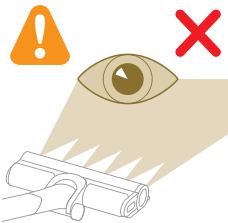

⚠ Увага! Не дивіться безпосередньо на увімкнені світлодіоди та не спрямовуйте їх в очі іншим людям. Світлодіоди світяться дуже яскраво.

Прибирання з миттям твердих підлог

⚠ Увага! Використовуйте резервуар для води лише на твердій підлозі з водонепроникним покриттям (наприклад, лінолеумі, глазурованій плитці та лакованому паркеті) і кам'яній підлозі (наприклад, мармурі). Якщо підлогу не оброблено для захисту від води, дізнайтеся у виробника, чи її можна мити водою. Не використовуйте резервуар для води для прибирання твердої підлоги з пошкодженим водонепроникним покриттям.

i Примітка. Не використовуйте резервуар для води для чищення килимів.

i Примітка. Щоб не розплескати воду, не рухайте пристрій зі встановленим резервуаром для води вбік. Рухайте пристрій лише вперед і назад.

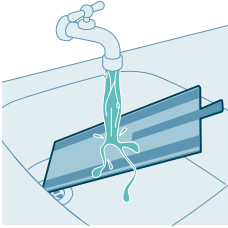

1 Перед використанням намочіть накладку для вологого прибирання з мікрофібри.

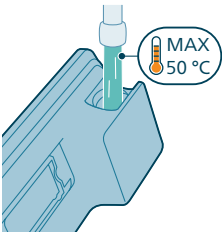

2 Наповніть резервуар водою температурою не вище 50 °C.

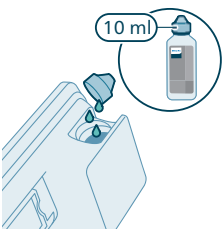

3 (Необов'язково) Якщо ви бажаєте додати до води в резервуарі рідкий засіб для чищення підлоги, використовуйте засіб, який розводиться й утворює мало піни чи взагалі її не утворює. Ми рекомендуємо засіб для чищення підлоги XV1792 Philips Floor Cleaner. Додайте у воду кілька крапель рідкого засобу для чищення.

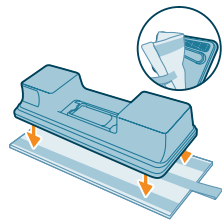

4 Зафіксуйте накладку для вологого прибирання з мікрофібри під резервуаром для води. Сумістіть липучки під резервуаром для води та на задній частині накладки.

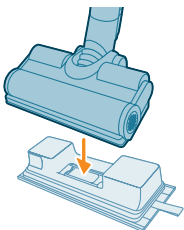

5 Під'єднайте резервуар для води до акванасадки та починайте прибирання.



- 6 Натисніть кнопку "Увімк./Вимк.", щоб увімкнути пристрій. Під'єднавши аквамодуль до насадки, можна ефективно чистити тверду підлогу.



i Примітка. Аквамодуль не підходить для чищення м'яких поверхонь, наприклад килимів.



⚠ Увага! Аквамодуль не можна використовувати для збирання калюж води.

Поради й інша важлива інформація

- Не потрібно пилососити підлогу перед миттям, оскільки насадка "Пилосос і швабра" здійснює активне вологе прибирання твердої підлоги від усіх видів бруду, зокрема рідин і плям. Для чищення килимів і килимових покриттів використовуйте насадку "Тільки пилосос".
- Пристрій може залишити невелику калюжу води на підлозі, якщо ви не пересунете його після вимкнення. Ви можете зменшити розмір калюжі, пересунувши пристрій після вимкнення. За потреби видаліть краплі, що залишилися, ганчіркою.

Обмеження щодо використання

- Насадка "Пилосос і швабра" підходить для прибирання й миття всіх типів твердих підлог, окрім дерев'яних без покриття.
- Насадку "Пилосос і швабра" призначено для регулярного прибирання твердих підлог. Використовуючи цей пристрій, завжди дотримуйтесь указівок щодо миття твердої підлоги.
- Якщо ви бажаєте додати до чистої води в резервуарі рідкий засіб для чищення підлоги, але не XV1792 Philips Floor Cleaner, використовуйте засіб, який утворює мало піни чи взагалі її не утворює та розводиться у воді так само, як XV1792 Philips Floor Cleaner.
- Оскільки місткість резервуара для води становить 250 мл, потрібно додати лише кілька крапель засобу (максимум 10 мл).

- Насадку "Пилосос і швабра" можна використовувати на підлозі з лінолеумом, тільки якщо покриття належно закріплено. Інакше насадка втягуватиме лінолеум.
- Якщо ви перемістите/піднімете вимкнений пристрій над килимом або килимовим покриттям, на них можуть потрапити краплі брудної води.
- Не переміщайте пристрій по решітках конвекторів на підлозі. Пристрій не може втягувати воду, яка виходить із насадки під час його переміщення по решітці, отже вона потрапляє на дно конвектора.
- Під час прибирання не піднімайте насадку з підлоги, не рухайте її вбік і не робіть різких поворотів, оскільки це залишає сліди води. Рухайте пристрій лише вперед і назад.

i Примітка. Час роботи залежить від рівня енергоспоживання під час прибирання.

Універсальне використання та приладдя

⚠ Обережно! У разі використання будь-якого приладдя не прибирайте пристроєм воду чи інші рідини.

⚠ Увага! Не дивіться безпосередньо на ввімкнені світлодіоди та не спрямовуйте їх в очі іншим людям. Світлодіоди світяться дуже яскраво.

Використання ручки

Ручку можна використовувати безпосередньо без інструмента для чищення, щоб прибрати пил.



Використання насадки

- 1 Під'єднайте насадку безпосередньо до ручки.

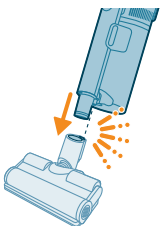

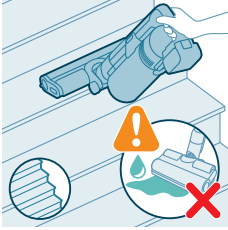

2 Таке поєднання використовується для чищення поверхонь зі змінною висотою, як-от сходів.

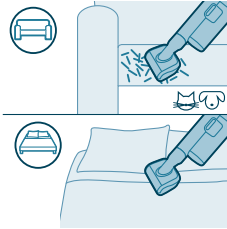

Використання насадки PetPro

Насадка PetPro дає змогу ефективно видаляти шерсть домашніх тварин і дрібний бруд, як-от крихти, та відмінно підходить для очищення м'яких поверхонь, наприклад ліжка чи дивану.



Щоб приєднати насадку PetPro, вставте трубку ручки в насадку PetPro. Відрегулюйте налаштування потужності відповідно до потреб у прибиранні.

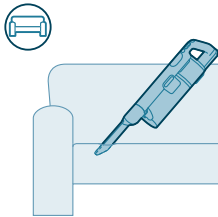

Використання щілинної насадки

Щілинною насадкою можна скористатися для прибирання в тісних, вузьких місцях, як-от між диванними подушками, уздовж плінтусів або в салоні автомобіля.



Щоб під'єднати щілинну насадку, вставте в неї трубку або ручку.

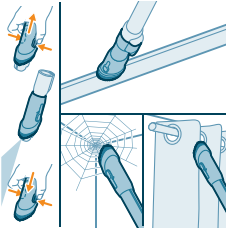

Використання комбінованої насадки

Комбінована насадка має м'яку щітку для видалення павутини або очищення делікатних поверхонь, як-от штор, і вузьку насадку для складнодоступних або вузьких місць, наприклад, віконних рам.



Щоб під'єднати комбіновану насадку, вставте в неї трубку або ручку.



Використання м'якої щітки

М'яка щітка дає змогу дбайливо очищати крихкі чи делікатні поверхні, як-от абажури, жалюзі й екрани. Вона входить у комплект моделей ХС7065, ХС7067 і ХС7167.



Щоб під'єднати м'яку щітку, вставте в неї трубку або ручку.

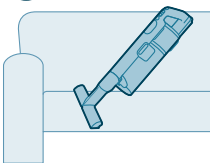

Використання насадки для чищення оббивки

Насадка для чищення оббивки дає змогу очищати м'які тканинні меблі, як-от дивани, подушки й стільці. Вона входить у комплект моделей ХС7065, ХС7067 і ХС7167.



Щоб під'єднати насадку для чищення оббивки, вставте в неї трубку або ручку.

Використання щітки для делікатної підлоги

Щітка для делікатної підлоги має м'яку структуру із сірого й помаранчевого матеріалу, яку можна використовувати для обережного очищення делікатної твердої підлоги, як-от з коркового матеріалу, твердої деревини чи натурального каменю. Вона входить у комплект моделі ХС7067.

Щоб змінити щітку, виконайте кроки, описані нижче.

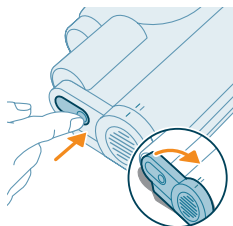

- 1 Щоб вийняти щітку, знайдіть кнопку збоку насадки. Натисніть її та поверніть, щоб відкрити. Акуратно вийміть щітку та зніміть з насадки бічну кришку.

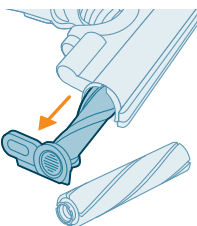

- 2 Витягніть щітку з бічної кришки силою. Зніміть бічну кришку з витягнутого валика щітки й надягніть на щітку для делікатної підлоги.

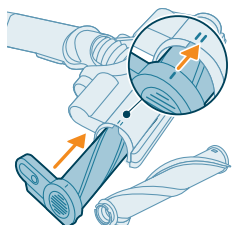

- 3 Вставте щітку для делікатної підлоги в бічну кришку силою так, щоб вона була надійно встановлена. Після збирання щітка має стати на своє місце.

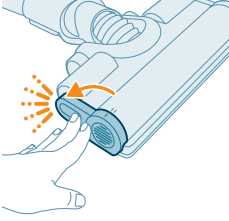

- 4 Зафіксуйте щітку. Підтвердженням надійної фіксації буде звук клацання.

Налаштування та додаткова інформація

Низку параметрів пристрою можна налаштувати та контролювати в меню.



- 1 Щоб отримати доступ до налаштувань меню, натисніть кнопку "Меню".
- 2 Перемикайтеся між параметрами, натискаючи кнопки "+" та "-": регулювання підсвічування, увімкнення або вимкнення розпізнавання типу підлоги, доступ до додаткової інформації про пристрій і повернення до попереднього екрана.
- 3 Коли виділиться потрібний параметр, для підтвердження вибору ще раз натисніть кнопку "Меню".

Регулювання яскравості підсвічування

Натисніть кнопку "Меню" й перемикайтеся між пунктами, доки не з'явиться функція підсвічування. Для підтвердження ще раз натисніть кнопку "Меню".

Щоб змінити яскравість підсвічування, перемикайтеся між доступними рівнями. Для підтвердження натисніть кнопку "Меню".

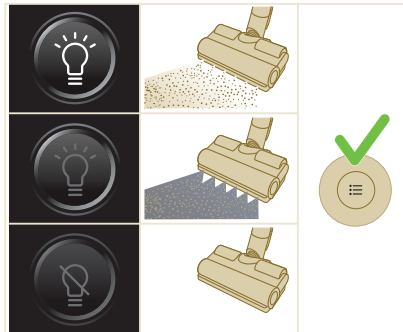



Розпізнавання типу підлоги

Натисніть кнопку "Меню" й перемикайтеся між пунктами, доки не з'явиться функція розпізнавання типу підлоги. Для підтвердження ще раз натисніть кнопку "Меню".

На екрані розпізнавання типу підлоги виберіть цю функцію. Для підтвердження натисніть кнопку "Меню". Якщо цю функцію успішно ввімкнено, після повернення до головного екрана у верхньому лівому куті дисплея з'явиться зелений значок.

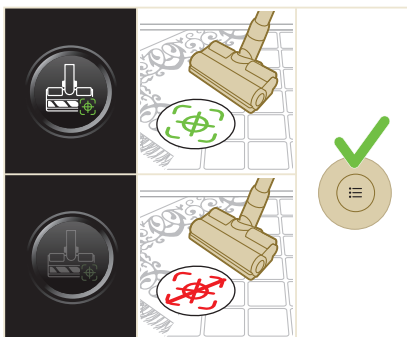

i Примітка. Увімкнути чи вимкнути функцію розпізнавання типу підлоги можна лише тоді, коли електричну насадку під'єднано до ручки. В іншому разі, тобто якщо до основного пристрою не буде приєднано електричної насадки разом з основною щіткою, у меню буде на один пункт менше. Під'єднайте електричну насадку, щоб переглянути пункт "Розпізнавання типу підлоги" в меню.

i Примітка. Пристрій постачається з увімкненою функцією розпізнавання типу підлоги.

i Примітка. Функція розпізнавання типу підлоги активується, коли насадка під час руху виявляє інший тип очищуваної поверхні.

i Функція розпізнавання типу підлоги не працює в поєднанні зі щіткою для делікатної підлоги (входить у комплект моделі ХС7067).

Додаткова інформація

Натисніть кнопку "Меню" й перейдіть до пункту "Додаткова інформація". Для підтвердження ще раз натисніть кнопку "Меню".

На екрані "Додаткова інформація" можна перевірити стан фільтра, стан батареї, загальний час користування, дізнатися модель пристрою, а також відсканувати QR-код, щоб отримати додаткову інформацію в Інтернеті.



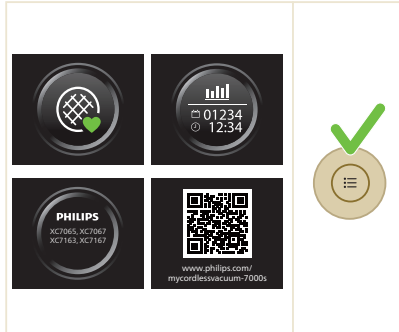

Повернення на попередній екран

Щоб вийти з меню та повернутися на попередній екран, виберіть пункт "Повернутися".

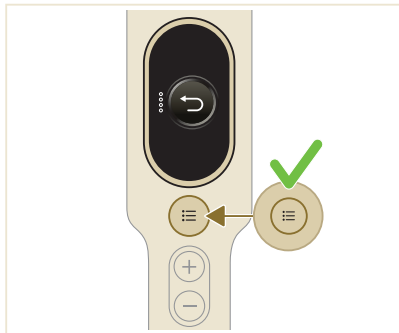

Після використання – обслуговування

Часте обслуговування після кожного циклу прибирання

Обслуговування системи збирання пилу

Спорожніть контейнер для пилу після кожного використання або коли рівень пилу досягне позначки MAX.

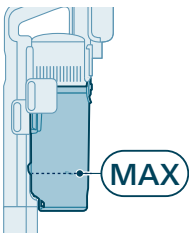

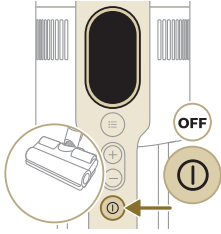

1 Вимкніть пристрій.



2 Зніміть ручку з контейнером для пилу з трубки.

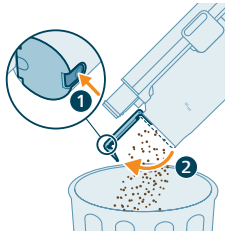

3 Тримавши контейнер для пилу над відром для сміття, натисніть кнопку для легкого спорожнення (1), щоб спорожнити контейнер (2).

Обслуговування резервуара для води

Чистьте резервуар для води після кожного використання.

1 Зніміть накладку для вологого прибирання з мікрофібри.

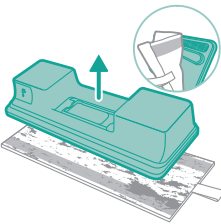

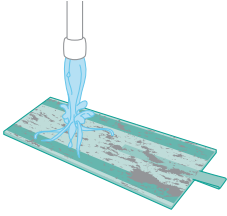

- 2 Промийте накладку для вологого прибирання під краном і випрайте її вручну або в пральній машині.

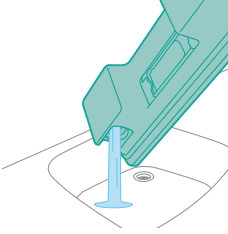

- 3 Вилийте залишки води з резервуара.

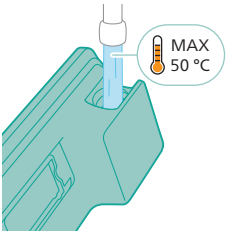

- 4 Наповніть резервуар водою.

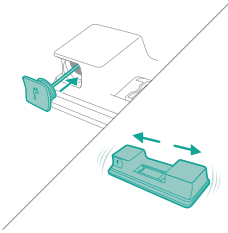

- 5 Щільно закрийте резервуар для води та потрусіть його, щоб видалити залишки мийного засобу.

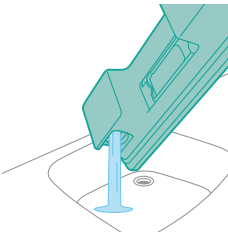

- 6 Спорожніть резервуар для води та залиште його відкритим, щоб висухнув.

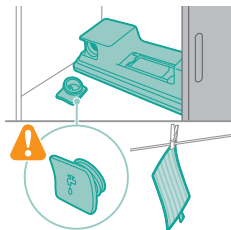

- 7 Не загубіть кришку резервуара під час зберігання. Підвісьте накладку для вологого прибирання з мікрофібри, щоб висохла.

Періодичне обслуговування

Чищення фільтра

Очищуйте фільтр принаймні щомісяця або коли з'явиться сповіщення про необхідність очищення фільтра (i8).

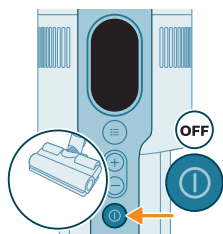

- 1 Вимкніть прилад.

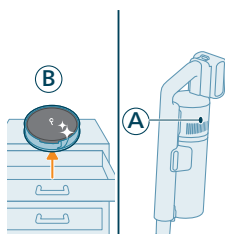

- 2 Поки забруднений фільтр (A) ще знаходиться в приладі, приготуйте й покладіть збоку фільтр для заміни (B).

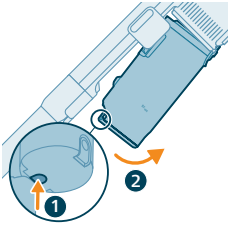

3 Зніміть контейнер, натиснувши кнопку його розблокування.

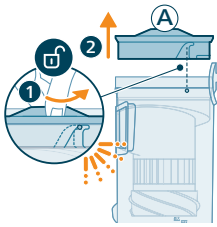

4 Поверніть фільтр (А) проти годинникової стрілки, щоб вийняти його з контейнера для пилу.

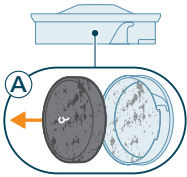

5 Вийміть губчастий фільтр (А) із пластикового корпусу.

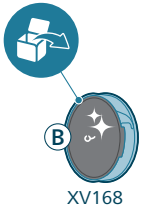

6 Розпакуйте фільтр для заміни (В).

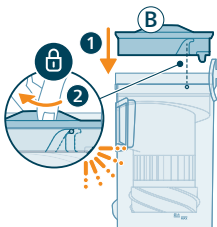

7 Вставте чистий фільтр (В) у контейнер для пилу. Поверніть фільтр за годинниковою стрілкою, щоб зафіксувати його.

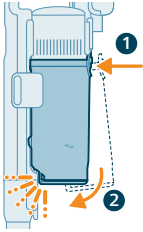

8 Закріпіть контейнер для пилу назад на ручку: спершу вставте контейнер з боку фільтра, а тоді зафіксуйте його на місці.

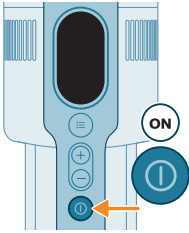

9 Увімкніть прилад.

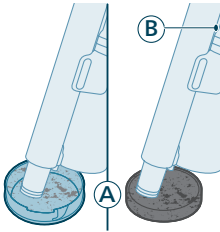

10 Пропилососьте забруднений корпус фільтра й губчастий фільтр (А).

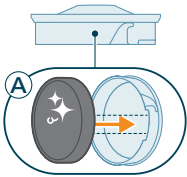

11 Вставте чистий губчастий фільтр (А) у чистий корпус фільтра.

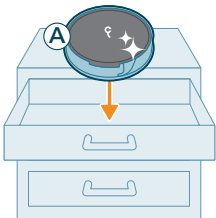

i Примітка. Тепер фільтр (А) ретельно очищений, і його можна зберегти, щоб використати пізніше, коли потрібно буде очистити теперішній фільтр (В).

Очищення контейнера й циклонної камери

1 Вимкніть прилад.

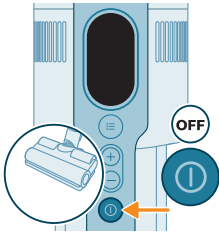

2 Зніміть контейнер, натиснувши кнопку його розблокування.

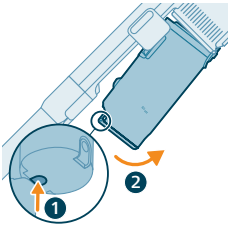

3 Візьміться за чорний держак. Вийміть циклонну камеру, піднявши її з контейнера для пилу.

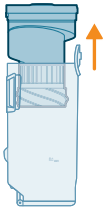

4 Струсіть залишки пилу й бруду з циклонної камери в сміттєве відро.



5 Для ретельного очищення мийте контейнер для пилу та циклонну камеру під проточною водопровідною водою або в теплій воді з милом.

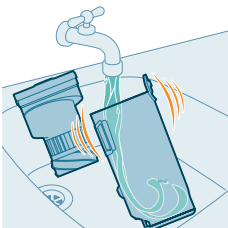

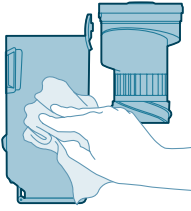

6 Витріть насухо вимитий контейнер для пилу й циклонну камеру.

Увага! Перш ніж збирати всі компоненти, переконайтеся, що вони повністю сухі.

Примітка. Ніякі компоненти не можна мити в посудомийній машині.



7 Встановіть циклонну камеру назад у контейнер для пилу.

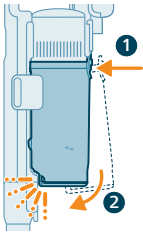

8 Помістіть назад зібраний контейнер. Перш ніж зафіксувати контейнер, вирівняйте його положення зі сторони фільтра.

Примітка. Перед використанням пристрою завжди перевіряйте, щоб фільтр був вставлений у пристрій після обслуговування.

Обслуговування розумної насадки PrecisionPower

1 Обов'язково вимикайте пристрій перед чищенням валика щітки на насадці.

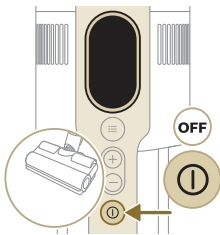

2 Щоб отримати доступ до валика щітки, знайдіть кнопку збоку насадки. Натисніть її та поверніть, щоб відкрити.

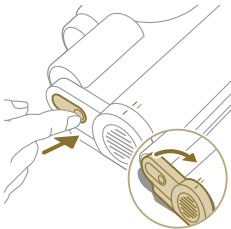

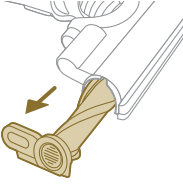

3 Аккуратно выньте из насадки валик щётки та бічний ковпачок.

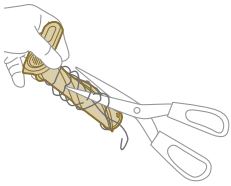

4 Обережно видавіть заплутане волосся з валика щітки. Щоб було легше видаляти забруднення, використовуйте ножиці.

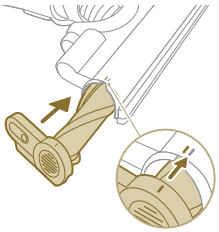

5 Під час збирання валик щітки має стати на своє місце.

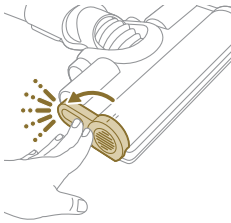

6 Заблокуйте валик щітки на насадці. Підтвердженням надійної фіксації буде звук клацання.

Догляд за насадкою PetPro

1 Для доступу до ділянки очищення переверніть щітку.



- 2 Зсуньте бічну кнопку, щоб розблокувати щітку.

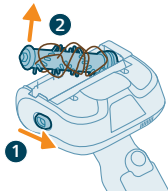

- 3 Руками й за допомогою ножиць видаліть усі забруднення з щітки.

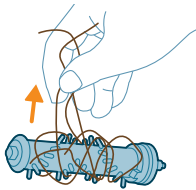

- 4 Під час збирання щітки спочатку вставте на місце один її бік, а потім – інший бік. Коли щітку буде правильно зібрано, ви почуєте звук клацання.

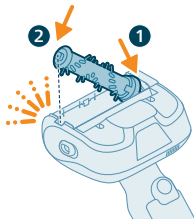

Догляд за щіткою для делікатної підлоги (для моделі ХС7067)

- 1 Щоб вийняти щітку, знайдіть кнопку збоку насадки. Натисніть її та поверніть, щоб відкрити. Акуратно вийміть щітку та зніміть з насадки бічну кришку.

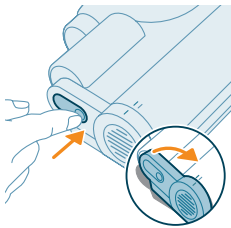

- 2 Витягніть щітку з бічної кришки силою.

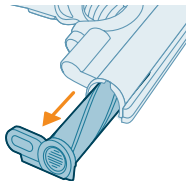

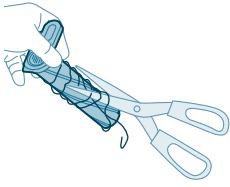

- 3 Обережно видаліть заплутане волосся з валика щітки. Щоб було легше видаляти забруднення, використовуйте ножиці.

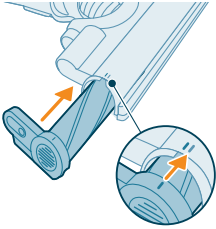

- 4 Вставте щітку в бічну кришку силою так, щоб вона була надійно встановлена. Після збирання щітка має стати на своє місце.

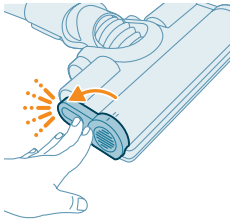

- 5 Зафіксуйте щітку. Підтвердженням надійної фіксації буде звук клацання.

Обслуговування резервуара для води

Щомісяця видаляйте накіп із резервуара для води, щоб запобігти його накопиченню.

- 1 Налийте в мірну чашку рідину для видалення накипу.

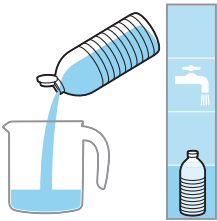

- 2 Додайте в мірну чашку потрібну кількість води.

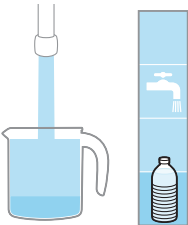



3 Налийте отриману суміш у резервуар для води.

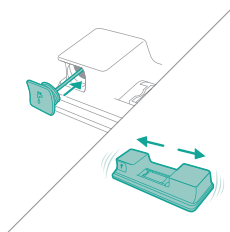

4 Щільно закрийте резервуар для води та потрусіть його, щоб рівномірно розподілити рідину для видалення накипу.

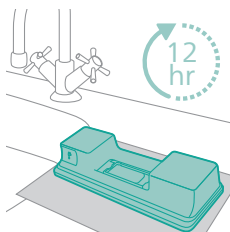

5 Залиште резервуар для води (без накладки для вологого прибирання з мікрофібри) у вертикальному положенні на 12 годин. Вода має повільно витікати з нижньої частини резервуара. Рекомендується розмістити резервуар для води в раковині або підкласти під нього ганчірку.

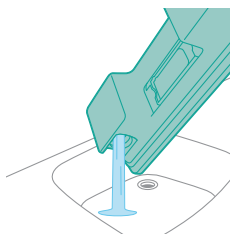

6 Промийте резервуар і видаліть із нього залишки рідини.

Обслуговування зволожувальної стрічки

1 Зніміть зволожувальну стрічку з нижньої частини резервуара для води, щоб ретельно очистити.

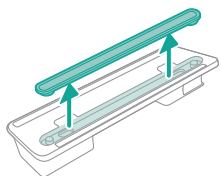

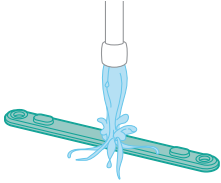

2 Промийте зволожувальну стрічку під краном.

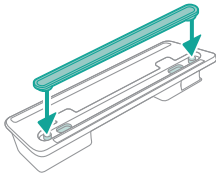

3 Прикріпіть очищену зволожувальну стрічку назад на резервуар для води.

Заміна

Щоб придбати аксесуари чи запасні частини, відвідайте веб-сайт www.philips.com/parts-and-accessories або зверніться до дилера Philips. Також можна звернутися до місцевого Центру обслуговування клієнтів Philips.

Запасні частини й номери артикулів:

Фільтр для заміни (XV1681/01)

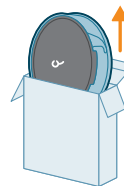

XV1681/01

Валик щітки (CP0667/01)

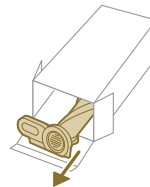

CP0667/01

Накладка для вологого прибирання з мікрофібри
(XV1670/02)

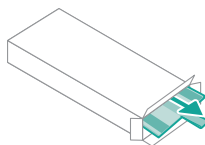

XV1670/02

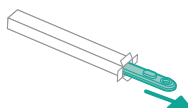

Зволожувальна стрічка (CP0381/01)





CP0381/01

i Примітка. Для максимальної продуктивності замініть фільтр і накладку для вологого прибирання з мікрофібри раз на 6 місяців.

Сигнали інтерфейсу користувача та їхнє значення

Сигнал	Значення сигналу
E1 	Несправність пристрою. Вийміть батарею, зачекайте 10 секунд, а потім вставте батарею назад. Якщо це не допомогло, віднесіть пристрій до сервісного центру Philips або зверніться до Центру обслуговування клієнтів.
E2 	Температура занизька для використання пристрою. Перенесіть пристрій до теплішого приміщення. Не зберігайте, не заряджайте та не використовуйте пристрій при температурі нижче 5 °C або вище 40 °C.
E3 	Температура зависока для використання пристрою. Перенесіть пристрій до прохолоднішого приміщення. Не зберігайте, не заряджайте та не використовуйте пристрій при температурі нижче 5 °C або вище 40 °C.

Сигнал	Значення сигналу	
E5		<p>Батарею пошкоджено. Відвезіть пристрій до авторизованого сервісного центру компанії Philips або зверніться до Центру обслуговування клієнтів.</p>
E9		<p>Температура зависока для використання насадки. Вимкніть пристрій і зачекайте 15 хвилин. Торкніться корпусу насадки зверху, щоб дізнатися, чи вона досі гаряча. Якщо насадка досі гаряча, зачекайте ще, доки вона охолоне. Коли насадка охолоне, спробуйте знову ввімкнути пристрій.</p>
i4		<p>Забитий прохід. Пристрій має бути вимкнено. Очистіть насадку відповідно до посібника користувача та перевірте трубку, від'єднавши трубку від основного пристрою. Вийміть предмет із насадки або трубки та перезапустіть пристрій.</p>
i5		<p>Вентиляційні отвори заблокував сторонній предмет. Пристрій має бути вимкнено. Очистіть насадку відповідно до посібника користувача та перевірте трубку, від'єднавши трубку від основного пристрою. Вийміть предмет із насадки, трубки або ручки та перезапустіть пристрій.</p>
i6		<p>Адаптер не від'єднано. Перед запуском від'єднайте пристрій від адаптера.</p>
i7		<p>Використано неправильний адаптер. Для заряджання пристрою використовуйте лише оригінальний адаптер.</p>
i8		<p>Фільтр забруднено. Почистьте фільтр. Дотримуйтесь інструкцій на екрані або в посібнику користувача. Ви можете придбати нові фільтри в інтернет-магазині Philips за адресою www.philips.com/support або у дилера Philips. Якщо ви бачите інформаційний код i8 після очищення фільтра, ознайомтеся з наведеною нижче таблицею.</p>

Сигнал	Значення сигналу
i10 	Батарею вставлено неправильно. Вийміть батарею і вставте її назад. Якщо це не допомогло, віднесіть пристрій до сервісного центру Philips або зверніться до Центру обслуговування клієнтів.
	Батарея розрядилась і потребує заряджання. Зарядіть пристрій або батарею рекомендованим способом.

Усунення несправностей

У цьому розділі розглядаються основні проблеми, які можуть виникнути під час використання пристрою. Якщо Ви не в змозі вирішити проблему за допомогою поданої нижче інформації, відвідайте веб-сайт www.philips.com/support і ознайомтеся зі списком частих запитань або зверніться до Центру обслуговування клієнтів у своїй країні.

Сухе прибирання

Проблема	Можлива причина	Рішення
Пристрій не реагує на натискання кнопки "увімк./вимк."	На дисплеї відображається значок розрядженої батареї.	Щоб зарядити батарею, підключіть пристрій до зарядної станції або підключіть ручний пілосос безпосередньо до розетки адаптера.
Зарядна станція не закріплена стійко на стіні.	Гвинти, що тримають зарядну станцію, ослаблені.	Затягніть гвинти.
	Гвинти невідповідного розміру.	Закріпіть зарядну станцію гвинтами, що входять у комплект.
	Зарядна станція не прикріплена до стійкої стіни.	Переконайтеся, що стіна, на якій буде встановлено зарядну станцію, є стійкою.
Пристрій раптово перестає працювати.	У разі внутрішньої несправності пристрою кнопки не реагують, а екран залишатиметься порожнім.	Підключіть пристрій до зарядної станції або під'єднайте ручний пілосос безпосередньо до адаптера. Перевірте дисплей. Якщо з'являється код помилки, його значення можна знайти в посібнику користувача.
	(код: E2, E3) пристрій не працює при належній температурі.	Переконайтеся, що пристрій використовується при температурі 5–40 °C.

Проблема	Можлива причина	Рішення
	(код: i4, i5) валик щітки застряг або предмети застрягли в каналі потоку повітря.	Пристрій має бути вимкнено. Очистіть насадку відповідно до посібника користувача та перевірте трубку, від'єднавши трубку від основного пристрою. Вийміть предмет із насадки або трубки та перезапустіть пристрій.
	(код: E9) електрична насадка перегрілась.	Вимкніть пристрій і зачекайте 15 хвилин. Торкніться корпусу насадки зверху, щоб дізнатися, чи вона досі гаряча. Якщо насадка досі гаряча, зачекайте ще, доки вона охолоне. Коли насадка охолоне, спробуйте знову увімкнути пристрій.
Пристрій всмоктує слабше, ніж звичайно.	Фільтр і циклонна камера брудні.	Спорожніть контейнер для пороху. Почистьте фільтр і циклонну камеру. Промивайте фільтр принаймні раз на місяць, якщо ви регулярно використовуєте пристрій. Переконайтеся, що волосся та бруд, що застрягли в циклонній, камері, видалені.
	Контейнер для пилу неправильно прикріплений до пристрою.	Переконайтеся, що контейнер для пилу прикріплено належним чином.
Пристрій пропускає пил.	Фільтр забруднився.	Почистьте фільтр. Також див. посібник користувача.
	У пристрої відсутній фільтр.	Переконайтеся, що фільтр встановлено та правильно під'єднано до пристрою.
	Щось блокує циклонну камеру.	Перевірте циклонну камеру на наявність перешкод і видаліть предмети, що блокують камеру. Також переконайтеся, що волосся та бруд, що застрягли в циклонній, камері, видалені.
	Контейнер для пилу неправильно прикріплений до пристрою.	Спорожніть контейнер для пилу та правильно прикріпіть його до пристрою.
	Пристрій повертається або перевертається, коли живлення вимкнено.	Тримайте пристрій у вертикальному положенні, коли живлення вимкнено.
Пристрій погано пересувається по підлозі під час чищення килимів.	Функція розпізнавання типу підлоги не увімкнена.	Увімкніть функцію розпізнавання типу підлоги в цифровому меню.
	Вибрана надто висока потужність всмоктування.	Зменшіть потужність всмоктування. Також див. посібник користувача.
Щітка більше не повертається.	Щітку забито волоссям чи брудом.	Почистьте щітку вручну або за допомогою ножиць.

Проблема	Можлива причина	Рішення
	(код i4) щітка може зупинити обертання, якщо натрапить на килим із зависоким ворсом.	Вимкніть і повторно увімкніть пристрій.
	Обертюва щітка неправильно вставлена в насадку після чищення.	Дотримуйтеся вказівок із розділу "Очищення" цього посібника користувача, щоб належним чином установити обертову щітку в насадку. Зафіксуйте обертову щітку в насадці за допомогою важеля блокування.
	(код: E9) електрична насадка перегрілась.	Вимкніть пристрій і зачекайте 15 хвилин. Торкніться корпусу насадки зверху, щоб дізнатися, чи вона досі гаряча. Якщо насадка досі гаряча, зачекайте ще, доки вона охолоне. Коли насадка охолоне, спробуйте знову увімкнути пристрій.
Не працюють світлодіоди насадки.	Насадка неправильно прикріплена до трубки або пристрою.	Належним чином під'єднайте насадку до пристрою або ручки.
	Функцію освітлення вимкнено.	Увімкніть цю функцію в меню. Відрегулюйте яскравість світлодіодів насадки в меню.
Не працюють світлодіоди ручки.	Функцію освітлення вимкнено.	Увімкніть цю функцію в меню. Відрегулюйте яскравість світлодіодів ручки в меню.
Не працює індикатор приладдя.	Приладдя кріпиться на трубку.	Зніміть трубку та приєднайте приладдя безпосередньо до ручки.
	Приладдя неправильно прикріплено до пристрою.	Правильно прикріпіть приладдя до приладу.
Індикатор у моїй насадці, портативному пристрої та приладдях недостатньо яскравий.	Яскравість приглушено.	Відрегулюйте яскравість індикаторів у меню.
Пристрій не заряджається.	Штепсель неправильно підключено до пристрою або адаптер неправильно вставлено в розетку.	Переконайтеся, що штекер правильно під'єднано до пристрою, а адаптер правильно вставлено в розетку.
	Вилка живлення неправильно розміщена в зарядній станції.	Переконайтеся, що штекер належним чином закріплений на зарядній станції. Перевірте, чи штекер знаходиться під кутом і зарядна станція тримає штекер на місці.

Проблема	Можлива причина	Рішення
	(код i7) Використовується адаптер, відмінний від адаптера, що входить до комплекту постачання.	Використовуйте адаптер, що входить до комплекту.
	(код i10) батарею встановлено неправильно.	Переконайтеся, що батарею вставлено до кінця та належним чином.
	(код E5) несправність батареї.	Батарея не працює. Замініть батарею.
		Якщо ви спробували вищевказані варіанти вирішення, але пристрій усе одно не заряджається, відвезіть його в сервісний центр Philips або зверніться до відповідного центру обслуговування клієнтів.
Пристрій заряджається дуже повільно.	Використовується зовнішній адаптер або адаптер від інших пристроїв.	Заряджайте прилад за допомогою адаптера, що додається.
Батарея заряджена і приєднана, але пристрій не вмикається.	Пристрій все ще підключений до адаптера.	Перед повторним запуском від'єднайте пристрій від адаптера.
	(код: E1) щось не так із пристроєм.	Вийміть батарею, зачекайте 10 секунд, а потім вставте батарею назад. Якщо це не допомогло, віднесіть пристрій до сервісного центру Philips або зверніться до Центру обслуговування клієнтів.
На дисплеї відображається значок фільтра (код: i8).	Фільтр забруднився.	Почистьте фільтр. Дотримуйтесь інструкцій на екрані або в посібнику користувача.
		Якщо ви бачите інформаційний код i8 після очищення фільтра, спробуйте виконати наведені нижче дії. <ul style="list-style-type: none"> - Якщо у вас є новий чистий фільтр, замініть ним старий. Після цього обережно очистіть старий губчастий фільтр і його корпус, тримаючи за ручку. - Якщо у вас є інший пилосос або міні-пилосос, очистити губчастий фільтр і корпус фільтра можна за його допомогою. Примітка. Перед увімкненням пристрою завжди перевіряйте, щоб у нього було вставлено фільтр.
	Фільтр старий.	Ви можете придбати нові фільтри в інтернет-магазині Philips за адресою www.philips.com/support або у дилера Philips.

Проблема	Можлива причина	Рішення
		Якщо ви перевірили вищезазначене, а прилад усе ще показує помилку, віднесіть його до сервісного центру Philips або зверніться до Центру обслуговування клієнтів.
Міні Turbo щітка не працює належним чином.	Обертову щітку заблоковано.	Очистьте щітку від волосся за допомогою ножиць. Дотримуйтеся інструкцій у посібнику користувача.
	Обертову щітку блокує тканина чи поверхня.	Утримуйте міні Turbo щітку паралельно поверхні підлоги та не вдавлюйте її в м'яку поверхню.
	Обертову щітку встановлено неправильно в міні Turbo щітку.	Правильно з'єднайте обертвову щітку та щітку міні Turbo та переконайтеся, що між ними немає зазору. Дотримуйтеся вказівок у посібнику.
Потужність всмоктування не здається стабільною.	Все в порядку. Це функція «Розпізнавання типу підлоги», яка запускається. Ваш прилад визначає тип підлоги та виконує прибирання з оптимізованою продуктивністю для цієї підлоги.	Жодних заходів вживати не потрібно. Якщо ви бажаєте чистити з постійною потужністю на свій вибір, вимкніть цю розумну функцію в меню вашого пристрою.
Система розпізнавання типу підлоги не реагує логічно.	Щітку забито волоссям чи брудом.	Почистьте щітку ножицями чи руками. Перегляньте інструкції в посібнику користувача.
Пристрій завдає статичного удару.	Пристрій накопичує статичну електрику. Що нижча вологість повітря, то більше накопичується статичної електроенергії.	Розряджайте пристрій, час від часу спираючи трубку на інші металеві предмети в кімнаті (наприклад, ніжки стола чи крісла тощо). Або підвищіть рівень вологості повітря в кімнаті.
	Пил і бруд, які пилюються, статичні.	Спорожніть контейнер для пилу та очистьте фільтр (вказівки дивіться в посібнику користувача).

Вологе прибирання

Проблема	Можлива причина	Рішення
Потік води з резервуара зменшився.	Зволожувальна стрічка забруднилася.	Зніміть і почистьте зволожувальну стрічку. Помістіть чисту зволожувальну стрічку назад.

Проблема	Можлива причина	Рішення
	Накладку для вологого прибирання з мікрофібри не встановлено належним чином. Вона блокує зволожувальну стрічку.	Перевірте, чи накладку для вологого прибирання встановлено належним чином. Правильне розміщення див. в посібнику користувача.
	Резервуар для води порожній або майже порожній.	Наповніть резервуар для води.
	Використовується накладка для вологого прибирання, яка не постачається компанією Philips.	Використовуйте лише оригінальну накладку Philips для вологого прибирання. Ці накладки для вологого прибирання можна придбати в інтернет-магазині Philips за адресою www.philips.com/support або у дилера Philips.
	На зволожувальній стрічці накопичився вапняний наліт.	Ви можете придбати нові зволожувальні стрічки в інтернет-магазині Philips за адресою www.philips.com/support або у дилера Philips.
З резервуара надто швидко витікає забагато води.	Кришка резервуара для води не прикріплена належним чином.	Перевірте заглушку та переконайтеся, що вона ціла й належним чином закрита.
	Стрічку не встановлено належним чином на дні резервуара для води.	Перевірте стрічку та переконайтеся, що її встановлено належним чином на нижній панелі резервуара для води.
Після вологого прибирання на підлозі лишаються розводи.	У воду додано забагато рідкого засобу для чищення.	Додавайте лише кілька крапель рідкого засобу для чищення або використовуйте засіб, що менше піниться.
	Накладку для вологого прибирання встановлено неправильно.	Перевірте, чи накладку для вологого прибирання встановлено належним чином. Правильне розміщення див. в посібнику користувача.
	Використовується невідповідна накладка для вологого прибирання.	Використовуйте з пристроями серії 7000 лише накладку для вологого прибирання Philips XV1670/02. Ці накладки для вологого прибирання можна придбати в інтернет-магазині Philips за адресою www.philips.com/support або у дилера Philips.

Мазмұны

Кіріспе	1012
Жалпы сипаттама	1012
Бірінші рет пайдалану алдында	1013
Қабырға бекітпесін орнату	1013
Керек-жарақтарды қабырға бекітпесінде сақтау	1014
Пайдалануға дайындау	1015
Құрылғыны пайдалану	1016
Құрылғыны жинақтау	1016
Жұмсақ және қатты едендерді шаңсорғышпен тазалау	1016
Қатты едендерді жуу кезінде шаңсорғышпен тазалау	1017
Әмбебап пайдалану және керек-жарақтар	1020
Реттеулер және қосымша ақпарат	1024
Пайдаланудан кейін – Техникалық қызмет көрсету	1026
Әр тазалау циклінен кейін жиі техникалық қызмет көрсету	1026
Кезең сайын техникалық қызмет көрсету	1029
Ауыстыру	1038
Пайдаланушы интерфейсі сигналдары мен мағынасы	1039
Ақаулықтарды жою	1041
Құрғақтай тазалау	1041
Ылғалды тазалау	1045

Кіріспе

Бұл өнімді сатып алғаныңызға рақмет! Біз ұсынған қолдау көрсету қызметін толықтай қолдану үшін өнімді www.philips.com/mycordlessvacuum-7000s сайтында тіркеңіз.

Жалпы сипаттама

- 1 Цифрлық дисплей
 - a Батарея қуатының сақиналы индикаторы
 - b Батарея қуатының пайызы
 - c Таңдалған қуат деңгейі
 - d «Еден түрін тану мүмкіндігі белсендірілді» белгішесі
 - e Сүзгіні тазалау туралы еске салғыш белгішесі
- 2 Мәзір/Растау түймесі
- 3 + Түйме
- 4 – Түйме
- 5 Қосу/өшіру түймесі
- 6 Тасымалды құрал
- 7 Шаң себеті
- 8 Батарея
- 9 Ауыстыру сүзгісі
- 10 Жеңіл түрде босату түймесі

- 11 Шаң себетін босату түймесі
- 12 Адаптер
- 13 Бұрандалар
- 14 Қабырға бекітпесі
- 15 Түтік
- 16 TriActive смарт жарық диодты саптамасы
- 17 Нәзік еденге арналған щетка (тек XC7067)
- 18 Су ыдысы және микроталшықты еден жуу төсемесі ((тек XC7163, XC7167)
- 19 PetPro саптамасы
- 20 Комбинациялық құрал
- 21 Жұмсақ щетка (тек XC7065, XC7067, XC7167)
- 22 Қапталған саптама (тек XC7065, XC7067, XC6167)
- 23 Саңылауларды тазалау саптамасы

Бірінші рет пайдалану алдында

Қабырға бекітпесін орнату

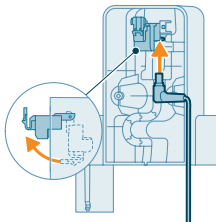

- 1 Қабырға бекітпесін төңкеріп, сұр иінтіректі босатыңыз. Зарядтау портының металл бөлігі көрінетін және қабырға бекітпесінің алдыңғы жағына тік тұратын етіп салыңыз.

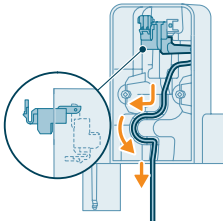

- 2 Кабельді белгіленген ойыққа салып, ұқыпты орналастырыңыз.

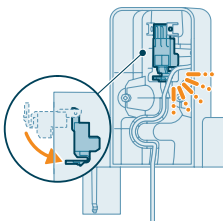

- 3 Сұр иінтіректі жабыңыз. Сұр иінтірек сырт еткен дыбыспен орнына бекітілгеніне көз жеткізіңіз.

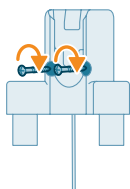
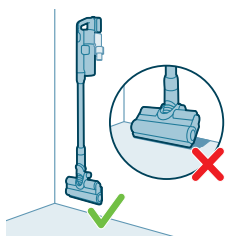
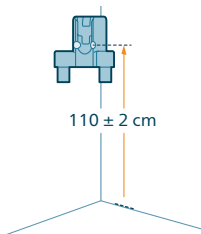

- 4 Бекіту бұрандасының саңылаулары еденнен шамамен 110 см қашықтықта болуын қамтамасыз етіп, қабырға бекітпесін қабырғадағы өзіңіз қалаған орынға мықтап бекітіңіз.

⚠ Абайлаңыз: Ток соқтырмау үшін қабырға бекітпесін бекіту мақсатында қабырғада саңылаулар жасаған кезде абай болыңыз.

i Ескертпе: Саптамасын еденге тигізбей, қабырға бекітпесінің орналасуы бүкіл құрылғының қабырғаға ілініп тұруына мүмкіндік беруін тексеріңіз.

- 5 Құрылғыны сақтауға және зарядтауға арналған оңтайлы орын мен биіктікті анықтағаннан кейін, қабырға бекітпесін орнына бекіту үшін бұрандаларды мықтап бұраңыз.

Керек-жарақтарды қабырға бекітпесінде сақтау

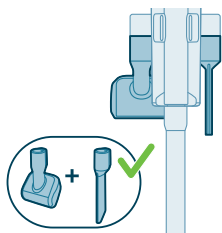

Барлық керек-жарақтарды қабырға бекітпесінде сақтауға болады, тек PetPro саптамасы мен қаптау құралын біріктіруге болмайды.

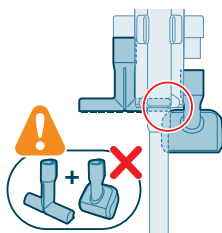

i Ескертпе: Сақ болыңыз, PetPro саптамасы мен қаптау құралын қабырға бекітпесінде бірге сақтау мүмкін емес.

Пайдалануға дайындау

Құрылғы литий-ионды аккумулятор батареясымен жабдықталған. Бос күйінен толық зарядтауға шамамен 6 сағат кетеді.

- 1 Батарея бумасын құрылғының негізгі корпусына бекітіп, сырт еткен дыбыспен расталатын қауіпсіз байланысты қамтамасыз етіңіз.

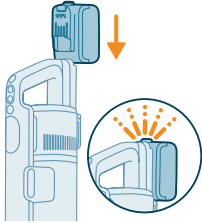

- 2 Құрылғыны қабырға бекітпесіне қойып зарядтаңыз.

⚠ Ескерту: Құрылғыны 5 °С-тан жоғары және 40 °С-тан төмен температурада сақтаңыз және зарядтаңыз.

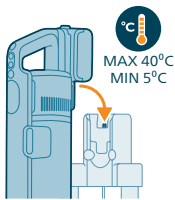

i Ескертпе: Сондай-ақ тасымалды құралды тегіс әрі тұрақты бетке қойып, зарядтау кабелін құрылғыға тікелей қосуға болады.

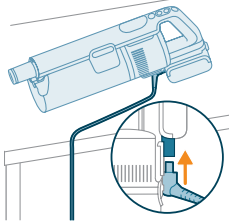

- 3 Құрылғы 6 сағат ішінде толық зарядтауға арналған. Экранда зарядтау барысын бақылауға болады. Құрылғы толық зарядталған кезде экранда 100% мән жанады. Бірнеше минуттан кейін дисплей өшеді.



Құрылғыны пайдалану

Құрылғыны жинақтау



- 1 Тасымалды құралды түтікке бекітіңіз. Тіркемені сырт еткен дыбыспен растаңыз.

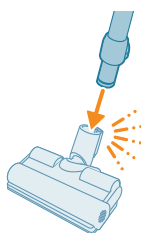

- 2 Түтікті саптамаға тіркеңіз. Тіркемені сырт еткен дыбыспен растаңыз.

Жұмсақ және қатты едендерді шаңсорғышпен тазалау

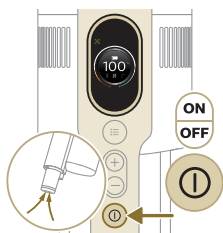

- 1 Құралды қосу үшін, қосу/өшіру түймесін басыңыз.

i Ескертпе: Құрылғыны өшіру үшін қосу/өшіру түймесін қайталап басыңыз.

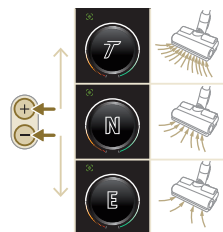

- 2 Үш түрлі қуат параметрін ауыстырып қосу үшін + және – түймелерін пайдаланыңыз.

T - турбо режим

N - қалыпты режим

E - экорезим



3 Қатты немесе жұмсақ едендерді шаңсорғышпен тазалауға болады.

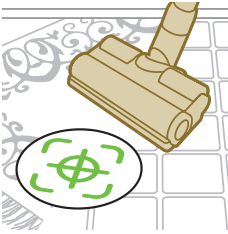

i «Еден түрін тану» мүмкіндігі іске қосылса, құрылғы еден түрін таниды және сіз таңдаған қуат параметрлері аясында оның өнімділігін автоматты түрде оңтайландырады. Бұл мүмкіндікті өшіру үшін төмендегі параметрлерді реттеу жолын тексеріңіз.



⚠ Ескерту: Суды немесе басқа сұйықтықтарды шаңсорғышпен сормаңыз.

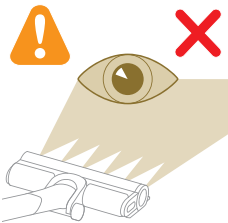

⚠ Абайлаңыз: Жарық диодты шамдарға тікелей қарамаңыз немесе жарық диодтарын біреудің көзіне бағыттамаңыз. Жарық диодты шам өте жарық болып шығады.

Қатты едендерді жуу кезінде шаңсорғышпен тазалау

⚠ Абайлаңыз: Су ыдысын суға төзімді жоғарғы қабаты (мысалы, линолеум, жылтыр кафель және лакталған паркет) бар қатты және тас (мысалы, мрамор) едендерде ғана пайдаланыңыз. Егер еденіңіз суға төзімді ететін етіп қаралмаса, өндірушіден оны тазалау үшін суды пайдалануға болатын-болмайтынын сұраңыз. Су ыдысын суға төзімді жоғарғы қабаты зақымдалған қатты едендерде пайдаланбаңыз.

i Ескертпе: Кілемдерді тазалау үшін су ыдысын пайдаланбаңыз.

i Ескертпе: Құрылғыны су ыдысымен бірге жылжытпаңыз, себебі ол су іздерін қалдырады. Тек алға-артқа жылжыңыз.

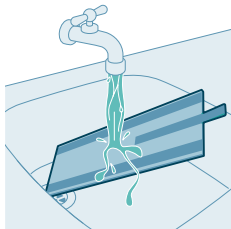

1 Қолданар алдында микроталшықты еден жуу төсемесін сумен сулап алыңыз.

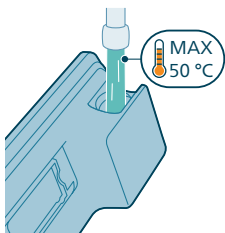

2 Ыдысты суға толтырып, судың температурасын 50 °C-тан асырмаңыз.

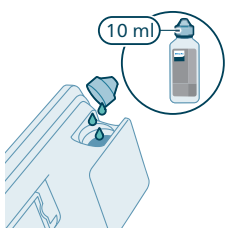

3 (Міндетті емес) Су ыдысына сұйық еден тазалағыш қосқыңыз келсе, сұйылтуға болатын көбігі аз немесе көбіктенбейтін сортты таңдаңыз. XV1792 Philips еден тазартқышын ұсынамыз. Суға сұйық тазартқыштың бірнеше тамшысын ғана қосыңыз.

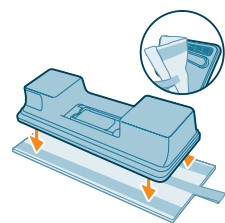

4 Су ыдысының астындағы микроталшықты еден жуу төсемесін бекітіңіз. Жабысқақ белдіктерді су ыдысының астына және матаның артына туралаңыз.

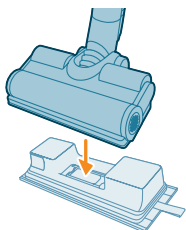

5 Дайындалған су ыдысын су саптамасына бекітсеңіз, бастауға дайын боласыз.



- 6 Құралды қосу үшін, қосу/өшіру түймесін басыңыз. Саптамаға бекітілген су модулі арқылы қатты едендерді тиімді тазалауға болады.



i Ескертпе: Су модулі кілем сияқты жұмсақ едендерге жармайды.



⚠ Абайлаңыз: Су модулін су шалшықтарын жинау үшін пайдалануға болмайды.

Кеңестер мен басқа да маңызды ақпарат

- Еденді жуар алдында шаңсорғышпен тазалаудың қажеті жоқ, өйткені «Сору және жуу» жүйесі қатты еденді ылғалды тазалауды белсенді түрде жүргізеді, барлық ластаушы затты, соның ішінде сұйықтықтар мен дақтарды кетіреді. Кілемдер мен кілемшелерде «Тек сору» параметрін пайдаланыңыз.
- Егер сіз құрылғыны өшіру кезінде жылжытпасаңыз, еденде кішкене су шалшығы пайда болуы мүмкін. Құрылғыны өшіру кезінде оны жылжыту арқылы шалшықтың өлшемін азайтуға болады. Қажет болса, соңғы тамшыларды майлықпен алып тастауға болады.

Пайдалану шектеулері

- «Сору және жуу» жүйесі жабылмаған ағаш едендерді қоспағанда, қатты едендердің барлық түрін шаңсорғышпен тазалауға және жууға жарамды.
- «Сору және жуу» жүйесі қатты едендерді үнемі тазалауға арналған. Бұл құрылғыны пайдаланғанда, әрқашан қатты еденіңізге арналған тазалау нұсқауларын орындаңыз.
- Егер сіз таза су ыдысындағы суға XV1792 Philips еден тазартқышынан басқа сұйық еден тазалағышты қосқыңыз келсе, XV1792 Philips еден тазартқышы сияқты суда еритін аз көбіктенетін немесе көбіктенбейтін еден тазартқышын пайдаланыңыз.

- Таза су ыдысының сыйымдылығы 250 мл болғандықтан, сұйық еден тазалағыштың аз ғана тамшысын (макс. 10 мл) қосу керек.
- «Сору және жуу» жүйесін линолеум едендерінде қолдансаңыз, линолеумді саптаманың ішіне қарай тартқызбау үшін оны тек дұрыс бекітілген линолеум едендерінде жасаңыз.
- Егер сіз құрылғыны кілем немесе кілемше үстінен жылжытсаңыз/көтерсеңіз, ол өшірілген кезде ағынды су тамшылары кілемге немесе кілемшеге түсуі мүмкін.
- Құрылғыны конвекторлық жылытқыштардың едендік торларының үстінен итермеңіз. Тор үстінде жылжытқанда құрылғы саптамадан шығатын суды тарта алмайды, сондықтан конвекторлық ойықтың ішінде су таусылады.
- Тазалау кезінде саптаманы еденнен көтермеңіз немесе саптаманы бір шетіне қарай жылжытпаңыз, сонымен қатар қатты бұрылыс жасамаңыз, өйткені судың іздері қалады. Тек алға-артқа жылжыңыз.

i Ескертпе: Жұмыс уақыты тазалау барысында қолданылған қуат деңгейіне байланысты.

Әмбебап пайдалану және керек-жарақтар

⚠ Ескерту: Кез келген керек-жарақты пайдаланған кезде, суды немесе басқа сұйықтықтарды шаңсорғышпен сормаңыз.

⚠ Абайлаңыз: Жарық диодты шамдарға тікелей қарамаңыз немесе жарық диодтарын біреудің көзіне бағыттамаңыз. Жарық диодты шам өте жарық болып шығады.

Тасымал құралын пайдалану

Шаңды сорып алу үшін тасымалды құралды тазалау құралынсыз тікелей пайдалануға болады.



Саптаманы пайдалану

- 1 Саптаманы тікелей тасымалды құралға бекітіңіз.

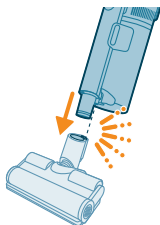

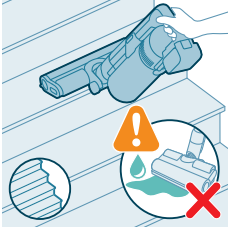

2 Бұл комбинация баспалдақ сияқты динамикалық бет биіктігін тазалауға арналған.

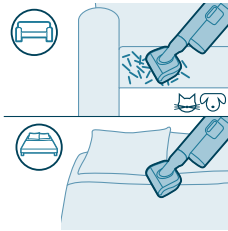

PetPro саптамасын пайдалану

PetPro саптамасы үй жануарларының шаштарын және қоқымдар сияқты ұсақ шашылған заттарды тиімді түрде жояды және төсектер мен кушеткалар сияқты жұмсақ беттерге қолдануға өте ыңғайлы.



PetPro саптамасын тіркеу үшін тасымал құралының түтігін PetPro саптамасына салыңыз. Қуат параметрін тазалау қажеттіліктеріңізге сәйкес реттеңіз.

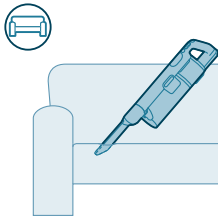

Саңылау құралын пайдалану

Саңылауларды тазалау құралын диван жастықтары арасындағы, еденкемер бойындағы немесе көлік салондарындағы тығыз, тар кеңістіктерді тазалау үшін пайдалануға болады.



Саңылау құралын тіркеу үшін түтіккі немесе тасымалды құралды саңылау құралына салыңыз.

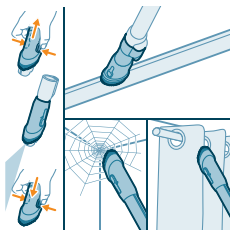

Комбинациялық құралды пайдалану

Комбинациялық құралда өрмекші торларын немесе перделер сияқты нәзік беттерді тазалауға арналған жұмсақ щетка және терезе жақтаулары сияқты тығыз немесе қол жеткізу қиын жерлерге арналған тар саптама бар.

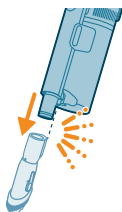

Комбинациялық құралды бекіту үшін түтікті немесе тасымалды құралды комбинациялық құралға салыңыз.

Жұмсақ щетканы пайдалану

Жұмсақ щетка абажурлар, жалюзилер және экрандар сияқты сынғыш немесе нәзік беттерді мұқият тазалайды. Ол XC7065, XC7067 және XC7167 үлгілерінде қамтылған.

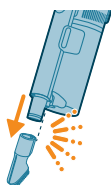

Жұмсақ щетканы тіркеу үшін түтікті немесе тасымалды құралды жұмсақ щеткаға салыңыз.

Қаптау құралын пайдалану

Қаптау құралы дивандар, жастықтар және орындықтар сияқты жұмсақ матадан жасалған жиһаздарды тазалайды. Ол XC7065, XC7067 және XC7167 үлгілерінде қамтылған.

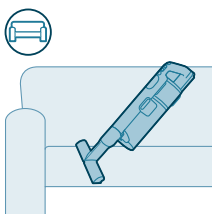



Қаптау құралын тіркеу үшін түтікті немесе тасымалды құралды қаптау құралына салыңыз.

Нәзік еденге арналған щетканы пайдалану

Нәзік еденге арналған щетка — сұр және қызғылт сары түсті материалы бар жұмсақ щетка және оны тоз ағашының қабығы, қатты ағаш және табиғи тас сияқты нәзік қатты еден түрлерін жұмсақ тазалау үшін пайдалануға болады. Ол ХС7067 үлгісінде қамтылған.

Щетканы ауыстыру үшін төменде көрсетілген қадамдарды орындаңыз:

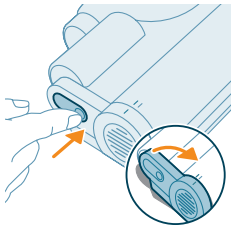

- 1 Щеткаға өту үшін саптаманың бүйіріндегі түймені пайдаланыңыз. Оны басып, ашу үшін бұраңыз. Щетка мен саптаманың бүйір қақпағын ақырын алыңыз.

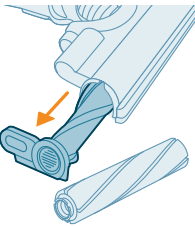

- 2 Щетканы бүйірлік қақпақтан күшпен тартып шығарыңыз. Түпнұсқа щетка орамынан бүйірлік қақпақты алып тастап, нәзік еденге арналған щетканы жабыңыз.

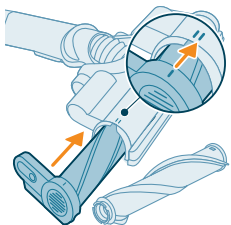

- 3 Нәзік еденге арналған щетканы бүйірлік қақпаққа күшпен қайта салып, щетканың мықтап орнатылғанына көз жеткізіңіз. Қайта жинау кезінде щетканы дұрыс туралаңыз.

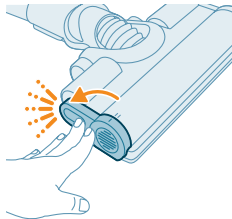

- Щетканы сырт еткен дыбысты естігенше бекіту арқылы құлыптаңыз.

Реттеулер және қосымша ақпарат

Құрылғы мәзірде реттеу және бақылау үшін әр түрлі опциялармен жабдықталған.



- Мәзір параметрлеріне кіру үшін мәзір түймесін басыңыз.
- + және - түймелерімен опцияларды ауыстырып қосыңыз. Бұл опцияларға жарықтандыруды реттеу, «Еден түрін тану» мүмкіндігін қосу немесе өшіру, құрылғы туралы қосымша ақпаратқа кіру және алдыңғы экранға оралу кіреді.
- Қажетті опцияны ерекшелеген соң, мәзір түймесін қайта басу арқылы таңдауыңызды растаңыз.

Шамның жарықтығын өзгерту

Мәзір түймесін басып, шам мүмкіндігіне ауысыңыз. Мәзір түймесін қайта басып растаңыз.

Шам жарықтығын өзгерту үшін қолжетімді деңгейлерді ауыстырып қосып, мәзір түймесін басып растаңыз.

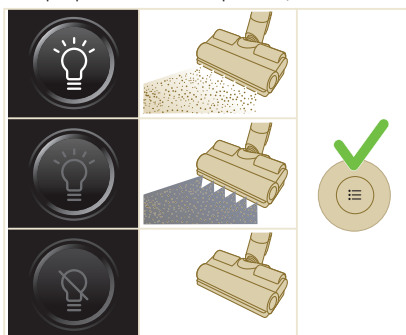



Еден түрін тану

Мәзір түймесін басып, «Еден түрін тану» мүмкіндігіне ауысыңыз. Мәзір түймесін қайта басып растаңыз.

«Еден түрін тану» экранында бұл функцияны ауыстырып, мәзір түймесін басу арқылы шешіміңізді растаңыз. Сәтті қосылса, негізгі экранға оралғаннан кейін дисплейдің жоғарғы сол жақ бұрышында жасыл белгіше пайда болады.

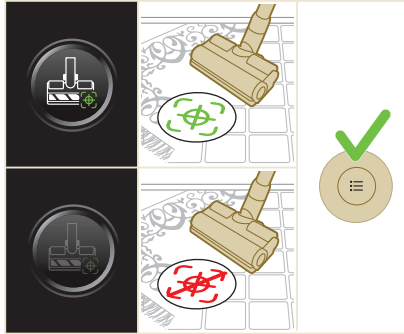

i Ескертпе: «Еден түрін тану» мүмкіндігін моторлы саптама тасымалды құралға бекіткенде ғана қосуға немесе өшіруге болады. Сондықтан, егер негізгі қондырғыға негізгі щеткамен бірге моторлы саптама қосылмаған болса, мәзір бір элементке кем болады. Мәзірдегі «Еден түрін тану» элементін көру үшін моторлы саптаманы бекітіңіз.

i Ескертпе: құрылғыны алғаш алған кезде «Еден түрін тану» қосылады.

i Ескертпе: саптама қозғалыс кезінде әр түрлі тазалау беттерін анықтаса, «Еден түрін тану» функциясы белсенді болады.

i Еден түрін тану мүмкіндігі нәзік еденге арналған щеткамен (XC7067 үлгісінде қамтылған) бірге жұмыс істемейді.

Қосымша ақпарат

Мәзір түймесін басып, «қосымша ақпарат» опциясына ауысыңыз. Мәзір түймесін қайта басып растаңыз.

«Қосымша ақпарат» экранында сүзгі күйін, батарея күйін, жалпы пайдалану уақытын, құрылғыңыздың моделін және қосымша онлайн ақпарат алу үшін QR кодының қолжетімділігін тексеруге болады.



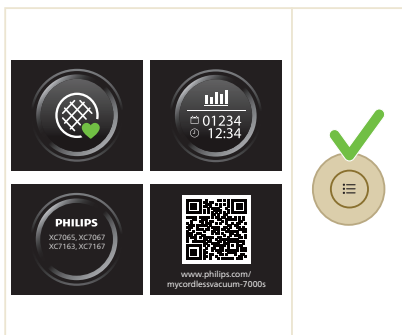

Оралу

Мәзірден шығып, алдыңғы экранға оралу үшін «Оралу» опциясын таңдаңыз.

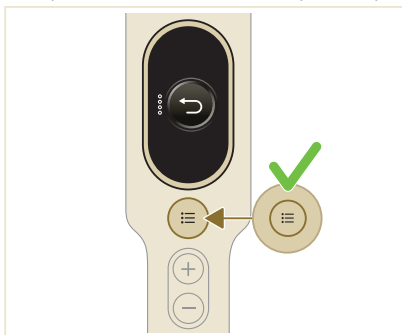

Пайдаланудан кейін – Техникалық қызмет көрсету

Әр тазалау циклінен кейін жиі техникалық қызмет көрсету

Шаңды басқару жүйесіне техникалық қызмет көрсету

Шаң себетін әр қолданғаннан кейін немесе шаң MAX (Макс.) деңгей индикаторына жеткенде босатыңыз.

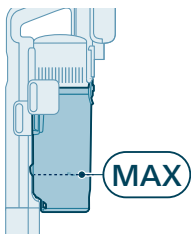

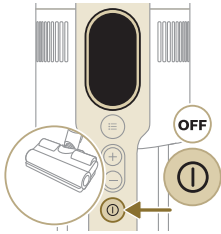

1 Құрылғыны өшіріңіз.

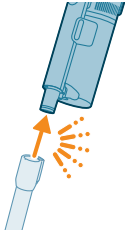

2 Тасымал құралын шаң себетімен бірге түтіктен алып тастаңыз.

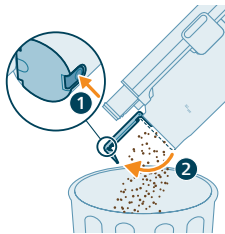

3 Шаң себетін қоқыс жәшігінің үстінде ұстап тұрып, ыдысты (2) босату үшін «Жеңіл түрде босату» түймесін (1) басыңыз.

Су ыдысына техникалық қызмет көрсету

Су ыдысын қолданған сайын тазалап отырыңыз.

1 Микроталшықты еден жуу төсемесін алыңыз.

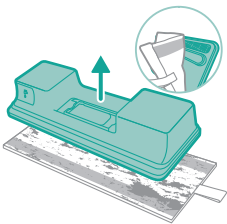

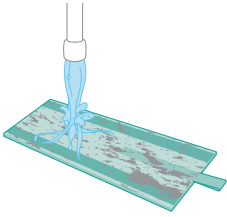

2 Еден жуу төсемесін ағын сумен шайып, қолмен немесе кір жуғыш машинада жуыңыз.

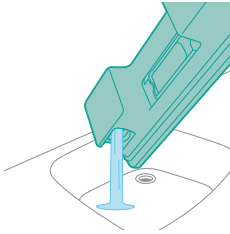

3 Су ыдысында қалған суды төгіп тастаңыз.

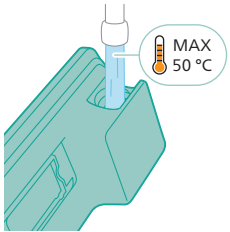

4 Су ыдысына су құйыңыз.

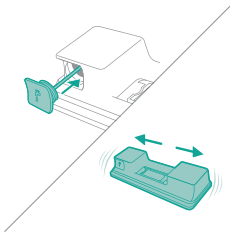

5 Су ыдысын дұрыс жауып, жуғыш зат қалдықтарын кетіру үшін су ыдысын шайқаңыз.

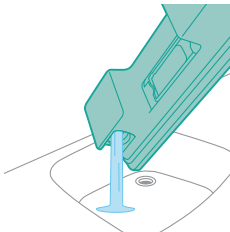

6 Су ыдысын босатып, кептіру үшін ашық қалдырыңыз.

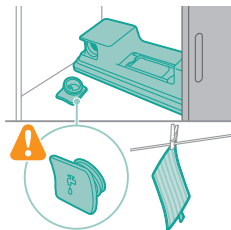

- 7 Сақтау кезінде ыдыс қақпағын жоғалтпағаныңызға көз жеткізіңіз. Микроталшықты еден жуу төсемесін іліп қойыңыз.

Кезең сайын техникалық қызмет көрсету

Сүзгіні тазалау

Сүзгіні кемінде айына бір рет немесе сүзгіні тазалау туралы хабарландыруды көргенде тазалаңыз (i8).



- 1 Құрылғыны өшіріңіз.

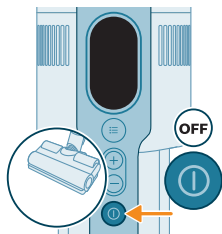

- 2 Лас сүзгі (A) әлі де құрылғыда болса, алмастыру сүзгісінің (B) дайын екенін тексеріңіз.

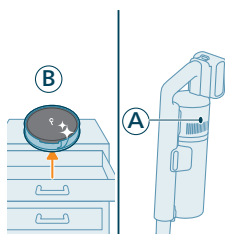

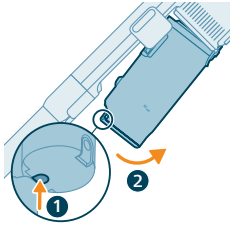

3 Ыдысты босату түймесін басу арқылы ыдысты алып тастаңыз.

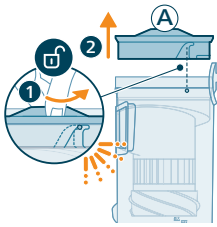

4 Сүзгіні (A) шаң себетінен алу үшін сағат тіліне қарсы бұраңыз.

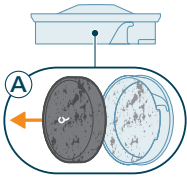

5 Пластик сүзгі корпусынан көбік сүзгіні (A) алыңыз.

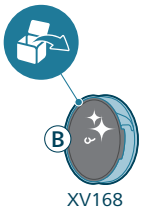

6 Ауыстыру сүзгісін (B) қаптамасынан шығарыңыз.

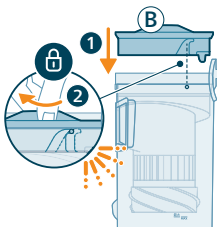

7 Таза сүзгіні (B) шаң себетіне орнатыңыз. Сүзгіні орнына бекіту үшін сағат тілімен бұраңыз.

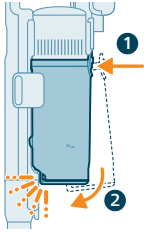

8 Шаң себетін тасымал құралына қайта салыңыз. Ілмес бұрын, алдымен шелектің сүзгі жағын туралаңыз.

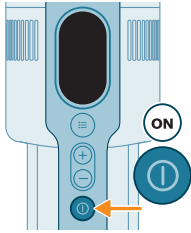

9 Құрылғыны іске қосыңыз.

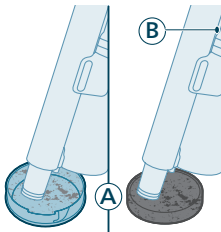

10 Ластанған сүзгі корпусын және көбік сүзгіні (А) шаңсорғышпен тазалаңыз.

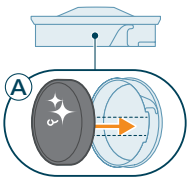

11 Таза көбік сүзгісін (А) таза сүзгі қабына қайта жинаңыз.

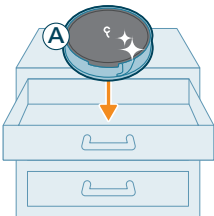

i Ескертпе: Сүзгі (А) енді мұқият тазаланды және оны ағымдағы сүзгіні (В) тазалау қажет болған кезде болашақта пайдалану үшін сақтауға болады.

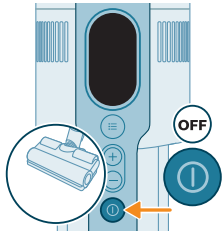

Ыдыс пен циклонды тазалау

1 Құрылғыны өшіріңіз.

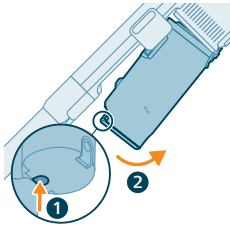

2 Ыдысты босату түймесін басу арқылы ыдысты алып тастаңыз.

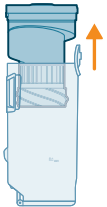

3 Қара сапты ұстаңыз. Циклонды себеттен көтеру арқылы шаң себетінен алу.



4 Қалған шаң мен кірді алып тастау үшін циклонды қоқыс жәшігіне қарсы түртіңіз.

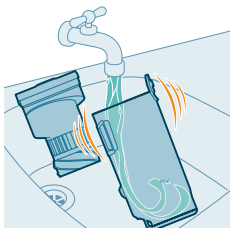

5 Мұқият техникалық қызмет көрсету үшін шаң себеті мен циклонды ағын су астында немесе жылы сабынды суда тазалаңыз.

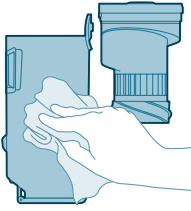

6 Тазаланған шаң себеті мен циклонды құрғатып сүртіңіз.

Абайлаңыз: Оларды қайта жинамас бұрын, барлық бөліктің кепкенін тексеріңіз.

Ескертпе: барлық бөлікті ыдыс жуғышта тазалауға болмайды.



7 Циклонды шаң себетіне қайта жинаңыз.

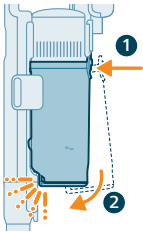

8 Жиналған себетті орнына қойыңыз. Алдымен себеттің сүзгі жағын орнына ілу алдында туралаңыз.

Ескертпе: Техникалық қызмет көрсетуден кейін оны қолданар алдында әрдайым сүзгінің құрылғыға салынғанына көз жеткізіңіз.

PrecisionPower смарт саптамасына техникалық қызмет көрсету

1 Саптама щеткасының орамын тазалау алдында әрдайым құрылғыны өшіріңіз.

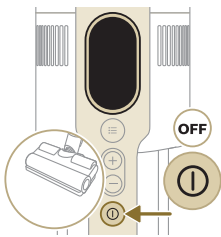

2 Щетка орамына өту үшін саптаманың бүйіріндегі түймені пайдаланыңыз. Оны басып, ашу үшін бұраңыз.

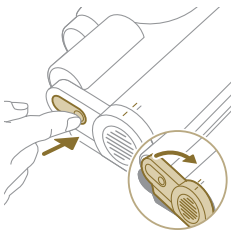

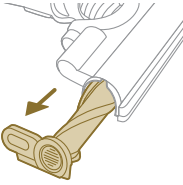

3 Щетка орамы мен саптаманың бүйір қақпағын ақырын алыңыз.

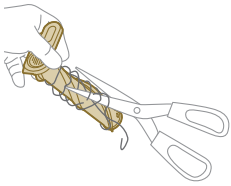

4 Шатасқан шашты щетка орамынан абайлап ажыратыңыз. Ластаған заттарды қайшымен алыңыз.

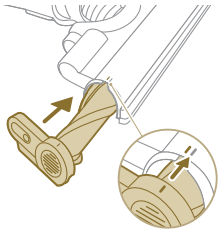

5 Қайта жинау кезінде щетка орамы дұрыс туралаңыз.

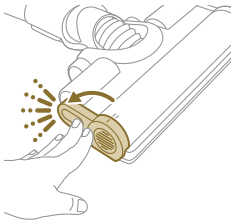

6 Саптама щеткасының орамын сырт еткен дыбысты естігенше бекіту арқылы құлыптаңыз.

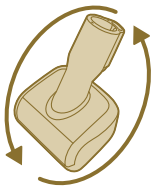

PetPro саптамасына техникалық қызмет көрсету

1 Тазалау аумағына өту үшін щетканы аударыңыз.

- 2 Щетканы орнынан босату үшін бүйір түймені сырғытыңыз.

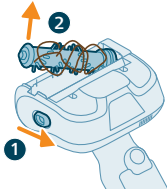

- 3 Щеткадағы ластаған затты қолыңызбен немесе қайшымен алыңыз.

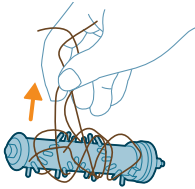

- 4 Щетканы қайта салғанда, екінші жағын тіркемес бұрын бір жағын орнына қоюдан бастаңыз. Щетка дұрыс жиналса, сырт еткен дыбысты естисіз.

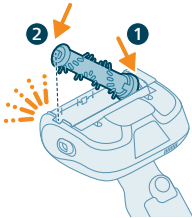

Еденге арналған нәзік щеткаға техникалық қызмет көрсету (XC7067 үшін)

- 1 Щеткаға өту үшін саптаманың бүйіріндегі түймені пайдаланыңыз. Оны басып, ашу үшін бұраңыз. Щетка мен саптаманың бүйір қақпағын ақырын алыңыз.

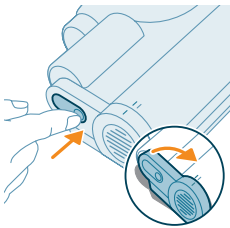

- 2 Щетканы бүйірлік қақпақтан күшпен тартып шығарыңыз.

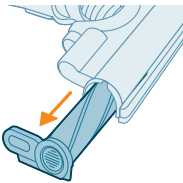

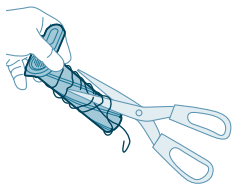

- 3 Шатасқан шашты щетка орамынан абайлап ажыратыңыз. Ластаған заттарды қайшымен алыңыз.

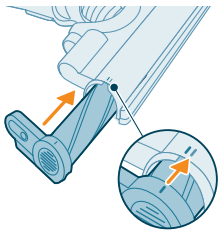

- 4 Щетканы бүйірлік қақпаққа күшпен қайта салып, щетканың мықтап орнатылғанына көз жеткізіңіз. Қайта жинау кезінде щетканы дұрыс туралаңыз.

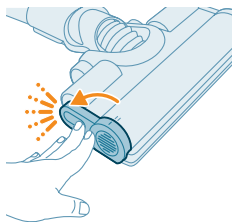

- 5 Щетканы сырт еткен дыбысты естігенше бекіту арқылы құлыптаңыз.

Су ыдысына техникалық қызмет көрсету

Қақ жиналып қалмау үшін, су ыдысының қағын айына бір рет тазалаңыз.

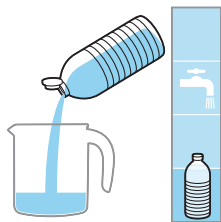

- 1 Өлшеуіш ыдысқа қақ түсіру сұйықтығын қосыңыз.

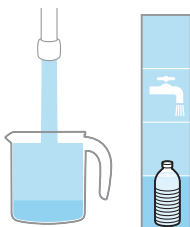

- 2 Өлшеуіш ыдысқа судың дұрыс мөлшерін қосыңыз.

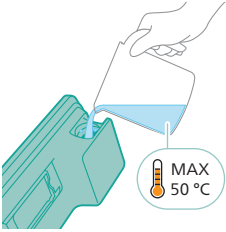

3 Аралас сұйықтықты су ыдысына қосыңыз.

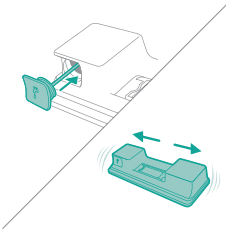

4 Қақ түсіру сұйықтығы біркелкі таралуы үшін, ыдысты шайқау алдында су ыдысын дұрыстап жабыңыз.

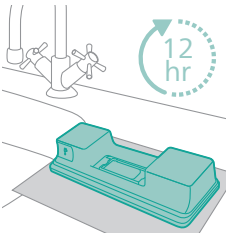

5 Су ыдысын (микроталшықты еден жуу төсемесінсіз) 12 сағат тігінен қалдырыңыз. Су ыдыстың түбінен баяу шығуы керек. Су ыдысын шұңғылшаның ішіне немесе шүберектің үстіне қойған дұрыс.

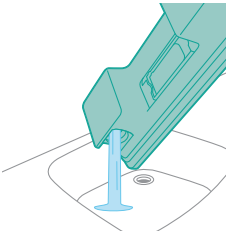

6 Су ыдысының ішінде қалған сұйықтықты шайып төгіңіз.

Су жолағына техникалық қызмет көрсету

1 Мұқият тазалау үшін су ыдысының түбінен су жолағын алыңыз.

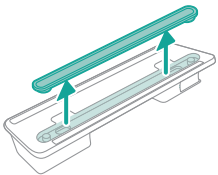

1038Қазақша

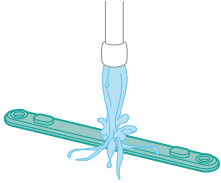

2 Су жолағын ағып тұрған сумен шайыңыз.

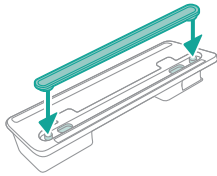

3 Тазалаудан кейін су жолағын қайтадан су ыдысына бекітіңіз.

Ауыстыру

Керек-жарақтарды немесе қосалқы бөлшектерді сатып алу үшін, www.philips.com/parts-and-accessories веб-торабына кіріңіз немесе Philips дилеріне хабарласыңыз. Сондай-ақ, еліңіздегі Philips тұтынушыларды қолдау орталығына хабарласуға болады.

Қосалқы бөлшектер және үлгілік нөмірлер:

XV1681/01 қосалқы сүзгісі

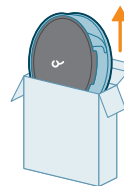

XV1681/01

CP0667/01 щетка орамы

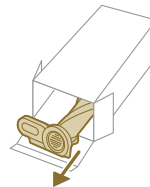

CP0667/01

XV1670/02 микроталшықты еден жуу төсемесі

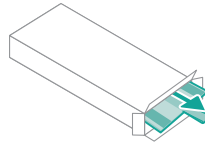

XV1670/02

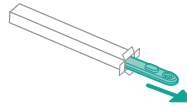

CP0381/01 су жолағы





CP0381/01

i Ескертпе: Максималды өнімділікке қол жеткізу үшін сүзгі мен микроталшықты еден жуу төсемесін 6 ай сайын ауыстырып тұрыңыз.

Пайдаланушы интерфейсі сигналдары мен мағынасы

Белгілер	Сигнал мағынасы
E1 	Құрылғының ақауы. Батареяны шығарып алып, 10 секунд күтіп, батарея бумасын салыңыз. Бұл жұмыс істемесе, құрылғыны Philips қызмет көрсету орталығына апарыңыз немесе тұтынушыларға қолдау көрсету орталығына хабарласыңыз.
E2 	Құрылғы жұмыс температурасынан төмен деңгейде істеп тұр. Құралды жылы бөлмеге жылжытыңыз. Құрылғыны 5 °C-тан төмен немесе 40 °C-тан жоғары температурада сақтауға, зарядтауға немесе пайдалануға болмайды.
E3 	Құрылғы жұмыс температурасынан жоғары деңгейде істеп тұр. Құрылғыны салқынырақ бөлмеге ауыстырыңыз. Құрылғыны 5 °C-тан төмен немесе 40 °C-тан жоғары температурада сақтауға, зарядтауға немесе пайдалануға болмайды.

Белгілер	Сигнал мағынасы	
E5		<p>Батарея зақымдалған. Құрылғыны өкілетті Philips қызмет көрсету орталығына апарыңыз немесе тұтынушыларға қолдау көрсету орталығына хабарласыңыз.</p>
E9		<p>Саптамa жұмыс температурасынан жоғары деңгейде істеп тұр. Құрылғыны өшіріп, 15 минут күтіңіз. Әлі де жылы екенін сезіну үшін саптаманың жоғарғы бөлігіне тигізіңіз. Саптамa әлі жылы болса, саптаманың суығанын ұзағырақ күтіңіз. Саптамa суығаннан кейін құрылғыны қайта қосып көріңіз.</p>
i4		<p>Саптамасы бітеліп қалған. Құрылғының өшірілгенін тексеріңіз. Саптаманы пайдаланушы нұсқаулығына сәйкес тазалап, түтікті негізгі құрылғыдан шығарып алу арқылы оны тексеріңіз. Саптамaдағы немесе түтіктегі нысанды шығарып алып, құрылғыны қайта іске қосыңыз.</p>
i5		<p>Ауа ағыны өткеліне бөгде зат кептеліп қалған. Құрылғының өшірілгенін тексеріңіз. Саптаманы пайдаланушы нұсқаулығына сәйкес тазалап, түтікті негізгі құрылғыдан шығарып алу арқылы оны тексеріңіз. Саптамaдағы, түтіктегі немесе тасымалды құралдағы затты алып, құрылғыны қайта іске қосыңыз.</p>
i6		<p>Адаптер шығарып алынбаған. Құрылғыны іске қоспас бұрын, адаптерді шығарып алыңыз.</p>
i7		<p>Бұрыс адаптер пайдаланылған. Құрылғыны зарядтау үшін түпнұсқа адаптерді ғана қолданыңыз.</p>
i8		<p>Сүзгі ластанған. Сүзгіні тазалаңыз. Экрандағы немесе пайдаланушы нұсқаулығындағы нұсқауларды орындаңыз. Жаңа сүзгілерді онлайн Philips дүкенінен www.philips.com/support немесе Philips дилерінен сатып алуға болады. Сүзгіні тазалағаннан кейін i8 ақпарат коды әлі де көрсетілсе, төмендегі ақауларды жою кестесін қараңыз.</p>

Белгілер	Сигнал мағынасы
i10 	Батарея дұрыс салынбаған. Батареяны шығарып алып, батарея бумасын салыңыз. Бұл жұмыс істемесе, құрылғыны Philips қызмет көрсету орталығына апарыңыз немесе тұтынушыларға қолдау көрсету орталығына хабарласыңыз.
	Батарея қуаты төмен және зарядталуы керек. Құрылғыны немесе батареяны ұсынылған зарядтау әдісімен зарядтаңыз.

Ақаулықтарды жою

Бұл тарауда құрылғыда жиі кездесетін мәселелер аталып өтеді. Төмендегі ақпараттың көмегімен мәселені шеше алмасаңыз, жиі қойылатын сұрақтар тізімін көру үшін www.philips.com/support сайтына кіріңіз немесе еліңіздегі Тұтынушыларды қолдау орталығына хабарласыңыз.

Құрғақтай тазалау

Мәселе	Ықтимал себеп	Шешім
Қосу/өшіру түймесін басқан кезде, құрылғы жауап бермейді.	Дисплейге батареяның босағанын білдіретін белгіше шығады.	Батареяны зарядтау үшін құрылғыны зарядтау станциясына қосыңыз немесе тасымал шаңсорғышты адаптердің қуат ашасына тікелей тигізіңіз.
Зарядтау станциясы қабырғада тұрақты емес.	Зарядтау станциясын ұстайтын бұрандалар бос.	Бұрандаларды қатайтыңыз.
	Бұрандалардың өлшемі дұрыс емес.	Зарядтау станциясын берілген бұрандалармен қатайтыңыз.
	Зарядтау станциясы тұрақты қабырғаға тіркелмеген.	Зарядтау станциясы қатайтылатын қабырғаның тұрақты екенін тексеріңіз.
Құрылғы кенеттен жұмыс істемей қалды.	Құрылғының ішінде ақау болса, түймелер жауап бермейді және экран бос қалады.	Батареяны зарядтау үшін құрылғыны зарядтау базасына қосыңыз немесе тасымал шаңсорғышты адаптерге тигізіңіз. Дисплей. Қате коды пайда болса, оның мағынасын пайдаланушы нұсқаулығынан қарауға болады.
	(коды: E2, E3) Құрылғы қолайлы температурада істеп тұрған жоқ.	Құрылғыны 5-40 °C аралығындағы температурада пайдаланыңыз.

Мәселе	Ықтимал себеп	Шешім
	(коды: i4, i5) Щетка орамы кептеліп қалған немесе ауа ағынының арнасына заттар кептеліп қалған.	Құрылғының өшірілгенін тексеріңіз. Саптаманы пайдаланушы нұсқаулығына сәйкес тазалап, түтікті негізгі құрылғыдан шығарып алу арқылы оны тексеріңіз. Саптамадағы немесе түтіктегі нысанды шығарып алып, құрылғыны қайта іске қосыңыз.
	(коды: E9) Моторлы саптама қызып кетті.	Құрылғыны өшіріп, 15 минут күтіңіз. Әлі де жылы екенін сезіну үшін саптаманың жоғарғы бөлігіне тигізіңіз. Саптама әлі жылы болса, саптаманың суығанын ұзағырақ күтіңіз. Саптама суығаннан кейін құрылғыны қайта қосып көріңіз.
Құрылғының сору қуаты әдеттегіден төмен.	Сүзгі мен циклон кір.	Шаң себетін босатыңыз. Сүзгі мен циклонды тазалаңыз. Құрылғыны жүйелі пайдаланған кезде, сүзгіні айына кемінде бір рет жуу керек екеніне көз жеткізіңіз. Циклонға кептелген шаш пен кірдің жойылғанына көз жеткізіңіз.
	Шаң контейнері құрылғыға дұрыс тіркелмеген.	Шаң контейнері дұрыс тіркелгеніне көз жеткізіңіз.
Құрылғы шаңды қалдырып кетіп жатыр.	Сүзгі кірлеген.	Сүзгіні тазалаңыз. Пайдаланушы нұсқаулығын да қараңыз.
	Құрылғыда сүзгі жоқ.	Сүзгі құрылғыда әрі дұрыс орнатылғанын тексеріңіз.
	Циклондық сүзгіге бірдеңе кедергі келтіріп тұр.	Циклонда тұрып қалған заттардың бар-жоғын тексеріп, циклонға кедергі келтіретін нысанды шығарып алыңыз. Сонымен қатар циклонға кептелген шаш пен кірдің шығарып алынғанын тексеріңіз.
	Шаң контейнері құрылғыға дұрыс тіркелмеген.	Шаң контейнерін босатып, шаң контейнерін құрылғыға дұрыс тіркеңіз.
	Қуат өшірілген кезде құрылғы бұрылады немесе аударылады.	Қуат өшірілген кезде құрылғыны тік ұстаңыз.
Кілемді тазалау кезінде құрылғы еден бойынша бірқалыпты жүрмейді.	«Еден түрін тану» функциясы қосылып тұрған жоқ.	Цифрлық мәзірде «Еден түрін тану» функциясын қосыңыз.
	Таңдалған сору қуаты тым жоғары болды.	Сору қуатын азайтыңыз. Пайдаланушы нұсқаулығын да қараңыз.
Щетка одан әрі бұрылмайды.	Щеткаға шаш немесе кір тұрып қалған.	Щетканы қолмен немесе қайшы жұбымен тазалаңыз.

Мәселе	Ықтимал себеп	Шешім
	(коды: i4) Көп түкті кілем кедергі келтірсе, щетка бұрылысын тоқтатуы мүмкін.	Құрылғыны өшіріп, одан кейін қайта қосыңыз.
	Роликті щетка тазалаудан кейін саптамаға дұрыс салынбаған.	Роликті щетканы саптамаға дұрыс салу үшін пайдаланушы нұсқаулығының тазалау тарауындағы нұсқауларды орындаңыз. Бекіту тұтқасын қыстыру арқылы саптаманың ішіне роликті щетканы бекітіңіз.
	(коды: E9) Моторлы саптама қызып кетті.	Құрылғыны өшіріп, 15 минут күтіңіз. Әлі де жылы екенін сезіну үшін саптаманың жоғарғы бөлігіне тигізіңіз. Саптама әлі жылы болса, саптаманың суығанын ұзағырақ күтіңіз. Саптама суығаннан кейін құрылғыны қайта қосып көріңіз.
Саптамадағы ЖШД қосылмайды.	Саптама түтікке немесе құрылғыға дұрыс тіркелмеген.	Саптаманы құрылғыға тіркеңіз немесе дұрыс тасымалдаңыз.
	Шам мүмкіндігі өшірілген.	Мәзірде бұл мүмкіндікті қосыңыз. Мәзірдегі саптама жарық диодтарының жарықтығын реттеңіз.
Тасымалды құралдағы жарық диодтары қосылмайды.	Шам мүмкіндігі өшірілген.	Мәзірде бұл мүмкіндікті қосыңыз. Мәзірдегі тасымалды құралдың жарық диодтарының жарықтығын реттеңіз.
Керек-жарақтағы шам жанбайды.	Керек-жарақ түтікке тіркелмеген.	Түтікті алып, керек-жарақты тікелей тасымалды құралға тіркеңіз.
	Керек-жарақ құрылғыға дұрыс бекітілмеген.	Керек-жарақты құрылғыға дұрыстап тіркеңіз.
Саптамадағы, тасымалды құралдағы және керек-жарақтардағы жарық жеткіліксіз.	Жарықтық күңгірт болып тұр.	Мәзірдегі шам жарықтығын реттеңіз.
Құрылғы зарядталмауда.	Қуат сымы құрылғыға дұрыс қосылмаған немесе адаптер қабырға розеткасына дұрыс салынбаған.	Қуат сымының құрылғыға дұрыс жалғанғанын және адаптердің қабырға розеткасына дұрыс салынғанын тексеріңіз.
	Қуат ашасы зарядтау станциясына дұрыс салынбаған.	Аша зарядтау станциясына дұрыс бекітілгеніне көз жеткізіңіз. Ашаның бұрышты екенін және зарядтау станциясының ашаны орнында ұстап тұрғанын тексеріңіз.
	(коды: i7) Берілген адаптерден басқа адаптер пайдаланылған.	Жинақтағы адаптер пайдаланылғанына көз жеткізіңіз.

Мәселе	Ықтимал себеп	Шешім
	(коды: i10) Батарея дұрыс орнатылмаған.	Батареяның ұяға толық салынғанына және дұрыс орнатылғанына көз жеткізіңіз.
	(коды: E5) Батарея дұрыс істемей тұр.	Батарея істен шықты. Батареяны ауыстырыңыз.
		Егер жоғарыдағы тексергеннен кейін де құрылғы зарядталмаса, оны Philips қызмет көрсету орталығына немесе тұтынушыға қолдау көрсету орталығына апарыңыз.
Құрылғы өте баяу зарядталып жатыр.	Сыртқы адаптер немесе басқа құрылғылардың адаптері пайдаланылады.	Құрылғыны берілген адаптермен зарядтаңыз.
Батарея зарядталған және бекітілген, бірақ құрылғыны қосу мүмкін емес.	Құрылғы әлі адаптерге қосылмаған.	Қайта іске қосу алдында құрылғыны адаптерден шығарып алыңыз.
	(коды: E1) Құрылғыда бірдеңе дұрыс емес.	Батареяны шығарып алып, 10 секунд күтіп, батарея бумасын салыңыз. Бұл жұмыс істемесе, құрылғыны Philips қызмет көрсету орталығына апарыңыз немесе тұтынушыларға қолдау көрсету орталығына хабарласыңыз.
Дисплейге сүзгі белгішесі шығып тұр (коды: i8).	Сүзгі кірлеген.	Сүзгіні тазалаңыз. Экрандағы немесе пайдаланушы нұсқаулығындағы нұсқауларды орындаңыз.
		Сүзгіні тазалағаннан кейін i8 ақпарат коды әлі де көрсетілсе, мына шешімдерді қарастыруға болады: <ul style="list-style-type: none"> - Қосалқы таза сүзгіңіз болса, ескі сүзгіні жаңасына ауыстыруға болады. Одан кейін ескі көбік сүзгісі мен сүзгі корпусын мұқият тазалау үшін тасымал құралын пайдаланыңыз. - Болмаса басқа шаңсорғышқа рұқсатыңыз болса, оны көбік сүзгісі мен сүзгі корпусын оңай тазалау үшін пайдалануға болады. <p>Ескертпе: Қосар алдында әрдайым құрылғыда сүзгінің бар екеніне көз жеткізіңіз.</p>
	Сүзгі ескі.	Жаңа сүзгілерді онлайн Philips дүкенінен www.philips.com/support немесе Philips дилерінен сатып алуға болады.

Мәселе	Ықтимал себеп	Шешім
		Жоғарыдағыны тексергеннен кейін де құрылғы сол қатені көрсетіп тұрса, оны Philips қызмет көрсету орталығына немесе тұтынушыға қолдау көрсету орталығына апарыңыз.
Шағын турбо щетка дұрыс істемейді.	Айналатын щетка ластанған.	Щеткадағы шашты қайшымен алыңыз. Пайдаланушы нұсқаулығындағы нұсқауларды орындаңыз.
	Тазалау барысында роликті щетка талшықпен немесе беттермен құлыпталады.	Шағын турбо щетканы зат бетіне туралап ұстаңыз және турбо щетканы жұмсақ беттерге қолданбаңыз.
	Роликті щетка шағын турбо щеткаға дұрыс салынбаған.	Роликті щетка мен шағын турбо щетканың дұрыс қосылғанына және бөліктер арасында саңылау жоқтығын тексеріңіз. Нұсқаулықтағы нұсқауларды орындаңыз.
Сору қуаты тұрақты емес.	Ештеңе дұрыс емес. Бұл — іске қосылатын «Еден түрін тану» мүмкіндігі. Құрылғыңыз еден түрін анықтап, сол еденге арналған оңтайландырылған өнімділікпен тазалап жатыр.	Ешқандай әрекеттің қажеті жоқ. Сіз таңдаған тұрақты қуатпен тазалағыңыз келсе, құрылғыңыздың мәзірінде осы смарт мүмкіндікті өшіріңіз.
«Еден түрін тану» мүмкіндігі логика сай жауап бермей тұр.	Щеткаға шаш немесе кір тұрып қалған.	Щетканы қайшы жұбымен немесе қолмен тазалаңыз. Пайдаланушы нұсқаулығындағы нұсқауларды қараңыз.
Құрылғы статикалық соққы береді.	Құрылғыда статикалық электр тогы жиналады. Ауа ылғалдылығы неғұрлым төмен болса, соғұрлым көп статикалық электр тогы жиналады.	Түтік бөлмедегі басқа темір заттарға (мысалы, үстелдің, орындықтың аяқтарына, т.б.) қарсы ұстау арқылы құрылғының зарядын кетіріңіз. Болмаса бөлмедегі ауа ылғалдылығын көтеріңіз.
	Сорылатын шаң мен кір статикалық болып табылады.	Шаң контейнерін босатып, сүзгіні пайдаланушы нұсқаулығындағы нұсқауларға сәйкес тазалаңыз.

Ылғалды тазалау

Мәселе	Ықтимал себеп	Шешім
Су ыдысынан шығатын су ағыны азаяды.	Ылғалды таспаны кір бітеп тастаған.	Ылғалды лентаны алып, оны тазалаңыз. Таза ылғалдау жолағын орнына салыңыз.
	Микроталшықты еден жуу төсемесі дұрыс қойылмаған және нәтижесінде ылғалды лента құлыпталады.	Еден жуу төсемесі дұрыс қойылғанын тексеріңіз. Дұрыс орнын пайдаланушы нұсқаулығынан тексеріңіз.

Мәселе	Ықтимал себеп	Шешім
	Су ыдысы бос немесе босауға жақын.	Су ыдысын толтырыңыз.
	Philips компаниясы қамтамасыз етпейтін микроталшықты еден жуу төсемесі пайдаланылады.	Тек түпнұсқалы Philips микроталшықты еден жуу төсемесін пайдаланыңыз. Еден жуу төсемелерін онлайн Philips дүкенінен www.philips.com/support немесе Philips дилерінен сатып алуға болады.
	Ылғалды лентаға шөгінді жиналды.	Philips онлайн дүкенінен жаңа ылғалдау жолағын сатып алыңыз www.philips.com/support немесе Philips дилерінен сатып алуға болады.
Су ыдысынан тым көп су өте қатты жылдамдықпен ағып жатыр.	Су ыдысының қақпағы дұрыс тіркелмеген.	Қақпақты тексеріп, оның толық және мықты жабылғанын тексеріңіз.
	Лента су ыдысының төменгі жағына дұрыс орнатылмайды.	Лентаны тексеріп, су ыдысының төменгі жағына дұрыс бекітілгенін тексеріңіз.
Еден таспалармен кебеді.	Суға тым көп сұйық тазалағыш қосылды.	Сұйық тазалағыштың бірнеше тамшысын ғана пайдаланыңыз немесе көбік аз пайда болатын тазалағышты пайдаланыңыз.
	Микроталшықты еден жуу төсемесі дұрыс орналастырылмаған.	Еден жуу төсемесі дұрыс салынғанына көз жеткізіңіз. Дұрыс орнын пайдаланушы нұсқаулығынан тексеріңіз.
	Дұрыс емес еден жуу төсемесі пайдаланылады.	7000 сериясы үшін тек Philips XV1670/02 микроталшықты еден жуу төсемесін пайдаланыңыз. Еден жуу төсемелерін онлайн Philips дүкенінен www.philips.com/support немесе Philips дилерінен сатып алуға болады.

2025 © Versuni Holding B.V.

PHILIPS and the Philips Shield Emblem are registered trademarks of Koninklijke Philips N.V. and are used under license.

This product has been manufactured by and is sold under the responsibility of Versuni Holding B.V., and Versuni Holding B.V. is the warrantor in relation to this product.

3000.079.1481.1 (10/2025)



100% 
www.home.id